

# วารสารสถาบันวิจัยและพัฒนา มหาวิทยาลัยราชภัฏบ้านสมเด็จเจ้าพระยา Journal of BSRU-Research and Development Institute

ปีที่ 7 ฉบับที่ 2 (กรกฎาคม - ธันวาคม 2565)

Vol. 7 No. 2 (July -December 2022)

ISSN 2774-1176 (Online)



สถาบันวิจัยและพัฒนา  
มหาวิทยาลัยราชภัฏบ้านสมเด็จเจ้าพระยา



ลงทะเบียนตีพิมพ์วารสาร

<https://so06.tci-thaijo.org/index.php/rdibsr>



+66-2473-7000 # 1600



RDIBSRUJO@BSRU.AC.TH



1061 อีสราฟ 15 ศรีบุญรุจิ อนุบุรี กทม. 10600



[HTTP://RESEARCH.BSRU.AC.TH](http://RESEARCH.BSRU.AC.TH)

**วารสารสถาบันวิจัยและพัฒนา**  
**มหาวิทยาลัยราชภัฏบ้านสมเด็จเจ้าพระยา**  
Journal of BSRU-Research and Development Institute

ปีที่ 7 ฉบับที่ 2 (กรกฎาคม-ธันวาคม 2565)

Vol.7 No.2 (July-December 2022)

## วารสารสถาบันวิจัยและพัฒนา มหาวิทยาลัยราชภัฏบ้านสมเด็จเจ้าพระยา

E-ISSN : 2774-1176

หน่วยงานที่รับผิดชอบ : สถาบันวิจัยและพัฒนา มหาวิทยาลัยราชภัฏบ้านสมเด็จเจ้าพระยา  
วัตถุประสงค์

1. เพื่อส่งเสริม สนับสนุน ให้นักศึกษา อาจารย์ นักวิจัย และนักวิชาการทั่วไป ได้เผยแพร่บทความทางวิชาการ และบทความจากผลงานวิจัยในศาสตร์ทางด้าน สหวิทยาการด้านวิทยาศาสตร์และเทคโนโลยี และสหวิทยาการด้านมนุษยศาสตร์และสังคมศาสตร์

2. เพื่อกระตุ้นให้นักศึกษา อาจารย์ นักวิจัย และนักวิชาการทั่วไป ตระหนักถึงความจำเป็นในการใช้เทคโนโลยี สารสนเทศเพื่อการศึกษา (E-education) ค้นคว้า และวิจัย

3. เพื่อเป็นสื่อกลางในการศึกษา ค้นคว้า ข้อมูลและแหล่งวิทยาการความรู้ต่าง ๆ อันเป็นการเปิดโลกกว้างทางการเรียนรู้ แก่สาธารณชนทั่วไป

ปีที่พิมพ์	ปีที่ 7 ฉบับที่ 2 (กรกฎาคม – ธันวาคม 2565)
กำหนดออกวารสาร	ปีละ 2 ฉบับ มกราคม - มิถุนายน , กรกฎาคม - ธันวาคม
จำนวนหน้า	316 หน้า
จัดพิมพ์โดย	สถาบันวิจัยและพัฒนา มหาวิทยาลัยราชภัฏบ้านสมเด็จเจ้าพระยา ชั้น 7 อาคาร 100 ปี ศรีสุริยวงศ์ 1061 ซอยอิสรภาพ 15 ถนนอิสรภาพ แขวงหิรัญรูจี เขตธนบุรี กรุงเทพฯ 10600 โทรศัพท์. 0-2473-7000 ต่อ 1600 , 1606 โทรสาร. 0-2473-7000 ต่อ 1601 เว็บไซต์สถาบันวิจัยและพัฒนา : <a href="http://research.bsru.ac.th">http://research.bsru.ac.th</a> เว็บไซต์วารสารสถาบันวิจัยและพัฒนา มหาวิทยาลัยราชภัฏบ้านสมเด็จเจ้าพระยา : <a href="https://so06.tci-thaijo.org/index.php/rdibsr">https://so06.tci-thaijo.org/index.php/rdibsr</a> จดหมายอิเล็กทรอนิกส์: <a href="mailto:rdibsrjo@bsru.ac.th">rdibsrjo@bsru.ac.th</a>

## วารสารสถาบันวิจัยและพัฒนา มหาวิทยาลัยราชภัฏบ้านสมเด็จเจ้าพระยา

ทุกบทความได้รับการพิจารณาจากคณะกรรมการกลั่นกรองบทความ (Reviewers) อย่างน้อย 3 ท่าน ก่อนลงตีพิมพ์เผยแพร่ในวารสารสถาบันวิจัยและพัฒนา มหาวิทยาลัยราชภัฏบ้านสมเด็จเจ้าพระยา

ประเภทของการประเมินคุณภาพบทความในวารสารสถาบันวิจัยและพัฒนา มหาวิทยาลัยราชภัฏบ้านสมเด็จเจ้าพระยา มีรูปแบบการประเมิน โดยที่ผู้ประพันธ์จะไม่ทราบถึงข้อมูลคณะกรรมการกลั่นกรองบทความ (Reviewers) และคณะกรรมการกลั่นกรองบทความ (Reviewers) จะไม่สามารถเข้าถึงข้อมูลผู้ประพันธ์ได้เช่นกัน (Double Blinded)

บทความหรือข้อคิดเห็นใด ๆ ในวารสารสถาบันวิจัยและพัฒนา มหาวิทยาลัยราชภัฏบ้านสมเด็จเจ้าพระยา เป็นวรรณกรรมของผู้ประพันธ์โดยเฉพาะ สถาบันวิจัยและพัฒนา มหาวิทยาลัยราชภัฏบ้านสมเด็จเจ้าพระยา และกองบรรณาธิการไม่จำเป็นต้องเห็นด้วย

กองบรรณาธิการไม่สงวนสิทธิ์ในการคัดลอกบทความเพื่อการศึกษาแต่ให้อ้างอิงแหล่งที่มาให้ครบถ้วนสมบูรณ์

## สารบัญ

สารจากอธิการบดี	ก
บทบรรณาธิการ	ข
Publication Ethics	ณ
บทความวิจัยและบทความวิชาการ	
1. “ศักดิ์ศรี” กับการสื่อสารจากมุมมองวัจนปฏิบัติศาสตร์: กรณีศึกษานักศึกษาและนักเรียนชายไทย (“Saksi” and Communication from a Pragmatic View: a Case Study of Thai Male Students) ชาญวิทย์ เยาวฤทธา (Chanwit Yaowaritttha)	1
2. การรวบรวม วิเคราะห์ และสังเคราะห์สถานภาพองค์ความรู้ดนตรีอาเซียนในประเทศไทย (ASEAN Music Knowledge in Thailand: A Compilation and Synthesis) ชาวมานัส ประภักดิ์ (Chaomanat Prapakdee)	20
3. การสื่อสารในภาวะวิกฤตโรคติดเชื้อไวรัสโคโรนา 2019 (COVID-19) ของประเทศไทย (Crisis Communication for Coronavirus Disease 2019 (COVID-19) Situation in Thailand) ประภาวิษณุ พันธุ์ทรัพย์สุข (Prapawis Panassupsuk) รัตนา บุญอ่วม (Rattana Bunuam) ณัฐกานต์ แก้วขำ (Natthakan Kaewkhum) สิงห์ สิงห์ขจร (Singh Singkhajorn)	32
4. การศึกษาสันติภาพ: กรณีศึกษาหลักสูตรเสริมสร้างสังคมสันติสุข (สสสส .) (Peace Education: A Case Study of the Training Course to Promote a Peaceful Society) อภิญา ทิสสะมาน (Apinya Tissamana) ชาตรี นนทศักดิ์ (Tatree Nontasak)	41
5. นโยบายรัฐนิยมและนโยบายประชารัฐ: จากวาทกรรมสู่นโยบายแห่งรัฐเพื่อการพัฒนา (Statism Policy and Civil State Policy: from discourses to development policies) สุวิดา นวมเจริญ (Suwida Nuamcharoen)	51
6. ผลของอัตราส่วนวัตถุดิบและสภาวะการอบด้วยไมโครเวฟต่อคุณภาพของข้าวเกรียบมันเทศ (The effect of raw materials ratio and microwave baking condition on quality of sweet potato crackers) ศศิธร เคนอรุณ (Sasithorn Khenarun) นวพร หงษ์พันธุ์ (Nawaporn Hongpan) พรชัย พรฤทธิ์ (Pornchai Pornharuthai) อนูธิดา ศรีธา (Anutida Srita) หนึ่งฤทัย เอกธรรมทัศน์ (Nuengruethai Ekthammathat)	64
7. การพัฒนากระบวนการแก้ไขความถูกต้องสำหรับเซ็นเซอร์วัดฝุ่นละอองขนาดเล็ก (PM2.5) ต้นทุนต่ำ (Development of Error Correcting for Low Cost PM2.5 Sensor) วรงค์ บุญเชิดชู (Varong Buncherdchoo) อนุชัย ถนอมสินรัตน์ (Anuchai Thanomsinrat)	77

## สารบัญ (ต่อ)

8. ปัจจัยที่มีผลต่อการตัดสินใจซื้อสตรีทฟู้ดของผู้บริโภคในเขตธนบุรีและเขตคลองสานเพื่อส่งเสริมการท่องเที่ยว 92  
(Factors affecting purchasing decision to Street Food in Thonburi and Klong San Areas for Tourism Promotion)  
สุนทร ทวีถาวรสวัสดิ์ (Sunate Thaveethavornsawat)  
อนุชัย ถนอมสินรัตน์ (Anuchai Thanornsirna)  
สุปราณี ศิริสวัสดิ์ชัย (Supranee Siriswattchai)  
อารียา จุ้ยจำลอง (Areeya Juichamlong)  
মনชนก จุลสิกชี (Manachanok Jullasikkee)
9. รูปแบบและแนวคิดการสร้างสรรคานาฏศิลป์ชุด BO(R)N 101  
(THE ELEMENTS AND CONCEPTS OF BO(R)N: THE CREATION OF A DANCE PERFORMANCE)  
วิทวัส กรมณีโรจน์ (Vittavat Kornmaneroj, DFA)
10. เศรษฐกิจสร้างสรรค์กับการพัฒนาวิสาหกิจชุมชนของไทย 113  
(Creative Economy and Community Enterprise Development in Thailand)  
เพ็ญศรี ฉรินัง (Pensri Chirinang)  
รัชยา ภัคดีจิตต์ (Ratchaya Pakdeejit)  
ศิริวัฒน์ เปลียนบางยาง (Siriwat Plainbangyang)  
ชมนุช ทุ่งนาค (Chompoonuch Hunnak)
11. การใช้สื่อประชาสัมพันธ์ดิจิทัลในยุคการหลอมรวมสื่อเพื่อส่งเสริมการท่องเที่ยวจังหวัดสมุทรสงคราม 121  
(Using digital public relations media in the media convergence era to promote tourism in Samut Songkhram province)  
วิโรจน์ ศรีหิรัญ (Wiroj Srihirun)
12. รูปแบบการสร้างความผูกพันต่อองค์กรของอาจารย์ชาวต่างชาติในประเทศไทย 132  
(Model of Organizational Engagement Building Among Foreign Teachers in Thailand)  
ภัทริกา พัฒนพร (Patrica Patanaporn)  
ธีรเดช ชื่นประชาอนุสรณ์ (Teeradet Chuenpraphanusorn)  
ประกฤติ พูลพัฒน์ (Prakit Bhulapatna)
13. ประสิทธิภาพการออกกำลังกายด้วยการเต้นลีลาศที่มีต่อองศาการเคลื่อนไหวของผู้สูงอายุ 145  
(Effect of Dance Exercise on the Degree of Movement of the Elderly)  
อาวุธ หงษ์ศิริ (Arwut Hongsiri)  
อมรรัตน์ คำบุญ (Amonrat khambun)  
กัลยา ธนาสินธุ์ (Kanlaya Thanasin)  
สายัณห์ พุทธลา (Sayan Puttala)  
กรณ์ภัสสรณ์ ศักดิ์โสภะ (Kornphassorn Saksapha)  
สุทิพย์พร โชติรัตน์ศักดิ์ (Sutipporn Chotratanasak)

## สารบัญ (ต่อ)

14. Knowledge of native chicken farmers for entering Thailand's organic livestock standards in Phetchaburi Province 154  
*Surawat Chalorsuntisakul*  
*Charunee Kasornpikul*  
*Kataya Mahachanawong Suvarnaphaet*  
*Nitinunt Nakburi*  
*Mintra Lukkana*  
*Phisit Suvarnaphaet*
15. นวัตกรรมการสอนด้วยทฤษฎีการเคลื่อนไหวร่างกายแบบตะวันตกเพื่อส่งเสริมสมรรถนะของนักเรียน  
ชั้นปีที่ 1 สาขาอนุศิลป์ศึกษา วิทยาลัยการฝึกหัดครู มหาวิทยาลัยราชภัฏพระนคร ในการเรียนรำโนรา  
บทรูสอนรายวิชาการแสดงพื้นเมือง 166  
(Instructional Innovation of the Western Movement Theory to Increase Competency of the First-Year  
Students of Thai Classical Dance Education)  
*อานนท์ หวานเพ็ชร์ (Arnon Wenphet)*
16. การรับรู้การสื่อสารการตลาดผ่านสื่อสังคมออนไลน์ พฤติกรรมการบริโภค และการรับรู้คุณค่าสินค้า  
อาหารประเภทหมูปิ้งของผู้บริโภคคนไทย 181  
(THAI CONSUMERS' PERCEPTION, MARKETING COMMUNICATION, CONSUMPTION BEHAVIOUR, AND  
PERCEPTION OF PRODUCT VALUE OF GRILLED PORK THROUGH SOCIAL MEDIA)  
*พรชนก โสภณกิจไพศาล (PONCHANOK SOPONKITPAISAN)*  
*ปริยา รินรัตนากร (PARIYA RINRATTANAKORN)*
17. SONG Model: การสอนร้องเพลงสำหรับเด็กปฐมวัย 192  
(SONG Model: Teaching singing for Early childhood student)  
*นัตยา ทองคง (Nuttaya Thongkong)*  
*จตุพร สีม่วง (Jatuporn Simuang)*  
*ยุทธนา ฉัพพรรณรัตน์ (Yootthana Chuppunnarat)*
18. การพัฒนารูปแบบการมีส่วนร่วมของประชาชนในการนำเสนอข่าวผ่านสื่อออนไลน์ 199  
(The Development of People's Participation role Model for News Presentation thru Online Media)  
*สุปราณี ศิริสวัสดิ์ชัย (Supraanee Siriswattchai)*  
*รักชนกชรินทร์ พูลสุวรรณนที (Rakchanokcharin Poonswannatee)*
19. การบูรณาการการใช้ดนตรีสอนภาษาอังกฤษสำหรับเด็กปฐมวัย โดยใช้รูปแบบการดำเนินการ  
ชั้นเรียนแบบกิจวัตร 214  
(Integrated Learning of Music and English for Early Childhood Using Routine Music Activities)  
*ณัชชา เตชะอาภรณ์ชัย (Natcha Techaaphonchai)*

## สารบัญ (ต่อ)

20. การใช้สัญลักษณ์เพื่อสื่อเนื้อหาการให้กำลังใจในเฟซบุ๊กแฟนเพจ “คิ้วต๋ำ” 224  
(The Use of Signs to Convey Content of Encouragement in Facebook Fan Page “Kiw Tum”)  
อัศวินธ์ เรืองรอง (Akhawit Ruengrong)  
ภรทีพย์ พลอาชีพ (Pohntip Ponarcheep)
21. ผลของการเรียกดอกเบี้ยเกินอัตราที่กฎหมายกำหนดตามมาตรา 654 แห่งประมวลกฎหมายแพ่งและพาณิชย์ 244  
(Effects of demanding interest at a rate higher than the rate specified by law according to the Section 654 of the Civil and Commercial Code)  
พัฒนวิภา กังวานโสภณ (Patvipa Kangwansophon)
22. วิถีพลเมืองในระบอบประชาธิปไตยของนักศึกษาสาขาวิชารัฐประศาสนศาสตร์ มหาวิทยาลัยราชภัฏ บ้านสมเด็จเจ้าพระยา 256  
(Democratic Citizenship of Public Administration Students of Bansomdejchaopraya Rajabhat University)  
ศิวพร โพธิวิทย์ (Siwaporn Pothiwit)  
กัญญาณัฐ เสียงใหญ่ (Kanyanat Seangyai)  
พงษ์พันธ์ นารีน้อย (Phongphan Narenoi)
23. การขับร้องและประสาทวิทยาศาสตร์: ความสัมพันธ์ระหว่างความแม่นยำในการขับร้องกับความจำของผู้สูงอายุ 265  
(Singing and Neuroscience: The Relationship between Singing Accuracy and Elderly Memory)  
ณัฐธัญ อินทร์คง (Nutthan Inkhong)
24. ปัจจัยเชิงสาเหตุการจัดการด้วยเทคโนโลยีดิจิทัลของผู้ประกอบการอุตสาหกรรมผลิตรถยนต์ในอนาคต 273  
(The Causal Factors for the Management of Digital Technology of the Automotive Manufacturing Industry in the Future)  
อัครนันท์ อัศวโกคิน (Akaranan Asavarutpokin)  
คณกร สว่างเจริญ (Kanakorn Sawangcharoen)  
นัยนพัต อินจวงจิริกิตต์ (Nainapas Injoungjirakit)

คำแนะนำการตีพิมพ์บทความ



## สารจากอธิการบดี

วารสารสถาบันวิจัยและพัฒนา เป็นวารสารที่มีคุณภาพด้านวิชาการเป็นสื่อกลางในการเผยแพร่ความรู้ความคิดและพัฒนาการต่างๆที่ได้จากการศึกษาค้นคว้าวิจัยตลอดจนความเคลื่อนไหวในแง่มุมต่างๆของวิทยาการอันหลากหลาย โดยเฉพาะอย่างยิ่ง ในยุคของการเปิดเสรีทางการศึกษา และสามารถเข้าถึงข้อมูลขององค์ความรู้อย่างไม่จำกัดนั้นการเผยแพร่บทความทางวิชาการ จึงมีความสำคัญมาก โดยจะเป็นแหล่งความรู้ที่ผลักดันให้เกิดการบริการข่าวสารข้อมูลและองค์ความรู้ใหม่ๆ อยู่เสมอ

สถาบันวิจัยและพัฒนาในฐานะเป็นหน่วยงานที่สนับสนุนทางวิชาการได้เล็งเห็นความสำคัญของการส่งเสริมและสนับสนุนให้เกิดการเผยแพร่งานวิชาการ จึงได้จัดทำวารสารสถาบันวิจัยและพัฒนาขึ้นซึ่งถือว่าเป็นประโยชน์ต่อวงการศึกษและเป็นการส่งเสริมศักยภาพของนักวิชาการให้พัฒนายิ่งขึ้นไปด้วย

สิ่งที่พึงตระหนักและพัฒนาควบคู่ไปกับวิชาการ คือความมีศีลธรรมจรรยาบรรณ ของความเป็นนักวิชาการกล่าวคือต้องมีการศึกษาค้นคว้าข้อมูลอย่างละเอียด ถึงแหล่งปฐมภูมิเคารพกติกาและสิทธิของบุคคลที่เกี่ยวข้อง พร้อมทั้งรายงานผลการวิจัยหรือผลการศึกษาตามความเป็นจริงในเชิงสร้างสรรค์ วิพากษ์วิจารณ์อยู่บนฐานข้อมูลและหลักแห่งเหตุผล ที่สำคัญนักวิชาการ ต้องสามารถนำความรู้นั้นไปพัฒนาประเทศชาติอย่างสร้างสรรค์และเทิดทูนไว้ซึ่งสถาบันพระมหากษัตริย์



(ผู้ช่วยศาสตราจารย์ ดร.ลินดา เกณฑ์มา)

อธิการบดี

## บทบรรณาธิการ

วารสารสถาบันวิจัยและพัฒนา มหาวิทยาลัยราชภัฏบ้านสมเด็จเจ้าพระยา ปีที่ 7 ฉบับที่ 2 (กรกฎาคม – ธันวาคม 2565) กองบรรณาธิการได้จัดพิมพ์บทความวิจัยและบทความวิชาการ ของนักวิจัย และนักวิชาการรวมทั้งหมด 24 เรื่อง โดยแต่ละท่านนำเสนอแนวคิด ตามหลักวิชาด้านวิทยาศาสตร์และเทคโนโลยี และด้านมนุษยศาสตร์และสังคมศาสตร์ บทความวิจัยและบทความวิชาการ ทางกองบรรณาธิการ จึงหวังว่าผลงานวิชาการที่ได้รวบรวมมาเผยแพร่จะเป็นแหล่งทางการเรียนที่เป็นประโยชน์ ซึ่งวารสาร ประกอบด้วยนักวิจัยและนักวิชาการดังต่อไปนี้

**ชาญวิทย์ เยาวฤทธา** ได้นำเสนอบทความวิจัยเรื่อง “ศักดิ์ศรี” กับการสื่อสารจากมุมมองวจนปฏิบัติ ศาสตร์: กรณีศึกษานักศึกษาและนักเรียนชายไทย มีเนื้อหาโดยสรุปดังนี้ ปัจจัยทางสังคมวัฒนธรรมย่อมมีผล ต่อพฤติกรรมการใช้ภาษาและพฤติกรรมอื่น ๆ ในชีวิตประจำวัน โดยแนวคิดเรื่อง “ศักดิ์ศรี” เป็นหนึ่งในหลาย แนวคิดที่คนในสังคมไทยให้ความสำคัญ ทั้งนี้ หากการปฏิสัมพันธ์กระทบกระเทือนต่อศักดิ์ศรีของบุคคล ย่อม นำไปสู่ปัญหาห้วงก้นได้ ดังนั้น บทความนี้จึงมีวัตถุประสงค์เพื่อพิจารณาความหมายของคำว่า “ศักดิ์ศรี” ตามมุมมองของนักศึกษาและนักเรียนชายที่มีปัญหาความขัดแย้งระหว่างกัน และวิเคราะห์พฤติกรรมการใช้ ภาษาและพฤติกรรมอื่น ๆ ที่สัมพันธ์กับปัจจัย “ศักดิ์ศรี” สำหรับการเก็บรวบรวมข้อมูล ผู้วิจัยเก็บข้อมูลจาก กลุ่มตัวอย่างจำนวน 20 คน โดยใช้แบบสัมภาษณ์ซึ่งประยุกต์จาก สเปนเซอร์ โอตีย์ (Spencer-Oatey, 2002)

ผลการวิจัยพบว่า ความหมายของคำว่า “ศักดิ์ศรี” ตามมุมมองของนักศึกษาและนักเรียนชายที่มีปัญหา ความขัดแย้งระหว่างกันมีทั้งส่วนที่เหมือนและแตกต่างจากความหมายตามมุมมองของนักสังคมวิทยา สำหรับ พฤติกรรมการใช้ภาษา พบว่า นักศึกษาและนักเรียนชายที่มีปัญหาความขัดแย้งใช้วัจนกรรมที่ส่งผลต่อปัจจัย “ศักดิ์ศรี” ทั้งหมด 6 วัจนกรรม ได้แก่ วัจนกรรมการทำทนาย วัจนกรรมการดูถูก วัจนกรรมการบริภาษ วัจนกรรม การสั่ง วัจนกรรมการไล่ และวัจนกรรมการปฏิเสธ ขณะที่พฤติกรรมอื่น ๆ ซึ่งเกี่ยวข้องกับปัจจัย “ศักดิ์ศรี” สามารถแบ่งออกเป็น 3 กลุ่ม ได้แก่ พฤติกรรมที่ใช้รักษาศักดิ์ศรีที่มีอยู่ พฤติกรรมที่ทำให้ได้หรือเพิ่มศักดิ์ศรี และ พฤติกรรมที่ทำให้เสียหรือลดศักดิ์ศรี

**เขาวรมนัส ประภักดี** ได้นำเสนอบทความวิจัยเรื่อง การรวบรวม วิเคราะห์ และสังเคราะห์ สถานภาพองค์ความรู้ดนตรีอาเซียนในประเทศไทย มีเนื้อหาโดยสรุปดังนี้ การวิจัยนี้มีวัตถุประสงค์เพื่อสำรวจ รวบรวม และสังเคราะห์องค์ความรู้ดนตรีอาเซียนในประเทศไทย จากหนังสือ วิจัย วิทยานิพนธ์ และบทความ วารสารของนักวิชาการชาวไทย ผลการศึกษาพบว่า องค์ความรู้ดนตรีอาเซียนมีจำนวนทั้งหมด 109 รายการ จำแนกตามประเภทเอกสาร ได้เป็น หนังสือ 18 รายการ วิจัย 11 รายการ วิทยานิพนธ์ 36 รายการ และ บทความวารสาร 44 รายการ จำแนกตามประเทศ พบว่า กลุ่มประเทศที่ตั้งอยู่บนผืนแผ่นดินใหญ่ โดยเฉพาะ ประเทศที่มีอาณาเขตติดกับประเทศไทย 3 อันดับแรกที่พบงานศึกษามากที่สุด ได้แก่ ลาว กัมพูชา และเมียนมาร์ และกลุ่มประเทศที่มีการศึกษาวัฒนธรรมดนตรีจำนวนไม่มากคือกลุ่มประเทศที่อยู่ทางตอนใต้หรือกลุ่มประเทศที่มีลักษณะเป็นหมู่เกาะ ดังนี้ สาธารณรัฐประชาธิปไตยประชาชนลาว 39 รายการ ราชอาณาจักรกัมพูชา 16 รายการ สาธารณรัฐแห่งสหภาพเมียนมาร์ 15 รายการ สหพันธรัฐมาเลเซีย 8 รายการ สาธารณรัฐสังคมนิยม เวียดนาม 7 รายการ ประเทศสิงคโปร์ 5 รายการ สาธารณรัฐฟิลิปปินส์ 3 รายการ สาธารณรัฐอินโดนีเซีย 1 รายการ เนอการาบรูไนดารุซซาลาม 1 รายการ และดนตรีอาเซียนในภาพรวม 14 รายการ และผลการ

สังเคราะห์เนื้อหา พบว่า มีการศึกษาองค์ประกอบทางดนตรี ดนตรีศึกษา การบริหารจัดการสถาบันดนตรี ดนตรีชาติพันธุ์ นักดนตรี วงดนตรี ดนตรีกับการเมือง ดนตรีพิธีกรรม ดนตรีประกอบการแสดง และประวัติศาสตร์พัฒนาการ และการเปลี่ยนแปลงของดนตรี นอกจากนี้พบว่ามีประเด็นที่ยังไม่ได้นำมาใช้ในการศึกษา เช่น ดนตรีกระแสนิยม อุตสาหกรรมการผลิตดนตรี ดนตรีของกลุ่มประชาสังคมในมิติด้านการเมือง สังคม เศรษฐกิจ วัฒนธรรม และการศึกษาดนตรีจากแนวคิดเชิงวิพากษ์ โดยข้อค้นพบจากการสังเคราะห์สามารถนำไปสู่การส่งเสริมการวิจัยในประเด็นที่ขาดแคลน และสนับสนุนให้เกิดการศึกษาและเผยแพร่ในวงกว้างต่อไป

**ประวิชัย พันธ์ทรัพย์สุข, รัตนา บุญอ่วม, ณัฐกานต์ แก้วขำ และ สิงห์ สิงห์ขจร** ได้นำเสนอบทความวิชาการเรื่อง การสื่อสารในภาวะวิกฤตโรคติดเชื้อไวรัสโคโรนา 2019 (COVID-19) ของประเทศไทย มีเนื้อหาโดยสรุปคือ การแพร่ระบาดของโรคติดเชื้อไวรัสโคโรนา 2019 (COVID-19) เป็นวิกฤตการณ์ที่เกิดขึ้นและส่งผลกระทบต่อประชาชนเป็นจำนวนมาก ภาครัฐจึงต้องมีมาตรการในการแก้ปัญหาวิกฤตที่เกิดขึ้นอย่างเป็นระบบ ขณะเดียวกันต้องมีแผนการสื่อสารในภาวะวิกฤตที่ใช้ในการสื่อสารกับภาคประชาชน โดยควรดำเนินการผ่านหน่วยงานที่ภาครัฐแต่งตั้งขึ้นในการดูแลสถานการณ์ฯ และควรมีโฆษกประจำหน่วยงานที่ได้รับมอบหมายในการเป็นผู้แถลงข่าวให้ข้อมูลที่ถูกต้องกับประชาชนผ่านสื่อมวลชน ซึ่งข้อมูลเหล่านั้นต้องเป็นประโยชน์ต่อประชาชนผู้รับสาร สามารถใช้ข้อมูลประกอบการตัดสินใจหรือใช้เพื่อประพฤติปฏิบัติตัวได้อย่างถูกต้อง ซึ่งจะช่วยลดภาวะตื่นตระหนกให้กับสังคม โดยข้อมูลควรต้องมีปริมาณมากพอที่จะสนับสนุนให้ประชาชนในสังคมคลายความสงสัย ความวิตกกังวลต่อสถานการณ์นั้น นอกจากนี้ การจัดการภาวะวิกฤตที่มีประสิทธิภาพ และการแถลงข่าวต่อสถานการณ์วิกฤตที่เกิดขึ้น จำเป็นต้องดำเนินการไปพร้อมกัน เพราะการบริหารจัดการที่ดี จะส่งเสริมให้การสื่อสารใด ๆ กับภาคประชาชนจะเกิดความเชื่อมั่นกับภาครัฐ ซึ่งจะเป็นผลดีต่อการแก้ไขสถานการณ์วิกฤตให้เกิดผลกระทบต่อภาคประชาชนให้น้อยที่สุด

**อภิญา ดิสสะมาน และ ธาตรี นนทศักดิ์** ได้นำเสนอบทความวิชาการเรื่อง การศึกษาสันติภาพ: กรณีศึกษาหลักสูตรเสริมสร้างสังคมสันติสุข (สสสส.) มีเนื้อหาโดยสรุปดังนี้ ความท้าทายใหญ่ของสันติภาพคือการธำรงความขัดแย้งในประเทศไทยโดยเฉพาะความขัดแย้งที่ยืดเยื้อยาวนานยังไม่ได้รับการแก้ไขให้เกิดสันติภาพเชิงบวก (Positive peace) ได้อย่างถาวร บทความนี้เป็นการนำเสนอเรื่องการศึกษาสันติภาพ (Peace Education) โดยเฉพาะการศึกษากรณีศึกษาของหลักสูตรเสริมสร้างสังคมสันติสุข หรือ หลักสูตร 4 ส ซึ่งเป็นหลักสูตรที่นำแนวคิดการแปรเปลี่ยนความขัดแย้ง (Conflict Transformation) ขับเคลื่อนและผลิตนักสันติภาพในระดับนักบริหาร คณาจารย์และนักขับเคลื่อนสังคมโดยในหลักสูตรฯ มีวัตถุประสงค์เพื่อให้ผู้เข้าศึกษาอบรมความรู้ความเข้าใจที่ถูกต้องเกี่ยวกับสันติภาพเชิงบวกและมีทักษะเบื้องต้นในการสร้างสันติสุขในสังคม (Peacebuilding)

แนวความคิดการแปรเปลี่ยนความขัดแย้ง (Conflict Transformation) ที่เป็นหัวใจของหลักสูตรเสริมสร้างสังคมสันติสุขสำคัญมากเพราะเป็นการแก้ไขปัญหาที่รากเหง้า โดยเน้นวิธีการแก้ไขความขัดแย้งแบบยั่งยืน และมีเจตคติที่ยอมรับและเห็นคุณค่าของความแตกต่างหลากหลายในสังคม รวมทั้งยึดมั่นสันติวิธีทั้งในสำนึกและพฤติกรรม โดยเน้นการสร้างสันติวัฒนธรรมให้ลึกถึงคุณค่า ดังนั้น สันติวัฒนธรรมจึงสำคัญ เพื่อทำให้สังคมไทยพัฒนาเปลี่ยนแปลงได้ก้าวหน้าสู่สันติวิธี (มิติเชิงคุณค่า) ได้ดียิ่งขึ้นและสามารถนำความรู้และประสบการณ์ที่เกิดขึ้นจากการแลกเปลี่ยนกับบุคคลจากภาคส่วนต่าง ๆ ทั้งในชั้นเรียนและในพื้นที่มาวิเคราะห์เพื่อหาแนวทางแก้ไขความขัดแย้งและสร้างสันติสุขในสังคมอย่างเป็นระบบ โดยเฉพาะอย่างยิ่งปัญหาในจังหวัดชายแดนใต้และปัญหาความขัดแย้งรุนแรงทางการเมืองไทย โดยในบทความชิ้นนี้ประกอบไปด้วยการศึกษาแนวคิดกระบวนการศึกษาสันติภาพศึกษาในประเทศไทย และการศึกษาวิเคราะห์หลักสูตรเสริมสร้างสังคมสันติสุขหรือ หลักสูตร 4 ส มีคุณูปการแก่

ประเทศไทยในมิติความมั่นคงและความปรองดองของประเทศ และที่สำคัญคือหลักสูตรฯ ผลิตนักสันติภาพมาเป็นระยะเวลา 12 รุ่น ( รุ่นปัจจุบัน พ.ศ.2565 ) เน้นกระบวนการวิธีที่จะสร้างกระบวนการแลกเปลี่ยนการเรียนรู้ให้แก่ผู้เข้าศึกษาอบรมเพื่อเสริมสร้างทักษะสันติภาพให้เกิดการรู้จักการเป็นผู้นำแบบเข้าอกเข้าใจ (Empathetic Leadership) และเข้าใจในความแตกต่างระหว่างกันของบุคคลที่อยู่ร่วมกันในสังคม (Tolerance) รวมไปถึงรู้จักทักษะต่าง ในการอยู่ร่วมกับผู้อื่นด้วยการเคารพความแตกต่างในสังคมพหุวัฒนธรรม (Multiculturalism) อีกทั้งการผลิตนักสันติภาพของหลักสูตร 4 ส เป็นการหนุนเสริมกระบวนการสันติภาพในพื้นที่ความขัดแย้งรุนแรงของประเทศไทยในหลายกรณี

**สุวิตา นวมเจริญ** ได้นำเสนอบทความวิชาการเรื่อง **นโยบายรัฐนิยมและนโยบายประชารัฐ: จากวาทกรรมสู่นโยบายแห่งรัฐเพื่อการพัฒนา** มีเนื้อหาโดยสรุปคือ บทความวิชาการฉบับนี้มีวัตถุประสงค์ในการศึกษาปรากฏการณ์ทางสังคมของประเทศไทยซึ่งปรากฏว่ามีวาทกรรม “รัฐนิยม” และ “ชาตินิยม” ในยุคสมัยของจอมพล แปลก พิบูลสงคราม หรือ ที่รู้จักกันในนาม “จอมพล ป. พิบูลสงคราม” และ “ประชารัฐ” และ “ไทยนิยม” ในสมัยนายกรัฐมนตรี พลเอกประยุทธ์ จันทร์โอชา เป็นการศึกษาเปรียบเทียบวาทกรรมและบริบททางสังคมในแต่ละยุค ทำให้เห็นถึงความย้อนแย้งและการขัดกันของความหมายและอิทธิพลของวาทกรรมที่เกี่ยวข้องกับการปฏิรูปในยุคสมัยหนึ่งที่ต้องการบริหารการพัฒนาประเทศในอีกสมัยหนึ่ง ซึ่งนำมาซึ่งความเข้าใจเรื่องแนวปฏิบัติและนโยบายของรัฐในยุคหนึ่ง ๆ นโยบายรัฐนิยมและนโยบายประชารัฐทั้งสองนโยบายมีความแตกต่างกันไปตามยุคสมัย หากแต่มีความคล้ายคลึงกันในบางประการ คือ การใช้วาทกรรมนำไปสู่การกำหนดนโยบายเพื่อการพัฒนาประเทศ

**ศศิธร เคนอรุณ, นวพร หงส์พันธุ์, พรชัย พรฤทธิ์, อนุธิดา ศรีทา และ หนึ่งฤทัย เอกธรรมทัศน์** ได้นำเสนอบทความวิจัยเรื่อง **ผลของอัตราส่วนวัตถุดิบและสภาวะการอบด้วยไมโครเวฟต่อคุณภาพของข้าวเกรียบมันเทศ** มีเนื้อหาโดยสรุปคือ มันเทศเป็นพืชพื้นเมืองที่นิยมรับประทานกันอย่างแพร่หลายเนื่องจากมันเทศอุดมไปด้วยสารอาหารสำคัญหลายอย่าง เช่น คาร์โบไฮเดรต เส้นใยอาหาร วิตามิน และสารต้านอนุมูลอิสระ ในช่วงฤดูเก็บเกี่ยวที่มีปริมาณมันเทศมากจะทำให้ราคาของมันเทศลดลง ดังนั้น งานวิจัยนี้จึงมุ่งเน้นไปที่การแปรรูปมันเทศเป็นผลิตภัณฑ์ใหม่และมูลค่าเพิ่ม วัตถุประสงค์ของงานวิจัยเพื่อศึกษาผลกระทบของอัตราส่วนวัตถุดิบและสภาวะการอบด้วยไมโครเวฟต่อคุณภาพของข้าวเกรียบมันเทศ โดยใช้มันเทศสีม่วงและมันเทศสีเหลืองเป็นส่วนผสมในข้าวเกรียบ ภายใต้รูปแบบข้าวเกรียบกึ่งสำเร็จรูปที่เหมาะสมกับวิถีชีวิตรูปแบบใหม่ยุคปัจจุบัน จากการวิจัยพบว่าข้าวเกรียบมันเทศสีม่วง ข้าวเกรียบมันเทศสีเหลือง และข้าวเกรียบมันเทศสูตรผสม ที่ผ่านการอบด้วยไมโครเวฟ 240 วัตต์ เป็นเวลา 2 นาที มีลักษณะทางกายภาพของสี กลิ่น รส ความกรอบ อยู่ในระดับดี การทดสอบความชื้นก่อนอบเท่ากับ 6.29%, 7.31% และ 9.92% ตามลำดับ ซึ่งเป็นค่าที่ไม่เกินค่าความชื้นมาตรฐาน 12% พลังงาน 3.7 kcal ต่อตัวอย่าง 100 กรัม แสดงให้เห็นว่า ข้าวเกรียบมันเทศเป็นอาหารพลังงานต่ำ นอกจากนี้ยังพบว่าข้าวเกรียบมันเทศสูตรผสมมีฤทธิ์ต้านอนุมูลอิสระที่ดีที่สุด IC50 เท่ากับ 1.511 ppm และปริมาณสารเบต้าแคโรทีนในข้าวเกรียบมันเทศสีเหลือง มีค่า LOQ = 40.00 "µg/kg"

**วรงค์ บุญเชิดชู และ อนุชัย ถนอมสินรัตน์** ได้นำเสนอบทความวิจัยเรื่อง **การพัฒนากระบวนการแก้ไขความถูกต้องสำหรับเซ็นเซอร์วัดฝุ่นละอองขนาดเล็ก (PM2.5) ต้นทุนต่ำ** มีเนื้อหาโดยสรุปดังนี้ การพัฒนากระบวนการแก้ไขความถูกต้องของเซ็นเซอร์วัดฝุ่นละอองขนาดเล็กต้นทุนต่ำ โดยใช้แบบจำลองหาอัตรา การดูความชื้นควบคู่กับการใช้สมการถดถอยแบบโพลีโนเมียลลำดับที่ 4 ทำการเก็บข้อมูลรายชั่วโมง 571 ชุด จากการวัดค่าด้วยเซ็นเซอร์ต้นทุนต่ำรุ่น PMS5003 และรุ่น SDS021 อย่างละ 2 ตัว แล้วนำมาเปรียบเทียบกับ

ค่าจากเครื่องมือวัดที่ผ่านการรับรองมาตรฐานรุ่น MetOne BAM 1020 และ Teledyne Beta Plus 620 ผลการวิจัยพบว่า PMS5003 ทำงานใกล้เคียงกับเครื่องมือวัดที่ผ่านการรับรองมากกว่า SDS021 ข้อกำหนดการวัดคือต้องมีระดับความเข้มข้นฝุ่นละอองโดยรวม (TSP) ไม่น้อยกว่า 15  $\mu\text{g}/\text{m}^3$  การเปรียบเทียบค่าความแตกต่างของเซ็นเซอร์ใช้ค่า Mean Absolute Error (MAE) พบว่า MAE ก่อนแก้ไขของ PMS5003 และ SDS021 คือ 20.3 และ 11.1 ตามลำดับ ค่า MAE ลดลงอย่างมากหลังปรับแก้ด้วยโมเดลของ Petters and Kreidenweis โดยมีค่า 10.5 และ 7.5 และค่า MAE มีค่าหลังปรับแก้ด้วยโมเดล Crilley คือ 9.24 และ 10.9 ตามลำดับ การใช้การวิเคราะห์ถดถอยแบบโพลีโนเมียลลำดับที่ 4 เพื่อเพิ่มค่าความถูกต้องของการวัดจากเซ็นเซอร์ โดยค่าของ Root Mean Square Error (RMSE) สะท้อนผลการทดสอบจากการใช้โมเดล Petters ได้ผลลัพธ์ดีกว่าโมเดล Crilley คือ 8.312 และ 9.256 ตามลำดับ จากนั้นผู้วิจัยนำผลการทดสอบที่ได้มาสร้างสมการปรับแก้ค่าการวัดฝุ่นโดยใช้ค่าสัมประสิทธิ์ของโพลีโนเมียลลำดับที่ 4 และนำมาใช้กับต้นแบบสถานีวัดความเข้มข้นฝุ่นขนาดเล็กด้วยเซ็นเซอร์ PMS5003 ผลการวิจัยในครั้งนี้ แสดงให้เห็นว่ากระบวนการแก้ไขความถูกต้องของเซ็นเซอร์วัดฝุ่นละอองที่ได้รับการพัฒนาขึ้น ส่งผลให้เซ็นเซอร์วัดฝุ่นละอองขนาดเล็กต้นทุนต่ำมีการทำงานสอดคล้องกับเครื่องมือวัดที่ผ่านการรับรองมาตรฐาน และมีความแม่นยำของการวัดเพิ่มสูงขึ้นด้วย สามารถนำไปช่วยในการพัฒนาการวัดของเครื่องวัดฝุ่นขนาดเล็กที่มีประสิทธิภาพได้

**สุนทร ทวีถาวรสวัสดิ์, อนุชัย ถนอมสินรัตน์, สุปราณี ศิริสวัสดิ์ชัย, อารียา จุ้ยจำลอง และ มนชนก จุลสิกขี** ได้นำเสนอบทความวิจัยเรื่อง **ปัจจัยที่มีผลต่อการตัดสินใจซื้อสตรีทฟู้ดของผู้บริโภคในเขตธนบุรีและเขตคลองสาน เพื่อส่งเสริมการท่องเที่ยว** มีเนื้อหาโดยสรุปดังนี้ การวิจัยนี้มีวัตถุประสงค์เพื่อศึกษาพฤติกรรมของการบริโภคและปัจจัยที่มีผลต่อการตัดสินใจซื้อสตรีทฟู้ดของผู้บริโภคในเขตธนบุรีและเขตคลองสาน การวิจัยนี้เป็นการวิจัยแบบผสมผสาน (Mixed Method) ใช้การสุ่มแบบอาสาสมัคร เก็บข้อมูลด้วยแบบสอบถามจำนวน 300 ชุด และแบบสัมภาษณ์กึ่งโครงสร้างกับผู้ประกอบอาหารจำนวน 30 ร้านค้า ผลการศึกษา พบว่าผู้บริโภคส่วนใหญ่เป็นเพศหญิง มีอายุ 20 -30 ปี สถานภาพโสด ระดับการศึกษาปริญญาตรีขึ้นไป มีอาชีพข้าราชการ/พนักงานของรัฐ และมีรายได้ต่อเดือนสูงกว่า 25,000 บาท มีพฤติกรรมของการบริโภคสตรีทฟู้ดมากกว่า 12 ครั้งต่อเดือน มีค่าใช้จ่ายที่ใช้ในการบริโภคจำนวน 100 – 300 บาทต่อครั้ง และช่วงเวลาของการรับประทานอาหารบ่อยที่สุดคือช่วงเย็น และปัจจัยที่มีผลต่อการตัดสินใจซื้อสตรีทฟู้ด พบว่า ตัวแปรที่มีผลต่อการตัดสินใจซื้อ 3 ตัวแปร คือ ความสะอาด ความถี่ในการบริโภค และความอร่อย ส่วนที่สอง เมื่อสัมภาษณ์ผู้ขายสตรีทฟู้ด พบว่า ปัจจัยที่มีผลต่อการตัดสินใจซื้อของผู้บริโภค คือ ราคาถูก ความอร่อย และร้านมีชื่อเสียงมานาน

**วิหวัธ กรมณีโรจน์** ได้นำเสนอบทความวิชาการเรื่อง **รูปแบบและแนวคิดการสร้างสรรค์นาฏศิลป์ชุด BO(R)N** มีเนื้อหาโดยสรุปคือ บทความนี้มีวัตถุประสงค์เพื่อศึกษารูปแบบการสร้างสรรค์นาฏศิลป์ชุด BO(R)N โดยมีรูปแบบองค์ประกอบในการสร้างสรรค์ผลงานทางด้านนาฏศิลป์ทั้ง 7 องค์ประกอบ ได้แก่ 1) บทการแสดง 2) นักแสดง 3) ลีลานาฏศิลป์ 4) เสียงและดนตรีที่ใช้ประกอบการแสดง 5) เครื่องแต่งกาย 6) พื้นที่การแสดง และ 7) อุปกรณ์ประกอบการแสดง อีกทั้งยังมีแนวคิดที่ใช้ในกระบวนการสร้างสรรค์ผลงาน 5 แนวคิด ได้แก่ 1) แนวคิดความงามที่ไม่สมบูรณ์แบบ (วาปี-ซาปี) 2) แนวคิดศิลปะกับธรรมชาติ 3) แนวคิดศิลปะเฉพาะที่ 4) แนวคิดสัญลักษณ์ในงานนาฏศิลป์ และ 5) แนวคิดนาฏศิลป์ร่วมสมัย

ผลการศึกษาและการสร้างสรรค์ผลงาน พบว่า รูปแบบและแนวคิดการสร้างสรรค์นาฏศิลป์ชุด BO(R)N เป็นการนำเสนอเกี่ยวกับคุณค่าของความงามอันไม่สมบูรณ์แบบของมนุษย์ มาสร้างสรรค์เป็นการแสดงเดี่ยว โดยผ่านการสร้างสรรค์ผลงานในรูปแบบนาฏศิลป์ร่วมสมัยประกอบกับบอนสี ซึ่งผู้สร้างสรรค์ผลงานนำแนวคิดทั้ง 5 ประการ มาปรับใช้ให้เข้ากับรูปแบบองค์ประกอบในการสร้างสรรค์ผลงานทางด้านนาฏศิลป์ทั้ง 7 ประการ ซึ่ง

ผลงานการสร้างสรรคานาฏศิลป์ชุดนี้ได้จัดแสดงผลงานนาฏศิลป์สู่สาธารณชนในรูปแบบออนไลน์ ซึ่งรูปแบบและแนวคิดของการสร้างสรรคานาฏศิลป์ชุดนี้ได้รับการยอมรับว่า มีความน่าสนใจ ความแปลกใหม่และมีความทันสมัยกับปัจจุบัน อีกทั้งในการสร้างสรรคครั้งต่อไปควรมีการนำเอกลักษณ์และความหมายของบอนสีมาใช้ในการสร้างสรรคผลงาน เพื่อสร้างความโดดเด่นให้กับบอนสีในแต่ละชนิดมากยิ่งขึ้น

**เพ็ญศรี ฉิรินัง, รัชยา ภัคติจิตต์, ศิริวัฒน์ เปลียนบางยาง และ ชมภูษ หุ่นนาค** ได้นำเสนอบทความวิชาการเรื่อง **เศรษฐกิจสร้างสรรค์กับการพัฒนาวิสาหกิจชุมชนของไทย** มีเนื้อหาโดยสรุปดังนี้ บทความนี้เป็นบทความวิชาการอธิบายถึงภาพรวมของแนวคิดเศรษฐกิจสร้างสรรค์กับการพัฒนาวิสาหกิจชุมชนของไทย โดยเกริ่นนำถึงความสำคัญของแนวคิดเศรษฐกิจสร้างสรรค์ต่อการพัฒนาวิสาหกิจชุมชนไทย แนวคิดและนิยามของเศรษฐกิจสร้างสรรค์ วิสาหกิจชุมชนและบทบาทของเศรษฐกิจสร้างสรรค์ในการยกระดับเศรษฐกิจชุมชน และข้อเสนอแนะที่น่าสนใจ คือ แนวทางในการใช้เศรษฐกิจสร้างสรรค์เพื่อการพัฒนาวิสาหกิจชุมชนของไทย

**วิโรจน์ ศรีหิรัญ** ได้นำเสนอบทความวิจัยเรื่อง **การใช้สื่อประชาสัมพันธ์ดิจิทัลในยุคการหลอมรวมสื่อเพื่อส่งเสริมการท่องเที่ยวจังหวัดสมุทรสงคราม** มีเนื้อหาโดยสรุปดังนี้ การวิจัยครั้งนี้มีวัตถุประสงค์เพื่อศึกษาการใช้สื่อประชาสัมพันธ์ดิจิทัลในยุคการหลอมรวมสื่อและการยกระดับการท่องเที่ยวจังหวัดสมุทรสงครามให้เป็นแหล่งท่องเที่ยวระดับชาติ โดยเป็นการวิจัยเชิงคุณภาพ ใช้วิธีการสัมภาษณ์เชิงลึกกับกลุ่มตัวอย่างประชาชนสมุทรสงคราม แกนนำหรือตัวแทนชุมชน นักท่องเที่ยว นักวิชาการด้านการสื่อสารและการท่องเที่ยว รวมจำนวน 37 คน วิเคราะห์ข้อมูลโดยใช้การตีความเพื่อนำเสนอในลักษณะของการบรรยายเชิงพรรณนาหรือพรรณนาวิเคราะห์

ผลการวิจัยพบว่า กลุ่มตัวอย่างส่วนใหญ่มองว่าการใช้สื่อประชาสัมพันธ์ดิจิทัลฯ ในด้านลักษณะทั่วไปพบว่าการใช้สื่อประชาสัมพันธ์ทางเว็บไซต์ เฟซบุ๊ก ยูทูบ ซึ่งอาจยังไม่เป็นที่น่าสนใจของนักท่องเที่ยวเท่าที่ควร โดยเฉพาะในกลุ่มนักท่องเที่ยวคนรุ่นใหม่ที่ชอบการสื่อสารที่ทันสมัยและมีความหลากหลาย ส่วนลักษณะเฉพาะในการใช้สื่อฯ ควรมีลักษณะ “PR 5+1” กล่าวคือเน้นการใช้สื่อที่เป็นรูปธรรมจับต้องได้ 5 ประเภท ได้แก่ 1. แอปพลิเคชันบนมือถือ 2. แผ่นพับแนะนำเส้นทางท่องเที่ยวพร้อม QR Code 3. สื่อวิดีโอแนะนำแหล่งท่องเที่ยว 4. สื่อดิจิทัลประเภทวีล็อก (Vlog) และ 5. สื่ออินโฟกราฟิก โดยอยู่บนพื้นฐานของสิ่งที่เป็นนามธรรม 1 สิ่งคือ “การใช้ความคิดสร้างสรรค์เชิงประชาสัมพันธ์” รองลงมามองว่า ควรนำเสนอเนื้อหาชุดเดียวกันผ่านสื่อทุกแพลตฟอร์ม เนื่องเพราะเป็นการสื่อสารที่หลอมรวมสื่อทุกสื่อที่สามารถส่งเสริมการท่องเที่ยวสมุทรสงครามได้ ทั้งนี้ด้านแนวทางการพัฒนาสื่อฯ ส่วนใหญ่มองว่าควรใช้แนวทางการปรับตัวตามสถานการณ์ของเทคโนโลยีสื่อสารและความต้องการของกลุ่มนักท่องเที่ยวที่เปลี่ยนแปลงอยู่ตลอดเวลา

ความสามารถในการยกระดับการท่องเที่ยวสมุทรสงครามให้เป็นระดับชาตินั้น ส่วนใหญ่มองว่าทำได้โดยทุกภาคส่วนต้องร่วมกันบูรณาการในการใช้สื่อประชาสัมพันธ์ดิจิทัลภายใต้แนวคิด “เปลี่ยนเมืองรองเป็นเมืองหลัก” ซึ่งภาครัฐควรจัดสรรงบประมาณอย่างเต็มที่ ภาคเอกชนควรทำธุรกิจการค้าควบคู่ไปกับการใช้สื่อเพื่อพัฒนาแหล่งการค้าไปในตัว และภาคประชาชนก็ควรปรับตัวที่จะเรียนรู้สื่อประชาสัมพันธ์ดิจิทัลใหม่ ๆ ที่เปลี่ยนแปลงอย่างแทบไม่หยุดนิ่ง ทั้งนี้ส่วนใหญ่ยังมองด้วยว่าควรใช้รูปแบบการสร้างสรรคเนื้อหาแบบ “วีล็อกเพื่อการสื่อสารการท่องเที่ยว” (Vlog for Tourism Communication) โดยใช้วิธีการ “เล่าเรื่องผ่านคนในชุมชนสมุทรสงคราม” เพื่อสร้างความใกล้ชิดกับผู้ชมที่เป็นนักท่องเที่ยวเป้าหมาย

**ภัทริกา พัฒนพร, อีริเดซ ชื่นประชาอนุสรณ์ และ ประภฤติ พูลพัฒน์** ได้นำเสนอบทความวิจัยเรื่อง **รูปแบบการสร้างความผูกพันต่อองค์กรของอาจารย์ชาวต่างชาติในประเทศไทย** มีเนื้อหาโดยสรุปคือ การวิจัยนี้เป็นการศึกษาและพัฒนา มีวัตถุประสงค์เพื่อ 1) ศึกษารวบรวมข้อมูลพื้นฐานเพื่อนำไปพัฒนารูปแบบการสร้างความผูกพันต่อองค์กรของอาจารย์ชาวต่างชาติ 2) พัฒนารูปแบบการสร้างความผูกพันต่อองค์กรของอาจารย์ชาวต่างชาติที่สามารถนำไปใช้เป็นแนวทางสร้างความผูกพันต่อองค์กรในสถาบันการศึกษาได้ และ 3) ตรวจสอบรูปแบบการสร้างความผูกพันต่อองค์กรของอาจารย์ชาวต่างชาติที่พัฒนาขึ้น กลุ่มตัวอย่าง ได้แก่ อาจารย์ชาวต่างชาติในโครงการการจัดการเรียนการสอนเป็นภาษาอังกฤษจากโรงเรียนของรัฐบาลในเขตกรุงเทพมหานคร จำนวน 187 คน ได้มาด้วยวิธีสุ่มตัวอย่างแบบง่าย เครื่องมือที่ใช้ในการเก็บข้อมูลเป็นแบบสอบถามที่เกี่ยวกับแนวโน้ม 5 ด้าน ได้แก่ ด้านลักษณะทางกายภาพของโรงเรียน ด้านความสัมพันธ์ ด้านการบริหารจัดการ ด้านการสื่อสารต่างวัฒนธรรมและด้านค่าตอบแทนและสวัสดิการ สำหรับสถิติที่ใช้ในการวิจัย คือ ค่าเฉลี่ย ค่าร้อยละ และค่าส่วนเบี่ยงเบนมาตรฐาน

ผลการวิจัยพบว่า อาจารย์ชาวต่างชาติในโครงการการจัดการเรียนการสอนเป็นภาษาอังกฤษจากโรงเรียนของรัฐในเขตกรุงเทพมหานคร ส่วนใหญ่เป็นเพศชาย อายุ 31-40 ปี ระดับการศึกษาปริญญาตรี รายได้ต่อเดือน 30,001-40,000 บาท อาจารย์ชาวต่างชาติมีความเห็นเกี่ยวกับแนวโน้มความผูกพันต่อองค์กรอยู่ในระดับเห็นด้วยทุกด้าน โดยด้านลักษณะทางกายภาพของโรงเรียน มีค่าเฉลี่ยสูงสุดในภาพรวม คือ 4.52 แนวโน้มด้านค่าตอบแทนและสวัสดิการ มีค่าเฉลี่ยในภาพรวมน้อยที่สุด คือ 3.97 เมื่อพิจารณาความสำคัญของแนวโน้มแต่ละด้าน พบว่า แนวโน้มด้านความสัมพันธ์ มีความสำคัญที่สุด ส่วนแนวโน้มด้านค่าตอบแทนและสวัสดิการ มีความสำคัญน้อยที่สุด จากนั้นได้รวบรวมข้อมูลและพัฒนารูปแบบการสร้างความผูกพันต่อองค์กรของอาจารย์ชาวต่างชาติในประเทศไทย ประกอบไปด้วย ชื่อ หลักการ วัตถุประสงค์ แนวทางการนำรูปแบบไปใช้ คำนิยาม และแผนภาพ และได้วิพากษ์รูปแบบเพื่อตรวจสอบความเหมาะสมของรูปแบบ การสร้างความผูกพันต่อองค์กรของอาจารย์ชาวต่างชาติสามารถช่วยลดปัญหาในด้านการบริหารจัดการบุคลากร และรักษาบุคลากรที่มีความรู้ความสามารถไว้ในองค์กรได้ ซึ่งรูปแบบที่พัฒนาขึ้นนี้ ได้ระบุแนวทางและประเด็นที่ควรคำนึงถึงในการส่งเสริมให้เกิดแนวโน้มด้านต่าง ๆ ไว้เป็นกรอบคิดอย่างชัดเจน ดังนั้น สถาบันการศึกษาสามารถนำไปปรับใช้ได้ตามความเหมาะสมกับบริบทขององค์กร ทั้งในด้านการวางนโยบาย การวางแผนกลยุทธ์ การกำหนดข้อปฏิบัติต่าง ๆ ข้อเสนอแนะ คือ หลังจากที่น่ารูปแบบไปปรับใช้นั้นควรมีการวัดผล โดยอาจจะทำการวิจัยเชิงสำรวจต่อไป

**อาวุธ หงษ์ศิริ, อมรรรัตน์ คำบุญ, กัลยา ธนาสินธุ์, สายัณ พุทธลา, กรณ์ภัสสรณ์ ศักดิ์โสภา และ สุทธิพร โชติรัตนศักดิ์** ได้นำเสนอบทความวิจัยเรื่อง **ประสิทธิผลการออกกำลังกายด้วยการเดินลีลาศที่มีต่อผลการเคลื่อนไหวของผู้สูงอายุ** มีเนื้อหาโดยสรุปดังนี้ การวิจัยครั้งนี้มีวัตถุประสงค์เพื่อศึกษาประสิทธิผลการเดินลีลาศต่อผลการเคลื่อนไหวของผู้สูงอายุ กลุ่มตัวอย่างได้มาจากการคัดเลือกแบบเจาะจงตามเกณฑ์การคัดเลือก จำนวน 30 คน เครื่องมือที่ใช้ประกอบด้วย เครื่องวัดองศาการเคลื่อนไหว เครื่องทดสอบความแข็งแรง ดิจิตอล แบบประเมินอาการผู้ร่วมวิจัยแบบประเมินวัดระดับความเจ็บปวด ใช้รูปแบบการวิจัยเป็นวิจัยกึ่งทดลอง วัดผลก่อนและหลังทดลอง ในการเก็บรวบรวมข้อมูล สถิติที่ใช้ในการวิเคราะห์ข้อมูล ได้แก่ ร้อยละค่าเฉลี่ย และ t-test

ผลการศึกษาพบว่า ผู้เข้าร่วมวิจัยจำนวนทั้งหมด 30 คน เป็นเพศหญิงมากกว่าเพศชาย โดยเพศหญิง 28 คนคิดเป็นร้อยละ 93.33 เพศชาย 2 คน คิดเป็นร้อยละ 6.67 อายุกลุ่มตัวอย่างส่วนใหญ่เฉลี่ย 50-59 ปี คิดเป็นร้อยละ 43.30 กลุ่มตัวอย่างมีค่าเฉลี่ยการเคลื่อนไหวของข้อไหล่ของผู้เข้าร่วมวิจัยท่าข้อไหล่ก่อนการเคลื่อนไหวของข้อไหล่ เท่ากับ 174.03 ท่าข้อไหล่ค่าเฉลี่ยหลังการเคลื่อนไหวของข้อไหล่ เท่ากับ 174.80 ค่า t-test เท่ากับ 5.43 ซึ่งการเคลื่อนไหวของข้อต่อส่วนไหล่เพิ่มขึ้นอย่างมีนัยสำคัญทางสถิติ ( $p < 0.05$ ) ท่าเหยียดข้อไหล่ก่อนการเคลื่อนไหวของข้อไหล่ เท่ากับ 42.23ท่าเหยียดข้อไหล่ค่าเฉลี่ยหลังการเคลื่อนไหวของข้อไหล่

เท่ากับ 46.07 ค่า t-test เท่ากับ 1.63 ซึ่งการเคลื่อนไหวของข้อไหล่เพิ่มขึ้นอย่างมีนัยสำคัญทางสถิติ ( $p < 0.05$ ) การเคลื่อนไหวของข้อเข่าของผู้เข้าร่วมวิจัย ทำงอกเข่าก่อนการเคลื่อนไหวของข้อเข่า เท่ากับ 82.97 ค่าเฉลี่ยหลังการเคลื่อนไหวของข้อเข่า เท่ากับ 83.80 ค่า t-test เท่ากับ 3.34 ซึ่งการเคลื่อนไหวของข้อต่อส่วนเข่าเพิ่มขึ้นอย่างมีนัยสำคัญทางสถิติ ( $p < 0.05$ ) การเคลื่อนไหวของข้อเข่าของผู้เข้าร่วมวิจัย ทำเหยียดเข่าก่อนการเคลื่อนไหวของข้อเข่า เท่ากับ 41.53 ค่าเฉลี่ยหลังการเคลื่อนไหวของข้อเข่า เท่ากับ 42.17 ค่า t-test เท่ากับ 5.64 ซึ่งการเคลื่อนไหวของข้อต่อส่วนเข่าเพิ่มขึ้นอย่างมีนัยสำคัญทางสถิติ ( $p < 0.05$ ) มีค่าคะแนนเฉลี่ยก่อนออกแรงบีบมือด้านที่ถนัด เท่ากับ 16.77 ค่าเฉลี่ยหลังออกแรงบีบมือด้านที่ถนัด เท่ากับ 16.87 ค่า t-test เท่ากับ 5.57 ซึ่งค่าเฉลี่ยระดับออกแรงบีบมือเพิ่มขึ้นอย่างมีนัยสำคัญทางสถิติ ( $p < 0.05$ )

Surawat Chalorsuntisakul, Charunee Kasornpikul, Kataya Mahachanawong Suvarnaphaet, Nitinunt Nakburi, Mintra Lukkana and Phisit Suvarnaphaet are presented an article on **Knowledge of native chicken farmers for entering Thailand's organic livestock standards in Phetchaburi Province.** The purpose of this study is to assess native chicken farmers' knowledge for them to meet Thailand's organic livestock standards. The samples used in the study were collected from 385 native chicken farmers in Phetchaburi province. A survey is used as the research instrument, and data is analyzed using computer programs. The statistics used are mean, standard deviation, and percentages. The results showed that native chicken farmers produced an average score of 16.82 out of 21, with the highest score being 20 points. The lowest score is 11 points (Min. = 11, Max. = 20, Mean = 16.82, SD = 2.59). The application of such knowledge should be made clear to chicken farmers for them to understand the fundamental concept of organic livestock and its application.

อานนท์ หวานเพชร ได้นำเสนอบทความวิชาการเรื่อง **นวัตกรรมการสอนด้วยทฤษฎีการเคลื่อนไหวร่างกายแบบตะวันตกเพื่อส่งเสริมสมรรถนะของนักศึกษาชั้นปีที่ 1 สาขานาฏศิลป์ศึกษา วิทยาลัยการฝึกหัดครู มหาวิทยาลัยราชภัฏพระนคร ในการเรียนรำโนราบทครูสอนรายวิชาการแสดงพื้นเมือง** มีเนื้อหาโดยสรุปคือ บทความวิชาการฉบับนี้ ผู้เขียนบทความจะนำเสนอเรื่องนวัตกรรมการสอนด้วยทฤษฎีการเคลื่อนไหวร่างกายแบบตะวันตก เพื่อส่งเสริมสมรรถนะของนักศึกษาชั้นปีที่ 1 สาขานาฏศิลป์ศึกษา วิทยาลัยการฝึกหัดครู มหาวิทยาลัยราชภัฏพระนคร ในการเรียนรำโนราบทครูสอนรายวิชาการแสดงพื้นเมือง มีวัตถุประสงค์ 3 ข้อคือ 1. เพื่อศึกษาประวัติความเป็นมา และองค์ประกอบของการแสดงโนราบทครูสอน 2. เพื่อพัฒนาสมรรถนะของนักศึกษาชั้นปีที่ 1 สาขานาฏศิลป์ศึกษา 3. เพื่อสร้างนวัตกรรมการสอนโดยใช้ทฤษฎีการเคลื่อนไหวร่างกายแบบตะวันตก โดยมีระเบียบวิธีดำเนินการที่สำคัญคือการศึกษาค้นคว้าข้อมูลทางวิชาการจากแหล่งข้อมูลต่าง ๆ การสังเกตการณ์จากการเรียนการสอน โดยมีการตรวจสอบข้อมูลจากการสัมภาษณ์ผู้เชี่ยวชาญโดยมีการหาค่าเฉลี่ยค่าเบี่ยงเบนมาตรฐานซึ่งมีผลที่ได้ในครั้งนี้คือ เท่ากับ .000 ผลปรากฏว่าท่านผู้ทรงคุณวุฒิเห็นด้วยกับแบบเรียนที่ผู้เขียนบทความนำทฤษฎีการเคลื่อนไหวแบบตะวันตกมาใช้ในการเรียนการสอนรำโนราบทครูสอนในครั้งนี้

การจัดการเรียนการสอนในรายวิชาการแสดงพื้นเมืองรหัส 200511 ของนักศึกษาชั้นปีที่ 1 สาขานาฏศิลป์ศึกษา ประจำภาคเรียนที่ 1 ปีการศึกษา 2564 จำนวน 20 คน เป็นเวลาทั้งสิ้น 3 สัปดาห์ ชั่วโมงเรียน สัปดาห์ละ 4 ชั่วโมง 30 นาที รวมเวลาเรียนทั้งหมด 13 ชั่วโมง 30 นาที ผลปรากฏว่านักศึกษามีความเข้าใจเกี่ยวกับการแสดงโนราบทครูสอน มีสมาธิในการฝึกปฏิบัติการทำรำมากยิ่งขึ้น สามารถจดจำท่ารำได้อย่างรวดเร็ว ประการสำคัญคือ ลักษณะของการใช้ศีรษะ แขน มือ ลำตัวทั้งบนและล่าง หรือการใช้ขา เป็นไปตาม



แบบแผนจารีตของการรำโนรา การใช้ลมหายใจในขณะรำและการใช้พลังสำหรับการรำและการเคลื่อนที่ของผู้รำ การใช้สายตาเพื่อเพิ่มสมรรถนะให้ผู้เรียนมีการรำที่ดีขึ้น สามารถนำหลักการที่ได้จากการเรียนการสอนโนราบทครูสอนโดยใช้การเคลื่อนไหวแบบตะวันตกนำไปปฏิบัติใช้กับการแสดงอื่น ๆ เพื่อให้ให้นักศึกษาเกิดความชำนาญในสายวิชาชีพนาฏศิลป์ต่อไป

**พรชนก โสภณกิจไพศาล และ ปรียา รินรัตนาร** ได้นำเสนอบทความวิจัยเรื่อง การรับรู้การสื่อสารการตลาดผ่านสื่อสังคมออนไลน์ พฤติกรรมการบริโภค และการรับรู้คุณค่าสินค้าอาหารประเภทหมูปิ้งของผู้บริโภคคนไทย มีเนื้อหาโดยสรุปดังนี้ งานวิจัยครั้งนี้มีวัตถุประสงค์ต้องการศึกษาประเด็น การรับรู้การสื่อสารการตลาดผ่านสื่อสังคมออนไลน์ พฤติกรรมการบริโภค และการรับรู้คุณค่าสินค้าอาหารประเภทหมูปิ้งของผู้บริโภคคนไทย โดยเป็นการศึกษาวิจัยเชิงปริมาณ (Quantitative Research) เก็บแบบสอบถามกับกลุ่มผู้บริโภคอาหารประเภทหมูปิ้ง จำนวน 40 ตัวอย่าง ผลการศึกษาพบว่า ในช่องทางออนไลน์ กลุ่มตัวอย่าง มีการรับรู้ข้อมูลเกี่ยวกับอาหารประเภทหมูปิ้ง ผ่านสื่อ Facebook page มากที่สุด มีความถี่ในการรับรู้ข่าวสารเกี่ยวกับอาหารประเภทหมูปิ้ง ผ่านสื่อสังคมออนไลน์ มากที่สุด เดือนละ 1-2 ครั้ง มีงบประมาณสำหรับซื้ออาหารประเภทหมูปิ้ง มากที่สุดคือ 50 – 150 บาท และนิยมบริโภคหมูปิ้งสูตรหมักนมสด มากที่สุด แรงจูงใจสำคัญที่ทำให้เลือกซื้ออาหารประเภทหมูปิ้ง คือ ทำเล /ช่องทางการจัดจำหน่ายเข้าถึงได้ง่าย มากที่สุด

นอกจากนี้ ผลการศึกษาพบว่า กลุ่มตัวอย่างมีการรับรู้คุณค่าสินค้าอาหารประเภทหมูปิ้ง ด้านภาพลักษณ์สินค้า มากที่สุด คือ รับรู้ว่า อาหารประเภท หมูปิ้ง เป็นอาหารที่ได้รับการยอมรับ มีการนำมาจัดเลี้ยงในโรงแรมและงานพิธีการต่างๆ และ ด้านสินค้า พบว่า มากที่สุดคือ กลุ่มตัวอย่าง รับรู้ว่า อาหารประเภทหมูปิ้งเป็นอาหารสตรีทฟู้ด (Street Food) ที่เป็นที่ยอมรับของคนไทย

**นัตยา ทองคง, จตุพร สีม่วง และ ยุทธนา ฉัพพรรณรัตน์** ได้นำเสนอบทความวิชาการเรื่อง SONG Model: การสอนร้องเพลงสำหรับเด็กปฐมวัย มีเนื้อหาโดยสรุปดังนี้ การสอนร้องเพลงไม่ได้เป็นการศึกษาภาคบังคับในเด็กปฐมวัย หากเพียงแต่เด็กในวัยนี้ยังไม่มีความพร้อมในด้านการเรียนรู้ทักษะทางวิชาการ การส่งเสริมเพื่อสร้างพื้นฐานหลักการเรียนรู้ให้เด็กในวัยนี้ ครูจึงจำเป็นต้องหาเทคนิคการสอนที่หลากหลายให้มีความสนุกสนาน สอดแทรกเนื้อหาความรู้ผ่านกิจกรรมต่าง ๆ รวมถึงการสอนร้องเพลง เพราะเป็นสิ่งที่ใกล้ตัวเด็กมาก โลกของเด็กเป็นโลกของเสียงดนตรีและเสียงเพลง การสร้างจินตนาการ การสร้างการเรียนรู้สำหรับเด็กในวัยนี้ เพลงจึงเป็นสิ่งสำคัญที่ก่อให้เกิดพัฒนาการหลายด้าน ทั้งการเคลื่อนไหว การฟัง การร้องเพลง หรือการเล่นดนตรี สิ่งทั้งหลายเหล่านี้สามารถนำพาให้เด็กไปสู่การเรียนรู้ที่ดี มีพัฒนาการสมวัย

การร้องเพลงสำหรับเด็กปฐมวัยเป็นประสบการณ์สำคัญ สามารถสนับสนุนให้เด็กได้แสดงออกทางอารมณ์และความรู้สึกของตนเองที่เหมาะสมกับวัย มีความสุข ร่าเริง แจ่มใส เห็นใจผู้อื่น ได้พัฒนาคุณธรรม จริยธรรม สุนทรียภาพ ความรู้สึกที่ดีต่อตนเอง และมีความเชื่อมั่นในตนเอง นอกจากนี้การร้องเพลงยังสามารถกระตุ้นความเข้าใจในด้านความรู้ ความจำที่แม่นยำในเนื้อหาการเรียนรู้ได้มากขึ้นผ่านกระบวนการร้องเพลง อีกทั้งยังช่วยผ่อนคลายไม่ทำให้เด็กเกิดภาวะเครียดไม่ยอมมาเรียน และด้วยจังหวะและเนื้อร้องของเพลงยังสามารถช่วยกล่อมเกลาคิดใจและปรับอารมณ์ของเด็กไปในทางที่ดีได้

บทความนี้มีวัตถุประสงค์เพื่อชี้ให้เห็นถึงความสำคัญของการใช้เพลงในการจัดการเรียนรู้สำหรับเด็กปฐมวัย การเลือกใช้เพลง แนวทางการสอนร้องเพลงตามรูปแบบของ SONG Model โดยมีขั้นตอนการสอนร้องเพลง และตัวอย่างเพลงที่สามารถให้ครูนำไปประยุกต์ใช้ในกิจกรรมการสอนร้องเพลงในระดับปฐมวัยต่อไป

**สุปราณี ศิริสวัสดิ์ชัย และ รักชนกขรินทร์ พูลสุวรรณธนีย์** ได้นำเสนอบทความวิจัยเรื่อง **การพัฒนา รูปแบบการมีส่วนร่วมของประชาชนในการนำเสนอข่าวผ่านสื่อออนไลน์** มีเนื้อหาโดยสรุปดังนี้ การวิจัยครั้งนี้ เป็นการวิจัยเชิงคุณภาพ มีวัตถุประสงค์เพื่อ 1) ศึกษาและประเมินการมีส่วนร่วมของประชาชนในการนำเสนอ ข่าวสารผ่านสื่อออนไลน์ และ 2) พัฒนารูปแบบการมีส่วนร่วมของประชาชนในการนำเสนอข่าวสารผ่านสื่อออนไลน์ โดยมีวิธีการดำเนินการวิจัยแบ่งเป็น 4 ระยะ ได้แก่ ระยะที่ 1 ศึกษาสถานภาพทั่วไปของการนำเสนอข่าวของ ประชาชนผ่านสื่อออนไลน์ ระยะที่ 2 ศึกษาการมีส่วนร่วมของประชาชนในการนำเสนอข่าวผ่านสื่อออนไลน์ ระยะที่ 3 การวิเคราะห์สภาวะแวดล้อม (SWOT Analysis) การมีส่วนร่วมของประชาชนในการนำเสนอข่าวผ่านสื่อออนไลน์ และระยะที่ 4 การสร้างรูปแบบการมีส่วนร่วมของประชาชนในการนำเสนอข่าวผ่านสื่อออนไลน์ กลุ่มตัวอย่างที่ใช้ ในงานวิจัย จำนวน 9 คน คือ 1) นักวิชาการด้านนิเทศศาสตร์ที่มีประสบการณ์ด้านการสอน ไม่น้อยกว่า 10 ปี จำนวน 3 คน 2) นักวิชาชีพที่มีประสบการณ์ด้านข่าว ไม่น้อยกว่า 10 ปี หรือ ผู้ได้รับรางวัลในระดับชาติด้านข่าว จำนวน 3 คน และ 3) นักข่าวพลเมือง หรือประชาชนทั่วไป ที่ได้เข้าร่วมการอบรมเชิงปฏิบัติการด้านข่าวจาก องค์กรสื่อ หรือผู้ที่มีส่วนร่วมในกระบวนการนำเสนอข้อมูลข่าวสารอย่างต่อเนื่องผ่านสื่อออนไลน์ ไม่น้อยกว่า 10 ปี จำนวน 3 คน เครื่องมือที่ใช้ในการวิจัย คือ แบบประเมินความสอดคล้องของแบบสัมภาษณ์ผู้ให้ข้อมูล แบบ สัมภาษณ์เชิงลึก แบบประเมินความสอดคล้องของข้อความถามในการประเมินความเหมาะสมของรูปแบบการมีส่วนร่วม ของประชาชนในการนำเสนอข่าวผ่านสื่อออนไลน์ และแบบประเมินความเหมาะสมของรูปแบบการมีส่วนร่วม ของประชาชนในการนำเสนอข่าวผ่านสื่อออนไลน์ สถิติที่ใช้ในการวิจัย คือ ค่าเฉลี่ย (Mean) และส่วนเบี่ยงเบน มาตรฐาน (Standard Deviation) เพื่อวิเคราะห์และประเมินผลในการสร้างเครื่องมือวิจัย

ผลการวิจัย มีดังนี้ 1.การมีส่วนร่วมของประชาชนในการนำเสนอข่าวสารผ่านสื่อออนไลน์ พบว่า ประชาชนมีกระบวนการในการนำเสนอข่าวผ่านสื่อออนไลน์ 3 ขั้นตอน ได้แก่ 1) ขั้นตอนคัดเลือกหัวข้อข่าว 2) ขั้นตอนรวบรวมข้อมูลและกำหนดเนื้อหาข่าว และ 3) ขั้นตอนเผยแพร่ข่าวสาร โดยมีประเภทของการมี ส่วนร่วมของประชาชน 4 ประเภท ได้แก่ 1) การมีส่วนร่วมในระดับชุมชน 2) การมีส่วนร่วมในฐานะผู้นำชุมชน 3) การมีส่วนร่วมในฐานะเจ้าหน้าที่ของรัฐ และ 4) การมีส่วนร่วมในฐานะต่างพื้นที่ 2. การพัฒนารูปแบบการมี ส่วนร่วมของประชาชนในการนำเสนอข่าวสารผ่านสื่อออนไลน์ที่ผู้วิจัยสร้างขึ้น ประกอบด้วย 5 องค์ประกอบ (5C Model of People's Participation) ได้แก่ 1) C - Communication Skills ทักษะด้านการสื่อสาร 2) C - Co-operation ความร่วมมือ 3) C - Connection การเชื่อมโยงเครือข่าย 4) C - Check การตรวจสอบ และ 5) C - Change การเปลี่ยนแปลง

**ณัชชา เตชะอารมณ์ชัย** ได้นำเสนอบทความวิชาการเรื่อง **การบูรณาการการใช้ดนตรีสอน ภาษาอังกฤษสำหรับเด็กปฐมวัย โดยใช้รูปแบบการดำเนินการชั้นเรียนแบบกิจวัตร** มีเนื้อหาโดยสรุปดังนี้ กิจกรรมดนตรีสำหรับเด็กปฐมวัย เป็นกิจกรรมที่สามารถบูรณาการกับศาสตร์อื่น ๆ ได้เป็นอย่างดี รวมถึงการใช้ ดนตรีบูรณาการกับภาษาอังกฤษ ผลวิจัยเกี่ยวกับพัฒนาการทางดนตรีและทางด้านภาษาในปัจจุบัน เป็นไปใน ทิศทางเดียวกันว่าสามารถส่งเสริมพัฒนาการซึ่งกันและกันได้ โดยรูปแบบการสอนดนตรีและภาษาอังกฤษ สำหรับเด็กควรมีความสอดคล้องกับพัฒนาการการเรียนรู้ของเด็ก ด้วยการสร้างรูปแบบกิจกรรมในชั้นเรียนให้ เป็นกิจวัตรประจำวัน ประกอบด้วย กิจกรรมทักทายก่อนเริ่มชั้นเรียน การใช้นิทานดำเนินเนื้อหาหลักในการสอน และ กิจกรรมอำลาก่อนจบชั้นเรียน โดยใช้นิทานเป็นเนื้อหาหลักในการสอนภาษาด้วยการสอดแทรกกิจกรรม ตามองค์ประกอบทางดนตรีในรูปแบบต่าง ๆ ที่ได้ทดลองทำด้วยตนเอง ผ่านทักษะการฟัง การร้อง การเล่น เครื่องประกอบจังหวะ และการเคลื่อนไหว หรือที่เรียกว่า การเรียนรู้แบบมีส่วนร่วม (Active Learning) ซึ่งส่งผล ให้gfhDสามารถจดจำเนื้อหาได้ยาวนานกว่าการเรียนรู้แบบไม่มีส่วนร่วม (Passive Learning)

**อัศวิทธิ์** เรื่องรอง และ **ภรทิพย์ พลอาชีฟ** ได้นำเสนอบทความวิจัยเรื่อง **การใช้สัญญาเพื่อสื่อเนื้อหา** การให้กำลังใจในเฟซบุ๊กแฟนเพจ “คิ้วต่ำ” มีเนื้อหาโดยสรุปดังนี้ บทความวิจัยนี้มุ่งศึกษาลักษณะเนื้อหาการให้กำลังใจและการใช้สัญญาเพื่อสื่อเนื้อหาการให้กำลังใจในเฟซบุ๊กแฟนเพจ “คิ้วต่ำ” โดยเก็บข้อมูลจากเฟซบุ๊กแฟนเพจ “คิ้วต่ำ” ช่วง 1 มกราคม - 31 พฤษภาคม 2565 และใช้วิธีวิจัยเอกสาร ในกรอบความคิดเรื่องการให้กำลังใจ ในฐานะความจำเป็นพื้นฐานของมนุษย์ และแนวคิดเรื่องสัญญาแล้วเรียบเรียงเนื้อหาด้วยการพรรณนาวิเคราะห์

ผลการศึกษาพบว่า เนื้อหาการให้กำลังใจในเฟซบุ๊กแฟนเพจ “คิ้วต่ำ” ปรากฏใน 4 ลักษณะ คือ เนื้อหาเกี่ยวกับคุณค่าของมนุษย์ การดำเนินชีวิต เศรษฐกิจ และสุขภาพ ตามลำดับ เนื้อหาดังกล่าวมุ่งกระตุ้น และสร้างแรงบันดาลใจให้ผู้รับสารที่อยู่ในภาวะวิกฤตทั้งร่างกายและจิตใจมีพลังที่จะเผชิญและก้าวข้ามปัญหาที่ทั้งปวงได้อย่างมีคุณค่าและศักดิ์ศรี ส่วนการใช้สัญญานั้นพบ 4 ลักษณะ คือ การใช้ภาพ ท่าทาง โทณสี และรูปทรง ซึ่งสัญญาดังกล่าวนั้นสื่อความหมายอย่างเป็นเอกภาพกับเนื้อหา คือ มุ่งให้ตระหนักในคุณค่าของตนและคนรอบข้างอันจะเป็นพลังสำคัญของการดำเนินชีวิต

**พัฒนวิภา กังวานโสภณ** ได้นำเสนอบทความวิชาการเรื่อง **ผลของการเรียกดอกเบี้ยเกินอัตราที่กฎหมายกำหนดตามมาตรา 654 แห่งประมวลกฎหมายแพ่งและพาณิชย์** มีเนื้อหาโดยสรุปดังนี้ บทความนี้มีวัตถุประสงค์เพื่อศึกษาวิเคราะห์ผลทางกฎหมายของข้อตกลงการเรียกดอกเบี้ยเกินอัตราในการกู้ยืมเงิน ซึ่งเป็นข้อตกลงที่เป็นความผิดและมีโทษทางอาญาตามพระราชบัญญัติห้ามเรียกดอกเบี้ยเกินอัตรา พ.ศ. 2560 อันมีลักษณะเป็นกฎหมายที่เกี่ยวกับความสงบเรียบร้อยและศีลธรรมอันดีของประชาชนอันมีผลให้ข้อตกลงเรื่องดอกเบี้ยนั้นตกเป็นโมฆะทั้งหมดตามประมวลกฎหมายแพ่งและพาณิชย์ มาตรา 150 แต่ข้อตกลงในส่วนเงินต้นยังคงสมบูรณ์อยู่ตามมาตรา 173 ดังนี้ จะเห็นได้ว่าบทบัญญัติตามประมวลกฎหมายแพ่งและพาณิชย์ มาตรา 654 ในตอนท้ายที่ว่า “ถ้าในสัญญากำหนดดอกเบี้ยเกินกว่านั้น ก็ให้ลดลงมาเป็นร้อยละสิบห้าต่อปี” ย่อมไม่มีผลบังคับในทางกฎหมายในปัจจุบันอีกต่อไป ซึ่งหากบุคคลทั่วไปหรือแม้กระทั่งนักศึกษารัฐประศาสนศาสตร์ที่เพียงแต่อ่านข้อความในมาตรา 654 ที่ว่า “ท่านห้ามมิให้คิดดอกเบี้ยเกินร้อยละสิบห้าต่อปี ถ้าในสัญญากำหนดดอกเบี้ยเกินกว่านั้น ก็ให้ลดลงมาเป็นร้อยละสิบห้าต่อปี” ย่อมเกิดความเข้าใจผิดได้ว่าข้อตกลงการเรียกดอกเบี้ยเกินอัตราที่มีผลเป็นการลดดอกเบี้ยลงเหลือเพียงอัตราร้อยละ 15 ต่อปี ซึ่งความจริงแล้วหาเป็นเช่นนั้นไม่ เพราะดอกเบี้ยเกินอัตราทั้งหมดต้องตกเป็นโมฆะตามพระราชบัญญัติห้ามเรียกดอกเบี้ยเกินอัตราและประมวลกฎหมายแพ่งและพาณิชย์ มาตรา 654 ประกอบกับมาตรา 150 ด้วยเหตุนี้ ผู้เขียนจึงเห็นว่าควรแก้ไขปรับปรุงประมวลกฎหมายแพ่งและพาณิชย์ มาตรา 654 โดยบัญญัติว่า “ถ้าในสัญญากำหนดดอกเบี้ยเกินกว่าอัตราที่กฎหมายกำหนดไว้ ข้อตกลงนั้นเป็นโมฆะ” ซึ่งเป็นข้อความในส่วนที่เกี่ยวกับสภาพบังคับทางกฎหมายให้มีความชัดเจนเป็นไปตามเจตนารมณ์ในการใช้บังคับกฎหมาย เพื่อให้ง่ายต่อการทำความเข้าใจแก่บุคคลทั่วไป โดยไม่ต้องพิจารณาบทบัญญัติของกฎหมายใด ๆ อีก

**ศิวพร โพธิวิทย์, กัญญาณัฐ เสี่ยงใหญ่ และ พงษ์พันธ์ นารีน้อย** ได้นำเสนอบทความวิจัยเรื่อง **วิถีพลเมืองในระบอบประชาธิปไตยของนักศึกษาสาขาวิชารัฐประศาสนศาสตร์ มหาวิทยาลัยราชภัฏบ้านสมเด็จเจ้าพระยา** มีเนื้อหาโดยสรุปดังนี้ บทความการวิจัยครั้งนี้มีวัตถุประสงค์เพื่อศึกษาวิถีพลเมืองในระบอบประชาธิปไตยของนักศึกษาสาขาวิชารัฐประศาสนศาสตร์ มหาวิทยาลัยราชภัฏบ้านสมเด็จเจ้าพระยา การวิจัยนี้เป็นการวิจัยเชิงสำรวจ ใช้แบบสอบถามในการเก็บรวบรวมข้อมูล โดยการสุ่มตัวอย่างด้วยวิธีจัดชั้นภูมิ และการสุ่มตัวอย่างแบบบังเอิญ กลุ่มตัวอย่างจำนวน 200 ตัวอย่าง

ผลการวิจัยพบว่า นักศึกษาสาขาวิชารัฐประศาสนศาสตร์ ส่วนใหญ่เป็นเพศหญิง ร้อยละ 67.08 รองลงมา เป็นเพศชาย ร้อยละ 32.92 ในด้านการมีส่วนร่วมในกิจกรรมทางการเมือง/ชุมชนของผู้ปกครอง พบว่า มีจำนวน 110 คน รองลงมา ไม่เคยเข้าร่วมกิจกรรม มีจำนวน 61 คน และเข้าร่วมกิจกรรมสม่ำเสมอ มีจำนวน 29 คน ส่วน

วิถีพลเมืองในระบอบประชาธิปไตยของนักศึกษาสาขาวิชารัฐประศาสนศาสตร์ ในภาพรวมมีความเห็นด้วยอยู่ในระดับมาก ค่าเฉลี่ยเท่ากับ 4.02 เมื่อพิจารณาเป็นรายด้าน พบว่า ด้านเคารพความเสมอภาค มีความเห็นด้วยอยู่ในระดับมาก ค่าเฉลี่ยเท่ากับ 4.12 รองลงมาคือด้านเคารพสิทธิของผู้อื่น มีความเห็นด้วยอยู่ในระดับมาก ค่าเฉลี่ยเท่ากับ 4.07 ด้านเคารพกติกา มีความเห็นด้วยอยู่ในระดับมาก ค่าเฉลี่ยเท่ากับ 4.05 ด้านเคารพความแตกต่างมีความเห็นด้วยอยู่ในระดับมาก ค่าเฉลี่ยเท่ากับ 4.03 ด้านการรับผิดชอบต่อตนเองและพึ่งตนเองได้ มีความเห็นด้วยอยู่ในระดับมาก ค่าเฉลี่ยเท่ากับ 3.97 และด้านรับผิดชอบต่อสังคมมีความเห็นด้วยที่สุด มีความเห็นด้วยอยู่ในระดับมาก ค่าเฉลี่ยเท่ากับ 3.89 จากผลการวิจัยสรุปได้ว่าการพัฒนาประชาธิปไตยของประเทศไทยให้เจริญก้าวหน้าต่อไปนั้นไม่ใช่เป็นเรื่องของปัจเจกบุคคลเพียงอย่างเดียว หากแต่ประชาธิปไตยเป็นเรื่องของกลุ่มคนที่อยู่ร่วมกันจำเป็นต้องพัฒนาประชาชนให้มีคุณสมบัติของวิถี “พลเมือง” ที่จะสามารถการพัฒนาประชาธิปไตยก็เพื่อที่จะทำให้อำนาจสามารถดำรงอยู่ได้

**ณัฐธัญ อินทร์คง** ได้นำเสนอบทความวิชาการเรื่อง **การขับร้องและประสาทวิทยาศาสตร์: ความสัมพันธ์ระหว่างความแม่นยำในการขับร้องกับความจำของผู้สูงอายุ** มีเนื้อหาโดยสรุปดังนี้ การขับร้องและประสาทวิทยาศาสตร์ คือ การศึกษาระบบการทำงานของสมองส่วนควบคุมกล้ามเนื้อเพื่อการผลิตเสียงขับร้องสมองชั้นพื้นฐานเพื่อการขับร้องที่แม่นยำประกอบด้วย (1) สมองส่วนการได้ยิน เพื่อฟังเสียงดนตรีและเสียงขับร้องของตนเอง (2) สมองส่วนรับรู้สัมผัส เพื่อรับรู้สัมผัสส่ววัยวะที่เกี่ยวข้องกับการขับร้อง และ (3) สมองส่วนสั่งการเพื่อควบคุมการใช้อวัยวะเพื่อการเปล่งเสียงได้อย่างอัตโนมัติ เมื่อสมองเหล่านี้ทำงานร่วมกันในการฝึกปฏิบัติขับร้อง จนกระทั่งการขับร้องมีความแม่นยำในคำร้องและทำนอง และผู้ขับร้องสามารถประเมินความกลมกลืนของเสียงขับร้องกับดนตรีได้ด้วยตนเอง นั้นแสดงถึงความสามารถของการเก็บข้อมูลไว้ในสมองส่วนความจำ ซึ่งเกิดจากการสื่อสารข้อมูลระหว่างสมองส่วนที่เกี่ยวข้องด้วยคลื่นไฟฟ้าสมอง ดังนั้น การศึกษาเรื่องความสัมพันธ์ระหว่างความแม่นยำในการขับร้องกับความจำของผู้สูงอายุจึงเป็นสิ่งที่น่าสนใจ ซึ่งเป็นแนวคิดที่ต่อยอดจากงานวิจัยที่ผ่านมา 2 ด้าน ได้แก่ งานวิจัยทางด้านดนตรีและจิตวิทยา พบว่าผู้สูงอายุที่เข้าร่วมกิจกรรมการขับร้องมีสุขภาพกาย และสุขภาพทางจิตเปลี่ยนแปลงไปในทิศทางที่ดีขึ้น และงานวิจัยทางด้านดนตรีและประสาทวิทยาศาสตร์ พบว่าการขับร้องเกิดจากการทำงานร่วมกันของสมองที่เกี่ยวข้องซึ่งส่งผลให้ประสิทธิภาพของหน่วยความจำเพิ่มมากขึ้น ข้อมูลในบทความนี้ไม่ใช่แค่องค์ความรู้ที่นำไปสู่ความเข้าใจถึงประโยชน์ของการขับร้องต่อการทำงานของระบบประสาทสมองเท่านั้น แต่ยังเป็นข้อมูลที่สามารถนำไปต่อยอดหรือประยุกต์ใช้เพื่อให้เกิดประโยชน์แก่ผู้คนในสังคมได้ต่อไป

**อัครนันท์ อัศวโกคิน, คณกร สว่างเจริญ และ นัยนพัศ อินจวงจิริกิตต์** ได้นำเสนอบทความวิจัยเรื่อง **ปัจจัยเชิงสาเหตุการจัดการด้วยเทคโนโลยีดิจิทัลของผู้ประกอบการอุตสาหกรรมผลิตยานยนต์ในอนาคต** มีเนื้อหาโดยสรุปดังนี้ การวิจัยเรื่องนี้มีวัตถุประสงค์ 1) เพื่อศึกษาปัญหา อุปสรรคในการจัดการด้วยเทคโนโลยีดิจิทัลของผู้ประกอบการอุตสาหกรรมผลิตยานยนต์ในปัจจุบัน 2) เพื่อศึกษาปัจจัยที่มีอิทธิพลต่อการจัดการด้วยเทคโนโลยีดิจิทัลของผู้ประกอบการอุตสาหกรรมผลิตยานยนต์ และ 3) เพื่อเสนอแบบจำลองปัจจัยเชิงสาเหตุการจัดการด้วยเทคโนโลยีดิจิทัลของผู้ประกอบการอุตสาหกรรมผลิตยานยนต์ในอนาคต โดยใช้วิธีการวิจัยแบบผสม (Mix Method) ประกอบด้วยการวิจัยเชิงปริมาณ (Quantitative Research) กลุ่มตัวอย่างได้แก่ เจ้าของบริษัทยานยนต์และผู้บริหารบริษัทยานยนต์ จำนวน 400 คน และการวิจัยเชิงคุณภาพ (Qualitative Research) ผู้ให้ข้อมูลสำคัญ 1) เจ้าของบริษัทยานยนต์ จำนวน 5 คน 2) ผู้บริหารบริษัทยานยนต์ จำนวน 5 คน 3) เจ้าหน้าที่ระดับสูงของหน่วยงานภาครัฐ เช่น กระทรวงอุตสาหกรรม กระทรวงพาณิชย์ สำนักงานมาตรฐานอุตสาหกรรม ผู้บริหารสมาคม สถาบันที่เกี่ยวข้องกับอุตสาหกรรมยานยนต์ จำนวน 5 คน และ 4) นักวิชาการที่เกี่ยวข้องกับอุตสาหกรรมยานยนต์ จำนวน 5 คน รวมทั้งสิ้น 20 คน

ผลการวิจัยเพื่อตอบวัตถุประสงค์ข้อที่ 1 เพื่อศึกษาปัญหา อุปสรรคในปัจจุบันเชิงสาเหตุการจัดการด้วยเทคโนโลยีดิจิทัลของผู้ประกอบการอุตสาหกรรมผลิตยานยนต์ในปัจจุบันนับจากที่รัฐบาลได้กำหนดนโยบายมุ่งเน้นพัฒนาให้ประเทศไทยเข้าสู่ยุค Thailand 4.0 โดยเป็นวาระแห่งชาติที่มีความสำคัญต่อการเพิ่มขีดความสามารถในการแข่งขันและมีการยกระดับคุณภาพและสร้างมาตรฐานการทำงานไปสู่ระดับมาตรฐานสากลด้วยการนำเอานวัตกรรมเทคโนโลยีเข้ามาใช้ในการดำเนินธุรกิจภายใต้การประยุกต์ใช้เพื่อส่งเสริมการจัดการในอุตสาหกรรมผลิตยานยนต์

ผลการวิจัยเพื่อตอบวัตถุประสงค์ข้อที่ 2) เพื่อศึกษาปัจจัยที่มีอิทธิพลต่อการจัดการด้วยเทคโนโลยีดิจิทัลของผู้ประกอบการอุตสาหกรรมผลิตยานยนต์และ 3) เพื่อเสนอแบบจำลองปัจจัยเชิงสาเหตุการจัดการด้วยเทคโนโลยีดิจิทัลของผู้ประกอบการอุตสาหกรรมผลิตยานยนต์ในอนาคต โดยพบว่า แบบจำลองปัจจัยเชิงสาเหตุการจัดการด้วยเทคโนโลยีดิจิทัลของผู้ประกอบการอุตสาหกรรมผลิตยานยนต์ในอนาคตให้มีประสิทธิภาพมากขึ้นทั้งระบบ ประกอบด้วย 4 ด้าน ได้แก่ 1) ด้านผู้นำเชิงกลยุทธ์ 2) ด้านการปรับเปลี่ยนองค์การ 3) ด้านนวัตกรรมเทคโนโลยีดิจิทัลและ 4) ปัจจัยเชิงสาเหตุการจัดการด้วยเทคโนโลยีดิจิทัลของผู้ประกอบการอุตสาหกรรมผลิตยานยนต์ในอนาคต

สำหรับแบบจำลองของปัจจัยเชิงสาเหตุการจัดการด้วยเทคโนโลยีดิจิทัลของผู้ประกอบการอุตสาหกรรมผลิตยานยนต์ในอนาคตโดยเรียงลำดับความสำคัญขององค์ประกอบได้ ดังต่อไปนี้

1. ด้านนวัตกรรมเทคโนโลยีดิจิทัลโดยมีค่าอิทธิพลเท่ากับ 0.438 ประกอบด้วย 3 องค์ประกอบได้แก่
  - 1) นวัตกรรมเทคโนโลยีด้านผลิตภัณฑ์และบริการ มีค่าอิทธิพลเท่ากับ 0.687
  - 2) นวัตกรรมเทคโนโลยีด้านกระบวนการ มีค่าอิทธิพลเท่ากับ 0.627 และ
  - 3) นวัตกรรมเทคโนโลยีด้านการบริหารจัดการ มีค่าอิทธิพลเท่ากับ 0.613
2. ด้านผู้นำเชิงกลยุทธ์ โดยมีค่าอิทธิพลเท่ากับ 0.398 ประกอบด้วย 3 องค์ประกอบ ได้แก่
  - 1) แบบจำลองภาวะผู้นำการเปลี่ยนแปลง มีค่าอิทธิพลเท่ากับ 0.690
  - 2) แบบจำลองภาวะผู้นำการเปลี่ยนสภาพ มีค่าอิทธิพลเท่ากับ 0.655 และ
  - 3) แบบจำลองภาวะผู้นำแบบสร้างสรรค์ มีค่าอิทธิพลเท่ากับ 0.709
3. ด้านการปรับเปลี่ยนองค์การ โดยมีค่าอิทธิพลเท่ากับ 0.291 ประกอบด้วย 3 องค์ประกอบได้แก่
  - 1) ด้านนโยบาย มีค่าอิทธิพลเท่ากับ 0.702
  - 2) ด้านโครงสร้างองค์การ มีค่าอิทธิพลเท่ากับ 0.710 และ
  - 3) ด้านทรัพยากรบุคคล มีค่าอิทธิพลเท่ากับ 0.698

ในด้านปัจจัยเชิงสาเหตุการจัดการด้วยเทคโนโลยีดิจิทัลของผู้ประกอบการอุตสาหกรรมผลิตยานยนต์ในอนาคตประกอบด้วย 4 องค์ประกอบ ได้แก่

1. ด้านวิจัย พัฒนาและสร้างนวัตกรรมในอุตสาหกรรมผลิตยานยนต์ในอนาคต โดยมีค่าอิทธิพลเท่ากับ 0.788
2. ด้านการแข่งขันในอุตสาหกรรมผลิตยานยนต์ในอนาคต โดยมีค่าอิทธิพลเท่ากับ 0.795
3. อุตสาหกรรมเกี่ยวเนื่องและสนับสนุนในอุตสาหกรรม ผลิตยานยนต์ในอนาคตโดยมีค่าอิทธิพลเท่ากับ 0.741
4. ด้านผลประโยชน์ โดย มีค่าอิทธิพลเท่ากับ 0.737

ปัจจัยเชิงสาเหตุการจัดการด้วยเทคโนโลยีดิจิทัลของผู้ประกอบการอุตสาหกรรมผลิตยานยนต์ในอนาคตจะคำนึงถึงประเด็นสำคัญเกี่ยวกับเป้าหมายในด้านการผลิตและการตลาดอย่างชัดเจน และสร้างสมดุลระหว่างอุปสงค์และอุปทานที่เหมาะสม เน้นการเพิ่มมูลค่าและความต้องการของตลาดที่สอดคล้องกับแผนพัฒนาเศรษฐกิจและสังคมแห่งชาติ ที่กำหนดเป้าหมายในการใช้เทคโนโลยีดิจิทัลที่มีประสิทธิภาพสูงเพื่อให้อุตสาหกรรมที่มีมูลค่าสูงและเกิดความยั่งยืนต่อไป



## Publication Ethics

### บทบาทและหน้าที่ของผู้นิพนธ์ (Duties of Authors)

ผู้นิพนธ์ต้องดำเนินการดังต่อไปนี้

1. รับรองว่าผลงานที่ส่งมานั้นเป็นผลงานใหม่และไม่เคยตีพิมพ์ที่ใดมาก่อน
2. รายงานข้อเท็จจริงที่เกิดขึ้นจากการทำวิจัย ไม่บิดเบือนข้อมูล หรือให้ข้อมูลที่เป็นเท็จ
3. อ้างอิงผลงานของผู้อื่น หากมีการนำผลงานเหล่านั้นมาใช้ในผลงานตัวเอง รวมทั้งจัดทำรายการอ้างอิงท้ายบทความ
4. เขียนบทความวิจัยให้ถูกต้องตามรูปแบบที่กำหนดไว้ใน "คำแนะนำผู้เขียน"
5. ชื่อที่ปรากฏในบทความทุกคน ต้องเป็นผู้ที่มีส่วนในการดำเนินการวิจัยจริง
6. ระบุแหล่งทุนที่สนับสนุนในการทำวิจัยนี้
7. ระบุผลประโยชน์ทับซ้อน (หากมี)

### บทบาทและหน้าที่ของบรรณาธิการวารสาร (Duties of Editors)

บรรณาธิการต้องดำเนินการดังต่อไปนี้

1. มีหน้าที่พิจารณาคุณภาพของบทความ เพื่อตีพิมพ์เผยแพร่ในวารสารที่ตนรับผิดชอบ
2. ไม่เปิดเผยข้อมูลของผู้นิพนธ์ และ ผู้ประเมินบทความ แก่บุคคลอื่นๆ ที่ไม่เกี่ยวข้อง ในช่วงระยะเวลาของการประเมินบทความ
3. ตัดสินใจคัดเลือกบทความมาตีพิมพ์หลังจากผ่านกระบวนการประเมินบทความแล้ว โดยพิจารณาจากความสำคัญ ความใหม่ ความชัดเจน และความสอดคล้องของเนื้อหา กับนโยบายของวารสารเป็นสำคัญ
4. ไม่ตีพิมพ์บทความที่เคยตีพิมพ์ที่อื่นมาแล้ว
5. ไม่ปฏิเสธ การตีพิมพ์บทความเพราะความสงสัยหรือไม่แน่ใจ ผู้นิพนธ์ต้องหาหลักฐานมาพิสูจน์ข้อสงสัยนั้น ๆ ก่อน
6. ไม่มีผลประโยชน์ทับซ้อนกับผู้นิพนธ์ ผู้ประเมิน และคณะผู้บริหาร
7. มีการตรวจสอบบทความในด้าน การคัดลอกผลงานผู้อื่น (Plagiarism) อย่างจริงจัง โดยใช้โปรแกรมที่เชื่อถือได้ เพื่อให้แน่ใจว่าบทความที่ลงตีพิมพ์ในวารสาร ไม่มีการคัดลอกผลงานของผู้อื่น
8. หากตรวจพบ การคัดลอกผลงานของผู้อื่น ในกระบวนการประเมินบทความ บรรณาธิการต้องหยุดกระบวนการประเมิน และติดต่อผู้นิพนธ์หลักทันทีเพื่อขอคำชี้แจง เพื่อประกอบการ "ตอบรับ" หรือ "ปฏิเสธ" การตีพิมพ์บทความนั้น ๆ

## บทบาทและหน้าที่ของคณะกรรมการกลั่นกรองบทความ (Duties of Reviewers)

ผู้ประเมินบทความต้องดำเนินการดังต่อไปนี้

1. รักษาความลับและไม่เปิดเผยข้อมูลบางส่วนหรือทุกส่วนของบทความที่ส่งมา เพื่อพิจารณาแก่บุคคลอื่น ๆ ที่ไม่เกี่ยวข้อง ในช่วงระยะเวลาของการประเมินบทความ (Confidentiality)
2. หลังจากได้รับบทความจากบรรณาธิการวารสาร และผู้ประเมินบทความ ตระหนักว่า ตัวเองอาจมีผลประโยชน์ทับซ้อนกับผู้พิมพ์ เช่น เป็นผู้ร่วมโครงการ หรือรู้จักผู้พิมพ์เป็นการส่วนตัว หรือเหตุผลอื่น ๆ ที่ทำให้ไม่สามารถให้ข้อคิดเห็นและข้อเสนอแนะอย่างอิสระได้ ผู้ประเมินบทความควรแจ้งให้บรรณาธิการวารสารทราบและปฏิเสธการประเมินบทความนั้น ๆ
3. ประเมินบทความในสาขาวิชาที่ตนมีความเชี่ยวชาญ โดยพิจารณาความสำคัญของเนื้อหาในบทความที่จะมีต่อสาขานั้น ๆ คุณภาพของการวิเคราะห์ และ ความเข้มข้นของผลงาน ไม่ควรใช้ความคิดเห็นส่วนตัวที่ไม่มีข้อมูลรองรับมาเป็นเกณฑ์ในการตัดสินบทความวิจัย
4. ระบุผลงานวิจัยที่สำคัญ ๆ และสอดคล้องกับบทความที่กำลังประเมิน แต่ผู้พิมพ์ไม่ได้อ้างถึง เข้าไปในการประเมินบทความด้วย นอกจากนี้ หากมีส่วนใดของบทความ ที่มีความเหมือน หรือ ซ้ำซ้อนกับผลงานชิ้นอื่น ๆ ผู้ประเมินบทความต้องแจ้งให้บรรณาธิการทราบด้วย

## “ศักดิ์ศรี” กับการสื่อสารจากมุมมองวัจนปฏิบัติศาสตร์: กรณีศึกษานักศึกษาและนักเรียนชายไทย\* “Saksi” and Communication from a Pragmatic View: a Case Study of Thai Male Students

ชาญวิทย์ เยาวฤทธา (Chanwit Yaowaritttha)<sup>1\*</sup>

<sup>1</sup>ผู้ช่วยศาสตราจารย์ประจำสาขาวิชาภาษาไทย คณะมนุษยศาสตร์และสังคมศาสตร์ มหาวิทยาลัยราชภัฏบ้านสมเด็จเจ้าพระยา  
(Assistant Professor of Department of Thai, Faculty of Humanities and Social Sciences, Bansomdejchaopraya Rajabhat University)

\*Corresponding Author. E-mail : chanwit.ya@bsru.ac.th

(Received: February 6, 2022; Revised: June 1, 2022; Accepted: June 2, 2022)

### บทคัดย่อ

ปัจจัยทางสังคมวัฒนธรรมย่อมมีผลต่อพฤติกรรมการใช้ภาษาและพฤติกรรมอื่น ๆ ในชีวิตประจำวัน โดยแนวคิดเรื่อง “ศักดิ์ศรี” เป็นหนึ่งในหลายแนวคิดที่คนในสังคมไทยให้ความสำคัญ ทั้งนี้ หากการปฏิสัมพันธ์กระทบกระเทือนต่อศักดิ์ศรีของบุคคล ย่อมนำไปสู่ปัญหาห้วงกั้นได้ ดังนั้น บทความนี้จึงมีวัตถุประสงค์เพื่อพิจารณาความหมายของคำว่า “ศักดิ์ศรี” ตามมุมมองของนักศึกษาและนักเรียนชายที่มีปัญหาความขัดแย้งระหว่างกัน และวิเคราะห์พฤติกรรมการใช้ภาษาและพฤติกรรมอื่น ๆ ที่สัมพันธ์กับปัจจัย “ศักดิ์ศรี” สำหรับการเก็บรวบรวมข้อมูล ผู้วิจัยเก็บข้อมูลจากกลุ่มตัวอย่างจำนวน 20 คน โดยใช้แบบสัมภาษณ์ซึ่งประยุกต์จาก สเปนเซอร์ โอตตี้ (Spencer-Oatey, 2002)

ผลการวิจัยพบว่า ความหมายของคำว่า “ศักดิ์ศรี” ตามมุมมองของนักศึกษาและนักเรียนชายที่มีปัญหาความขัดแย้งระหว่างกันมีทั้งส่วนที่เหมือนและแตกต่างจากความหมายตามมุมมองของนักสังคมวิทยา สำหรับพฤติกรรมการใช้ภาษา พบว่า นักศึกษาและนักเรียนชายที่มีปัญหาความขัดแย้งใช้วัจนกรรมที่ส่งผลกระทบต่อปัจจัย “ศักดิ์ศรี” ทั้งหมด 6 วัจนกรรม ได้แก่ วัจนกรรมการทำทนาย วัจนกรรมการดูถูก วัจนกรรมการบริภาษ วัจนกรรมการสั่ง วัจนกรรมการไล่ และวัจนกรรมการปฏิเสธ ขณะที่พฤติกรรมอื่น ๆ ซึ่งเกี่ยวข้องกับปัจจัย “ศักดิ์ศรี” สามารถแบ่งออกเป็น 3 กลุ่ม ได้แก่ พฤติกรรมที่ใช้รักษาศักดิ์ศรีที่มีอยู่ พฤติกรรมที่ทำให้ได้หรือเพิ่มศักดิ์ศรี และพฤติกรรมที่ทำให้เสียหรือลดศักดิ์ศรี

**คำสำคัญ :** ศักดิ์ศรี; วัจนปฏิบัติศาสตร์แนวปลดปล่อย; ปัจจัยทางสังคมวัฒนธรรม; นักศึกษาและนักเรียนชายไทย

### Abstract

Socio-cultural factors always influence people's language and non-language behavior in everyday life. The concept of “Saksi” is one of many essential factors in Thai society, and some interactions that affect the “Saksi” of a person could cause trouble between or among them. This research aimed to examine the meaning of “Saksi” from the perspectives of Thai male students having conflict with each other and to analyze language and non-language behavior relating to the “Saksi” factor. The researcher collected data from 20 Thai male students by using interview sheets adapted from Spencer-Oatey (2002)

---

<sup>\*</sup>ผู้วิจัยขอกราบขอบพระคุณ รองศาสตราจารย์ ดร.ณัฐพร พานโพธิ์ทอง อาจารย์ประจำภาควิชาภาษาไทย คณะอักษรศาสตร์ จุฬาลงกรณ์มหาวิทยาลัย เป็นอย่างสูงที่กรุณาให้ความรู้และคำแนะนำอันเป็นประโยชน์อย่างยิ่งต่อการเขียนบทความฉบับนี้



The research revealed that the meanings of “Saksi” from the informants’ perspectives were similar to and different from sociologists’ perspectives. From a language behavior angle, it was found that speech acts employed by Thai male students had six purposes: challenging, insulting, reprimanding, commanding, discharging, and refusing. Furthermore, it was found that non-language behavior concerning “Saksi” can be classified into three groups: 1) protecting behavior of “Saksi,” 2) getting or increasing behavior of “Saksi,” and 3) losing or decreasing behavior of “Saksi”

**Keywords :** Saksi; Emancipatory Pragmatics; Socio-cultural Factors; Thai Male Students

## บทนำ

“ศักดิ์ศรี” เป็นคำหนึ่งที่ปรากฏใช้ในสังคมไทยมาอย่างยาวนาน ทั้งนี้ หากเปิดศัพท์ พจนานุกรมไทย ซึ่งจัดพิมพ์ตั้งแต่ปี พ.ศ. 2397 จะพบคำดังกล่าวใช้พยัญชนะ “ส” เป็นพยัญชนะต้น คือ “ศักดิ์ศรี” (Saksi) ซึ่งแปลว่า “Glorious dignities” (พระสังฆราชของ-บาติสต์ ปาเลอกัว, 2542) และอาจแปลเป็นภาษาไทยว่า “เกียรติอันรุ่งเรือง” หากเปิดอักษรานุกรมศัพท์ของหมอบลัดเลย์ซึ่งพิมพ์ใน พ.ศ. 2416 จะพบศักดิ์ศรีในนิยามว่า “คนมียศศักดิ์” (แดนพีช แบรดเลย์, 2514) หากเปิดพจนานุกรมฉบับราชบัณฑิตยสถาน พ.ศ. ๒๕๒๕ (ราชบัณฑิตยสถาน, 2539) พจนานุกรมฉบับราชบัณฑิตยสถาน พ.ศ. ๒๕๔๒ (ราชบัณฑิตยสถาน, 2546) และพจนานุกรมฉบับราชบัณฑิตยสถาน พ.ศ. ๒๕๕๔ (ราชบัณฑิตยสถาน, 2556) จะพบคำว่าศักดิ์ศรีซึ่งหมายถึง “เกียรติศักดิ์” นอกจากนี้ กุสุมา รักษมณี และคณะ (2550: 36) ยังพบความหมายของคำว่าศักดิ์ศรีซึ่งน่าจะหมายถึง “สง่าราศี” และ “เกียรติยศตามชั้นวรรณะ” ในวรรณคดีเรื่องอิเหนา จากนิยามทั้งหมดจึงสะท้อนให้เห็นว่า “ศักดิ์ศรี” เป็นสิ่งสำคัญอย่างหนึ่งที่มีความหมายเชิงคุณค่าหรือสิ่งที่แสดงถึงคุณค่าของบุคคลและคนในสังคมไทยเห็นความสำคัญ

อย่างไรก็ตาม นิยามดังกล่าวไม่ได้สะท้อนรายละเอียดที่เกี่ยวข้องระหว่างศักดิ์ศรีกับสังคมมากนัก แตกต่างจากนักสังคมวิทยาและมานุษยวิทยาซึ่งศึกษาเกี่ยวกับสังคมไทย กล่าวคือ นิยามซึ่งปรากฏข้างต้นมักแสดงให้เห็นเพียงว่า “ศักดิ์ศรี คือ เกียรติ” แต่มุมมองของนักสังคมวิทยาซึ่งศึกษาเกี่ยวกับมนุษย์ในด้านต่าง ๆ โดยรวม (เจษฎา ทองรุ่งโรจน์, 2560: 668) และนักมานุษยวิทยาซึ่งศึกษาเกี่ยวกับพัฒนาการทางวัฒนธรรมและจารีตประเพณีทางสังคมและความเชื่อของมนุษย์ (เจษฎา ทองรุ่งโรจน์, 2560: 38) หรือศึกษาความหลากหลายทั้งทางชีวภาพและวัฒนธรรมของมนุษย์ (สำนักงานราชบัณฑิตยสภา, 2561: 21) จะกล่าวถึงความเชื่อมโยงระหว่างศักดิ์ศรีกับคำอื่น ๆ ซึ่งสะท้อนมิติที่เกี่ยวข้องกับสังคม โดยธีรยุทธ บุญมี (2535: 269-270) กล่าวว่า ศักดิ์ศรีเป็นคำที่เกี่ยวข้องกับคำว่าเกียรติ บารมี และวาสนา เช่นเดียวกับเพอร์เซินส์ (Persons, 2008, 2016) ที่กล่าวว่า ศักดิ์ศรีเกี่ยวข้องกับเกียรติ (Kiat) ชื่อเสียง (Chuesiang) บารมี (Barami) และหน้าตา (Nata) จึงแสดงให้เห็นว่า หากต้องการศึกษานิยามของ “ศักดิ์ศรี” ในบริบทเฉพาะอื่น ๆ เพื่อให้เข้าใจลักษณะของศักดิ์ศรีในสังคมไทยได้อย่างถ่องแท้ การนำมุมมองของนักสังคมวิทยาและมานุษยวิทยามาพิจารณาน่าจะสะท้อนความเหมือนและความแตกต่างทางความหมายได้อย่างชัดเจนและเหมาะสมยิ่งขึ้น

ขณะที่ รัตนะ ปัญญาภา และคณะ (2558: 1-10) ซึ่งศึกษาศักดิ์ศรีจากมุมมองพระพุทธศาสนาได้กล่าวว่า “ศักดิ์ศรี” (Saksi) ในสังคมไทยกับ “ศักดิ์ศรี” ในความหมายของ “Dignity” ตามแบบสังคมตะวันตกแตกต่างกัน กล่าวคือ ศักดิ์ศรีตามแบบตะวันตกสื่อถึงเกียรติและคุณค่าของบุคคลซึ่งควรแก่การเคารพ แต่ในสังคมไทยนอกจากจะสื่อความหมายเช่นเดียวกับแนวคิดแบบตะวันตกแล้ว ยังสื่อถึงความหยิ่งทะนงตนหรือความถือตัว ดังปรากฏในขบวนการทะเลาะวิวาทระหว่างสถาบันของนักศึกษา ดังนั้น ความหมายของ “ศักดิ์ศรี” ในนิยามซึ่ง

แตกต่างจากแนวคิดแบบตะวันตกจึงเป็นสิ่งที่น่าสนใจศึกษา โดยเฉพาะประเด็นที่เกี่ยวข้องกับความขัดแย้งของกลุ่มนักศึกษาหรือนักเรียนระหว่างสถาบัน เนื่องจากปรากฏความขัดแย้งในพาดหัวข่าวซึ่งสัมพันธ์กับคำว่า “ศักดิ์ศรี” บ่อยครั้ง เช่น “ศึกศักดิ์ศรี! ช่างกล ‘ปทุมวัน’ ยกพวกตี ‘อุเทน’ บนปีที่เอสกลางเมือง ชาวบ้านหนีตาย” (ข่าวสดออนไลน์, 2561) “รวบยกแก๊ง เปิดศึกศักดิ์ศรีต่างสถาบัน ยกพวกบุกตีกันหน้าวิทยาลัยดัง ปิดปม 4 king อาชีวะยุค 90 (กรุงเทพฯธุรกิจ, 2564) ฯลฯ แม้ว่ารัตนะ ปัญญาภา และคณะ (2558: 9) จะเคยกล่าวไว้แล้วว่า ศักดิ์ศรีตามมุมมองนี้สื่อในลักษณะการยึดถือตัวตน ความหยิ่ง การทะนงตน แต่ยังเป็นเพียงภาพกว้างที่สะท้อนผ่านการแสดงออกเชิงพฤติกรรม อย่างไรก็ตาม จากการศึกษาที่น่าร่องพบว่า นอกจากความขัดแย้งที่เกี่ยวข้องกับศักดิ์ศรีจะเกิดขึ้นระหว่างสถาบัน บางครั้งนักศึกษาหรือนักเรียนชายอาจเกิดความขัดแย้งกับบุคคลภายในสถาบันหรือคนรู้จักและสื่อความหมายของคำว่าศักดิ์ศรีเช่นเดียวกับกรณีความขัดแย้งระหว่างสถาบัน จึงเป็นข้อมูลอีกส่วนหนึ่งที่จะช่วยสะท้อนความหมายและลักษณะพฤติกรรมที่เกี่ยวข้องกับปัจจัยศักดิ์ศรีให้ชัดเจนยิ่งขึ้น

นอกจากความหมายของคำว่าศักดิ์ศรี สิ่งที่น่าสนใจศึกษาอีกส่วนหนึ่งคือพฤติกรรมการใช้ภาษาและพฤติกรรมอื่น ๆ ที่เกี่ยวข้องกับสถานการณ์ความขัดแย้ง เพราะการปะทะซึ่งกันและกันย่อมสัมพันธ์กับการใช้ภาษาในลักษณะใดลักษณะหนึ่งหรือไม่เกิดขึ้นเพราะพฤติกรรมการใช้ภาษาโดยตรงก็ย่อมจะสัมพันธ์กับพฤติกรรมอื่น ๆ ที่เชื่อมโยงกับศักดิ์ศรีตามมุมมองของนักศึกษาและนักเรียนชายที่มีปัญหาความขัดแย้งระหว่างกัน กล่าวคือหากพิจารณาพฤติกรรมการใช้ภาษาอาจทำให้พบว่าวัจนกรรมใดบ้างที่ปรากฏและกระทบต่อศักดิ์ศรีของผู้ฟังขณะเดียวกันการศึกษาพฤติกรรมอื่น ๆ ที่เกี่ยวข้องก็จะทำให้ทราบแนวโน้มลักษณะพฤติกรรมที่มีอิทธิพลต่อศักดิ์ศรี

จากความสำคัญของคำว่า “ศักดิ์ศรี” ความแตกต่างด้านความหมาย และปัญหาความขัดแย้งของนักศึกษาและนักเรียนชาย ผู้วิจัยจึงสนใจศึกษาโดยตั้งคำถามว่า คำว่า “ศักดิ์ศรี” ตามมุมมองของนักศึกษาและนักเรียนชายกลุ่มดังกล่าวมีความหมายอย่างไร เหมือนหรือแตกต่างจากที่นักสังคมวิทยาและมานุษยวิทยาซึ่งกล่าวถึงศักดิ์ศรีในสังคมไทยไว้อย่างไรบ้าง อีกทั้ง พฤติกรรมการใช้ภาษาและพฤติกรรมอื่น ๆ ที่สัมพันธ์กับ “ศักดิ์ศรี” ตามมุมมองของนักศึกษาและนักเรียนชายมีลักษณะอย่างไร โดยผู้วิจัยจะศึกษาตามแนวคิดวัจนปฏิบัติศาสตร์แนวปลดปล่อย (Emancipatory Pragmatics) เพราะแนวคิดดังกล่าวสนับสนุนให้ศึกษาการใช้ภาษาตามมุมมองภายในวัฒนธรรมมากกว่านำแนวคิดตะวันตกอื่น ๆ มาเป็นกรอบในการวิเคราะห์ผลการวิจัย (Hanks, et al., 2009) ซึ่งสอดคล้องกับการศึกษาความหมายของคำว่า “ศักดิ์ศรี” ของกลุ่มนักศึกษาและนักเรียนชายซึ่งแตกต่างจากศักดิ์ศรีตามทีสื่อความตามศัพท์ “Dignity” ในภาษาอังกฤษ (รัตนะ ปัญญาภา และคณะ, 2558) นอกจากนี้ ผู้วิจัยยังนำทฤษฎีวัจนกรรมของ เซิร์ล (Searle, 1969) และแนวคิดการแบ่งประเภทวัจนกรรมของ เซิร์ล (Searle, 1976) มาอธิบายผลการวิจัยส่วนวัจนกรรมที่กลุ่มนักศึกษาและนักเรียนชายเลือกใช้และเกี่ยวข้องกับ “ศักดิ์ศรี” เพื่อให้ผลการวิจัยเกิดความชัดเจนยิ่งขึ้น ทั้งนี้ ผลการวิจัยจะเป็นแนวทางในการสร้างความเข้าใจมุมมองความคิดของกลุ่มนักศึกษาและนักเรียนชายที่มีปัญหาความขัดแย้งได้ดียิ่งขึ้น

## วัตถุประสงค์การวิจัย

1. เพื่อศึกษาความหมายของคำว่า “ศักดิ์ศรี” ตามมุมมองของนักศึกษาและนักเรียนชายที่มีปัญหา ระหว่างสถาบัน ระหว่างบุคคลหรือระหว่างกลุ่มบุคคล อีกทั้ง เปรียบเทียบนิยามดังกล่าวกับนิยามคำว่า “ศักดิ์ศรี” ของนักสังคมวิทยาและมานุษยวิทยา
2. เพื่อศึกษาพฤติกรรมการใช้ภาษาและพฤติกรรมอื่น ๆ ที่สัมพันธ์กับปัจจัย “ศักดิ์ศรี” ของนักศึกษาและนักเรียนชายที่มีปัญหา ระหว่างสถาบัน ระหว่างบุคคลหรือระหว่างกลุ่มบุคคล

## นิยามศัพท์เฉพาะ

นักศึกษาและนักเรียนชาย หมายถึง นักศึกษาและนักเรียนชายที่มีประสบการณ์ความขัดแย้งระหว่างสถาบัน ระหว่างบุคคลหรือระหว่างกลุ่มบุคคลซึ่งมีปัจจัย “ศักดิ์ศรี” เข้ามาเกี่ยวข้องในสถานการณ์ความขัดแย้ง

พฤติกรรมการใช้ภาษา หมายถึง พฤติกรรมการสื่อสารที่ใช้ภาษาพูดหรือภาษาเขียนในการสื่อสารเจตนาหรือวัจนกรรม โดยเจตนาหรือวัจนกรรมดังกล่าวเกี่ยวข้องกับศักดิ์ศรีของผู้พูด ผู้ฟังหรือผู้อ่าน

พฤติกรรมอื่น ๆ หมายถึง พฤติกรรมการสื่อสารที่ผู้ส่งสารไม่ได้แสดงออกด้วยถ้อยคำ แต่แสดงออกด้วยพฤติกรรมอื่น ๆ โดยพฤติกรรมเหล่านี้เกี่ยวข้องกับศักดิ์ศรีในลักษณะต่าง ๆ

## กรอบแนวคิดในการวิจัย

บทความฉบับนี้สนใจศึกษาแนวคิดเรื่อง “ศักดิ์ศรี” ตามมุมมองของนักศึกษาและนักเรียนชายไทย ผู้วิจัยจึงนำแนวคิดวัจนปฏิบัติศาสตร์แนวปลดปล่อย (Emancipatory Pragmatics) ของ แองส์ และคณะ (Hanks et al., 2009: 1-9) มาเป็นกรอบในการศึกษา ทั้งนี้ แองส์และคณะกล่าวว่า การศึกษาภาษาในช่วงเวลาที่ผ่านมาได้มีการนำทฤษฎีหรือมุมมองของนักวิชาการตะวันตกมาเป็นกรอบสำคัญในการศึกษา และละเลยปัจจัยทางสังคมวัฒนธรรมของตนซึ่งสามารถนำมาอธิบายการใช้ภาษาในสังคมนั้น ๆ ได้ ดังนั้น การอธิบายลักษณะการปฏิสัมพันธ์จึงควรปรับเปลี่ยนวิธีการศึกษาและให้ความสำคัญแก่ปัจจัยทางสังคมวัฒนธรรมของตนเป็นสำคัญซึ่งสอดคล้องกับการอธิบายความหมายของคำว่า “ศักดิ์ศรี” ตามมุมมองของนักศึกษาและนักเรียนชายไทย กล่าวคือ ผู้วิจัยจะนำแนวคิดวัจนปฏิบัติศาสตร์แนวปลดปล่อยมาเป็นแนวทางในการศึกษาความหมายของ “ศักดิ์ศรี” ตามมุมมองของนักศึกษาและนักเรียนชายไทย หลังจากนั้นจะนำแนวคิดเรื่อง “ศักดิ์ศรี” ของนักวิชาการด้านสังคมวิทยาและมานุษยวิทยาซึ่งศึกษาเกี่ยวกับสังคมไทย ได้แก่ แนวคิดของธีรยุทธ บุญมี (2535) เพอร์เซินส์ (Persons, 2008) และเพอร์เซินส์ (Persons, 2016) มาเปรียบเทียบความเหมือนและความแตกต่างอีกครั้งหนึ่ง นอกจากนี้ ผู้วิจัยยังนำการอธิบายเงื่อนไขวัจนกรรม\* ของเซิร์ล (Searle, 1969) ซึ่งแบ่งออกเป็นเงื่อนไขเนื้อหา (Propositional Content) เงื่อนไขเบื้องต้น (Preparatory Condition) เงื่อนไขความจริงใจ (Sincerity Condition) และเงื่อนไขจำเป็น (Essential Condition) และการแบ่งกลุ่มวัจนกรรมของเซิร์ล (Searle, 1976) ซึ่งแบ่งออกเป็น 5 กลุ่ม ได้แก่ 1. วัจนกรรมกลุ่มบอกเล่า (Representatives) 2. วัจนกรรมกลุ่มชี้แนะ (Directives) 3. วัจนกรรมกลุ่มผูกมัด (Commissives) 4. วัจนกรรมกลุ่มแสดงความรู้สึก (Expressives) และ 5. วัจนกรรมกลุ่มที่ก่อให้เกิดการเปลี่ยนแปลง (Declarations) มาเป็นแนวทางในการพิจารณาและอธิบายวัจนกรรม เมื่อกลุ่มตัวอย่างแสดงพฤติกรรมทางภาษา เพื่อให้ผลการวิจัยเกิดความชัดเจนหรือเป็นรูปธรรม

## งานวิจัยที่เกี่ยวข้อง

ผู้วิจัยแบ่งงานวิจัยที่เกี่ยวข้องเป็น 2 หัวข้อ ได้แก่ 1. งานวิจัยที่เกี่ยวข้องกับแนวคิดเรื่อง “ศักดิ์ศรี” ในสังคมไทย และ 2. งานวิจัยด้านภาษาที่สัมพันธ์กับแนวคิดทางสังคมวัฒนธรรมของไทย โดยทั้ง 2 หัวข้อ มีรายละเอียดดังนี้

### 1. งานวิจัยที่เกี่ยวข้องกับแนวคิดเรื่อง “ศักดิ์ศรี” ในสังคมไทย

งานวิจัยที่เกี่ยวข้องกับแนวคิดเรื่อง “ศักดิ์ศรี” ในสังคมไทยปรากฏในหลายมุมมอง เช่น ศักดิ์ศรีและความอับอายในวรรณกรรมไทย ของกุสุมา รักขมณี และคณะ (2550) ซึ่งปรับรูปแบบและข้อความจากงานวิจัยเรื่อง “แนวคิดเรื่องศักดิ์ศรีและความอับอายในวรรณกรรมไทย” ผลการศึกษาแสดงให้เห็นว่า การถือศักดิ์ศรีหรือความตระหนงในสถานภาพทางสังคมเป็นค่านิยมหลักอย่างหนึ่งในสังคมไทย อีกทั้ง คนไทยให้ความสำคัญกับตัวตน

\* ผู้วิจัยเรียกเงื่อนไขวัจนกรรมในภาษาไทยตาม ธีรยุทธ พานโพธิ์ทอง (2555)

จึงพยายามไม่ให้ตนเองตกต่ำหรือถูกละเมิด ดังนั้น ยังมีค่านิยมอื่น ๆ มาส่งเสริมแนวคิดเรื่องศักดิ์ศรีจึงทำให้คนไทยถือเรื่องศักดิ์ศรีมากยิ่งขึ้น งานวิจัยเรื่องการปรับวิถีคิดเกี่ยวกับศักดิ์ศรีในสังคมไทยให้สอดคล้องกับพระพุทธศาสนาของ รัตนะ ปัญญาภา และคณะ (2558) ซึ่งพบว่า สังคมไทยมีการใช้คำว่าศักดิ์ศรีในสองมิติ คือ มิติที่สอดคล้องกับคำว่า “Dignity” ในภาษาอังกฤษ และมิติที่สอดคล้องกับอุปาทานในพระพุทธศาสนาซึ่งสื่อถึงการยึดมั่นถือมั่นจนกระทั่งไม่เปิดใจยอมรับความคิดของผู้อื่น งานวิจัยเรื่องศักดิ์ศรีความเป็นมนุษย์ของคนชายขอบ: ภาพสะท้อนจิตวิญญาณประชาธิปไตยในเรื่องสั้น ของ ชฎารัตน์ สุนทรธรรม (2559) ซึ่งพบว่า การรักษาศักดิ์ศรีของคนชายขอบที่สะท้อนผ่านเรื่องสั้นปรากฏในลักษณะของการสร้างพื้นที่การขัดขืนเพื่อต่อต้านอำนาจที่ไม่เป็นธรรม ขณะที่การถูกลดทอนศักดิ์ศรีของคนชายขอบถูกกระทำโดยการทำให้เป็นสินค้าและการกำหนดความหมายตายตัวในแง่ลบ ฯลฯ

จากงานวิจัยที่เกี่ยวข้องกับแนวคิดเรื่อง “ศักดิ์ศรี” ข้างต้นทำให้ผู้วิจัยสามารถนำความรู้มาเป็นแนวทางในการทำความเข้าใจลักษณะของศักดิ์ศรีที่ปรากฏในบริบทต่าง ๆ อีกทั้ง ช่วยให้ผู้วิจัยสามารถกำหนดขอบเขตการศึกษาให้มีความชัดเจนมากยิ่งขึ้น

## 2. งานวิจัยด้านภาษาที่สัมพันธ์กับแนวคิดทางสังคมวัฒนธรรมของไทย

การกล่าวถึงแนวคิดทางสังคมวัฒนธรรมไทยร่วมกับพฤติกรรมการใช้ภาษาได้ปรากฏในงานวิจัยด้านวัจนกรรมหลายฉบับ เช่น งานวิจัยเรื่องวัจนกรรมการบริภาษในภาษาไทย ของ วิสันต์ สุขวิสิทธิ์ (2547: 125) ซึ่งกล่าวว่า การบริภาษแบบอ้อมเป็นการแสดงให้เห็นถึงค่านิยมที่สัมพันธ์กับศักดิ์ศรีของตน เนื่องจากการเลี่ยงการใช้คำหยาบหรือเลี่ยงการถูกมองว่าตนเป็นคนหยาบคายหรือไม่สุภาพ งานวิจัยเรื่องกลวิธีความสุภาพในการขอร้องและการปฏิเสธในการติดต่อธุรกิจทางจดหมายในภาษาไทยตามแนววัจนปฏิบัติศาสตร์ ของ ปันนิตา เลอเลิศยุติธรรม (2549: 149-150) ซึ่งกล่าวว่า วัฒนธรรมเป็นปัจจัยสำคัญประการหนึ่งที่มีผลต่อกลวิธีทางภาษาในงานวิจัย เช่น ความเกรงใจ ความเอื้อเฟื้อเผื่อแผ่ ฯลฯ งานวิจัยเรื่องแนวคิดเรื่อง “บุญคุณ” กับวัจนกรรม 3 ชนิดในสังคมไทย ของ ชาญวิทย์ เยวฤทธา (2555) แสดงให้เห็นว่า “บุญคุณ” เป็นเหตุผลหนึ่งที่ทำให้ผู้พูดเลือกไม่แสดงวัจนกรรมการบอกเลิกสัญญา วัจนกรรมการทวงถาม และวัจนกรรมการแสดงความไม่พอใจ งานวิจัยเรื่อง การแสดงความเห็นแย้งในปริเฉทการสนทนาในภาษาไทยและข้อคำนึงที่เป็นเหตุจูงใจ ของ สิทธิธรรม อ่องวุฒิวินน์ (2558) แสดงให้เห็นว่า ปัจจัยทางสังคมวัฒนธรรม เช่น มุมมองตัวตนแบบพึ่งพา สังคมแบบไมตรีสัมพันธ์ ฯลฯ ทำให้ผู้ใช้ภาษาแสดงความเห็นแย้งแบบลดน้ำหนักความรุนแรง

นอกจากนี้ ยังปรากฏงานวิจัยในภาษาอังกฤษที่เกี่ยวข้องกับพฤติกรรมการใช้ภาษาของคนไทยที่สัมพันธ์กับแนวคิดทางสังคมวัฒนธรรม เช่น งานวิจัยเรื่อง The concept of ‘Bunkhun’ and Thai ways of speech behaviors: The case of responding to thanks” (Panpothong and Phakdeephassook, 2008) ซึ่งแสดงให้เห็นว่า ผู้ตอบรับคำขอบคุณในสังคมไทยใช้กลวิธีทางภาษากับครูซึ่งเป็นผู้มีบุญคุณแตกต่างจากผู้จัดการ ซึ่งเป็นผู้ที่ไม่ใช่บุญคุณ งานวิจัยเรื่อง “Politeness motivated by ‘heart’ and ‘binary rationality’ in Thai culture” (Intachakra, 2012) แสดงให้เห็นว่า การวิเคราะห์พฤติกรรมการใช้ภาษาตามมุมมองแบบตะวันตกทำให้ผลการวิจัยคลาดเคลื่อนจากความเป็นจริงได้ เนื่องจากสังคมไทยพิจารณาว่า การไม่สื่อสาร การทำให้เชื่อเป็นอื่น และการลิดรอนสิทธิของตนเองอย่างเปิดเผยเป็นการแสดงความเกรงใจที่สมเหตุสมผล ขณะที่มุมมองแบบตะวันตกพิจารณาในลักษณะตรงกันข้าม งานวิจัยเรื่อง “The wide use of *mai-pen-rai* ‘It’s not substantial’ in Thai interactions and its relationship to Buddhist concept of *Tri Laksana*” (Panpothong and Phakdeephassook, 2014) แสดงให้เห็นว่า การใช้คำว่า “ไม่เป็นไร” ในสังคมไทยสัมพันธ์กับหลักทางพุทธศาสนาที่เรียกว่า “ไตรลักษณ์” ฯลฯ

จากตัวอย่างงานวิจัยด้านพฤติกรรมการใช้ภาษากับแนวคิดทางสังคมวัฒนธรรมไทยแสดงให้เห็นว่าการศึกษาพฤติกรรมการใช้ภาษาหรือพฤติกรรมอื่น ๆ ควรนำแนวคิดหรือค่านิยมในสังคมนั้น ๆ มาเป็นหลักในการอธิบายเช่นเดียวกับการใช้แนวคิดหรือทฤษฎีอื่น ๆ เนื่องจากแนวคิดเหล่านี้อาจมีอิทธิพลต่อความคิด ความเชื่อของ

คนในสังคมซึ่งแนวทางนี้สอดคล้องกับแนวคิดวาทปฏิบัติศาสตร์แนวปลดปล่อยซึ่งผู้วิจัยนำมาเป็นกรอบการศึกษา  
ในบทความฉบับนี้

## วิธีดำเนินการวิจัย

### 1. สำรวจ ศึกษา และคัดเลือกเอกสารและงานวิจัยที่เกี่ยวข้อง

ผู้วิจัยได้สำรวจ ศึกษา และคัดเลือกแนวคิดและทฤษฎีที่เหมาะสมกับการวิเคราะห์ผลการวิจัยซึ่งประกอบด้วย แนวคิดวาทปฏิบัติศาสตร์แนวปลดปล่อย (Emancipatory Pragmatics) (Hanks, et al., 2009) ทฤษฎีวิัจจนกรรม (Searle, 1969) แนวคิดการแบ่งกลุ่มวัจจนกรรม (Searle, 1976) อีกทั้ง ศึกษาเอกสารและงานวิจัยที่เกี่ยวข้องกับ “ศักดิ์ศรี” ในมุมมองต่าง ๆ

### 2. คัดเลือกกลุ่มตัวอย่าง

ผู้วิจัยต้องการศึกษาปัจจัย “ศักดิ์ศรี” กับพฤติกรรมการใช้ภาษาและพฤติกรรมอื่น ๆ ในกลุ่มบุคคลที่มีประสบการณ์ความขัดแย้งระหว่างสถาบัน ระหว่างบุคคลหรือระหว่างกลุ่มบุคคลซึ่งมักเป็นกลุ่มนักศึกษาหรือนักเรียนเพศชาย ทั้งนี้ จากการศึกษานำร่องพบว่า ไม่เพียงนักศึกษาหรือนักเรียนสายอาชีพศึกษาเท่านั้นที่ปรากฏความขัดแย้งระหว่างสถาบัน แต่นักเรียนระดับมัธยมศึกษาที่พบลักษณะดังกล่าว ดังนั้น กลุ่มตัวอย่างในงานวิจัยฉบับนี้จึงประกอบด้วยนักศึกษาสายอาชีพศึกษาและนักเรียนจากทั้งสองกลุ่ม โดยผู้วิจัยใช้วิธีการสอบถามจากบุคคลที่เคยศึกษาหรือกำลังศึกษาอยู่ในสถาบันที่อาจเกี่ยวข้องกับความขัดแย้งดังกล่าว หลังจากนั้นใช้วิธีการสุ่มตัวอย่างโดยวิธีบอกต่อ (Snowballing Sampling) หรือการขอให้ตัวอย่างลำดับแรกแนะนำคนอื่นต่อไป (ม.ล.จรัส วิไล จรุงโรจน์, 2556: 91) อีกทั้ง สอบถามความสมัครใจในการให้ข้อมูล จนกระทั่งได้ตัวอย่างในการสัมภาษณ์จำนวน 20 คน

### 3. ออกแบบเครื่องมือที่ใช้ในการเก็บรวบรวมข้อมูล

เครื่องมือที่ใช้ในการวิจัย คือ แบบสัมภาษณ์ซึ่งออกแบบคำถามโดยประยุกต์จากการเก็บข้อมูลของ สเปนเซอร์ โอตตี้ (Spencer-Oatey, 2002: 534) และเป็นการสัมภาษณ์แบบกึ่งโครงสร้างตายตัว (Semi-Structured Interview) ที่สามารถเพิ่มเติมหรือลดทอนคำถาม แต่ยังคงแนวคำถามส่วนใหญ่ไว้เช่นเดิม (เมตตา วิวัฒนานุกูล (กฤตวิทย์), 2556: 277) สำหรับตัวอย่างคำถามในแบบสัมภาษณ์มีดังนี้

“ศักดิ์ศรีในมุมมองของคุณมีความหมายว่าอย่างไร”

“สถานการณ์อะไรบ้างที่ทำให้นึกถึงศักดิ์ศรี”

“ผู้เกี่ยวข้องในสถานการณ์มีใครบ้าง”

“ตัวอย่างการปฏิสัมพันธ์หรือคำพูดที่เกิดขึ้นในสถานการณ์ที่เกี่ยวข้องกับศักดิ์ศรีมีอะไรบ้าง”

“ระหว่างปฏิสัมพันธ์รู้สึกอย่างไร”

“นอกจากคำพูดยังมีพฤติกรรมอื่น ๆ อีกไหมที่เกี่ยวข้องกับศักดิ์ศรี”

### 4. เก็บรวบรวมข้อมูล

ผู้วิจัยเก็บรวบรวมข้อมูลจากตัวอย่างเป็นรายบุคคล โดยวิธีการจดบันทึกและบันทึกเสียง (กรณีให้ผู้ให้ข้อมูลอนุญาต) ทั้งนี้ การเก็บข้อมูลใช้ระยะเวลาโดยประมาณ 15-20 นาทีต่อตัวอย่าง 1 คน ขึ้นอยู่กับรายละเอียดของสถานการณ์ที่ตัวอย่างเล่า

### 5. ถอดข้อมูล

ผู้วิจัยนำข้อมูลที่ได้จากการจดบันทึกหรือการบันทึกเสียงมาเรียบเรียงให้สอดคล้องกับคำถามต่าง ๆ

### 6. วิเคราะห์ข้อมูล

การวิเคราะห์ข้อมูลในครั้งนี้ผู้วิจัยดำเนินการดังต่อไปนี้

1. วิเคราะห์นิยาม “ศักดิ์ศรี” จากคำตอบของกลุ่มตัวอย่าง

2. เปรียบเทียบนิยามคำว่า “ศักดิ์ศรี” ของกลุ่มตัวอย่างกับนิยามของนักสังคมวิทยาและมานุษยวิทยา

3. วิเคราะห์พฤติกรรมการใช้ภาษาหรือการแสดงวัจนกรรมที่สัมพันธ์กับแนวคิดเรื่อง “ศักดิ์ศรี” ตามเงื่อนไขวัจนกรรมและการแบ่งกลุ่มวัจนกรรมของเซอร์ล (Searle, 1969, 1976)

4. วิเคราะห์พฤติกรรมอื่น ๆ ที่สัมพันธ์กับแนวคิดเรื่อง “ศักดิ์ศรี”

## 7. เรียบเรียงผลการวิเคราะห์และนำเสนอผลการวิจัย

## 8. สรุป อภิปรายผล และนำเสนอข้อเสนอแนะ

### ผลการวิจัย

งานวิจัยเรื่อง ศักดิ์ศรีกับการสื่อสารจากมุมมองวัจนปฏิบัติศาสตร์: กรณีศึกษานักศึกษาและนักเรียนชาย ปรากฏผลการวิจัยตามวัตถุประสงค์ดังต่อไปนี้

1. ความหมายของคำว่า “ศักดิ์ศรี” ตามมุมมองของนักศึกษาและนักเรียนชายที่มีปัญหาระหว่างสถาบัน ระหว่างบุคคล หรือระหว่างกลุ่มบุคคลกับความหมายของคำว่า “ศักดิ์ศรี” ตามมุมมองนักสังคมวิทยาและมานุษยวิทยา

จากการสัมภาษณ์นักศึกษาและนักเรียนชายถึงความหมายของคำว่า “ศักดิ์ศรี” ที่สัมพันธ์กับเหตุการณ์ความขัดแย้งหรือปัญหาระหว่างสถาบัน ระหว่างบุคคลหรือระหว่างกลุ่มบุคคลทำให้ได้คำตอบที่สะท้อนความคิดความรู้สึกของผู้ให้ข้อมูลดังต่อไปนี้

คำถามในการสัมภาษณ์: ศักดิ์ศรีในมุมมองของคุณมีความหมายว่าอย่างไร

คำตอบ: “การไม่ให้ใครมาเหยียดหยามตัวเรา ไม่ให้คนอื่นมาดูถูก คนอื่นไม่มีสิทธิ์มาหยามมาว่า พอใครมาว่าต้องเอาคืน”

“สิ่งที่กินไม่ได้ อยู่ให้ได้หรือการทำหน้าที่ให้ดีที่สุด และอยู่ให้เป็น”

“การที่เรารักสถาบัน เอาตัวเองเป็นใหญ่ ใครมาว่าสถาบันไม่ได้ หรือศักดิ์ศรีคือการหยามไม่ได้ สถาบันถูกต้องใหญ่ หรือเอาศักดิ์ศรีมาเกี่ยวข้องกับสถาบัน”

“ใครมาหยามเราไม่ได้”

“สิ่งที่หยามไม่ได้ เราเรียนโรงเรียนนี้ เขาเรียนโรงเรียนเขา เราเรียนสถาบันนี้เหยียดหยามเราไม่ได้”

“การให้คนอื่นมากระทบเราและสถาบันไม่ได้ เราไม่ยอมให้มีคนมาหยาม”

“ศักดิ์ศรีเป็นประเพณี ความภูมิใจของตัวเอง ต้องการเป็นที่ยอมรับ โยงกับชื่อเสียงและหน้าตาด้วย”

“ศักดิ์ศรีเป็นสิ่งที่ผูกพันมาตั้งแต่สมัยเรียนมาจากรุ่นพี่ เหมือนเราไม่ยอมให้เสียชื่อ ทั้งชื่อของเราและสถาบัน”

“ศักดิ์ศรี คือ สิ่งที่ถูกปลูกฝังมาจากรุ่นพี่ ขอแค่โรงเรียนอื่นอย่ามาหยามสถาบัน ศักดิ์ศรีเป็นเรื่องของสถาบัน ไม่ใช่ของส่วนตัว อีโก้ของรุ่นพี่ที่ไม่ชอบให้ใครมาว่าสถาบัน”

“ไม่เอาเปรียบคนอื่น ไม่ดูหมิ่นคนอื่น ทุกคนเสมอกันหมด”

“ศักดิ์ศรี คือ การที่ไม่เสียอะไร ไม่ได้อะไร ไม่มีใครมาหยามในกรณีที่มีคนมาหยามแล้ว ถ้ายอมก็แสดงว่าตนเองด้อย”

“ศักดิ์ศรี คือ ขำได้หยามไม่ได้”

“ศักดิ์ศรี คือ สิ่งที่เราไม่สามารถมอบให้คนอื่นได้ และเกี่ยวกับสถาบันด้วย เพราะรักสถาบัน”

“ศักดิ์ศรีเกี่ยวกับความเป็นกลุ่ม”

จากคำตอบข้างต้น แสดงให้เห็นว่า “ศักดิ์ศรี” ในมุมมองของนักศึกษาและนักเรียนชายเป็นสิ่งที่จับต้องไม่ได้หรือเป็นนามธรรม แต่สัมพันธ์กับตนเองและสถาบันซึ่งเป็นสถานที่ที่ตนเองศึกษาอยู่อย่างมาก โดยการเสียศักดิ์ศรีจะปรากฏขึ้น เมื่อบุคคลต่างสถาบันหรือคนอื่นมา “หยาม” หรือ “เหยียดหยาม” ตนเองหรือสถาบัน ทั้งนี้ คำว่า “หยาม” ราชบัณฑิตยสถาน (2556: 1308) ได้นิยามว่า “ดูหมิ่น, ตูณ” จากนิยามดังกล่าวจึงอาจกล่าวได้ว่า สิ่งสำคัญที่ก่อให้เกิดความขัดแย้ง หรือการทำให้เสีย “ศักดิ์ศรี” คือ พฤติกรรมการใช้ภาษาหรือพฤติกรรมการสื่อสารอื่น ๆ ที่สื่อความหมายในเชิงการตู่ทวง และอาจนำไปสู่การเสียชื่อเสียงและหน้าตาทางสังคม

นอกจากนี้ คำตอบของผู้ให้ข้อมูลยังแสดงให้เห็นว่า ศักดิ์ศรีของสถาบันเกิดขึ้นจากการปลุกฝังของรุ่นพี่ จากรุ่นหนึ่งสู่รุ่นหนึ่งเป็นสำคัญ ดังคำตอบที่ว่า “ศักดิ์ศรีเป็นประเพณี...” “ศักดิ์ศรีเป็นสิ่งที่ผูกพันมาตั้งแต่สมัยเรียนมาจากรุ่นพี่...” “ศักดิ์ศรี คือ สิ่งที่ถูกปลุกฝังมาจากรุ่นพี่...” ดังนั้น ถ้อยคำดังกล่าวแสดงให้เห็นว่า “ศักดิ์ศรี” ของนักศึกษาและนักเรียนชายไม่ได้เกิดขึ้นเพียงเพราะได้รับอิทธิพลจากค่านิยมในสังคมไทยที่มีการปลุกฝังมายาวนานเพียงอย่างเดียว แต่เกิดขึ้นจากกลุ่มบุคคลที่มาก่อนหรือผู้ที่ได้รับการถ่ายทอดความคิดบางอย่าง จนกระทั่งเกิดการแสดงออกที่แตกต่างจากคนในกลุ่มสังคมอื่น ๆ ของไทย เช่น การยกพวกตีกัน การนำสัญลักษณ์ของสถาบันอื่นมาเป็นของตน ฯลฯ กล่าวคือ นอกจากนักศึกษาและนักเรียนชายที่มีปัญหาความขัดแย้งระหว่างสถาบันจะคำนึงถึงศักดิ์ศรีของตนเองตามลักษณะของปัจเจกบุคคลในสังคมไทยแล้ว ยังนำศักดิ์ศรีมาเชื่อมโยงกับสถาบันหรือความเป็นกลุ่มของตนด้วย

ดังนั้นความหมายของ “ศักดิ์ศรี” ตามมุมมองของนักศึกษาและนักเรียนชายที่มีปัญหาความขัดแย้งระหว่างสถาบัน ระหว่างบุคคลหรือระหว่างกลุ่ม คือ สิ่งที่นักศึกษาและนักเรียนชายให้ความสำคัญ โดยพิจารณาว่าเป็นเรื่องส่วนตัวและ/หรือเรื่องของสถาบัน อีกทั้ง เป็นสิ่งที่ถูกลดทอนให้น้อยลงได้ หากถูกรบกวนโดยพฤติกรรมการใช้ภาษาหรือพฤติกรรมการสื่อสารของบุคคลหรือกลุ่มบุคคลอื่นในเชิงการ “ตู่ทวง” หรือการ “หยาม” ทั้งนี้ ศักดิ์ศรียังเชื่อมโยงกับสิ่งอื่น ๆ เช่น ชื่อเสียง หน้าตา ความภูมิใจ ความเสมอภาค ฯลฯ อย่างไรก็ตาม หากพิจารณาถึงกรณีความขัดแย้งระหว่างสถาบันที่เกิดขึ้นบ่อยครั้งและจากคำตอบ อาจกล่าวเพิ่มเติมได้ว่า ความหมายของคำว่า “ศักดิ์ศรี” ในมุมมองของนักศึกษาและนักเรียนชายกลุ่มนี้ ยังหมายรวมถึง สิ่งที่ถูกถูกรบกวนหรือถูกลดทอนด้วยความตั้งใจของบุคคลอื่น

จากข้างต้น ผู้วิจัยจะนำความหมายของคำว่า “ศักดิ์ศรี” ตามนิยามของนักศึกษาและนักเรียนชายที่มีปัญหาความขัดแย้งระหว่างสถาบันหรือระหว่างกลุ่มบุคคลมาเปรียบเทียบกับนิยามของนักสังคมวิทยาที่กล่าวถึง “ศักดิ์ศรี” ในสังคมไทย เพื่อแสดงความเหมือนและความแตกต่าง ดังนั้น ในส่วนนี้จะเป็นการสรุปให้เห็นถึงมุมมองของนักสังคมวิทยา 2 คน ได้แก่ ธีรยุทธ บุญมี (2535) และเพอร์เซินส์ (Persons, 2008) กับเพอร์เซินส์ (Persons, 2016) เนื่องจากเป็นนักสังคมวิทยาและมานุษยวิทยาที่ให้ความสำคัญกับการศึกษาสังคมและวัฒนธรรมไทยมาอย่างยาวนาน สำหรับรายละเอียดของศักดิ์ศรีมีดังนี้

ธีรยุทธ บุญมี (2535: 265-278) ได้กล่าวถึง “ศักดิ์ศรี-หน้าตา” ไว้ในหนังสือ คำ: ร่องรอยความคิด ความเชื่อไทย โดยกล่าวว่า ทักษะของชาวบ้านพิจารณาว่า ทุกคนมีศักดิ์ศรีเช่นเดียวกัน การระมัดระวังไม่ให้เกิดการดูหมิ่นศักดิ์ศรีจึงเป็นสิ่งสำคัญ ทั้งนี้ ศักดิ์ศรีมีหลายประเภทโดยอาจแบ่งออกเป็น 3 กลุ่ม ได้แก่ 1.ศักดิ์ศรีจากทรัพย์สินสมบัติหรือของมีค่า 2.ศักดิ์ศรีจากชาติตระกูลกับการควบคุมผู้หญิง และ 3. ศักดิ์ศรีจากการแลกเปลี่ยนหรือควบคุม “บริการ” บางอย่างในสังคม จากประเภทของศักดิ์ศรีที่กล่าวข้างต้น แสดงให้เห็นว่า มนุษย์ได้สร้างความผูกพันระหว่าง “วัตถุ” “ชาติตระกูล” “ผู้หญิง” และ “การบริการ” กับ “ศักดิ์ศรี” ของตน เช่นเดียวกับการที่

นักเลงมักถือเอาถิ่นของตนเป็นสัญลักษณ์ของศักดิ์ศรี นอกจากนี้ ธีรยุทธ บุญมี ได้กล่าวเพิ่มเติมว่า “ศักดิ์ศรี” เกี่ยวพันกับคำว่า “เกียรติ” “บารมี” และ “วาสนา” เนื่องจาก “เกียรติ” สัมพันธ์กับการกำหนดตำแหน่งแห่งที่ของบุคคล “บารมี” สัมพันธ์กับผู้ที่มีอำนาจซึ่งมีผู้ติดสอยห้อยตามจำนวนมาก และ “วาสนา” เป็นสิ่งที่ช่วยให้เพิ่มศักดิ์ศรีให้แก่บุคคล

ขณะที่ เพอร์เซินส์ (Persons, 2008: 61-62, 66) ได้กล่าวถึงคำว่า “ศักดิ์ศรี” ในสังคมไทยไว้ในบทความชื่อ “THAI ANATOMY OF THAI FACE” โดยกล่าวว่า ศักดิ์ศรีเป็นสิ่งที่ผู้ให้ข้อมูลให้นิยามหรือความหมายได้ค่อนข้างยาก บางคนเชื่อว่าศักดิ์ศรีเป็นสิ่งที่มีความสำคัญมากกว่าสิ่งอื่นใด และผู้ให้ข้อมูลส่วนใหญ่ก็พิจารณาว่า “หน้าของคนไทย” (Thai face) ตั้งอยู่บนพื้นฐานของศักดิ์ศรี

เพอร์เซินส์ ยังได้กล่าวว่า ศักดิ์ศรีเป็นเรื่องของความเป็นอิสระและความเป็นปัจเจกของคนไทยซึ่งตรงกันข้ามกับการคำนึงถึงกลุ่ม โดยศักดิ์ศรีช่วยรักษาสมดุลของความพึงพอใจในปัจเจกบุคคล สมดุลระหว่างความเป็นปัจเจกกับสังคม และเป็นสิ่งที่ทำให้คนมีอิสระในการคิดถึงตนเอง อีกทั้ง เป็นส่วนท้ายสุด (bottom line) หรือส่วนที่บอกว่า เมื่อไหร่ที่บุคคลจะต้องสู้เพื่อตัวเอง หากปัญหาหรือสิ่งที่เกิดขึ้นไม่สามารถเจรจาหรือตกลงกันได้ นอกจากนี้ ศักดิ์ศรียังเกี่ยวพันกับ “หน้าตา” (nata) เกียรติ (kiat) ชื่อเสียง (chuesiang) และบารมี (barami) เช่นเดียวกับเพอร์เซินส์ (Persons, 2016: 43-47) ซึ่งกล่าวว่า หน้าแบบไทย (Thai face) ประกอบด้วยพื้นฐานทางสังคม 5 ชนิด ได้แก่ หน้าตา เกียรติ ชื่อเสียง บารมี และศักดิ์ศรี โดยศักดิ์ศรีมีลักษณะต่าง ๆ คือ เป็นคุณค่าภายในเป็นส่วนฐานของหน้าแบบไทย เป็นส่วนที่อยู่ใต้แนวราบหรือเป็นส่วนของตัวตนซึ่งแยกจากการนำเสนอตนเองในพื้นที่ทางสังคม เป็นสิ่งที่ล่วงเกินไม่ได้หรือเป็นสิ่งล้ำค่าของมนุษย์ทุกคน หรือเป็นคุณค่าที่ตนเองมอบให้แก่ตนเอง

จากมุมมองของนักสังคมวิทยาข้างต้น จึงอาจสรุปนิยามของคำว่า “ศักดิ์ศรี” ว่าหมายถึง **สิ่งที่มีอยู่ในตัวบุคคล แสดงให้เห็นถึงความเป็นปัจเจกหรือความเป็นอิสระของบุคคล และเป็นสิ่งที่ทุกคนควรระมัดระวังไม่ให้เกิดการกระทบถึง** นอกจากนี้ ยังเป็นสิ่งที่สัมพันธ์กับคำอื่น ๆ ในสังคม ได้แก่ เกียรติ บารมี วาสนา หน้าตา และชื่อเสียง

เมื่อนำความหมายของคำว่า “ศักดิ์ศรี” ของนักศึกษาและนักเรียนชายกับของนักสังคมวิทยา มาเปรียบเทียบกันจะพบลักษณะต่าง ๆ ดังตารางต่อไปนี้

**ตารางที่ 1** แสดงความเหมือนและความแตกต่างทางความหมายของคำว่า “ศักดิ์ศรี”

ที่มาของความหมาย	ความหมายคำว่า “ศักดิ์ศรี” ตามมุมมองของนักศึกษาและนักเรียนชาย	ความหมายคำว่า “ศักดิ์ศรี” ตามมุมมองของนักสังคมวิทยา
ลักษณะทางความหมาย		
ความเหมือน	-สิ่งสำคัญที่ต้องรักษา -สิ่งที่ถูกลดทอนได้ด้วยพฤติกรรมการใช้ภาษาหรือพฤติกรรมอื่น ๆ -สิ่งที่สัมพันธ์กับปัจจัยอื่น ๆ ในสังคม เช่น ชื่อเสียง หน้าตา ฯลฯ	-สิ่งสำคัญที่ต้องรักษา -สิ่งที่ถูกลดทอนได้ด้วยพฤติกรรมการใช้ภาษาหรือพฤติกรรมอื่น ๆ -สิ่งที่สัมพันธ์กับปัจจัยอื่น ๆ ในสังคม เช่น ชื่อเสียง หน้าตา ฯลฯ
ความแตกต่าง	-สิ่งสำคัญสำหรับ <b>ปัจเจกบุคคลและสถาบันหรือกลุ่ม</b> -สิ่งที่ถูกรบกวนด้วยพฤติกรรมการใช้ภาษาหรือพฤติกรรมอื่น ๆ <b>อย่างจงใจ</b>	-สิ่งสำคัญสำหรับ <b>ปัจเจกบุคคล</b> แสดงถึงความเป็นอิสระ -สิ่งที่บุคคลอื่นต้อง <b>ระมัดระวัง</b> ไม่ให้พฤติกรรมการใช้ภาษาหรือพฤติกรรมอื่น ๆ ไปกระทบ

ตารางข้างต้น แสดงให้เห็นถึงความเหมือนและความแตกต่างทางความหมายของคำว่า “ศักดิ์ศรี” ตามมุมมองของนักศึกษาและนักเรียนชายกับนักสังคมวิทยาและมานุษยวิทยา โดยความหมายส่วนหนึ่งปรากฏเหมือนกัน ขณะที่ส่วนหนึ่งแตกต่างกัน สำหรับความหมายที่แตกต่างกันแสดงให้เห็นว่า “ศักดิ์ศรี” ตามมุมมองของ



นักศึกษาและนักเรียนชายในสถานการณ์ความขัดแย้งเป็นสิ่งที่ถูกลดทอนคุณค่าได้ด้วยความตั้งใจของฝ่ายตรงข้ามหรือคู่กรณี อีกทั้ง เป็นเรื่องที่มีความสำคัญกับทั้งปัจเจกบุคคลและสถาบันหรือกลุ่ม

## 2. พฤติกรรมการใช้ภาษาและพฤติกรรมอื่น ๆ ที่สัมพันธ์กับแนวคิดเรื่อง “ศักดิ์ศรี” ของนักศึกษาและนักเรียนชายที่มีปัญหาระหว่างสถาบัน ระหว่างบุคคลหรือระหว่างกลุ่มบุคคล

พฤติกรรมการใช้ภาษาและพฤติกรรมอื่น ๆ เป็นส่วนสำคัญที่นักศึกษาและนักเรียนชายใช้เป็นสื่อกลางหรือเครื่องมือในการทำให้คู่กรณี สถาบันหรือกลุ่มบุคคลอื่น ๆ เกิดความรู้สึก “เสียศักดิ์ศรี” ในทางตรงข้ามก็อาจถูกรบกวน “ศักดิ์ศรี” ด้วยพฤติกรรมการใช้ภาษาและพฤติกรรมอื่น ๆ ของคู่กรณีหรือสถาบันหรือกลุ่มบุคคลอื่นเช่นเดียวกัน ทั้งนี้ ผู้วิจัยจะนำเสนอโดยแบ่งเป็น 2 ประเด็น ได้แก่ 2.1 พฤติกรรมการใช้ภาษาที่สัมพันธ์กับแนวคิดเรื่อง “ศักดิ์ศรี” ของนักศึกษาและนักเรียนชายที่มีปัญหาระหว่างสถาบัน ระหว่างบุคคลหรือระหว่างกลุ่มบุคคล และ 2.2 พฤติกรรมอื่น ๆ ที่สัมพันธ์กับแนวคิดเรื่อง “ศักดิ์ศรี” ของนักศึกษาและนักเรียนชายที่มีปัญหาระหว่างสถาบัน ระหว่างบุคคลหรือระหว่างกลุ่มบุคคล โดยมีรายละเอียดดังต่อไปนี้

### 2.1 พฤติกรรมการใช้ภาษาที่สัมพันธ์กับแนวคิดเรื่อง “ศักดิ์ศรี” ของนักศึกษาและนักเรียนชายที่มีปัญหาระหว่างสถาบัน ระหว่างบุคคลหรือระหว่างกลุ่มบุคคล

พฤติกรรมการใช้ภาษาในที่นี้ หมายถึง พฤติกรรมการสื่อสารที่เกิดขึ้นจากการใช้ภาษาพูดหรือภาษาเขียนในการสื่อเจตนาหรือวจนกรรม สำหรับวจนกรรมที่ปรากฏมีหลากหลาย ได้แก่ วจนกรรมการทำทนาย วจนกรรมการดูถูก วจนกรรมการบริภาษ วจนกรรมการสั่ง วจนกรรมการไล่ และวจนกรรมการปฏิเสธ อย่างไรก็ตาม วจนกรรมที่ปรากฏมากกว่า 10 ครั้ง มีเพียง 2 วจนกรรม ได้แก่ วจนกรรมการทำทนายและวจนกรรมการดูถูกสำหรับรายละเอียดของวจนกรรมที่สัมพันธ์กับแนวคิดเรื่อง “ศักดิ์ศรี” มีดังต่อไปนี้

#### 2.1.1 วจนกรรมการทำทนาย

หากพิจารณาตามเงื่อนไขวจนกรรมของเซิร์ล (Searle, 1969) วจนกรรมการทำทนาย หมายถึง วจนกรรมที่เกี่ยวข้องกับการกระทำในอนาคตของผู้ฟังและเป็นวจนกรรมที่ผู้พูดต้องการแสดงความเหนือกว่าหรือทัดเทียม และทำให้ผู้ฟังรู้ว่าตนไม่เกรงกลัว อีกทั้ง เป็นวจนกรรมที่จัดอยู่ในกลุ่มแสดงความรู้สึก (Expressives) และกลุ่มชี้แนะ (Directives) ตามการแบ่งกลุ่มวจนกรรมของเซิร์ล (Searle, 1976) เนื่องจากการทำทนายมีเจตนาคือการแสดงความรู้สึกไม่พอใจ ขณะเดียวกันก็เป็นการเชิญชวนให้อีกฝ่ายมาปะทะ ทั้งนี้ วจนกรรมการทำทนายที่ปรากฏในกลุ่มนักศึกษาหรือนักเรียนที่มีปัญหาความขัดแย้งระหว่างกันสามารถแบ่งออกเป็นการทำทนายของผู้พูดและการทำทนายในผลัดการตอบกลับ สำหรับผลัดการทำทนายของผู้พูดคนแรกมักเป็นการนำเข้าสู่ประเด็นการปะทะที่อาจเกิดขึ้นต่อไปหรือไม่ก็ได้ ขณะที่ผลัดการทำทนายซึ่งตอบกลับจากผู้ฟังเป็นการแสดงให้รู้ว่าตนก็มีความสามารถหรือไม่เกรงกลัวผู้พูดในผลัดแรก สำหรับตัวอย่างและรายละเอียดที่ปรากฏในวจนกรรมการทำทนายมีดังนี้

ตัวอย่าง

**สถานการณ์ 1:** การทำขรระหว่างกันของนักเรียน เนื่องจากเกิดการกระทบกระทั่งระหว่างทำกิจกรรมในโรงเรียน

ก1: มองควยไร (วจนกรรมการบริภาษ)

ข: แล้วมึงจะเอาปะล่ะ ตัวตัวปะล่ะ (วจนกรรมการทำทนาย)

ก2: ก็มาดิ (วจนกรรมการทำทนาย)

จากตัวอย่างในสถานการณ์ 1 ผู้ให้ข้อมูล (ก1 และ ก2) กล่าวว่า ถ้อยคำในวจนกรรมของคู่กรณีหรือคู่กริกระทบต่อศักดิ์ศรีของตนเองในฐานะผู้ฟัง กล่าวคือ หากตนไม่ตอบรับถ้อยคำดังกล่าวจะทำให้ศักดิ์ศรีของตนหายไปหรืออาจถูกดูถูกจากคนรอบข้างที่ยืนอยู่ในเหตุการณ์ ดังนั้น ผู้ให้ข้อมูลจึงต้องตอบด้วยถ้อยคำใน ก2 หรือการทำทนายกลับเพื่อปกป้องศักดิ์ศรีของตน ทั้งนี้ หากพิจารณาจากบริบทพบว่า ถ้อยคำ ข และ

ก2 เป็นการท้าทาย เนื่องจากผู้พูดต้องการให้ผู้ฟังรู้ว่าตนไม่เกรงกลัวหรือกล้าที่จะปะทะกับผู้ฟังซึ่งกำลังจะทำการท้าทาย

**สถานการณ์ 2:** ระหว่างที่กำลังเดินทางไปเรียน ผู้ให้ข้อมูลเจอนักศึกษาหรือนักเรียนสถาบันอื่น ทำให้ต้องหนี หลังจากนั้นได้พาพรรคพวกกลับไปที่บ้านของคู่อริเพื่อเอาคืน

**ก: มึงออกมาตี มึงเก่งไม่ใช่หรอ สถาบันนี้ใหญ่ไม่ใช่หรอ**

จากตัวอย่างในสถานการณ์ 2 ผู้ให้ข้อมูล (ก) กล่าวว่า การตะโกนด้วยวจนกรรมดังกล่าวเป็นการกระหน่ำต่อศักดิ์ศรีของคู่อริ เนื่องจากเป็นการ “ยุ” ให้อีกฝ่ายออกมา และแฝงความหมายของการขู่ผู้ฟัง ทั้งนี้ หากพิจารณาจากบริบทพบว่า ถ้อยคำ ก เป็นการท้าทาย เนื่องจากผู้พูดต้องการให้ผู้ฟังรู้ว่า ฝ่ายของตนไม่ได้เกรงกลัวและพร้อมให้คู่อริออกมาปะทะ

**สถานการณ์ 3:** ขณะยืนรอรถโดยสารประจำทางในที่ประจำ ได้พบกับคู่อริซึ่งใช้ถ้อยคำกระหน่ำต่อศักดิ์ศรี

**ก: เจ็งเปล่า แ่นเปล่า เฮ้ย เฮ้ย ควยไรวะ**

จากตัวอย่างในสถานการณ์ 3 ผู้ให้ข้อมูลพิจารณาว่า ถ้อยคำของคู่อริ (ก) เป็นการแสดงให้เห็นถึง “ความแค้น” หรือ “ประกาศศักดิ์ศรี” ซึ่งเกี่ยวข้องกับศักดิ์ศรีของผู้พูดเป็นสำคัญ ทั้งนี้ หากพิจารณาจากบริบทพบว่า ถ้อยคำ ก เป็นการท้าทาย เนื่องจากผู้พูดต้องการแสดงความเหนือกว่าและไม่เกรงกลัวการตามมาปะทะ

**สถานการณ์ 4:** นักเรียนโรงเรียนอื่นนำพรรคพวกมาที่โรงเรียนของผู้ให้ข้อมูล เนื่องจากเคยมีปัญหาทะเลาะวิวาทกัน ทำให้เกิดถ้อยคำที่กระหน่ำถึงศักดิ์ศรี

**ก: มึงออกมาตี มึงเก่งไม่ใช่หรอ**

**ข: ก็ได้ตี มึงไม่ให้เกียรติสถาบันกู ก็มาตี**

จากตัวอย่างในสถานการณ์ 4 ผู้ให้ข้อมูลกล่าวว่า ถ้อยคำของคู่อริ (ก) เป็นการกระหน่ำต่อศักดิ์ศรีของตนเอง เนื่องจากถ้อยคำของคู่อริดังกล่าว ทำให้ตนต้องแสดงออกว่าไม่เกรงกลัว ดังนั้น ผู้ฟังหรือผู้ให้ข้อมูล (ข) จึงตอบกลับด้วยวจนกรรมเดียวกัน เพื่อแสดงถึงศักดิ์ศรีที่มีในตนเองหรือแสดงถึงความกล้าในตนเอง ทั้งนี้ หากพิจารณาจากบริบทพบว่า ถ้อยคำ ก และ ข เป็นการท้าทาย เนื่องจากผู้พูดแต่ละฝ่ายไม่เกรงกลัวการมาปะทะของคู่อริ อีกทั้งเชื่อมั่นในความสามารถที่มีเหนือกว่าหรือทัดเทียมคู่อริ

จากตัวอย่างทั้งหมดข้างต้นแสดงให้เห็นว่า กลุ่มนักศึกษาหรือนักเรียนชายที่มีปัญหาความขัดแย้งกับคู่อริมักใช้วจนกรรมการท้าทายเพื่อแสดงความเหนือกว่าหรือมีศักดิ์ศรีสูงกว่า โดยอาจปรากฏถ้อยคำว่า “เอาปะล่ะ” (สถานการณ์ 1 ข1) “เจ็งเปล่า แ่นเปล่า” (สถานการณ์ 3 ก) หรือ “ออกมาตี” “เก่งไม่ใช่หรอ” (สถานการณ์ 4 ก) ซึ่งมักปรากฏวจนกรรมในรูปคำถามที่มีเจตนาเพื่อการทำลาย นอกจากนี้ ในสถานการณ์ 2 ยังแสดงให้เห็นว่า ผู้พูดไม่ได้กระหน่ำต่อศักดิ์ศรีของผู้ฟังหรือคู่อริเพียงอย่างเดียว แต่กระหน่ำต่อศักดิ์ศรีของสถาบันด้วย หากพิจารณาในผลัดของถ้อยคำที่เป็นการตอบกลับจะพบว่า มักปรากฏคำว่า “ก็มาตี” (สถานการณ์ 1 ก2 และสถานการณ์ 4 ข) เพื่อแสดงศักดิ์ศรีของตนเอง

### 2.1.2 วจนกรรมการดูถูก

หากพิจารณาตามเงื่อนไขวจนกรรมของเซอร์ล (Searle, 1969) วจนกรรมการดูถูก หมายถึง วจนกรรมที่เกี่ยวข้องกับการกระทำในอนาคตของผู้ฟังและเป็นวจนกรรมที่ผู้พูดต้องการแสดงความรู้สึกเหนือกว่าและไม่เห็นค่าของอีกฝ่ายหรือรู้สึกอีกฝ่ายด้อยกว่าตนอย่างชัดเจน อีกทั้ง จัดเป็นวจนกรรมกลุ่มแสดงความรู้สึก (Expressives) ตามการแบ่งกลุ่มวจนกรรมของ เซอร์ล (Searle, 1976) ทั้งนี้ วจนกรรมการดูถูกที่ปรากฏในกลุ่มนักศึกษาหรือนักเรียนชายที่มีปัญหาความขัดแย้งระหว่างกันอาจเป็นการดูถูกบุคคลหรือสถาบันดังตัวอย่างและรายละเอียดที่ปรากฏในวจนกรรมการดูถูกดังนี้

ตัวอย่าง

**สถานการณ์ 1:** แพนของผู้ให้ข้อมูลไปคบกับผู้ชายอื่น จึงเกิดสถานการณ์ที่ทำให้ตนเองเสียศักดิ์ศรีเนื่องจากถ้อยคำของอีกฝ่าย

**ก: แพนมึง กูดูแลเองนะ**

จากตัวอย่างในสถานการณ์ 1 ผู้ให้ข้อมูลกล่าวว่า วัจนกรรมดังกล่าวเป็นการหยามศักดิ์ศรีของตน และหากพิจารณาจากบริบทจะพบว่า ผู้พูดแสดงความรู้สึกเหนือกว่าและไม่เห็นค่าของผู้ให้ข้อมูลด้วยการดูถูกในลักษณะการเสนอความช่วยเหลือ เนื่องจากเห็นว่าผู้ให้ข้อมูลไม่สามารถทำหน้าที่ดูแลแพนของตนได้อีกในอนาคต

**สถานการณ์ 2:** การพบสถาบันคู่อริในสถานที่สาธารณะ ทำให้เกิดการกระทบศักดิ์ศรีของสถาบัน

**ก: สถาบันนี้มาเว้ย เล่นแม่งเลย สถาบันนี้มันกระจอก**

**ข: กูเรียนโรงเรียนนี้แล้วทำไม แล้วโรงเรียนมึงตีนักหอร**

จากตัวอย่างในสถานการณ์ 2 ผู้ให้ข้อมูลกล่าวว่า คู่อริได้กล่าวถ้อยคำ ก เนื่องจากต้องการหมิ่นหรือหยามสถาบันของตน ขณะเดียวกันตนก็หมิ่นกลับในลักษณะเดียวกัน (ข) ทั้งนี้ หากพิจารณาจากบริบทพบว่า ถ้อยคำของคู่อริ (ก) แสดงให้เห็นถึงความเหนือกว่าและไม่เห็นค่าของอีกฝ่าย ขณะที่ผู้ให้ข้อมูลก็ดูถูกหรือหยามกลับเพื่อตีสักดิ์ศรีที่เสียไปกลับมา หรือแสดงให้เห็นว่าสถาบันของตนไม่ได้อยู่ภายใต้สถาบันของคู่อริ กล่าวคือ ถ้อยคำ ก เป็นการดูถูกโดยการแสดงให้เห็นว่า หากต้องปะทะกัน อีกฝ่ายไม่มีทางที่จะต่อสู้หรือเหนือไปกว่ากลุ่มของตนได้ ขณะที่ถ้อยคำ ข เป็นการดูถูกกลับ เพราะฝ่ายตนก็ไม่ได้เห็นค่าของคู่อริ

**สถานการณ์ 3:** ผู้ให้ข้อมูลมีปัญหาเกี่ยวกับนักเรียนโรงเรียนอื่น หลังจากนั้นครูในโรงเรียนของผู้ให้ข้อมูลมาห้ามไว้ นักเรียนคู่อริที่มาหาจึงกล่าวถ้อยคำที่กระทบศักดิ์ศรีของผู้ให้ข้อมูล

**ก: ดินะ ที่ครูพวกมึงมาขอโทษ นี่กูเห็นแก่หน้าครู**

**ข: นี่เห็นแก่องค์พระ กูถึงไม่ทำมึง**

จากตัวอย่างในสถานการณ์ 3 ผู้ให้ข้อมูลกล่าวว่า ถ้อยคำในวัจนกรรมการดูถูกของคู่อริ (ก) กระทบต่อศักดิ์ศรีของตน เนื่องจากคู่อริแสดงออกว่ามีศักดิ์ศรีสูงกว่า ดังนั้น ตนจึงกล่าวตอบกลับในลักษณะเดียวกัน (ข) โดยแสดงให้เห็นว่า ตนเห็นแก่องค์พระซึ่งเป็นสิ่งศักดิ์สิทธิ์ประจำโรงเรียนที่นับถือจึงไม่ยอมให้ปัญหาบานปลาย เพื่อให้อีกฝ่ายเสียศักดิ์ศรีเช่นกัน เพราะเป็นการแสดงออกว่าตนเหนือกว่าจึงให้ความเมตตาคู่อริได้ ทั้งนี้ เมื่อพิจารณาจากบริบทพบว่า ถ้อยคำ ก เป็นการดูถูก ด้วยเหตุผลที่คล้ายคลึงกับสถานการณ์ที่ 2 คือ คู่อริเชื่อว่า หากต้องปะทะกัน ฝ่ายของผู้ให้ข้อมูลไม่มีทางจะทำอะไรฝ่ายตนได้หรือฝ่ายของผู้ให้ข้อมูลจะต้องพ่ายแพ้ แต่เห็นแก่ครูเหตุการณ์จึงจบลงก่อน ขณะที่ถ้อยคำ ข เป็นการดูถูกกลับ เนื่องจากฝ่ายของผู้ให้ข้อมูลก็เชื่อว่า หากมีการปะทะกัน ฝ่ายของตนจะเป็นฝ่ายเหนือกว่าหรือเป็นฝ่ายที่คู่อริต้องยอมแพ้ กล่าวคือ ทั้งถ้อยคำ ก และ ข ต่างสื่อความว่า อีกฝ่ายหนึ่งไม่มีความสามารถพอที่จะเอาชนะฝ่ายของตนได้ เพียงแต่เห็นแก่ครูหรือองค์พระ เหตุการณ์การปะทะจึงไม่เกิดขึ้น

จากตัวอย่างทั้งหมดในวัจนกรรมการดูถูกแสดงให้เห็นว่า กลุ่มนักศึกษาหรือนักเรียนชายที่มีปัญหาความขัดแย้งกับคู่อริมักใช้วัจนกรรมการดูถูกเพื่อแสดงว่า ผู้ฟังด้อยหรือมีค่าน้อยกว่าผู้พูด สามารถพิจารณาได้จากคำว่า “กระจอก” ซึ่งสื่อความหมายว่า “ด้อย” อย่างชัดเจน ขณะเดียวกันก็ปรากฏวัจนกรรมการดูถูกเพื่อสื่อนัยของความเหนือกว่าในเชิงการให้ความช่วยเหลือแต่ไม่ได้มีเจตนาที่จะช่วยเหลือจริง ๆ ดังตัวอย่างในสถานการณ์ที่ 1 และในเชิงการให้ความเมตตา ดังตัวอย่างในสถานการณ์ที่ 3

### 2.1.3 วัจนกรรมการบริภาษ

หากพิจารณาตามเงื่อนไขวัจนกรรมของเซอร์ล (Searle, 1969) วัจนกรรมการบริภาษ หมายถึง วัจนกรรมที่เกี่ยวข้องกับการกระทำในอดีตของผู้ฟังและเป็นวัจนกรรมที่ผู้พูดต้องการกล่าวเพื่อกระทบจิตใจผู้ฟัง

อีกทั้ง เป็นวัจนกรรมที่จัดอยู่ในกลุ่มแสดงความรู้สึก (Expressives) ตามการแบ่งกลุ่มวัจนกรรมของ เซิร์ล (Searle, 1976) เนื่องจากมีเจตนาสำคัญคือการแสดงความรู้สึกไม่พอใจที่มีต่ออีกฝ่าย ทั้งนี้ วัจนกรรมการบริภาษที่ปรากฏในกลุ่มนักศึกษาหรือนักเรียนที่มีปัญหาความขัดแย้งระหว่างกันอาจปรากฏในลักษณะการพูดหรือการเขียน ดังตัวอย่างและรายละเอียดที่ปรากฏในวัจนกรรมการบริภาษดังนี้

ตัวอย่าง

**สถานการณ์ 1:** ผู้ให้ข้อมูลพบข้อความที่สถาบันอื่นพ่นสีไว้ในที่สาธารณะ โดยข้อความดังกล่าวกระทบต่อศักดิ์ศรีของสถาบัน

**ก: ไอ้เหี้ย ไอ้สัตว์ (ชื่อสถาบัน)**

จากตัวอย่างในสถานการณ์ ผู้ให้ข้อมูลเห็นว่า ถ้อยคำดังกล่าวกระทบต่อศักดิ์ศรีของสถาบัน เนื่องจากทำให้เกิดความรู้สึกว่าอีกฝ่ายไม่ให้เกิดสถาบันของตน และหากพิจารณาจากบริบทจะพบว่า นอกจากคู่อริต้องการถ่ายทอดความรู้สึกไม่ชอบหรือไม่พอใจสถาบันของผู้ให้ข้อมูลแล้ว ยังต้องการเขียนเพื่อกระทบจิตใจผู้อ่านด้วย เนื่องจากผู้อ่านเป็นส่วนหนึ่งของสถาบัน ทั้งนี้ คู่อริหรือผู้เขียนบริภาษโดยใช้คำที่หมายถึงสิ่งต้องห้ามหรือชื่อสัตว์ที่สื่อความหมายว่า น่ารังเกียจ โขคร้าย และอัปมงคล นั่นคือ คำว่า “เหี้ย” (วิสันต์ สุขวิสิทธิ์, 2547) ซึ่งปรากฏในส่วนต้น และใช้คำว่า “สัตว์” ซึ่งหมายถึง “สัตว์ที่ไม่ใช่คน, เดรัจฉาน” (ราชบัณฑิตยสถาน, 2556) และตามด้วยชื่อสถาบันของผู้อ่านเพื่อทำร้ายจิตใจหรือทำให้เจ็บใจอย่างชัดเจน

#### 2.1.4 วัจนกรรมการสั่ง

หากพิจารณาตามเงื่อนไขวัจนกรรมของเซิร์ล (Searle, 1969) วัจนกรรมการสั่ง หมายถึง วัจนกรรมที่เกี่ยวข้องกับการกระทำในอนาคตของผู้ฟังและเป็นวัจนกรรมที่ผู้พูดต้องการให้ผู้ฟังทำตามที่ผู้พูดพูดอีกทั้ง เป็นวัจนกรรมที่จัดอยู่ในกลุ่มชี้แนะ (Directives) ตามการแบ่งกลุ่มวัจนกรรมของ เซิร์ล (Searle, 1976) เนื่องจากมีเจตนาสำคัญคือ ต้องการให้ผู้ฟังทำตามที่แจ้งหรือบอกให้ทำ ทั้งนี้ วัจนกรรมการสั่งที่ปรากฏในกลุ่มนักศึกษาหรือนักเรียนที่มีปัญหาความขัดแย้งระหว่างกัน มักเกี่ยวข้องกับสัญลักษณ์ประจำสถาบันหรือประจำโรงเรียน จึงทำให้วัจนกรรมการสั่งไปกระทบต่อศักดิ์ศรีของผู้ฟังดังตัวอย่างและรายละเอียดที่ปรากฏในวัจนกรรมการสั่งดังนี้

ตัวอย่าง

**สถานการณ์:** คู่อริต้องการสัญลักษณ์ประจำสถาบันของผู้ให้ข้อมูล

**ก: โหนเอาแหวนมาดูดิ**

จากตัวอย่างในสถานการณ์ ผู้ให้ข้อมูลกล่าวว่า การเสียดศักดิ์ศรีเกิดขึ้น เนื่องจากการสั่งไปสัมพันธ์กับสัญลักษณ์ของสถาบันหรือโรงเรียน อีกทั้ง หลังจากปรากฏวัจนกรรมก็อาจถูกดึงแหวนหรือถูกชกอย่างไรก็ตาม หากพิจารณาจากบริบทจะพบว่า นอกจากการเสียดศักดิ์ศรีจะเกิดขึ้นเนื่องจากสัญลักษณ์กำลังจะสูญหายไป ยังแสดงให้เห็นว่า ศักดิ์ศรีอาจสูญหายไปเพราะการยอมให้อีกฝ่ายแสดงออกว่าเหนือกว่าตน

#### 2.1.5 วัจนกรรมการไล่

หากพิจารณาตามเงื่อนไขวัจนกรรมของเซิร์ล (Searle, 1969) วัจนกรรมการไล่ หมายถึง วัจนกรรมที่เกี่ยวข้องกับการกระทำในอนาคตของผู้ฟังและเป็นวัจนกรรมที่ผู้พูดต้องการให้ผู้ฟังออกไปจากพื้นที่ของตน อีกทั้ง เป็นวัจนกรรมที่จัดอยู่ในกลุ่มชี้แนะ (Directives) ตามการแบ่งกลุ่มวัจนกรรมของ เซิร์ล (Searle, 1976) เนื่องจากมีเจตนาสำคัญคือ ต้องการให้ผู้ฟังทำตามที่แจ้งหรือบอก อย่างไรก็ตาม วัจนกรรมการไล่แตกต่างจากวัจนกรรมการสั่งตรงที่การไล่มีเจตนาสำคัญเกี่ยวข้องกับพื้นที่ ทั้งนี้ วัจนกรรมการไล่ที่ปรากฏในกลุ่มนักศึกษาหรือนักเรียนที่มีปัญหาความขัดแย้งระหว่างกันเป็นการแสดงออกว่า ผู้ฟังกำลังทำสิ่งที่กระทบต่อศักดิ์ศรีของผู้พูดคือ การข้ามเขตแดนหรือเข้ามาบริเวณใกล้เคียงสถาบันของตน ดังนั้นจึงควรออกไปจากพื้นที่โดยเร็ว ดังตัวอย่างและรายละเอียดที่ปรากฏในวัจนกรรมการไล่ดังนี้

ตัวอย่าง

**สถานการณ์:** นักศึกษาจากสถาบันอื่น เข้ามาใกล้บริเวณสถาบันของตน จึงทำให้เกิดความรู้สึกไม่พอใจ และต้องการปกป้องศักดิ์ศรีของตนเองและสถาบัน

**ก: มาทำควยไรทีนี่ นี่ถิ่นกู ออกไปออกไป**

จากตัวอย่างในสถานการณ์ ผู้ให้ข้อมูลกล่าวว่า การที่สถาบันอื่นก้าวล่วงเข้ามาในบริเวณใกล้เคียงกับพื้นที่ของสถาบันตน สื่อความหมายว่า ความเป็นที่ 1 ในถิ่นกำลังได้รับผลกระทบจากสถาบันอื่นหรืออีกสถาบันกำลังแสดงออกว่าอยู่เหนือกว่าสถาบันของตน เมื่อพิจารณาจากบริบทจึงอาจกล่าวได้ว่า วัจนกรรมการไล่เกี่ยวข้องกับศักดิ์ศรี เนื่องจากเป็นการดึงความเหนือกว่าหรือดึงศักดิ์ศรีของตนและสถาบันให้กลับมาเป็นที่ 1 ในถิ่นของตนซึ่งต้องไม่มีคู่อริอยู่ในพื้นที่เดียวกัน

### 2.1.6 วัจนกรรมการปฏิเสธ

หากพิจารณาตามเงื่อนไขวัจนกรรมของเซิร์ล (Searle, 1969) วัจนกรรมการปฏิเสธ หมายถึง วัจนกรรมที่เกี่ยวข้องกับการกระทำในอนาคตของผู้พูดและเป็นวัจนกรรมที่ผู้พูดต้องการเลี่ยงสิ่งที่อีกฝ่ายกล่าวกับตน อีกทั้ง เป็นวัจนกรรมที่จัดอยู่ในกลุ่มบอกเล่า (Representatives) ตามการแบ่งกลุ่มวัจนกรรมของ เซิร์ล (Searle, 1976) เนื่องจากมีเจตนาสำคัญคือ การแจ้งหรือบอกความคิด ความรู้สึกของตนให้ผู้ฟังรับทราบ ทั้งนี้ วัจนกรรมการปฏิเสธที่ปรากฏในกลุ่มนักศึกษาหรือนักเรียนที่มีปัญหาความขัดแย้งระหว่างกันถือเป็นวัจนกรรมที่แตกต่างจากวัจนกรรมอื่น ๆ ข้างต้น เนื่องจากผู้พูดเลือกแสดงวัจนกรรมเพื่อความปลอดภัยของตนเอง แม้ว่าจะเป็นการลดศักดิ์ศรีของตนด้วยก็ตาม ดังตัวอย่างและรายละเอียดที่ปรากฏในวัจนกรรมการปฏิเสธดังนี้

ตัวอย่าง

**สถานการณ์:** ระหว่างเดินทางไปเรียน พบคู่อริจึงเกิดการมองหน้า และปฏิสัมพันธ์ที่กระทบต่อศักดิ์ศรี

**ก: เอาเปล่า มองไร เอาเปล่า** (วัจนกรรมการทำทนาย)

**ข: ไม่เอา ไว้พรงนี้ วันนี้ไม่พร้อม** (วัจนกรรมการปฏิเสธ)

จากตัวอย่างในสถานการณ์ ผู้ให้ข้อมูลกล่าวว่า หากช่วงเวลาที่ผ่านมาพบกับคู่อริ ตนเองยังไม่พร้อมหรือปะทะแล้วตนต้องเป็นฝ่ายเสียอย่างแน่นอน ผู้ให้ข้อมูลก็เลือกตอบปฏิเสธ ดังคำกล่าว ข ซึ่งปรากฏในบริบทของการปฏิเสธการทำทนายใน ก แม้ว่าการบอกคู่อริในลักษณะนี้จะทำให้ตนเสียศักดิ์ศรีก็ตาม ทั้งนี้ จากการสัมภาษณ์พบว่า นักศึกษาและนักเรียนชายหลายคนให้เหตุผลตรงกันว่า บางครั้งหากตนเองเป็นฝ่ายเสียเปรียบอย่างมากก็ต้องคำนึงถึงความปลอดภัยหรือผลเสียที่ตนจะได้รับเช่นกัน

พฤติกรรมการใช้ภาษาของนักศึกษาและนักเรียนชายที่มีปัญหาความขัดแย้งระหว่างสถาบันหรือระหว่างบุคคลข้างต้น ประกอบด้วยวัจนกรรมต่าง ๆ 6 วัจนกรรม ได้แก่ วัจนกรรมการทำทนาย วัจนกรรมการดูถูก วัจนกรรมการบริภาษ วัจนกรรมการสั่ง วัจนกรรมการไล่ และวัจนกรรมการปฏิเสธ โดยวัจนกรรมที่ปรากฏมากกว่า 10 ครั้ง ได้แก่ วัจนกรรมการทำทนายและวัจนกรรมการดูถูก ทั้งนี้ หากพิจารณาการจัดกลุ่มวัจนกรรมตามทฤษฎีของ เซิร์ล (Searle, 1976) พบว่า วัจนกรรมที่ปรากฏส่วนใหญ่จัดอยู่ในกลุ่มแสดงความรู้สึก (Expressives) และกลุ่มชี้แนะ (Directives) เมื่อพิจารณาปัจจัย “ศักดิ์ศรี” ที่สัมพันธ์กับการแสดงวัจนกรรมพบว่า “ศักดิ์ศรี” จะปรากฏขึ้นจากวัจนกรรมที่บุคคลอื่นกล่าวถึงผู้ฟังเป็นหลัก เว้นแต่ในวัจนกรรมการปฏิเสธที่ผู้พูดเลือกลดศักดิ์ศรีของตนเองเพื่อบรรลุเจตนาอื่น อีกทั้ง “ศักดิ์ศรี” ยังเป็นปัจจัยที่ผู้พูดตั้งใจให้ผู้ฟังคำนึงถึง “ความเหนือกว่า-ต่ำกว่า” หรือการลดคุณค่าของผู้ฟังหรือสถาบันเป็นสำคัญ จึงอาจกล่าวได้ว่า วัจนกรรมกลุ่มแสดงความรู้สึก (Expressives) และวัจนกรรมกลุ่มชี้แนะ (Directives) เป็นเครื่องมือสำคัญในการทำให้นักศึกษาและนักเรียนชายที่มีปัญหาความขัดแย้งระหว่างกันบรรลุวัตถุประสงค์ในการลดคุณค่าของ “ศักดิ์ศรี”

## 2.2 พฤติกรรมอื่น ๆ ที่สัมพันธ์กับปัจจัย “ศักดิ์ศรี” ของนักศึกษาและนักเรียนชายที่มีปัญหา ระหว่างสถาบัน ระหว่างบุคคลหรือระหว่างกลุ่มบุคคล โดยมีรายละเอียดดังต่อไปนี้

พฤติกรรมอื่น ๆ ที่สัมพันธ์กับปัจจัย “ศักดิ์ศรี” ของนักศึกษาและนักเรียนชายที่มีปัญหาระหว่างกัน  
ปรากฏในหลายลักษณะ ทั้งนี้ ผู้วิจัยได้วิเคราะห์ข้อมูลจากการสัมภาษณ์เกี่ยวกับพฤติกรรมอื่น ๆ ที่สัมพันธ์กับ  
ปัจจัย “ศักดิ์ศรี” ออกเป็น 3 กลุ่ม ได้แก่ พฤติกรรมที่ใช้รักษาศักดิ์ศรีที่มีอยู่ พฤติกรรมที่ทำให้ได้หรือเพิ่มศักดิ์ศรี  
และพฤติกรรมที่ทำให้เสียหรือลดศักดิ์ศรี สำหรับรายละเอียดของแต่ละกลุ่มข้อมูลมีดังตารางต่อไปนี้

ตารางที่ 2 แสดงพฤติกรรมอื่น ๆ ที่เกี่ยวข้องกับปัจจัย “ศักดิ์ศรี”

พฤติกรรมที่ใช้รักษาศักดิ์ศรีที่มีอยู่	พฤติกรรมที่ทำให้ได้หรือ เพิ่มศักดิ์ศรี	พฤติกรรมที่ทำให้เสียหรือ ลดศักดิ์ศรี
1. การไม่วิ่งหนีขณะปะทะกับคู่อริ 2. การไม่ยกพวกปะทะกับคู่อริที่มี จำนวนน้อยกว่า 3. การแสดงออกว่าพื้นที่ส่วนใด เป็นบริเวณหรือถิ่นของตน (การไป ยืนในพื้นที่สาธารณะ แต่ใกล้บริเวณ สถาบันของตน)	1. การออกไปปะทะกับคู่อริตาม คำสั่งของรุ่นพี่ 2. การเข้าไปในบริเวณหรือถิ่นของ สถาบันคู่อริ หรือการไปยืนใน บริเวณของคู่อริ 3. การทำท่าหรือสัญลักษณ์ประจำ สถาบันใส่คู่อริ หรือการชูเสื้อของ สถาบัน 4. การได้สัญลักษณ์ประจำสถาบัน ของคู่อริมาครอบครอง	1. การไม่สู้หรือสู้แล้วแพ้ 2. การถูกคู่อริมองด้วยสายตา เหยียดหยาม 3. การหนีคู่อริ 4. รุ่นน้องถูกสถาบันคู่อริตี 5. สถาบันคู่อริเข้ามาในบริเวณหรือ ถิ่นของตน 6. คู่อริชูนิ้วกลางใส่ 7. การถูก “ตบ” หรือถูกคู่อรินำ สัญลักษณ์ประจำสถาบันไป 8. การรุมคู่อริระหว่างปะทะ

จากตารางข้างต้นแสดงให้เห็นว่า “ศักดิ์ศรี” เกี่ยวข้องกับพฤติกรรม 3 กลุ่ม โดยกลุ่มที่นักศึกษา  
และนักเรียนชายกล่าวถึงมากที่สุด คือ พฤติกรรมที่ทำให้เสียหรือลดศักดิ์ศรีของตน ทั้งนี้ กลุ่มตัวอย่างให้ข้อมูลโดย  
กล่าวว่า การรักษาศักดิ์ศรีโดยการแสดงออกว่าพื้นที่ส่วนใดเป็นบริเวณหรือถิ่นของตนเป็นการประกาศศักดิ์ศรีของ  
สถาบัน แม้ในความเป็นจริงพื้นที่ส่วนนั้นจะเป็นพื้นที่สาธารณะก็ตาม

ขณะที่พฤติกรรมในกลุ่มที่ทำให้ได้หรือเพิ่มศักดิ์ศรี ผู้ให้ข้อมูลกล่าวว่า การออกไปปะทะกับคู่อริตาม  
คำสั่งของรุ่นพี่ หากชนะกลับมาจะทำให้เกิดความรู้สึกว่า “ตนเองใหญ่ในสถาบัน” หรือ “ได้หน้าได้ตา” หรือ “ทำ  
ให้เพื่อนยอมรับ” ซึ่งสอดคล้องกับที่นักสังคมวิทยากล่าวไว้ว่าปัจจัย “ศักดิ์ศรี” สัมพันธ์หรือเกี่ยวข้องกับ  
“ชื่อเสียง” และ “หน้าตา” การทำท่าประจำสถาบันใส่คู่อริ (ปกติจะเป็นสัญลักษณ์ที่แสดงออกทางมือ) เป็นการ  
ประกาศศักดิ์ศรีหรืออำนาจของฝั่งตน การได้สัญลักษณ์ประจำสถาบันของคู่อริมาครอบครอง นอกจากจะได้ศักดิ์ศรี  
แล้ว ยังสื่อถึงความเหนือกว่าและเกิดความภาคภูมิใจ

สำหรับพฤติกรรมในกลุ่มที่ทำให้เสียหรือลดศักดิ์ศรี ผู้ให้ข้อมูลกล่าวว่าหากตนเองไม่ชกหรือชกแล้ว  
แพ้จะนำไปสู่การถูกดูถูก (วิจนกรรมการดูถูก) จากเพื่อนและคนรอบข้าง หรือกรณีที่ถูกทำร้ายเป็นฝ่ายพ่ายแพ้ก็  
นำไปสู่การเสียศักดิ์ศรีเช่นเดียวกัน การถูกมองพร้อมกับถูกดึงหน้าใส่ (ทำหน้าตากวนหรือหยาม) แสดงให้เห็นว่า  
คู่อริกำลังหยามศักดิ์ศรีและอยากมีเรื่องหรือมีปัญหากับตน สอดคล้องกับที่ สวณิต ยมาภัย (2526: 42) กล่าวว่า  
“ในวัฒนธรรมไทย การจ้องหน้าผู้อื่นที่ไม่รู้จักมาก่อนถือเป็นลักษณะที่ไม่สมควร” การปล่อยให้สถาบันคู่อริเข้ามา  
ในบริเวณใกล้เคียงสถาบันและเป็นฝ่ายถูกตีหรือการถูกคู่อริชูนิ้วกลางใส่เป็นการถูกหยามศักดิ์ศรี ทั้งนี้ อาจเป็น  
เพราะโดยปกติมนุษย์มีธรรมชาติที่จะรักษาและปกป้องอาณาเขตของตน (ชลธิชา บำรุงรักษ์ ,2559: 8) เพียงแต่  
กลุ่มนักศึกษาและนักเรียนชายให้ความสำคัญกับบริเวณหรือพื้นที่ของสถาบันมากกว่าบุคคลทั่วไป อย่างไรก็ตาม

พฤติกรรมอย่างหนึ่งที่นักศึกษาและนักเรียนชายที่มีปัญหาขัดแย้งเห็นเหมือนกับคนในสังคมและเป็นค่านิยมที่น่า  
ยกย่อง คือ “การไม่ยกพวกปะทะกับคู่อริที่มีจำนวนน้อยกว่าหรือการรุมคู่อริ”

## สรุปผลการวิจัย

จากการศึกษาตามวัตถุประสงค์ทั้ง 2 ข้อ สามารถสรุปผลการวิจัยได้ดังนี้

การศึกษาความหมายของคำว่า “ศักดิ์ศรี” ตามมุมมองของนักศึกษาและนักเรียนชายที่มีปัญหาความ  
ขัดแย้งระหว่างกันเปรียบเทียบกับความหมายที่นักสังคมวิทยาและมานุษยวิทยากล่าวไว้ พบว่า มีทั้งความหมายที่  
เหมือนและแตกต่างกัน เนื่องจากนักศึกษาและนักเรียนชายเป็นกลุ่มบุคคลเฉพาะที่มีมุมมองเกี่ยวกับศักดิ์ศรี  
แตกต่างจากคนทั่วไปอยู่บ้าง กล่าวคือ ความหมายโดยทั่วไปที่เหมือนกัน คือ ศักดิ์ศรีเป็นสิ่งสำคัญที่ต้องรักษา แต่  
อาจถูกลดทอนได้ด้วยพฤติกรรมการใช้ภาษาและพฤติกรรมอื่น ๆ ของบุคคลที่เกี่ยวข้อง อีกทั้ง สัมพันธ์กับปัจจัย  
อื่น ๆ เช่น หน้าตา ชื่อเสียง ฯลฯ ขณะที่ความแตกต่างคือ ศักดิ์ศรีในมุมมองของนักศึกษาและนักเรียนชายเป็นทั้ง  
เรื่องของปัจเจกและสถาบันหรือกลุ่ม อีกทั้ง เป็นสิ่งที่มักถูกรบกวนด้วยความตั้งใจจากฝ่ายตรงข้าม ขณะที่บุคคล  
ทั่วไปมักเป็นเรื่องเฉพาะบุคคล และเป็นสิ่งที่ต้องระมัดระวังไม่ให้กระทบซึ่งกันและกัน

พฤติกรรมการใช้ภาษาพบวัจนกรรมทั้งสิ้น 6 วัจนกรรม ได้แก่ วัจนกรรมการทำทนาย วัจนกรรมการดูถูก  
วัจนกรรมการบริภาษ วัจนกรรมการสั่ง วัจนกรรมการไล่ และวัจนกรรมการปฏิเสธ เมื่อพิจารณาความสัมพันธ์  
ระหว่าง “ศักดิ์ศรี” กับวัจนกรรมพบว่า ศักดิ์ศรีเป็นสิ่งที่ผู้พูดตั้งใจให้ผู้ฟังคำนึงถึง “ความเหนือกว่า-ต่ำกว่า” เป็น  
สำคัญ ขณะที่พฤติกรรมอื่น ๆ ที่สัมพันธ์กับแนวคิดเรื่อง “ศักดิ์ศรี” แบ่งออกเป็น 3 กลุ่ม ได้แก่ พฤติกรรมที่ใช้  
รักษาศักดิ์ศรีที่มีอยู่ พฤติกรรมที่ทำให้ได้หรือเพิ่มศักดิ์ศรี และพฤติกรรมที่ทำให้เสียหรือลดศักดิ์ศรีซึ่งนักศึกษาหรือ  
นักเรียนชายที่มีปัญหาระหว่างกันกล่าวถึงมากที่สุด

## อภิปรายผล

จากผลการวิจัยสามารถอภิปรายผลได้ดังนี้

1. ผลการสัมภาษณ์ในส่วนความหมายของคำว่าศักดิ์ศรีสอดคล้องกับที่ ยศ สันตสมบัติ (2559: 234)  
กล่าวว่า “ข้อพิพาทและความโกรธแค้นอาจมีสาเหตุมาจากการพูดจาดูหมิ่นเหยียดหยาม...” เนื่องจากนักศึกษา  
และนักเรียนชายที่มีปัญหาความขัดแย้งหลายคนกล่าวว่า ศักดิ์ศรีเกี่ยวข้องกับ การหมิ่น การดูถูก  
อย่างไรก็ตาม แม้ว่าวัจนกรรมการดูถูกจะมีอิทธิพลต่อศักดิ์ศรีของกลุ่มบุคคลดังกล่าว แต่ผลการศึกษาส่วน  
พฤติกรรมการใช้ภาษายังปรากฏวัจนกรรมอื่น ๆ ซึ่งมีเงื่อนไขวัจนกรรมตามทฤษฎีของเซอร์ล (Searle, 1969)  
แตกต่างจากวัจนกรรมการดูถูกและเกี่ยวข้องกับศักดิ์ศรี เนื่องจากวัจนกรรมเหล่านี้สามารถสื่อนัยของความ  
เหนือกว่าหรือต่ำกว่าซึ่งอาจกระทบต่อศักดิ์ศรีของนักศึกษาหรือนักเรียนชาย อีกทั้ง อาจนำไปสู่การดูถูกระหว่าง  
กันได้ ดังคำตอบของผู้ให้ข้อมูลในวัจนกรรมการทำทนายที่ว่า “ถ้อยคำในวัจนกรรมของคู่กรณีหรือคู่อริกระทบต่อ  
ศักดิ์ศรีของตนเองในฐานะผู้ฟัง กล่าวคือ หากตนไม่ตอบรับถ้อยคำดังกล่าวจะทำให้ศักดิ์ศรีของตนหายไปหรืออาจ  
ถูกดูถูกจากคนรอบข้างที่ยืนอยู่ในเหตุการณ์”

2. จากผลการวิจัยด้านพฤติกรรมการใช้ภาษาและพฤติกรรมอื่น ๆ ที่สัมพันธ์กับปัจจัย “ศักดิ์ศรี” แสดง  
ให้เห็นว่า นักศึกษาและนักเรียนชายที่มีปัญหาความขัดแย้งระหว่างกัน นอกจากจะต้องคำนึงถึงศักดิ์ศรีของตนเอง  
แล้ว ยังต้องคำนึงถึงศักดิ์ศรีของสถาบันด้วย จากประเด็นดังกล่าวหากนำมาพิจารณาตามการศึกษาของ Hofstede  
(2011: 11) เรื่อง ความเป็นปัจเจก (Individualism) และความเป็นกลุ่ม (Collectivism) แสดงให้เห็นว่า สังคม  
ของนักศึกษาและนักเรียนชายที่มีปัญหาความขัดแย้งระหว่างกันปรากฏทั้งการคำนึงถึงความเป็นปัจเจกและความ  
เป็นกลุ่ม เนื่องจากให้ความสำคัญกับการคำนึงหรือตระหนักถึง “ฉัน” (“I” – consciousness) และให้ความสำคัญ  
หรือตระหนักถึง “พวกเรา” (“We” – consciousness) ทั้งนี้ การให้ความสำคัญแก่ “พวกเรา” ของนักศึกษาและ

นักเรียนชายที่มีปัญหาความขัดแย้งสอดคล้องกับที่ ม.ร.ว.อศิน ทรัพย์พัฒน์ (2553: 101) กล่าวว่า “พวกหรือพรรคพวก หมายถึง เพื่อน ๆ ที่มารวมกลุ่มกันเพื่อช่วยเหลือซึ่งกันและกัน และทำกิจกรรมร่วมกันซึ่งมีนัยของการเป็นฝักเป็นฝ่ายคล้ายกับเป็นกลุ่มขัดแย้ง...”

3. ผลการวิจัยในส่วนพฤติกรรมการใช้ภาษาแสดงให้เห็นว่า วัจนกรรมบางชนิดไม่สามารถจัดให้อยู่ในกลุ่มของวัจนกรรมใดวัจนกรรมหนึ่งตามการแบ่งกลุ่มวัจนกรรมของ เซิร์ล (Searle, 1976) ได้ โดยเฉพาะวัจนกรรมการทำทนายซึ่งผู้พูดต้องการแสดงออกถึงความไม่พอใจคู่อริ ขณะเดียวกันก็เป็นการเร่งเร้าให้คู่อริเข้ามาปะทะตามคำท้าทายด้วย จึงอาจกล่าวได้ว่า วัจนกรรมการทำทนายสามารถจัดให้อยู่ในวัจนกรรมกลุ่มแสดงความรู้สึก (Expressives) และวัจนกรรมกลุ่มชี้แนะ (Directives) จากลักษณะดังกล่าวสะท้อนให้เห็นว่า การพิจารณาแบ่งกลุ่มวัจนกรรมต่าง ๆ เป็นสิ่งที่นักวิจัยต้องระมัดระวังและให้ความสำคัญเพื่อให้ผลการวิจัยเกิดความชัดเจนและเหมาะสม

4. “หน้า” ตามทฤษฎีความสุภาพของบราวน์และเลวินสัน (Brown and Levinson, 1987: 61) หมายถึง “ภาพลักษณ์สาธารณะที่สมาชิกทุกคนต้องการเพื่อตนเอง โดยแบ่งออกเป็นหน้าด้านลบหรือการกระทำที่อิสระ ไม่ถูกบังคับ และหน้าด้านบวกหรือความปรารถนาที่จะให้ภาพลักษณ์หรือบุคลิกลักษณะของตนเองเป็นที่ชื่นชมหรือเห็นพ้องจากผู้ร่วมปฏิสัมพันธ์” ขณะที่ “หน้า” ตามมุมมองของนักศึกษาและนักเรียนชายที่มีปัญหาความขัดแย้งสะท้อนนัยของปัจเจกและกลุ่มบุคคลหรือสถาบัน จึงอาจกล่าวได้ว่า นัยของ “หน้า” ตามมุมมองแบบตะวันตกกับ “หน้า” ตามมุมมองของนักศึกษาและนักเรียนที่มีปัญหาความขัดแย้งมีทั้งส่วนที่เหมือนและแตกต่างกัน

## ข้อเสนอแนะ

### ข้อเสนอแนะที่ได้จากการวิจัย

การศึกษาพฤติกรรมการใช้ภาษาและพฤติกรรมอื่น ๆ ที่เกี่ยวข้องกับแนวคิดเรื่อง “ศักดิ์ศรี” ช่วยสะท้อนให้เห็นความคิดความรู้สึกของนักศึกษาและนักเรียนชายที่มีปัญหาความขัดแย้งระหว่างสถาบัน ระหว่างบุคคลหรือระหว่างกลุ่มบุคคล อีกทั้ง สะท้อนให้เห็นมุมมองในด้านความยุติธรรมของกลุ่มนักศึกษาและนักเรียนชายซึ่งเห็นว่า “การไม่ยกพวกปะทะกับคู่อริที่มีจำนวนน้อยกว่าหรือการไม่รุม” เป็นการกระทำที่ถูกต้องและรักษาศักดิ์ศรีของตนเอง ดังนั้น ผลการศึกษาจึงสามารถนำไปเป็นแนวทางในการแก้ไขมุมมองหรือทัศนคติของกลุ่มบุคคลดังกล่าวหรือนำไปเป็นแนวทางในการอธิบายให้บุคคลทั่วไปเข้าใจมุมมองหรือทัศนคติของนักศึกษาและนักเรียนชายที่มีปัญหาความขัดแย้งมากยิ่งขึ้น

### ข้อเสนอแนะในการทำวิจัยครั้งต่อไป

1. งานวิจัยนี้ให้ความสำคัญแก่การศึกษาปัจจัย “ศักดิ์ศรี” ในกลุ่มนักศึกษาและนักเรียนชายที่มีปัญหาความขัดแย้งระหว่างกัน อย่างไรก็ตาม จากการสังเกตและสอบถามพบว่า นักเรียนหญิงก็ให้ความสำคัญแก่ “ศักดิ์ศรี” เช่นเดียวกัน ดังนั้น ผู้ที่สนใจยังสามารถศึกษาปัจจัย “ศักดิ์ศรี” ในกลุ่มนักศึกษาและนักเรียนหญิงกับพฤติกรรมการใช้ภาษาและพฤติกรรมอื่น ๆ ได้

2. วัจนกรรมที่สัมพันธ์กับปัจจัย “ศักดิ์ศรี” มีหลากหลาย ดังนั้น ผู้ที่สนใจจึงสามารถศึกษาปัจจัย “ศักดิ์ศรี” กับวัจนกรรมใดวัจนกรรมหนึ่งโดยเฉพาะได้ เช่น ศักดิ์ศรีกับวัจนกรรมการทำทนาย ศักดิ์ศรีกับวัจนกรรม การดูถูก ฯลฯ



## เอกสารอ้างอิง

- กุสุมา รัชชมนี และคณะ. (2550). **ศักดิ์ศรีและความอับอายในวรรณกรรมไทย**. กรุงเทพฯ: แม่คำผาง.
- จรัลวิไล จรุงญโรจน์, ม.ล.. (2556). **เทคนิคการวิจัยทางภาษาศาสตร์**. กรุงเทพฯ: มหาวิทยาลัยเกษตรศาสตร์.
- เจษฎา ทองรุ่งโรจน์. (2560). **พจนานุกรมอังกฤษ-ไทย สังคมวิทยา**. กรุงเทพฯ: แสงดาว.
- ภูวรัตน์ สุนทรธรรม. (2559). **ศักดิ์ศรีความเป็นมนุษย์ของคนชายขอบ: ภาพสะท้อนจิตวิญญาณประชาธิปไตยในเรื่องสั้น**. *วารสารมนุษยศาสตร์และสังคมศาสตร์ มหาวิทยาลัยราชภัฏสุราษฎร์ธานี*, 8(1), 153-180.
- ชลธิชา บำรุงรักษ์. (2559). **สารไร้ถ้อยคำในเรื่องสั้นไทย**. *วารสารภาษาและภาษาศาสตร์*, 35(1), 1-22.
- ชาลวิทย์ เยาวฤทธา. (2555). **แนวคิดเรื่อง “บุญคุณ” กับวัจนกรรม 3 ชนิดในสังคมไทย**. (วิทยานิพนธ์ปริญญา มหาบัณฑิต). กรุงเทพฯ: จุฬาลงกรณ์มหาวิทยาลัย.
- ณัฐพร พานโพธิ์ทอง. (2555). **เอกสารคำสอนรายวิชา ๒๒๐๑ ๗๘๓ การวิเคราะห์ภาษาไทยตามแนววัจนปฏิบัติศาสตร์ (ฉบับปรับปรุง)**. ภาควิชาภาษาไทย คณะอักษรศาสตร์ จุฬาลงกรณ์มหาวิทยาลัย. (อัดสำเนา)
- แดนปีช แบรดเลย์. (2514). **อักขรภิธานศรับท์ ฉบับองค์การคำคุณศัพท์**. กรุงเทพฯ: โรงพิมพ์คุรุสภาลาดพร้าว.
- ธีรยุทธ บุญมี. (2535). “ศักดิ์ศรี-หน้าตา.” ใน สุวรรณา สถาอานันท์ และเนื่องน้อย บุญเนตร, บรรณาธิการ. **คำ: ร่องรอยความคิด ความเชื่อไทย**, 265-278. กรุงเทพฯ: จุฬาลงกรณ์มหาวิทยาลัย.
- ปิ่นندا เลอเลิศยุติธรรม. (2549). **การศึกษาความสุภาพในการขอร้องและการปฏิเสธในการติดต่อธุรกิจทางจดหมายในภาษาไทยตามแนววัจนปฏิบัติศาสตร์**. (วิทยานิพนธ์ปริญญาโทศึกษาศาสตร์บัณฑิต). กรุงเทพฯ: จุฬาลงกรณ์มหาวิทยาลัย.
- พระสังฆราชของ-บาติสตา ปาเลอกัว. (2542). **สี่พระ พะจะนะ พาสา ไท ฉบับคณะกรรมการคัดสรรและเผยแพร่วรรณกรรมของชาติ**. กรุงเทพฯ: สถาบันภาษาไทย กรมวิชาการ กระทรวงศึกษาธิการ.
- เมตตา วิวัฒนานุกูล (กฤตวิทย์). (2556). **หลักการสัมภาษณ์ในวงการบริหาร การสื่อสารมวลชนและการวิจัย**. (พิมพ์ครั้งที่ 3 ฉบับปรับปรุง). กรุงเทพฯ: จุฬาลงกรณ์มหาวิทยาลัย.
- ยศ สันตสมบัติ. (2559). **มนุษย์กับวัฒนธรรม**. (พิมพ์ครั้งที่ 4). กรุงเทพฯ: มหาวิทยาลัยธรรมศาสตร์.
- รวบยกแก๊ง เปิดศึกศักดิ์ศรีต่างสถาบัน ยกพวกบุกตีกันหน้าวิทยาลัยดัง ปิดปม 4 king อาชีวะยุค 90**. (2564). สืบค้น 15 ธันวาคม 2564, จาก <https://www.bangkokbiznews.com/news/977132>
- รัตนะ ปัญญาภา และคณะ. (2558). **การปรับวิธีคิดเกี่ยวกับศักดิ์ศรีในสังคมไทยให้สอดคล้องกับพระพุทธศาสนา**. *วารสารมนุษยศาสตร์และสังคมศาสตร์ มหาวิทยาลัยขอนแก่น*, 32(3), 1-24.
- ราชบัณฑิตยสถาน. (2539). **พจนานุกรม ฉบับราชบัณฑิตยสถาน พ.ศ. ๒๕๒๕**. (พิมพ์ครั้งที่ 6). กรุงเทพฯ: อักษรเจริญทัศน์.
- ราชบัณฑิตยสถาน. (2546). **พจนานุกรม ฉบับราชบัณฑิตยสถาน พ.ศ. ๒๕๔๒**. กรุงเทพฯ: นานมีบุ๊คส์พับลิเคชันส์.
- ราชบัณฑิตยสถาน. (2556). **พจนานุกรม ฉบับราชบัณฑิตยสถาน พ.ศ.๒๕๕๔ เฉลิมพระเกียรติพระบาทสมเด็จพระเจ้าอยู่หัว เนื่องในโอกาสพระราชพิธีมหามงคลเฉลิมพระชนมพรรษา ๗ รอบ ๕ ธันวาคม ๒๕๕๔**. กรุงเทพฯ: ราชบัณฑิตยสถาน.
- วิสันต์ สุขวิสิทธิ์. (2547). **วัจนกรรมการบริภาษในภาษาไทย**. (วิทยานิพนธ์ปริญญาโทมหาบัณฑิต). กรุงเทพฯ: จุฬาลงกรณ์มหาวิทยาลัย.
- ศึกศักดิ์ศรี! ข่างกล ‘ปทุมวัน’ ยกพวกตี ‘อุเทน’ บนบีทีเอสกลางเมือง ชาวบ้านหนีตาย**. (2561). สืบค้น 15 ธันวาคม 2564, จาก [https://www.khaosod.co.th/breaking-news/news\\_1454544](https://www.khaosod.co.th/breaking-news/news_1454544)

- สวนิต ยมาภัย. (2526). **การสื่อสารของมนุษย์: แนวคิดและแนวปฏิบัติขั้นพื้นฐาน**. คณะนิเทศศาสตร์ จุฬาลงกรณ์มหาวิทยาลัย.
- สำนักงานราชบัณฑิตยสภา. (2561). **พจนานุกรมศัพท์มานุษยวิทยา ฉบับราชบัณฑิตยสภา**. กรุงเทพฯ: สำนักงานราชบัณฑิตยสภา.
- สิทธิธรรม อ่องวุฒิวัฒน์. (2558). **การแสดงความเห็นแย้งในปริศนาการสนทนาในภาษาไทยและข้อคำนึงที่เป็นเหตุจูงใจ**. (วิทยานิพนธ์ปริญญาโทศึกษาศาสตร์). กรุงเทพฯ: จุฬาลงกรณ์มหาวิทยาลัย.
- อคิน รพีพัฒน์, ม.ร.ว.. (2553). **มองสังคมผ่านชีวิตในชุมชน**. กรุงเทพฯ: ศูนย์มานุษยวิทยาสิรินธร.
- Brown, P. and Levinson, S. C. (1987). **Politeness: some universals in language usage**. Cambridge: Cambridge University Press.
- Hanks, W. F., Ide, S., & Katagiri, Y. (2009). **Introduction: Towards an emancipatory pragmatics**. *Journal of Pragmatics*, 41(1), 1-9.
- Hofstede, G. (2011). **Dimensionalizing Cultures: The Hofstede Model in Context**. *Online Readings in Psychology and Culture*, 2(1). <https://doi.org/10.9707/2307-0919.1014>
- Intachakra, S. (2012). **Politeness motivated by the 'heart' and 'binary rationality' in Thai culture**. *Journal of Pragmatics*, 44(5), 619-635.
- Panpothong, N. and Phakdeephasook, S. (2008). **The concept of 'Bunkhun' and Thai ways of speech behaviors: the case of responding to thanks**. Department of Thai, Faculty of Arts, Chulalongkorn University. (Mimeographed)
- Panpothong, N. and Phakdeephasook, S. (2014). **The wide use of mai-pen-rai 'It's not substantial' in Thai interactions and its relationship to the Buddhist concept of TriLaksana**. *Journal of Pragmatics*, 69, 99-107.
- Persons, L.S. (2008). **THE ANATOMY OF THAI FACE**. *MANUSYA: Journal of Humanities*, 11(1), 53-75.
- Persons, L.S. (2016). **The way Thais lead face as social capital**. Chiang Mai: Silkworm Books.
- Searle, J.R. (1969). **Speech acts: an essay in the philosophy of language**. Great Britain: Cambridge University Press.
- Searle, J.R. (1976). **A Classification of Illocutionary acts**. *Language in Society*, 5 (1), 1-23.
- Spencer-Oatey, H. (2002). **Managing rapport in talk: Using rapport sensitive incidents to explore the motivational concerns underlying the management of relations**. *Journal of Pragmatics*, 34, 529-545.

## การรวบรวม วิเคราะห์ และสังเคราะห์สถานภาพองค์ความรู้ดนตรีอาเซียนในประเทศไทย ASEAN Music Knowledge in Thailand: A Compilation and Synthesis

เชาวน์มนัส ประภักดิ์ (Chaomanat Prapakdee)<sup>1\*</sup>

<sup>1</sup>อาจารย์ประจำภาควิชาดนตรีไทย วิทยาลัยการดนตรี มหาวิทยาลัยราชภัฏบ้านสมเด็จเจ้าพระยา  
(Lecturer of Thai Music Department, College of Music, Bansomdejchaopraya Rajabhat University)

\*Corresponding Author. E-mail: newlccs@hotmail.com

(Received: February 15, 2022; Revised: April 20, 2022; Accepted: June 2, 2022)

### บทคัดย่อ

การวิจัยนี้มีวัตถุประสงค์เพื่อสำรวจ รวบรวม และสังเคราะห์องค์ความรู้ดนตรีอาเซียนในประเทศไทย จากหนังสือ วิจัย วิทยานิพนธ์ และบทความวารสารของนักวิชาการชาวไทย ผลการศึกษาพบว่า องค์ความรู้ดนตรีอาเซียนมีจำนวนทั้งหมด 109 รายการ จำแนกตามประเภทเอกสาร ได้เป็น หนังสือ 18 รายการ วิจัย 11 รายการ วิทยานิพนธ์ 36 รายการ และบทความวารสาร 44 รายการ จำแนกตามประเทศ พบว่า กลุ่มประเทศที่ตั้งอยู่บนผืนแผ่นดินใหญ่ โดยเฉพาะประเทศที่มีอาณาเขตติดกับประเทศไทย 3 อันดับแรกที่พบงานศึกษามากที่สุด ได้แก่ ลาว กัมพูชา และเมียนมาร์ และกลุ่มประเทศที่มีการศึกษาวัฒนธรรมดนตรีจำนวนไม่มากคือกลุ่มประเทศที่อยู่ทางตอนใต้หรือกลุ่มประเทศที่มีลักษณะเป็นหมู่เกาะ ดังนี้ สาธารณรัฐประชาธิปไตยประชาชนลาว 39 รายการ ราชอาณาจักรกัมพูชา 16 รายการ สาธารณรัฐแห่งสหภาพเมียนมาร์ 15 รายการ สหพันธรัฐมาเลเซีย 8 รายการ สาธารณรัฐสังคมนิยมเวียดนาม 7 รายการ ประเทศสิงคโปร์ 5 รายการ สาธารณรัฐฟิลิปปินส์ 3 รายการ สาธารณรัฐอินโดนีเซีย 1 รายการ เนอการาบรูไนดารุซซาลาม 1 รายการ และดนตรีอาเซียนในภาพรวม 14 รายการ และผลการสังเคราะห์เนื้อหา พบว่า มีการศึกษาองค์ประกอบทางดนตรี ดนตรีศึกษา การบริหารจัดการสถาบันดนตรี ดนตรีชาติพันธุ์ นักดนตรี วงดนตรี ดนตรีกับการเมือง ดนตรีพิธีกรรม ดนตรีประกอบการแสดง และประวัติศาสตร์ พัฒนาการ และการเปลี่ยนแปลงของดนตรี นอกจากนี้พบว่าประเด็นที่ยังไม่ได้นำมาใช้ในการศึกษา เช่น ดนตรีกระแสนิยม อุตสาหกรรมการผลิตดนตรี ดนตรีของกลุ่มประชาสังคมในมิติด้านการเมือง สังคม เศรษฐกิจ วัฒนธรรม และการศึกษาดนตรีจากแนวคิดเชิงวิพากษ์ โดยข้อค้นพบจากการสังเคราะห์สามารถนำไปสู่การส่งเสริมการวิจัยในประเด็นที่ขาดแคลน และสนับสนุนให้เกิดการศึกษาและเผยแพร่ในวงกว้างต่อไป

**คำสำคัญ :** สังเคราะห์ ; องค์ความรู้ ; ดนตรีอาเซียน

### Abstract

This research aimed to explore, compile, and synthesize the ASEAN music knowledge of Thailand from textbooks, research papers, thesis, and journal articles of Thai academics. The study results found that there were 109 contents on ASEAN Music Knowledge which document types can classify as 18 textbooks, 11 research papers, 36 thesis, and 44 journal articles. Furthermore, they can be classified by countries such as Laos, Cambodia, and Myanmar, located on the mainland; Thailand borders. The top three countries were the most studied findings. The countries with a few amount of music and cultural education were the countries in the south or the island countries as follows: the Lao People's Democratic Republic has 39 items, the Kingdom

of Cambodia has 16 items, the Republic of the Union of Myanmar has 15 items, Malaysia has eight items, the Socialist Republic of Vietnam has seven items, Singapore has five items, the Republic of the Philippines has three items, the Republic of Indonesia has one item, Negara Brunei Daruz Salam has one item and ASEAN music in total 14 items. The content synthesis results found that music elements have been studied: Music Education, Music Institute Management, Ethnomusicology, Musician, Band, Music and Politics, Ritual music, Music and Performance, historical development, and music change. Some issues have not been studied, such as popular music, the music industry, and music from the criticized concept study. The discovery of this content synthesis can lead to promoting research on scarcity issues to support widespread dissemination.

**Keywords :** Synthesis ; Knowledge ; ASEAN Music

## บทนำ

กว่า 43 ปีของการก่อตั้งกลุ่มประชาคมอาเซียนที่มีจุดมุ่งหมายเริ่มต้นในการส่งเสริมความเข้าใจอันดีระหว่างประเทศในภูมิภาค ชำรงไว้ซึ่งสันติภาพ เสถียรภาพ และความมั่นคงทางการเมือง สร้างสรรค์ความเจริญก้าวหน้าด้านเศรษฐกิจ การพัฒนาทางสังคมและวัฒนธรรม การกินดีอยู่ดีของประชาชนบนพื้นฐานของความเสมอภาคและผลประโยชน์ร่วมกันของประเทศสมาชิก กระทั่งมีการจัดตั้งประชาคมอาเซียนอย่างเป็นทางการในปี พ.ศ.2558 ที่ผู้นำอาเซียนได้ตกลงทำกฎบัตรความร่วมมือประกอบด้วย 3 เสาหลักในการดำเนินการ ได้แก่ 1.ประชาคมการเมืองและความมั่นคงอาเซียน (ASEAN Political and Security Community-APSC) 2.ประชาคมเศรษฐกิจอาเซียน (ASEAN Economic Community-AEC) และ 3.ประชาคมสังคมและวัฒนธรรม (ASEAN Socio-Cultural Community-ASCC) ซึ่งถือเป็นความท้าทายอย่างยิ่งต่อผู้คนและรัฐบาลของประเทศต่างๆ ในการที่จะร่วมสร้างความเป็นหนึ่งให้เกิดขึ้นกับผู้คนในภูมิภาคอาเซียนแห่งนี้ แต่จากสภาพความเป็นจริงที่เกิดขึ้นในสังคมภายใต้บริบทของประชาคมอาเซียนและก่อนหน้านั้น บริบททางสังคมของประเทศต่างๆ ในกลุ่มประชาคมอาเซียน โดยเฉพาะที่ใกล้ตัวที่สุดในที่นี้คือประเทศไทยนั้นล้วนเต็มไปด้วยความแตกต่างหลากหลายของผู้คน อันเกิดขึ้นจากการอพยพเคลื่อนย้ายกันไปมาทั้งจากภายนอกและภายในประเทศ ด้วยมูลเหตุและปัจจัยที่แตกต่างหลากหลายกันออกไปโดยเฉพาะอย่างยิ่ง ในด้านเศรษฐกิจ อุตสาหกรรม คือการที่ผู้คนได้กลายเป็นทรัพยากรบุคคลในการเป็นปัจจัยหลักด้านการผลิต แรงงาน และด้านอื่น ๆ ของประเทศต่าง ๆ อย่างเป็นจำนวนมาก

ด้วยความแตกต่างทั้งทางกายภาพของผู้คน ภูมิประเทศ ศิลปวัฒนธรรม การเมือง สังคม รวมทั้งภูมิหลังทางประวัติศาสตร์ของผู้คนในแต่ละประเทศ วิธีการดำเนินชีวิตของผู้คนที่จำเป็นต้องพบปะกันจึงยังคงทำให้การปฏิสัมพันธ์ของผู้คนเกิดปัญหาและความขัดแย้งในมิติต่าง ๆ เช่น การมอง “คนอื่น” ที่แตกต่างจากเรา ด้วยสายตาและมุมมองด้านลบ ดังที่ปรากฏเป็นข่าวสารตามสื่อต่าง ๆ อยู่เสมอ ซึ่งถึงแม้ภาครัฐจะมีการสร้างองค์ความรู้เพื่อเสริมสร้างและเตรียมความพร้อมด้านความรู้ความเข้าใจและการรับรู้ของผู้คนและประเทศในกลุ่มประชาคมอาเซียนอยู่เป็นจำนวนมากแล้วก็ตาม

จากการสำรวจข้อมูลเบื้องต้นจากแหล่งข้อมูลที่มีองค์ความรู้ในการนำเสนอข้อมูลที่เกี่ยวข้องกับประชาคมอาเซียนหรือข้อมูลต่าง ๆ เกี่ยวกับประเทศต่าง ๆ ในกลุ่มประชาคมอาเซียน 9 ประเทศ (ยกเว้นประเทศไทย) พบว่า ข้อมูลและองค์ความรู้ส่วนใหญ่ที่ถูกผลิตขึ้นโดยเฉพาะที่มีความเกี่ยวข้องกับการก่อตั้งประชาคมอาเซียนโดยตรงนั้น จะเป็นข้อมูลที่นำเสนอเนื้อหาเกี่ยวกับการแนะนำให้ผู้รู้จักกับคำว่า “อาเซียน” คืออะไร สำคัญอย่างไร

ในด้านการศึกษาพบข้อมูลเกี่ยวกับการเสริมทักษะเบื้องต้นด้านภาษาอาเซียนของประเทศต่าง ๆ ด้านเศรษฐกิจจะเป็นการนำเสนอข้อมูลเกี่ยวกับการลงทุน ความพร้อมด้านศักยภาพ ลักษณะทางภูมิศาสตร์ของแต่ละประเทศ รวมทั้งตลาดแรงงานและปัจจัยต่างๆ ที่เกี่ยวข้องด้านเศรษฐกิจ และอีกส่วนหนึ่งจะเป็นองค์ความรู้เดิมที่ถูกผลิตไว้ก่อนหน้าที่จะมีการก่อตั้งประชาคมอาเซียน ซึ่งเป็นข้อมูลที่มีอยู่เป็นจำนวนมาก โดยผู้วิจัยได้ใช้คำสำคัญในการสืบค้นข้อมูลเบื้องต้นเป็นชื่อประเทศทั้ง 9 ประเทศในเครือประชาคมอาเซียน ได้แก่ พม่า เวียดนาม กัมพูชา ลาว ฟิลิปปินส์ บรูไน มาเลเซีย สิงคโปร์ อินโดนีเซีย ทั้งในรูปแบบที่เขียนหรือกล่าวถึงชื่อประเทศอย่างเป็นทางการและไม่เป็นทางการ และจากการสืบค้นข้อมูลเบื้องต้นดังกล่าวพบว่า ข้อมูลส่วนใหญ่ที่มีอยู่ในแหล่งให้บริการข้อมูลนั้น จะพบข้อมูลที่มีเนื้อหาหลากหลายทั้งในด้านการท่องเที่ยว ประวัติศาสตร์ ขนบธรรมเนียม ภาษา ศิลปวัฒนธรรม ประเพณี การค้า กลุ่มชาติพันธุ์ ฯลฯ ซึ่งล้วนแต่มีความเกี่ยวข้องกับด้านสังคมและวัฒนธรรมในมิติต่าง ๆ ทั้งสิ้น

แต่จากการศึกษาข้อมูลเบื้องต้นจากเอกสาร ตำรา หนังสือ งานวิจัยและวิทยานิพนธ์ โดยการสืบค้นจากโปรแกรมการสืบค้นสารสนเทศจากหอสมุดแห่งชาติ พระนคร ซึ่งผู้วิจัยถือว่าเป็นสถานที่สำคัญในการรวบรวมข้อมูลและองค์ความรู้เพื่อให้บริการแก่ประชาชนและผู้สนใจทั่วไป โดยผู้วิจัยได้เลือกใช้คำสำคัญในการสืบค้นคำว่า “ดนตรีอาเซียน” ซึ่งผลจากการค้นหาปรากฏว่าไม่พบเอกสารหรือข้อมูลใด ๆ ที่มีอยู่ในคลังข้อมูลของหอสมุดแห่งชาติ สำหรับคำว่า “อาเซียน” ก็ปรากฏข้อมูลสารสนเทศทั้งสิ้น 320 รายการ แต่ก็ยังไม่ปรากฏว่ามีข้อมูลที่จำเพาะเจาะจงในการนำเสนอเนื้อหาในการให้ความรู้เกี่ยวกับดนตรีอาเซียนโดยตรงแต่ประการใด จากนั้นผู้วิจัยได้ใช้คำสำคัญว่า “ดนตรี” ในการสืบค้นสารสนเทศ ผลปรากฏว่ามีข้อมูลเกี่ยวกับดนตรีในคลังข้อมูลของหอสมุดแห่งชาติถึง 770 รายการ แต่ข้อมูลทั้งหมดนั้นล้วนเป็นการศึกษาดนตรีที่เกี่ยวข้องกับประเทศไทยโดยตรง โดยเฉพาะการนำเสนอเนื้อหาในประเด็นต่าง ๆ ที่มีความเกี่ยวข้องกับดนตรีประจำชาติ (Thai traditional music) และอีกบางส่วนจะเป็นการศึกษาดนตรีของกลุ่มชาติพันธุ์ ซึ่งเอกสารทางด้านดนตรีที่มีการนำเสนอข้อมูลเกี่ยวกับดนตรีของประเทศต่าง ๆ ในประชาคมอาเซียน จะพบอยู่เป็นส่วนน้อย และก็ได้มีการระบุชัดเจนว่าเป็นการนำเสนอข้อมูลด้านดนตรีอาเซียนโดยเฉพาะ แต่เอกสารที่ค้นพบจะเป็นการระบุชื่อประเทศนั้นๆ โดยตรง เช่น ผลงานของเฉลิมศักดิ์ พิภูลศรี (2551) เรื่องดนตรีลาวเดิม, สุจิตต์ วงษ์เทศ (2553) เครื่องดนตรีกัมพูชาโบราณ ซึ่งจากการสืบค้นเบื้องต้นพบว่ามีอยู่จำนวนไม่มากเท่าที่ควร ซึ่งผลจากการที่ยังไม่เคยมีการจัดระบบฐานข้อมูลและสำรวจสถานภาพของความรู้ด้านดนตรีอาเซียนอย่างเป็นรูปธรรม จึงส่งผลทั้งโดยตรงต่อบุคลากรด้านวิชาการและครูผู้สอนที่จำเป็นจะต้องหาข้อมูลและนำเนื้อหาด้านดนตรีของประเทศต่าง ๆ ในกลุ่มประชาคมอาเซียนไปใช้ในการเรียนการสอนในรายวิชาเกี่ยวกับด้านดนตรีอาเซียน รวมทั้งด้านการวิจัยที่เกี่ยวข้องกับดนตรีของประเทศในกลุ่มประชาคมอาเซียน และถือเป็นอุปสรรคด้านการเรียนรู้องค์ความรู้ด้านดนตรีของผู้คนในประเทศอีกด้วย

ดังนั้น จากการเล็งเห็นถึงความสำคัญของภาครัฐในการกำหนดนโยบายที่จะส่งเสริมให้เกิดการสร้างองค์ความรู้ด้านต่าง ๆ เกี่ยวกับประเทศสมาชิกในกลุ่มประชาคมอาเซียน เพื่อการสร้างความเข้าใจระหว่างกันและกันของผู้คน และจากการสืบค้นข้อมูลเบื้องต้นด้านดนตรีที่มีความเกี่ยวข้องกับการศึกษาและนำเสนอองค์ความรู้ด้านดนตรีของประเทศต่าง ๆ ในกลุ่มประชาคมอาเซียนที่ยังมีอยู่จำกัดและมีได้มีการรวบรวมอย่างเป็นรูปธรรม ผู้วิจัยจึงเห็นว่าควรมีการดำเนินการสำรวจ รวบรวมและสังเคราะห์องค์ความรู้ด้านดนตรีของประเทศต่าง ๆ ในกลุ่มประชาคมอาเซียนอย่างเป็นรูปธรรมและเป็นระบบ โดยการสำรวจและรวบรวมจากเอกสารทางวิชาการ ตำรา หนังสือ งานวิจัยและวิทยานิพนธ์ในระดับปริญญาโทและปริญญาเอก จากหน่วยงาน สถานที่และสถาบันต่าง ๆ ที่มีส่วนเกี่ยวข้องกับกระบวนการสร้างองค์ความรู้ดังกล่าวนี้ ในการนี้ ผู้วิจัยจึงได้ดำเนินการจัดทำข้อเสนอโครงการวิจัยเรื่อง “การรวบรวม วิเคราะห์และสังเคราะห์สถานภาพองค์ความรู้ดนตรีอาเซียนในประเทศไทย” โดยมีวัตถุประสงค์สำคัญในการสำรวจ รวบรวม วิเคราะห์และสังเคราะห์สถานภาพองค์ความรู้ด้านดนตรีอาเซียนที่ปรากฏในเอกสารทางวิชาการ ตำรา หนังสือ งานวิจัยและวิทยานิพนธ์ และเผยแพร่อยู่ในประเทศไทย เพื่อเป็นการนำเสนอให้เห็นถึง “สถานภาพองค์ความรู้” และ “ทิศทางการศึกษา” ที่ผ่านมาของดนตรีอาเซียนของประเทศ

ทั้งนี้ งานวิจัยดังกล่าวมีเป้าหมายสำคัญในการที่จะนำข้อมูลที่ได้จากการศึกษาไปสู่การสังเคราะห์ และนำกลับมาทบทวนหรือสะท้อนสถานภาพองค์ความรู้ด้านดนตรีของประเทศไทยที่มีต่อประเทศต่างๆ ในกลุ่มประชาคมอาเซียน เพื่อจะได้นำไปสู่การต่อยอด สร้างสรรค์และผลิตองค์ความรู้ด้านดนตรีที่เหมาะสมให้แก่ผู้คนในสังคมไทย ได้ทำความรู้จักและเท่าทันกับประชาคมอาเซียนและผู้คนจากประเทศอื่น ๆ ในมิติด้านศิลปวัฒนธรรม อันจะนำไปสู่การสร้างประชาคมแห่งความรู้ความเข้าใจของผู้คนในประชาคมต่อไป

### วัตถุประสงค์การวิจัย

1. สสำรวจและรวบรวมองค์ความรู้ดนตรีอาเซียนที่ปรากฏในเอกสารวิชาการ ตำรา หนังสือ งานวิจัย และวิทยานิพนธ์ในประเทศไทย
2. วิเคราะห์และสังเคราะห์องค์ความรู้ดนตรีอาเซียนที่ปรากฏในเอกสารวิชาการ ตำรา หนังสือ งานวิจัย และวิทยานิพนธ์ในประเทศไทย

### กรอบแนวคิดในการวิจัย

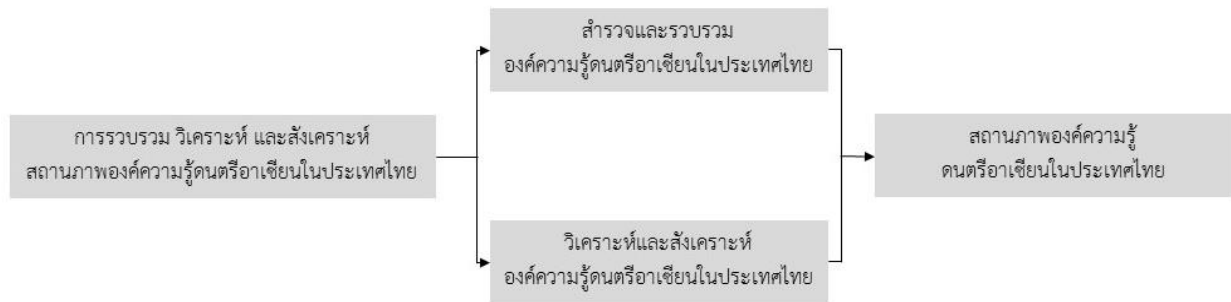

### ระเบียบวิธีการวิจัย

การวิจัยครั้งนี้เป็นการวิจัยวิจัยเชิงคุณภาพ (Qualitative Research) ที่มุ่งเน้นในการเก็บรวบรวม วิเคราะห์ และสังเคราะห์ข้อมูลจากเอกสาร (Documentary Research) โดยมีวิธีดำเนินการวิจัย ดังนี้

#### ประชากรและกลุ่มตัวอย่าง

ประชากรที่ใช้ในการวิจัยในครั้งนี้ ได้แก่ หนังสือ งานวิจัย/วิทยานิพนธ์ และเอกสารทางวิชาการที่มีการนำเสนอข้อมูลเกี่ยวกับดนตรีในกลุ่มประเทศอาเซียน ยกเว้นประเทศไทย ได้แก่ กัมพูชา บรูไน ฟิลิปปินส์ มาเลเซีย เมียนมาร์ ลาว เวียดนาม สิงคโปร์ และอินโดนีเซีย ที่นิพนธ์ขึ้นโดยนักวิชาการชาวไทย จำนวน 109 ผลงาน ระหว่างปี พ.ศ.2537 - 2562

**เครื่องมือที่ใช้ในการเก็บรวบรวมข้อมูล** ได้แก่ 1) แบบบันทึกคุณลักษณะงานวิจัยเชิงปริมาณ และ 2) แบบบันทึกคุณลักษณะงานวิจัยเชิงคุณภาพ

#### การเก็บรวบรวมข้อมูล

ผู้วิจัยดำเนินการเก็บรวบรวมข้อมูลด้วยตนเองจากแหล่งข้อมูลที่มีการเก็บรวบรวมข้อมูลองค์ความรู้ ดนตรีอาเซียน ประกอบด้วย 1) หอสมุดของภาครัฐและหน่วยงานด้านวิชาการ ได้แก่ หอสมุดแห่งชาติ หอสมุด ศูนย์มานุษยวิทยาสิรินธร หอสมุดวัฒนธรรม กรมส่งเสริมวัฒนธรรม กระทรวงวัฒนธรรม 2) หอสมุด หอสมุด สำนักหอสมุด หรือสำนักวิทยบริการของสถาบันการศึกษาที่จัดให้มีการเรียนการสอนด้านดนตรี ได้แก่ จุฬาลงกรณ์มหาวิทยาลัย สถาบันบัณฑิตพัฒนศิลป์ มหาวิทยาลัยเกษตรศาสตร์ มหาวิทยาลัยพายัพ มหาวิทยาลัยมหาสารคาม มหาวิทยาลัยมหิดล มหาวิทยาลัยศิลปากร มหาวิทยาลัยกรุงเทพธนบุรี มหาวิทยาลัยรังสิต

มหาวิทยาลัยขอนแก่น มหาวิทยาลัยศรีนครินทรวิโรฒ มหาวิทยาลัยราชภัฏบุรีรัมย์ มหาวิทยาลัยราชภัฏบ้านสมเด็จเจ้าพระยา 3) ร้านจำหน่ายหนังสือทั่วไป และ 4) เว็บไซต์ที่ทำการรวบรวมงานวิจัย วิทยานิพนธ์ และบทความวิชาการ ได้แก่ เว็บไซต์โครงการเครือข่ายห้องสมุดในประเทศไทย ThaiLis (Thai Library Integrated System) เว็บไซต์ศูนย์ข้อมูลการวิจัย Digital วช. (Digital Research Information Center) เว็บไซต์ E-Library ของสำนักงานคณะกรรมการส่งเสริมวิทยาศาสตร์ วิจัยและนวัตกรรม (สกสว.) และเว็บไซต์ศูนย์ดัชนีการอ้างอิงวารสารไทยหรือที่นิยมเรียกว่า TCI (Thai Journal Citation Index Centre)

### การวิเคราะห์ข้อมูล

ผู้วิจัยวิเคราะห์ข้อมูลตามหลักการและแนวทางการสังเคราะห์งานวิชาการของสัญญา เคนาภูมิ (2562) ได้แก่ 1) การวิเคราะห์เชิงสถิติด้วยการแจกแจงความถี่ของข้อมูลที่เก็บรวบรวมได้ และ 2) การวิเคราะห์เนื้อหา (Content analysis) โดยการจัดแบ่งเนื้อหาจากข้อมูลที่เก็บรวบรวมออกเป็นประเทศต่าง ๆ ซึ่งเนื้อหาที่ได้จากการวิเคราะห์จะแบ่งออกเป็นเนื้อหาที่ได้จากงานวิจัย วิทยานิพนธ์และเอกสารอื่น ๆ ที่มีใช้รายงานวิจัยหรือวิทยานิพนธ์ ได้แก่ ตำรา หนังสือ บทความ และเอกสารวิชาการ โดยใช้กระบวนการวิเคราะห์ข้อมูลด้วยวิธีการสังเคราะห์เชิงคุณลักษณะ (Qualitative Synthesis) ตีความและนำเสนอข้อมูลด้วยการพรรณาเชิงวิพากษ์

### ผลการวิจัย

#### 1. ข้อมูลองค์ความรู้ดนตรีอาเซียน

จากการเก็บรวบรวมข้อมูลองค์ความรู้ดนตรีอาเซียนที่ปรากฏในเอกสารทางวิชาการจากแหล่งข้อมูลที่กำหนดไว้ ผู้วิจัยพบข้อมูลที่ได้นำเสนอสาระเกี่ยวกับดนตรีอาเซียนทั้งสิ้นจำนวน 226 ผลงาน ซึ่งเป็นข้อมูลที่อยู่ในแหล่งข้อมูลตามหน่วยงานและสถาบันต่างๆ และจากการวิเคราะห์ข้อมูลเชิงลึกพบว่า จากข้อมูลทั้งสิ้น 226 ผลงานนั้น ปรากฏข้อมูลที่มีความซ้ำหรือมีข้อมูลเรื่องเดียวกันแต่กระจายอยู่ในแหล่งข้อมูลมากกว่าหนึ่งแห่ง ซึ่งผลจากการวิเคราะห์สามารถสรุปข้อมูลองค์ความรู้ดนตรีอาเซียน ทั้งสิ้น 109 ผลงาน โดยสามารถนำเสนอเป็นตารางได้ดังนี้

ตารางที่ 1 แสดงผลการวิเคราะห์จำนวนองค์ความรู้ดนตรีอาเซียนจำแนกตามแหล่งข้อมูล

แหล่งข้อมูล	ความถี่	ร้อยละ
1. แหล่งข้อมูลจากสถานศึกษา		
1.1 จุฬาลงกรณ์มหาวิทยาลัย	10	4.42
1.2 มหาวิทยาลัยกรุงเทพธนบุรี	2	0.88
1.3 มหาวิทยาลัยเกษตรศาสตร์	14	6.19
1.4 มหาวิทยาลัยขอนแก่น	17	7.52
1.5 มหาวิทยาลัยพายัพ	2	0.88
1.6 มหาวิทยาลัยมหาสารคาม	37	11.94
1.7 มหาวิทยาลัยมหิดล	17	7.52
1.8 มหาวิทยาลัยรังสิต	9	3.98
1.9 มหาวิทยาลัยศรีนครินทรวิโรฒ	17	7.52
1.10 มหาวิทยาลัยศิลปากร	1	0.44
1.11 มหาวิทยาลัยราชภัฏบ้านสมเด็จเจ้าพระยา	0	0
1.12 มหาวิทยาลัยราชภัฏบุรีรัมย์	1	0.44
1.13 สถาบันบัณฑิตพัฒนศิลป์	0	0
2. สำนักหอสมุดแห่งชาติ	10	4.42

แหล่งข้อมูล	ความถี่	ร้อยละ
3. ศูนย์มานุษยวิทยาสิรินธร (องค์การมหาชน)	10	4.42
4. กรมส่งเสริมวัฒนธรรม กระทรวงวัฒนธรรม	1	0.44
5. โครงการเครือข่ายห้องสมุดในประเทศไทย ThaiLis	36	11.50
6. ศูนย์ข้อมูลการวิจัย Digital สำนักงานคณะกรรมการวิจัยแห่งชาติ (วช.)	10	4.42
7. ศูนย์ดัชนีการอ้างอิงวารสารไทย (TCI)	32	14.15

จากตารางที่ 1 ผลการวิเคราะห์จำนวนองค์ความรู้ดนตรีอาเซียนจำแนกตามแหล่งข้อมูล พบว่า มหาวิทยาลัยมหาสารคามมีการศึกษาและเผยแพร่องค์ความรู้ดนตรีอาเซียนมากที่สุด คือ ร้อยละ 11.94 และพบว่า มหาวิทยาลัยศิลปากร มหาวิทยาลัยราชภัฏบุรีรัมย์ และกรมส่งเสริมวัฒนธรรม กระทรวงวัฒนธรรม มีการศึกษาและเผยแพร่องค์ความรู้ดนตรีอาเซียนน้อยที่สุด คือ ร้อยละ 0.44 ส่วนแหล่งข้อมูลที่พบว่ายังไม่มีข้อมูลองค์ความรู้ดนตรีอาเซียน คือ มหาวิทยาลัยราชภัฏบ้านสมเด็จเจ้าพระยา และสถาบันบัณฑิตพัฒนศิลป์

ตารางที่ 2 แสดงผลการวิเคราะห์ประเภทของข้อมูลจำแนกข้อมูลตามแหล่งข้อมูล

แหล่งข้อมูล	ความถี่		
	หนังสือ	วิจัย/วิทยานิพนธ์	บทความ
1. แหล่งข้อมูลจากสถานศึกษา			
1.1 จุฬาลงกรณ์มหาวิทยาลัย	3	4	3
1.2 มหาวิทยาลัยกรุงเทพธนบุรี	2	-	-
1.3 มหาวิทยาลัยเกษตรศาสตร์	2	10	2
1.4 มหาวิทยาลัยขอนแก่น	4	6	7
1.5 มหาวิทยาลัยพายัพ	2	-	-
1.6 มหาวิทยาลัยมหาสารคาม	2	35	-
1.7 มหาวิทยาลัยมหิดล	12	2	3
1.8 มหาวิทยาลัยรังสิต	-	-	9
1.9 มหาวิทยาลัยศรีนครินทรวิโรฒ	3	4	10
1.10 มหาวิทยาลัยศิลปากร	-	1	-
1.11 มหาวิทยาลัยราชภัฏบ้านสมเด็จเจ้าพระยา	-	-	-
1.12 มหาวิทยาลัยราชภัฏบุรีรัมย์	1	-	-
1.13 สถาบันบัณฑิตพัฒนศิลป์	-	-	-
2. สำนักหอสมุดแห่งชาติ	6	4	-
3. ศูนย์มานุษยวิทยาสิรินธร (องค์การมหาชน)	6	1	3
4. กรมส่งเสริมวัฒนธรรม กระทรวงวัฒนธรรม	1	-	-
5. โครงการเครือข่ายห้องสมุดในประเทศไทย (ThaiLis)	-	36	-
6. ศูนย์ข้อมูลการวิจัย Digital สำนักงานคณะกรรมการวิจัยแห่งชาติ (วช.)	-	7	3
7. ศูนย์ดัชนีการอ้างอิงวารสารไทย (TCI)	-	-	32
<b>ร้อยละ</b>	<b>19.46</b>	<b>48.67</b>	<b>31.85</b>

จากตารางที่ 2 ผลการวิเคราะห์ประเภทของข้อมูลจำแนกตามแหล่งข้อมูล พบว่า ด้านหนังสือ มหาวิทยาลัยมหิดลมีองค์ความรู้ดนตรีอาเซียนที่ปรากฏอยู่ในรูปแบบหนังสือมีจำนวนมากที่สุด และมหาวิทยาลัยราชภัฏบุรีรัมย์และกรมส่งเสริมวัฒนธรรม กระทรวงวัฒนธรรม ปรากฏองค์ความรู้ดนตรีอาเซียนที่ปรากฏอยู่ในรูปแบบหนังสือน้อยที่สุด ด้านงานวิจัย/วิทยานิพนธ์ที่มีการศึกษาองค์ความรู้ดนตรีอาเซียนพบว่า มหาวิทยาลัย



มหาสารคามมีจำนวนงานวิจัย/วิทยานิพนธ์มากที่สุด ในขณะที่มหาวิทยาลัยศิลปากรและศูนย์มานุษยวิทยาสิรินธร (องค์การมหาชน) พบงานวิจัย/วิทยานิพนธ์ที่มีการศึกษาและเผยแพร่องค์ความรู้ดนตรีอาเซียนน้อยที่สุด และด้านบทความพบว่าศูนย์ดัชนีการอ้างอิงวารสารไทย (TCI) มีการเผยแพร่งานศึกษาดนตรีอาเซียนมากที่สุด เมื่อเปรียบเทียบกับมหาวิทยาลัยเกษตรศาสตร์ที่มีการเผยแพร่องค์ความรู้ดนตรีอาเซียนจำนวนน้อยที่สุด ทั้งนี้ เมื่อเปรียบเทียบองค์ความรู้ดนตรีอาเซียนที่ปรากฏอยู่ในรูปแบบของหนังสือ วิจัย/วิทยานิพนธ์ และบทความพบว่า องค์ความรู้ที่ปรากฏอยู่ในวิจัย/วิทยานิพนธ์มีจำนวนมากที่สุด ร้อยละ 48.67 และน้อยที่สุดคือองค์ความรู้ ดนตรีอาเซียนที่ปรากฏอยู่ในผลงานประเภทหนังสือ ร้อยละ 19.46

**ตารางที่ 3** แสดงผลการวิเคราะห์ประเภทของข้อมูลจำแนกข้อมูลตามองค์ความรู้

องค์ความรู้	ความถี่				ร้อยละ
	หนังสือ	วิจัย/วิทยานิพนธ์	บทความ	รวม	
1. องค์ความรู้ดนตรีกัมพูชา	1	6	9	16	13.76
2. องค์ความรู้ดนตรีบรูไน	1	-	-	1	0.91
3. องค์ความรู้ดนตรีฟิลิปปินส์	1	2	-	3	2.75
4. องค์ความรู้ดนตรีมาเลเซีย	1	3	4	8	7.33
5. องค์ความรู้ดนตรีเมียนมาร์	1	8	6	15	13.76
6. องค์ความรู้ดนตรีลาว	4	17	18	39	35.77
7. องค์ความรู้ดนตรีเวียดนาม	-	5	2	7	6.42
8. องค์ความรู้ดนตรีสิงคโปร์	-	3	2	5	4.58
9. องค์ความรู้ดนตรีอินโดนีเซีย	-	-	1	1	0.91
10. องค์ความรู้ภาพรวมดนตรีอาเซียน	10	3	1	14	6.19

จากตารางที่ 3 ผลการวิเคราะห์ประเภทของข้อมูลจำแนกตามองค์ความรู้ พบว่า แหล่งข้อมูลที่มีการศึกษาและนำเสนอองค์ความรู้ดนตรีอาเซียนในรูปแบบของแหล่งข้อมูลที่มีเนื้อหาโดยรวม ซึ่งกล่าวถึงภาพรวมของวัฒนธรรมดนตรีในกลุ่มประเทศอาเซียน ปรากฏในรูปแบบของหนังสือมากที่สุด องค์ความรู้ดนตรีลาวปรากฏในแหล่งข้อมูลประเภทงานวิจัย/วิทยานิพนธ์และบทความมากที่สุด ทั้งนี้ เมื่อเปรียบเทียบองค์ความรู้ดนตรีอาเซียนโดยจำแนกตามประเทศและลักษณะของข้อมูล พบว่า องค์ความรู้ดนตรีลาวปรากฏในแหล่งข้อมูลวิจัยและวิทยานิพนธ์มากที่สุด และปรากฏในหนังสือน้อยที่สุด องค์ความรู้ดนตรีกัมพูชาปรากฏในบทความมากที่สุดและปรากฏในหนังสือน้อยที่สุด องค์ความรู้ดนตรีเมียนมาร์ ปรากฏในงานวิจัยและวิทยานิพนธ์มากที่สุดและปรากฏในหนังสือน้อยที่สุด องค์ความรู้ดนตรีเวียดนามปรากฏในวิจัยและวิทยานิพนธ์มากที่สุด และไม่ปรากฏในข้อมูลที่เป็นหนังสือ องค์ความรู้ดนตรีอินโดนีเซีย พบเฉพาะในข้อมูลประเภทบทความ องค์ความรู้ดนตรีมาเลเซีย พบในข้อมูลประเภทบทความมากที่สุด และพบในหนังสือน้อยที่สุด องค์ความรู้ดนตรีสิงคโปร์พบในวิจัยและวิทยานิพนธ์มากที่สุด และไม่พบข้อมูลองค์ความรู้ประเภทหนังสือ องค์ความรู้ดนตรีฟิลิปปินส์พบในวิจัยและวิทยานิพนธ์มากที่สุด และไม่พบข้อมูลในลักษณะข้อมูลประเภทบทความ องค์ความรู้ดนตรีบรูไนพบในหนังสือ และองค์ความรู้ดนตรีอาเซียนที่มีการศึกษาและนำเสนอข้อมูลแบบไม่มีการจำแนกเป็นชื่อประเทศใดประเทศหนึ่งโดยตรง พบในลักษณะข้อมูลประเภทหนังสือมากที่สุด และพบในบทความน้อยที่สุด

## 2. สถานภาพองค์ความรู้ดนตรีอาเซียน

จากการสำรวจและรวบรวมองค์ความรู้ดนตรีอาเซียนจากเอกสารทางวิชาการ ผู้วิจัยสามารถสังเคราะห์และจำแนกสถานภาพองค์ความรู้การศึกษาดนตรีในกลุ่มประเทศอาเซียน โดยจำแนกตามรายชื่อประเทศและประเด็นค้นพบจากการสังเคราะห์ ดังนี้

ตารางที่ 4 แสดงสถานภาพองค์ความรู้ดนตรีอาเซียนจากการวิเคราะห์และสังเคราะห์ประเด็นการศึกษาโดยจำแนกตามประเทศ

ประเด็นการศึกษา	ประเทศ									ร้อยละ
	กัมพูชา	บรูไน	ฟิลิปปินส์	มาเลเซีย	เมียนมาร์	ลาว	เวียดนาม	สิงคโปร์	อินโดนีเซีย	
1. องค์ประกอบทางดนตรี	5	1	2	1	3	16	1	-	1	27.52
2. ดนตรีกับการเมือง	-	-	-	-	1	3	-	-	-	3.77
3. การจัดการเรียนการสอนดนตรี	3	-	1	-	1	4	5	2	-	14.67
4. ดนตรีชาติพันธุ์	-	-	-	1	4	12	-	-	-	15.59
5. การถ่ายทอด/สืบทอดวัฒนธรรมดนตรี	1	-	-	-	1	2	1	-	-	4.58
6. ดนตรีประกอบพิธีกรรม	3	-	-	3	1	-	-	-	-	6.42
7. ดนตรีประกอบการแสดง	-	-	-	3	1	-	-	-	-	3.66
8. การเปลี่ยนแปลงวัฒนธรรมดนตรี	1	-	-	-	1	1	-	-	-	2.75
9. การเปรียบเทียบวัฒนธรรมดนตรี	2	-	-	-	1	-	-	-	-	2.75
10. การบริหารจัดการงานดนตรี	1	-	-	-	-	1	-	3	-	4.58

#### 2.1 สถานภาพองค์ความรู้ดนตรีกัมพูชา

พบว่ามีการศึกษาจำนวน 16 ผลงาน โดยแบ่งประเด็นการศึกษาออกเป็น 7 ประเด็น ได้แก่ 1) การศึกษาองค์ประกอบทางดนตรี โครงสร้างบทเพลง และบริบททางสังคมที่เกี่ยวข้องกับวัฒนธรรมดนตรี ทั้งในส่วนของบทเพลง เครื่องดนตรี และวงดนตรี 2) การจัดการเรียนการสอนดนตรี 3) การสืบทอดวัฒนธรรมดนตรี 4) ดนตรีประกอบพิธีกรรม 5) การเปลี่ยนแปลงวัฒนธรรมดนตรี 6) การศึกษาเชิงเปรียบเทียบวัฒนธรรมดนตรี และ 7) การบริหารจัดการงานดนตรี

#### 2.2 สถานภาพองค์ความรู้ดนตรีบรูไน

พบว่ามีได้มีการศึกษาดนตรีจากประเทศบรูไนแบบเฉพาะเจาะจง ซึ่งในการนำเสนอข้อมูลดนตรีของประเทศบรูไนจะพบในแหล่งข้อมูลที่น่าเสนอเนื้อหาแบบภาพรวมของดนตรีและนาฏศิลป์อาเซียน โดยพบว่าเป็นการนำเสนอข้อมูลเกี่ยวกับองค์ประกอบทางดนตรีและการจัดแบ่งประเภทของวงดนตรี

#### 2.3 สถานภาพองค์ความรู้ดนตรีฟิลิปปินส์

พบว่ามีการศึกษาจำนวน 3 ผลงาน โดยแบ่งออกเป็น 2 ประเด็น ได้แก่ 1) การศึกษาองค์ประกอบทางดนตรี และ 2) การจัดการเรียนการสอนดนตรี

#### 2.4 สถานภาพองค์ความรู้ดนตรีมาเลเซีย

พบว่ามีการศึกษาจำนวน 8 ผลงาน โดยแบ่งประเด็นการศึกษาออกเป็น 4 ประเด็น ได้แก่ 1) การศึกษาองค์ประกอบทางดนตรี 2) การศึกษาดนตรีกลุ่มชาติพันธุ์ 3) ดนตรีประกอบพิธีกรรม และ 4) ดนตรีประกอบการแสดง

#### 2.5 สถานภาพองค์ความรู้ดนตรีเมียนมาร์

พบว่ามีการศึกษาจำนวน 15 ผลงาน โดยแบ่งประเด็นการศึกษาออกเป็น 9 ประเด็น ได้แก่ 1) การศึกษาองค์ประกอบทางดนตรีที่มุ่งเน้นในการวิเคราะห์โครงสร้างและลักษณะการบรรเลงเครื่องดนตรี และวงดนตรี 2) ดนตรีกับการเมือง 3) การจัดการเรียนการสอนดนตรี 4) ดนตรีชาติพันธุ์ 5) การสืบทอดวัฒนธรรม

ดนตรี 6) ดนตรีประกอบพิธีกรรม 7) ดนตรีประกอบการแสดง 8) การเปลี่ยนแปลงของวัฒนธรรมดนตรี และ 9) การศึกษาวัฒนธรรมดนตรีเชิงเปรียบเทียบ

#### 2.6 สถานภาพองค์ความรู้ดนตรีลาว

พบว่ามีการศึกษาจำนวน 39 ผลงาน โดยจำแนกประเด็นการศึกษาออกเป็น 7 ประเด็น ได้แก่ 1) การศึกษาองค์ประกอบทางดนตรี การวิเคราะห์ทำนอง โครงสร้างของบทเพลง เครื่องดนตรี วงดนตรี 2) ดนตรีกับการเมือง 3) การจัดการเรียนการสอนดนตรี 4) ดนตรีชาติพันธุ์ 5) การสืบทอดวัฒนธรรมดนตรี 6) การเปลี่ยนแปลงวัฒนธรรมดนตรี และ 7) การบริหารจัดการงานดนตรี

#### 2.7 สถานภาพองค์ความรู้ดนตรีเวียดนาม

พบว่ามีการศึกษาจำนวน 7 ผลงาน โดยแบ่งประเด็นการศึกษาออกเป็น 3 ประเด็น ได้แก่ 1) การศึกษาองค์ประกอบทางดนตรี 2) การจัดการเรียนการสอน และ 3) การสืบทอดหรือการถ่ายทอดองค์ความรู้ด้านวัฒนธรรมดนตรี

#### 2.8 สถานภาพองค์ความรู้ดนตรีสิงคโปร์

พบว่ามีการศึกษาจำนวน 5 ผลงาน โดยแบ่งประเด็นการศึกษาออกเป็น 2 ประเด็น ได้แก่ 1) กระบวนการจัดการเรียนการสอนดนตรี และ 2) การบริหารจัดการงานดนตรี

#### 2.9 สถานภาพองค์ความรู้ดนตรีอินโดนีเซีย

พบว่ามีการศึกษาจำนวน 1 ผลงาน ซึ่งได้ดำเนินการศึกษาองค์ประกอบทางดนตรี

### อภิปรายผล

จากการศึกษาสถานภาพองค์ความรู้ดนตรีอาเซียนพบว่า ประเด็นการศึกษาวัฒนธรรมดนตรีในกลุ่มประเทศอาเซียนที่ใช้เป็นประเด็นการศึกษาโดยเรียงตามลำดับดังนี้ 1) การศึกษาองค์ประกอบทางดนตรีที่ปรากฏอยู่ในบทเพลง เครื่องดนตรี วงดนตรี ตลอดจนการวิเคราะห์โครงสร้าง และทำนองทางดนตรี 2) การศึกษาดนตรีของกลุ่มชาติพันธุ์ที่อาศัยอยู่ในพื้นที่ต่างๆ โดยในการศึกษาจะมุ่งเน้นการนำเสนอข้อมูลด้านดนตรีและบริบททางสังคม วัฒนธรรม ประวัติศาสตร์ ประเพณีพิธีกรรมของกลุ่มชาติพันธุ์ที่ได้เข้าไปศึกษา 3) การศึกษาด้านการจัดการเรียนการสอนดนตรีทั้งในระดับประถมศึกษา มัธยมศึกษา และอุดมศึกษา ที่บริหารงานจากภาครัฐและเอกชน ตลอดจนการจัดการจัดการเรียนการสอนจากศิลปินและนักดนตรีภายในสถานศึกษา 4) ดนตรีประกอบพิธีกรรมในวิถีการดำเนินชีวิตทั้งพิธีกรรมและความเชื่อของกลุ่มชนชั้นปกครอง พระสงฆ์ และประชาชนทั่วไป 5) การบริหารจัดการงานดนตรี ในรูปแบบขององค์กรด้านธุรกิจที่บริหารงานโดยภาครัฐและเอกชน 6) การถ่ายทอดและการสืบทอดวัฒนธรรมดนตรี จากศิลปิน นักดนตรี และวงดนตรี เพื่อการถ่ายทอด สืบทอด ตลอดจนการทำนุบำรุงและรักษาให้วัฒนธรรมดนตรีดำรงอยู่ต่อไป 7) ดนตรีกับการเมือง ทั้งที่เป็นรูปแบบการสื่อสารหรือสัญลักษณ์ทางการเมืองโดยตรง และจากการตีความโดยผู้วิจัย 8) ดนตรีประกอบการแสดง 9) การเปลี่ยนแปลงของวัฒนธรรมดนตรีที่ได้รับผลกระทบจากกระบวนการเปลี่ยนแปลงทางสังคมวัฒนธรรม กระทั่งส่งผลต่อวิถีการดำเนินชีวิตของผู้คน และส่งผลต่อวัฒนธรรมดนตรีอันเป็นผลิตผลของผู้คนในสังคมในที่สุด และ 10) การศึกษาวัฒนธรรมดนตรีเชิงเปรียบเทียบ ทั้งเป็นการศึกษาวัฒนธรรมดนตรีเชิงเปรียบเทียบในกลุ่มหรือภายในประเทศเดียวกัน และการเปรียบเทียบวัฒนธรรมดนตรีระหว่างประเทศ

นอกจากนั้นผลจากการศึกษาองค์ความรู้ดนตรีอาเซียนยังพบว่า กลุ่มประเทศที่มีการศึกษาวัฒนธรรมดนตรีเป็นจำนวนมาก จะเป็นกลุ่มประเทศที่ตั้งอยู่บนผืนแผ่นดินใหญ่ (Mainland) โดยเฉพาะประเทศที่มีอาณาเขตติดกับประเทศไทย โดย 3 อันดับแรกที่พบงานศึกษามากที่สุด ได้แก่ ลาว กัมพูชา และเมียนมาร์ และในขณะเดียวกันกลุ่มประเทศที่มีการศึกษาวัฒนธรรมดนตรีจำนวนไม่มากเมื่อเปรียบเทียบกับจำนวนผลงานการศึกษาดนตรีบนผืนแผ่นดินใหญ่ คือกลุ่มประเทศที่อยู่ทางตอนใต้หรือกลุ่มประเทศที่มีลักษณะเป็นหมู่เกาะ ทั้งนี้ สามารถ

อภิปรายถึงปัจจัยที่ส่งผลให้เกิดจำนวนผลงานการศึกษาที่แตกต่างกัน ดังนี้ 1) ความต้องการหรือจุดมุ่งหมายของหลักสูตรในการผลิตบัณฑิตผู้สร้างสรรคผลงาน คือในการจัดศึกษาให้นักศึกษาในแต่ละหลักสูตร จะมีการกำหนดรูปแบบของการศึกษาและการดำเนินงานวิจัยของนักศึกษาที่มีความแตกต่างกันออกไปตามที่คณะกรรมการหลักสูตรกำหนด ทั้งนี้ จากการพิจารณาผลงานการศึกษา พบว่า ผลงานวิจัยและงานการศึกษาจากมหาวิทยาลัยมหาสารคาม มีจำนวนผลงานที่ผลิตออกมาในรูปแบบของวิทยานิพนธ์ในระดับดุษฎีบัณฑิตเป็นจำนวนมากที่สุด ทั้งนี้ รูปแบบของการศึกษาดังกล่าวเป็นผลมาจากการกำหนดจุดมุ่งหมายของหลักสูตร ที่ต้องการให้ผู้ศึกษากำหนดประเด็นการศึกษา และเดินทางข้ามพรมแดนไปสู่ดินแดนอื่นในกลุ่มประเทศอาเซียน เพื่อทำการศึกษาวัฒนธรรมดนตรีในวัฒนธรรมอื่นที่มีความแตกต่างจากวัฒนธรรมดนตรีในประเทศของตนเอง ซึ่งเมื่อพิจารณาแนวคิดดังกล่าวพบว่า รูปแบบของการศึกษาดังกล่าวเป็นการศึกษาทางด้านดนตรีวิทยา (Musicology) หรือตามหลักทางด้านมานุษยวิทยาดนตรี (Ethnomusicology) ที่มีจุดเด่นในการศึกษาวัฒนธรรมดนตรีนอกวัฒนธรรมของตนเอง 2) ความต้องการและความพร้อมของผู้ศึกษา ประเด็นดังกล่าวนี้ถือเป็นประเด็นที่สำคัญในการเป็นจุดเริ่มต้นของการนำมาซึ่งกระบวนการศึกษา เนื่องจากในกระบวนการวิจัยที่มีลำดับขั้นตอนที่มีความสลับซับซ้อนนั้น จุดเริ่มต้นที่สำคัญคือความต้องการของเจ้าของผลงานที่จะมีความต้องการศึกษาหรือนำเสนอไปในแนวทางใด ทั้งนี้ เนื่องจากหากผู้วิจัยกำหนดประเด็นหัวข้อในการศึกษาวิจัยอย่างแน่ชัดแล้วนั้น ผู้วิจัยจะต้องดำเนินการวิจัยตลอดถึงดำเนินกระบวนการต่าง ๆ ที่เกี่ยวข้องกับการวิจัยจนกว่าจะเสร็จสิ้นสมบูรณ์ 3) อุปสรรคด้านการสื่อสาร ถือเป็นอุปสรรคที่สำคัญในการศึกษาวัฒนธรรมของผู้คนในสังคมที่มีความแตกต่าง ทั้งนี้ ในการเข้าถึงข้อมูลทั้งด้านการประสานงาน ติดต่อพื้นที่ เข้าพื้นที่ และเก็บรวบรวมข้อมูลต่าง ๆ นั้น กุญแจสำคัญในการให้ได้มาซึ่งข้อมูลคือการใช้ภาษาในการติดต่อสื่อสาร ดังนั้น จากข้อมูลที่น่าเสนอพบว่า ลาวเป็นประเทศที่มีผลงานการศึกษาวรรณคดีเป็นจำนวนมาก ทั้งนี้ เนื่องด้วยความใกล้เคียงกันทางภาษาและวัฒนธรรม จึงทำให้เกิดความคล่องตัวในการดำเนินการศึกษา ซึ่งแตกต่างจากกลุ่มประเทศที่มีภาษาและวัฒนธรรมแตกต่างกันอย่างมาก 4) ข้อจำกัดด้านงบประมาณ เป็นที่ทราบกันดีว่าในการดำเนินการวิจัย โดยเฉพาะการศึกษาในพื้นที่อื่นหรือในที่นี้คือต่างประเทศนั้น จำเป็นอย่างยิ่งที่ผู้ศึกษาจะต้องใช้งบประมาณในการดำเนินการวิจัยเป็นจำนวนมาก ซึ่งปัจจัยในด้านของงบประมาณดังกล่าวนี้ถือเป็นข้อจำกัดที่สำคัญของนักวิจัย โดยเฉพาะนักวิจัยที่ใช้งบประมาณของตนเองในการดำเนินการวิจัย และ 5) ข้อจำกัดด้านระยะเวลาและระยะทาง เนื่องด้วยในการเดินทางไปยังต่างประเทศนั้นมีความจำเป็นที่จะต้องกำหนดหรือวางแผนการเดินทาง การใช้ระยะเวลาที่ยาวนานกว่าปกติในการติดต่อประสานงาน การเข้าพื้นที่ และการเก็บรวบรวมข้อมูล ตลอดจนปัจจัยอื่น ๆ ที่เกี่ยวข้องในการศึกษาวรรณคดีจากกลุ่มประเทศอื่นที่มีใช้วัฒนธรรมในประเทศของตนเองใน ข้อจำกัดในเรื่องของระยะทางและระยะเวลาที่จะใช้ในการดำเนินการวิจัยจึงถือเป็นปัจจัยสำคัญในการดำเนินการวิจัยอย่างยิ่ง

จากข้อค้นพบการวิจัย สถานภาพองค์ความรู้ และข้อสังเกตจากปัจจัยที่ส่งผลให้เกิดจำนวนผลงานการศึกษาที่แตกต่างกันในเบื้องต้น พบว่ามีความสอดคล้องกับแนวคิดของอมลวรรณ วีระธรรมโม (2557: 27) ที่ได้นำเสนอแนวคิดด้านการศึกษาเพื่อเตรียมความพร้อมเยาวชนสู่การเป็นประชาคมอาเซียน ที่มีใช้เป็นเพียงแค่การมุ่งเน้นในด้านเศรษฐกิจแต่เพียงเท่านั้น แต่อมลวรรณได้เสนอว่า กระบวนการในการจัดการเรียนรู้ให้มีคุณภาพสำหรับเยาวชนซึ่งจะเป็นกำลังสำคัญของประเทศ เพื่อก้าวสู่การเป็นสมาชิกของประชาคมอาเซียนอย่างมีประสิทธิภาพนั้น ควรมุ่งเน้นปัจจัย 5 ประการ ที่มีความเกี่ยวข้องกับผู้คนและวัฒนธรรม เช่นเดียวกันกับจุดมุ่งหมายการวิจัยในครั้งนี้ ได้แก่ 1) การพัฒนาทักษะการใช้ภาษาอังกฤษและภาษาของประเทศสมาชิกอาเซียน เพื่อการเพิ่มประสิทธิภาพในการติดต่อสื่อสาร 2) การพัฒนาทักษะความเชี่ยวชาญเฉพาะด้านอย่างมีมาตรฐาน 3) ศึกษาข้อมูลด้านบริบททางสังคม การเมือง เศรษฐกิจ และวัฒนธรรม เพื่อการเรียนรู้และสร้างความเข้าใจระหว่างผู้คนในประชาคมอาเซียน 4) จัดทำหลักสูตรที่ให้ความสำคัญกับเยาวชนในการเรียนรู้ประชาคมอาเซียนภายใต้บริบททางประวัติศาสตร์ สังคม วัฒนธรรมและการเมือง และ 5) การเตรียมบุคลากร

ทางการศึกษาให้มีความรู้ความเข้าใจและความสามารถในการพัฒนาตนเอง พัฒนาผู้เรียนและมีทักษะต่าง ๆ ที่เกี่ยวข้องกับประชาคมอาเซียน

นอกจากนี้จากข้อมูลในเนื้อหาที่พบจากการสังเคราะห์องค์ความรู้ดนตรีอาเซียนในประเทศไทย พบว่าการศึกษาดนตรีในกลุ่มประเทศอาเซียนตั้งแต่จุดเริ่มต้นกระทั่งปัจจุบัน ผู้ศึกษายังคงมุ่งเน้นการศึกษาและนำเสนอข้อมูลเกี่ยวกับโครงการสร้างทำนองของบทเพลง ลักษณะองค์ประกอบทางดนตรี และการบริหารจัดการด้านดนตรี ในองค์กรและหน่วยงานของรัฐและเอกชน รวมถึงผลงานบางส่วนในยุคหลังที่พยายามนำเสนอข้อมูลการศึกษาดนตรีในมิติอื่น ซึ่งเป็นการนำแนวคิดในศาสตร์อื่นเข้ามาใช้ในการศึกษาและนำเสนอข้อมูล แต่มีอยู่จำนวนไม่มาก ซึ่งผู้เขียนเห็นว่า แม้ผลงานทั้งหมดที่ปรากฏในงานวิจัยนี้จะมีอยู่จำนวนไม่มาก และยังคงกระจุกตัวในประเด็นการศึกษาที่ไม่หลากหลายเท่าที่ควร แต่ผลงานทั้งหมดถือเป็นหมุดหมายสำคัญในการเปิดพื้นที่ของการศึกษาดนตรีไปสู่การศึกษาดนตรีของผู้คนต่างวัฒนธรรม อันจะส่งผลไปสู่การทำความเข้าใจผู้คนที่นิยามว่าเป็นบ้านพี่เมืองน้องหรือประเทศเพื่อนบ้าน โดยใช้สุนทรียศาสตร์ทางดนตรีเป็นสะพานในการเชื่อมร้อยซึ่งกันและกัน

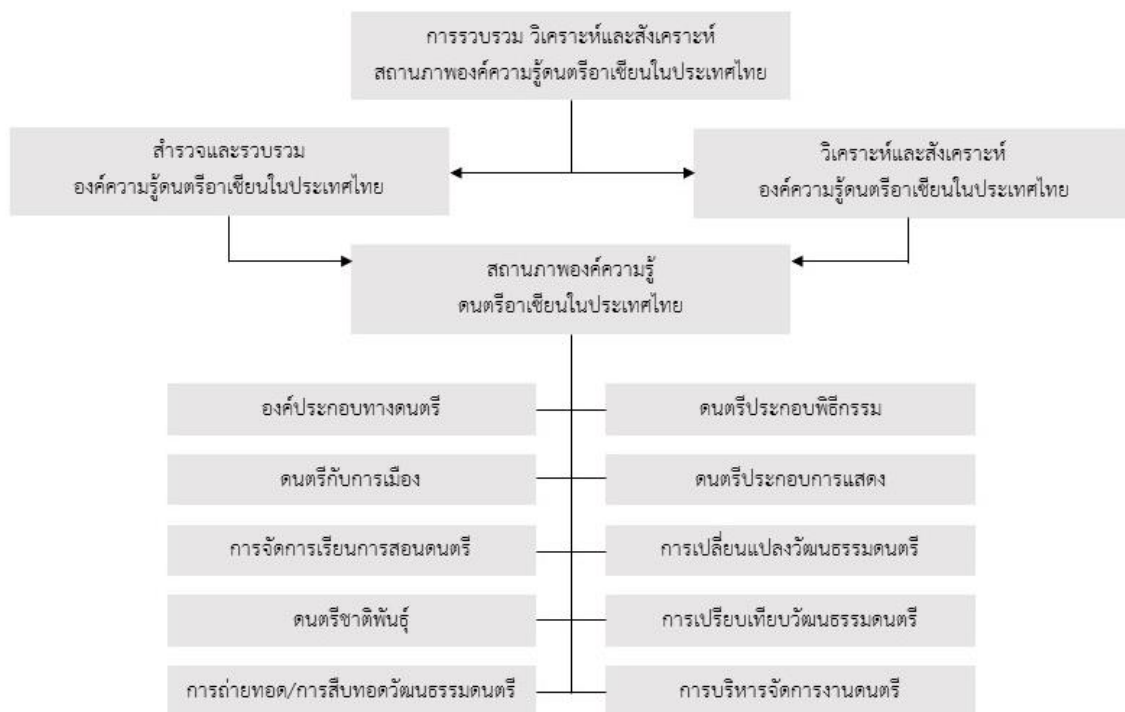

แผนภาพสรุปการรวบรวม วิเคราะห์และสังเคราะห์สถานภาพองค์ความรู้ดนตรีอาเซียนในประเทศไทย  
(ที่มา: เซาว์นมนัส ประภักดี, 2565)

### ข้อเสนอแนะ

1) การดำเนินการวิจัยในรูปแบบของการรวบรวมและนำข้อมูลเข้าสู่กระบวนการสังเคราะห์นั้น ควรมีการกำหนดกลุ่มประชากรที่ใช้ในการวิจัยให้อยู่ในประเภทเดียวกัน ซึ่งจะช่วยให้ง่ายต่อการรวบรวม วิเคราะห์ และสังเคราะห์ข้อมูล

2) ควรมีการรวบรวม วิเคราะห์ สังเคราะห์ และนำเสนอผลงานวิจัยด้านดนตรี ที่ได้มีผู้ดำเนินการจากสถาบันการศึกษาต่างๆ ทั้งในประเทศและต่างประเทศ เพื่อให้ได้ทราบถึงข้อมูลและสถานภาพของการดำเนินการวิจัย อันจะนำไปสู่การต่อยอดและกำหนดทิศทางการวิจัยด้านดนตรีของสังคมไทย

3) ควรมีการรวบรวมหรือจัดทำแหล่งฐานข้อมูลองค์ความรู้ทางวิชาการที่ถูกลำเลียงเสนอในรูปแบบต่างๆ อย่างเป็นรูปธรรม เพื่อความสะดวกในการสืบค้นและขยายผลด้านการวิจัย

### เอกสารอ้างอิง

- เฉลิมศักดิ์ พิภูลศรี. (2551). **ดนตรีลาวเดิม**. ขอนแก่น: ศูนย์วิจัยพหุลักษณะสังคมลุ่มน้ำโขง มหาวิทยาลัยขอนแก่น.
- สุจิตต์ วงษ์เทศ. (บรรณาธิการ). (2553). **เครื่องดนตรีกัมพูชาโบราณ**. กรุงเทพฯ: สำนักพิมพ์วิทยาลัยดุริยางคศิลป์ มหาวิทยาลัยมหิดล.
- สัญญา เคนาภูมิ. (2562). **หลักการและแนวทางการสังเคราะห์งานวิชาการ**. *วารสารการบริหารการปกครองและนวัตกรรมท้องถิ่น*. 3(2), 89-106.
- อมลวรรณ วีระธรรมโม. (2557). **การศึกษาเพื่อการเตรียมเยาวชนสู่อาเซียน**. *วารสารศึกษาศาสตร์มหาวิทยาลัยทักษิณ*. 14(2), 24-31.

## การสื่อสารในภาวะวิกฤตโรคติดเชื้อไวรัสโคโรนา 2019 (COVID-19) ของประเทศไทย Crisis Communication for Coronavirus Disease 2019 (COVID-19) Situation in Thailand

ประภวิษณุ พันัสทรัพย์สุข (Prapawis Panassupsuk)<sup>1\*</sup>,  
รัตนา บุญอ่วม (Rattana Bunuam)<sup>2</sup>,  
ณัฐกานต์ แก้วขำ (Natthakan Kaewkhum)<sup>3</sup>,  
สิงห์ สิงห์ขจร (Singh Singkhajorn)<sup>4</sup>

<sup>1,2,3</sup> อาจารย์ประจำสาขาวิชาการประชาสัมพันธ์และการสื่อสารองค์กร คณะวิทยาการจัดการ มหาวิทยาลัยราชภัฏบ้านสมเด็จเจ้าพระยา  
(Lecturer of Public Relation and Corporate Communication, Management Science, Bansomdejchaopraya Rajabhat University)

<sup>4</sup> ผู้ช่วยศาสตราจารย์ ประจำสาขาวิชาการประชาสัมพันธ์และการสื่อสารองค์กร คณะวิทยาการจัดการ มหาวิทยาลัยราชภัฏบ้านสมเด็จเจ้าพระยา  
(Assistant professor of Public Relation and Corporate Communication, Management Science, Bansomdejchaopraya Rajabhat University)

\*Corresponding Author. E-mail : nine\_champ@hotmail.com

(Received: February 15, 2022; Revised: April 20, 2022; Accepted: June 2, 2022)

### บทคัดย่อ

การแพร่ระบาดของโรคติดเชื้อไวรัสโคโรนา 2019 (COVID-19) เป็นวิกฤตการณ์ที่เกิดขึ้นและส่งผลกระทบต่อประชาชนเป็นจำนวนมาก ภาครัฐจึงต้องมีมาตรการในการแก้ปัญหาวิกฤตที่เกิดขึ้นอย่างเป็นระบบ ขณะเดียวกันต้องมีแผนการสื่อสารในภาวะวิกฤตที่ใช้ในการสื่อสารกับภาคประชาชน โดยควรดำเนินการผ่านหน่วยงานที่ภาครัฐแต่งตั้งขึ้นในการดูแลสถานการณ์ฯ และควรมีโฆษกประจำหน่วยงานที่ได้รับมอบหมายในการเป็นผู้แถลงข่าวให้ข้อมูลที่ถูกต้องกับประชาชนผ่านสื่อมวลชน ซึ่งข้อมูลเหล่านั้นต้องเป็นประโยชน์ต่อประชาชนผู้รับสาร สามารถใช้ข้อมูลประกอบการตัดสินใจหรือใช้เพื่อประพฤติปฏิบัติตัวได้อย่างถูกต้อง ซึ่งจะช่วยลดภาวะตื่นตระหนกให้กับสังคม โดยข้อมูลควรมีปริมาณมากพอที่จะสนับสนุนให้ประชาชนในสังคมคลายความสงสัย ความวิตกกังวลต่อสถานการณ์นั้น นอกจากนี้ การจัดการภาวะวิกฤตที่มีประสิทธิภาพ และการแถลงข่าวต่อสถานการณ์วิกฤตที่เกิดขึ้น จำเป็นต้องดำเนินการไปพร้อมกัน เพราะการบริหารจัดการที่ดี จะส่งเสริมให้การสื่อสารใด ๆ กับภาคประชาชนจะเกิดความเชื่อมั่นกับภาครัฐ ซึ่งจะเป็นผลดีต่อการแก้ไขสถานการณ์วิกฤตให้เกิดผลกระทบต่อภาคประชาชนให้น้อยที่สุด

**คำสำคัญ :** การสื่อสารภาวะวิกฤต; การจัดการภาวะวิกฤต; โควิด19

### Abstract

The coronavirus disease 2019 (COVID-19) epidemic is a crisis that affects several people. Therefore, the government must impose a policy to manage the crisis systematically. At the same time, a crisis communication plan must be used to communicate with the public. This should be done through a sector that the government appoints to control the situation. And there should be an appointed spokesperson to deliver accurate information to the public through the mass media. The information must be helpful to the audience, who can use it to make decisions or follow properly. This may decrease panic in public. The information should encourage people to relieve

their doubts and anxiety about the situation. In addition, effective crisis management and a press conference on the crisis situation must be carried out simultaneously because good management will encourage communication with the public to trust the government sector. This will be a good result in managing the crisis to have the most negligible impact on the people.

**Keywords :** Crisis Communication; Crisis Management; Covid-19

## บทนำ

สถานการณ์การแพร่ระบาดของโรคติดเชื้อไวรัสโคโรนา 2019 (COVID-19) ตั้งแต่ปี 2562 ถึงปัจจุบันที่เป็นปัญหาระดับนานาชาติที่ประเทศต่าง ๆ ทั่วโลก พบเจอปัญหาเหมือนกันโดยเฉพาะในแง่มุมที่เกี่ยวข้องกับการสื่อสารภาวะวิกฤตของรัฐบาลที่เกี่ยวข้องกับโรคติดเชื้อไวรัสโคโรนา 2019 (COVID-19) ในส่วนของประเทศไทยนั้นมีการตั้งศูนย์บริหารสถานการณ์โควิด-19 (ศบค.) เป็นศูนย์บัญชาการบริหารจัดการวิกฤตโรคระบาดฯ ของรัฐบาล ซึ่งเป็นหน่วยงานที่จัดตั้งขึ้นเพื่อมิให้ประชาชนตกอยู่ในสภาวะตื่นตระหนกจากการรับข้อมูลข่าวสารมากมายบนโลกออนไลน์ ดังนั้น การสื่อสารของภาครัฐในภาวะวิกฤต ต้องมีแบบแผนแข่งกับเวลาอันเกิดจากข้อมูลข่าวสารที่เปลี่ยนแปลงรวดเร็ว ถ้าปล่อยให้ทิ้งช่วงนานมักเป็นช่องว่างให้การสื่อสารคลาดเคลื่อนได้ง่าย การสื่อสารในภาวะวิกฤต รัฐบาลแต่ละประเทศมักใช้การสื่อสารแบบรวดเร็ว เป็นการสื่อสารแบบบนลงล่าง เช่น คำสั่ง แดงการณ ฯลฯ ซึ่งถ้ารัฐบาลตัดสินใจถูกก็สามารถแก้ไขปัญหาได้รวดเร็ว แต่ในทางกลับกันหากตัดสินใจผิดพลาด ก็อาจจะเกิดผลกระทบและปัญหาที่มักจะบานปลายได้ ดังนั้นการสื่อสารที่ดีมีประสิทธิภาพ จึงควรอาศัยการสื่อสารแบบสองทาง กล่าวคือ จากบนลงล่าง (รัฐบาลสู่ประชาชน) และ จากล่างขึ้นบน (จากประชาชนสู่รัฐบาล) ซึ่งหากรัฐบาลประเทศไหนเปิดโอกาสให้สื่อสารสองทางได้ ปัญหาที่จะแก้ไขได้อย่างมีประสิทธิภาพและแก้ไขปัญหาได้ถูกจุดมากกว่า แต่ข้อเสียก็คือ เกิดความล่าช้าในการปฏิบัติตนเอง อีกประเด็นที่สำคัญคือ ในภาวะวิกฤต รัฐบาลมักใช้การสื่อสารแบบดั้งเดิมกล่าวคือ ให้ประชาชนรู้ข้อมูลให้น้อย ๆ เพราะถ้ารู้ข้อมูลมาก ประชาชนก็จะเกิดความกลัว เกิดความวุ่นวาย อีกทั้งกระทบต่อคะแนนเสียงในทางการเมืองอีกด้วย กล่าวคือ ฝ่ายตรงกันข้ามทางการเมืองและประชาชนจะตั้งคำถามเกี่ยวกับศักยภาพในการแก้ไขปัญหาของรัฐบาลดังจะเห็นจากรัฐบาลหลายๆ ประเทศ มักปิดข่าวหรือไม่ให้ข้อมูลที่เป็นจริงกับประชาชน อีกทั้งยังแสดงความมั่นใจเพื่อให้ประชาชนเชื่อมั่นในการแก้ไขปัญหา ทั้ง ๆ ที่ รัฐบาลรู้ว่า แก้ไขปัญหาไม่ได้ การเตรียมการการสื่อสารในภาวะวิกฤต (Crisis communication) จะทำให้สามารถเผชิญเหตุการณ์ได้อย่างมีสติ สามารถเรียกทีมเสริมได้ทันท่วงที มีการตัดสินใจที่รอบด้าน และมีทางเลือกมากกว่า

ทั้งนี้ ภาครัฐอาศัยหน่วยงานอย่าง ศบค. เป็นสื่อกลางในการสื่อสารระหว่างภาครัฐกับประชาชน มีการกำหนดเวลาในการแถลงข่าวที่ชัดเจน ซึ่งเหมาะสมต่อการสื่อสารในภาวะวิกฤต แต่ปัจจัยสำคัญที่ใช้ประกอบการสื่อสารในภาวะวิกฤตคือ “ข้อมูล (Information)” ที่มีความถูกต้องและละเอียดชัดเจน



## การสื่อสารในภาวะวิกฤตโรคติดเชื้อไวรัสโคโรนา 2019 ของประเทศไทย

**การจัดการประเด็นการสื่อสารภาวะวิกฤต** ของรัฐบาลที่เกี่ยวข้องกับโรคติดเชื้อไวรัสโคโรนา 2019 (COVID-19) การจัดการประเด็นปัญหาประกอบด้วยงานหลัก 3 ด้าน ได้แก่ 1. การคาดการณ์ (Foresight) 2. การพัฒนานโยบาย (Policy Development) และ 3. การสร้างการสนับสนุน (Advocacy) โดยได้ขยายความงานทั้ง 3 ด้าน ดังต่อไปนี้

**การคาดการณ์** การหยิบประเด็น การติดตาม การวิเคราะห์ และการจัดลำดับความสำคัญของ ประเด็นปัญหา แต่การคาดการณ์นี้ไม่ใช่การคาดเดา แต่จะต้องเป็นการตัดสินใจที่อยู่บนพื้นฐานของความเป็นจริงและ ข้อมูลทันสมัย โดยเป็นการตัดสินใจเกี่ยวกับองค์ประกอบหรือสถานการณ์ภายนอกที่น่าจะทำให้เกิดเป็นปัญหา ทำให้ วิกฤตหรือมีผลกระทบต่อความสำเร็จในการดำเนินงานของภาครัฐ

จุดแข็งของภาครัฐต่อสถานการณ์นี้ คือ ข้อมูลที่มีความน่าเชื่อถือจากหน่วยงานในสังกัด และ คณะทำงานที่มีความเชี่ยวชาญในการรับมือต่อสถานการณ์ที่จะเกิดขึ้น ภาครัฐสามารถศึกษา และคาดการณ์สิ่งที่จะ เกิดได้จากข้อมูลจากต่างประเทศ โดยนำข้อมูลดังกล่าวมาประกอบกับข้อมูลที่มีอยู่ กำหนดเป็นนโยบายในการแก้ไข ปัญหา และสื่อสารกับภาคประชาชนผ่าน ศปค. โดยมีสื่อมวลชนเป็นสื่อกลางในการสื่อสาร

**การพัฒนานโยบาย** เป็นการทำงานซึ่งถือเป็นหัวใจของการจัดการประเด็นปัญหา โดยการพัฒนา นโยบายจะต้องเริ่มต้นจากการทำความเข้าใจกับกลุ่มเป้าหมายภายในคณะทำงานก่อน เพื่อลดความขัดแย้งหรือความ คิดเห็นที่ไม่ตรงกันเกี่ยวกับนโยบายที่จะกำหนดขึ้น แล้วจึงนำนโยบายนั้นออกไปขอความสนับสนุนจากกลุ่มเป้าหมาย ภายนอกคณะทำงาน

ความเชื่อมั่นของประชาชนที่มีต่อภาครัฐ คือ ความเหมาะสมของนโยบายในการรับมือต่อ สถานการณ์ การใช้ข้อมูลประกอบการพัฒนานโยบายที่เกิดจากการคาดการณ์สถานการณ์ที่จะเกิดขึ้นอย่างเหมาะสม และสะท้อนถึงความรวดเร็วในการรับมือ จะมีส่วนสร้างความเชื่อมั่นในการดำเนินการของภาครัฐได้มาก นอกจากนี้ การออกแบบนโยบายที่ดีต้องมีการรับฟังแนวทางหรือประเด็นปัญหาจากรอบด้าน ยิ่งต่อสถานการณ์โรคระบาดยิ่งควร รับฟังองค์การ หน่วยงานที่อยู่ในพื้นที่ปฏิบัติการ นำข้อมูลเหล่านี้มาประกอบการกำหนดนโยบาย ซึ่งจะสร้างโอกาส ในการแก้ไขปัญหาได้ตรงจุดมากที่สุด

**การสร้างการสนับสนุน** เป็นความพยายามใช้การสื่อสารที่เหมาะสมเพื่อเข้าถึงกลุ่มเป้าหมายและ สามารถบรรลุวัตถุประสงค์ในการจัดการประเด็นปัญหาที่เกิดขึ้น และอาจอธิบายเพิ่มเติมได้ว่าการสนับสนุนของกลุ่มผู้ ได้รับความยอมรับ (Third-Party Support) ในด้านใดด้านหนึ่งจากสาธารณชนเป็นสิ่งที่มีความสำคัญในการจัดการ เพราะในหลายครั้งที่สังคมไม่วางใจที่จะเชื่อข้อมูลจากภาครัฐ แต่จะเชื่อข้อมูลจากกลุ่มบุคคลที่สามซึ่งเป็นผู้ไม่มีส่วนได้ ส่วนเสียในสถานการณ์ดังกล่าว

สำหรับการสร้างการสนับสนุนนี้ ภาครัฐสามารถดำเนินการได้โดยการให้แต่ละกลุ่มส่งตัวแทนเข้ามา นำเสนอข้อมูลที่พบในภาคสนาม นำเสนอต่อคณะกรรมการดำเนินงานเพื่อใช้ประกอบการพัฒนานโยบายรับมือ สถานการณ์ที่เกิดขึ้น การดำเนินการในลักษณะนี้ เป็นการดำเนินการที่เน้นการสร้างเครือข่ายความร่วมมือระหว่าง ภาครัฐและภาคประชาชนในการกำหนดนโยบายที่เกิดจากการมีส่วนร่วมของทั้งสองฝ่าย ดังนั้น เมื่อนโยบายถูกนำสู่ การปฏิบัติจริง การยอมรับและการปฏิบัติตามนโยบายจากกลุ่มผู้สนับสนุนย่อมได้รับความร่วมมือในการนำไปปฏิบัติ

เพราะเป็นนโยบายที่ตุนั้นมีส่วนร่วมในการพัฒนาขึ้นมาเช่นกัน ผลของการดำเนินการนี้จะเป็นประโยชน์ต่อสังคม อันเกิดจากกลไกที่ภาครัฐสร้างขึ้นในการรับมือกับวิกฤตการณ์

ดังนั้น การจัดการการสื่อสารในภาวะวิกฤตในระดับแรก คือ การใช้ข้อมูลจากคณะทำงานและหน่วยงาน สนับสนุนภายในประเทศ ประกอบกับข้อมูลจากต่างประเทศ มากำหนดและพัฒนาเป็นนโยบายในการแก้ไขปัญหา โดยคณะทำงานที่พัฒนานโยบายนี้ ควรมีกลุ่มผู้สนับสนุนระดับปฏิบัติการ (Third-Party Support) มีส่วนร่วมในการ กำหนดและพัฒนานโยบายในการแก้ไขสถานการณ์วิกฤต โดยการดำเนินการนี้ควรมีการแถลงต่อสื่อมวลชนเพื่อเป็น สื่อกลางนำเสนอไปยังภาคประชาชน ให้รับรู้แนวทางในการทำงานของภาครัฐในการรับมือสถานการณ์ที่เกิดขึ้น

**การจัดการภาวะวิกฤต** เนื่องจากสถานการณ์ภาวะวิกฤตทำให้เกิดความสูญเสียและความไม่มั่นคงทั้งต่อ ภาครัฐและภาคประชาชน การจัดการภาวะวิกฤตเป็นสิ่งที่ภาครัฐควรมีแผนดำเนินการที่ชัดเจน โดยสามารถแบ่ง ประเภทของภาวะวิกฤตเป็น 5 ประเภทดังนี้

1. วิกฤตซึ่งเกิดจากเทคโนโลยี
2. วิกฤตซึ่งเกิดจากการเผชิญหน้าและการต่อต้าน
3. วิกฤตซึ่งเกิดจากการก่อความไม่สงบ
4. วิกฤตซึ่งเกิดจากการบริหารจัดการไร้ประสิทธิภาพ
5. วิกฤตซึ่งเกิดจากปัจจัยอื่นและมีผลกระทบต่อองค์การ ซึ่งในวิกฤตการณ์การแพร่ระบาดนี้

องค์การจึงหมายถึงภาครัฐ

ด้วยสถานการณ์วิกฤตโรคระบาดนี้ จัดเป็นวิกฤตที่เกิดจากปัจจัยภายนอกที่มีผลกระทบต่อประเทศ และ ภาครัฐต้องเป็นผู้ดำเนินการแก้ไขปัญหา และด้วยความที่เป็นสถานการณ์พิเศษที่ไม่เคยเกิดขึ้นอีกทั้งสร้างผลกระทบใน ระดับโลกบนข้อมูลสนับสนุนที่จำกัด จึงเกิดเป็นวิกฤตที่สองตามมา คือ วิกฤตซึ่งเกิดจากการบริหารจัดการขาด ประสิทธิภาพ จนส่งผลต่อความเชื่อมั่นจากภาคประชาชน ซึ่งรัฐต้องแก้วิกฤตการณ์นี้อย่างเร่งด่วน และมีลำดับขั้น และควรแจ้งต่อภาคประชาชนว่าดำเนินการด้านใดแล้ว ต่อไปจะดำเนินการเรื่องใด เพราะสาเหตุใด โดยมีหน่วยงาน ใดรับผิดชอบ ซึ่งในประเทศไทยหน่วยงานที่รับผิดชอบคือ รัฐบาลและ ศปค. โดยต้องมีการประเมินวิกฤต (Crisis Evaluation) ผ่านข้อมูลจากคณะทำงานและข้อมูลจากต่างประเทศ ร่วมกับตัวแทนจากผู้สนับสนุนที่ทำงานในระดับ ปฏิบัติการ ร่วมกันประเมินวิกฤตที่เกิดขึ้น เพื่อกำหนดเป้าหมายของนโยบายที่พัฒนาขึ้นอย่างชัดเจน ก่อนจะ ดำเนินการและแถลงการณ์ต่อสื่อมวลชนเพื่อเป็นสื่อกลางในการถ่ายทอดให้กับภาคประชาชนผ่านแพลตฟอร์มต่าง เช่น สถานีโทรทัศน์, โซเชียลมีเดีย เป็นต้น

การเปิดเผยแผนการดำเนินการของภาครัฐต่อสังคมผ่านสื่อมวลชน เป็นการสร้างความชัดเจนในการสื่อสาร ในภาวะวิกฤตที่เหมาะสมที่สุด เนื่องจากจะช่วยกำกับทิศทางของข้อมูลข่าวสารที่มีจำนวนมากให้ไปในทางเดียวกัน โดยมีภาครัฐเป็นผู้ประมวลผลข้อมูลเหล่านั้นให้กับภาคประชาชน จะช่วยลดกระแสข่าวลือหรือการสร้างกระแสที่จะ ก่อให้เกิดความวุ่นวายในสังคมได้

ภาครัฐสามารถอาศัยจุดแข็งของการสื่อสารแบบสองทาง (Two ways Communications) ที่จะมียุทธศาสตร์ ปฏิบัติการ ตอบกลับ (Feedback) ในการรับฟังผลลัพธ์ที่ดำเนินการผ่านนโยบายต่าง ๆ จากสื่อมวลชนที่เป็นสถานีโทรทัศน์

และช่องทางโซเชียลมีเดีย ในลักษณะการเก็บข้อมูลจากสื่อ (Media Monitor) เพื่อนำความคิดเห็น ข้อเสนอแนะ จากภาคประชาชนมาพัฒนาโยบายในขั้นต่อไป หรือใช้ในการแก้ไขปัญหาที่เกิดขึ้นเฉพาะหน้าได้เช่นกัน

อีกข้อมูลหนึ่งที่ภาครัฐควรสื่อสารกับภาคประชาชนนั่นคือ ผลกระทบที่เกิดขึ้น (Impact) ซึ่งข้อมูลนี้จะได้มาก ต่อเมื่อมีการประเมินถึงผลกระทบ (Impact Evaluation) เป็นการปฏิบัติงานในการบริหารจัดการวิกฤตที่คาดว่าจะส่งผลกระทบต่อภาคประชาชน เพื่อกำหนดนโยบายปกป้องชีวิตของประชาชน ดังนั้น ภาครัฐควรมีการประมาณการ ความเสียหายขั้นสูงสุดที่อาจจะเกิดขึ้น (Worst Case Scenario) เพื่อใช้ในการหาข้อมูลประกอบการหารือกับ คณะทำงานจากภาครัฐ และตัวแทนภาคประชาชนที่เกี่ยวข้องในการพัฒนานโยบายสำหรับรับมือในสถานการณ์นั้น ๆ ซึ่งนโยบายที่พัฒนาขึ้นนี้ ควรมีการเปิดเผยกับสื่อมวลชนในระดับหนึ่ง เพื่อสร้างความเชื่อมั่นจากสังคมว่า หากเกิด สถานการณ์ที่วิกฤตการณ์ลุกลามไปมากกว่านี้ ภาครัฐได้เตรียมการในการแก้ไขวิกฤตการณ์นั้นไว้อย่างเป็นระบบแล้ว การดำเนินการในลักษณะนี้จะสร้างความเชื่อมั่นต่อภาครัฐจากภาคประชาชนได้อย่างมาก ซึ่งจะเป็นผลดีต่อเรื่อง การเมืองในอนาคตด้วยเช่นกัน

การสื่อสารในภาวะวิกฤตต่อสถานการณ์การแพร่ระบาดของโรคติดเชื้อไวรัสโคโรนา 2019 (COVID-19) การ จัดการสื่อสารที่มีประสิทธิภาพต้องเป็นการสื่อสารเพื่อลดปัจจัยที่เป็นสิ่งสะท้อนว่าจะเกิดวิกฤตได้แก่

1. สัญญาณเตือนถึงเรื่องที่ทำให้ประหลาดใจหรือสงสัย (Surprise)
2. เมื่อข้อมูลไม่พอเพียงทำให้เกิดข่าวลือ (Insufficient Information/Rumors Fly)
3. สัญญาณที่บอกว่าวิกฤตการณ์เริ่มขยายวงกว้าง (The Crisis Expands)
4. ไม่สามารถควบคุมสถานการณ์ได้ (Loss of Control)
5. เกิดกระแสวิพากษ์วิจารณ์ เสียงตำหนิจากภายนอกมากขึ้น (Increased Out-side Scrutiny)
6. เกิดความไม่ปกติทางสภาวะจิตใจ (Siege Mentality)
7. เกิดภาวะตื่นตระหนก (Panic)

การวางแผนกลยุทธ์การสื่อสารในภาวะวิกฤต มีความจำเป็นต้องวางแผนเพื่อจัดการกับสถานการณ์ที่อาจจะเกิดขึ้นจากปัจจัยใดปัจจัยหนึ่ง หรืออาจเกิดขึ้นพร้อมกันทั้ง 7 ปัจจัยพร้อมกัน ซึ่งเมื่อพิจารณาปัจจัยดังกล่าวจะพบว่าการสื่อสารกับภาคประชาชนโดยการให้ข้อมูลที่เพียงพอผ่านสื่อมวลชนสามารถแก้ปัญหาได้ตั้งแต่ การลดความสงสัยของภาคประชาชน แก่ปัญหาข่าวลือจากการที่ได้รับข้อมูลไม่เพียงพอ ยิ่งถ้ามีการบริหารจัดการสถานการณ์ที่มีประสิทธิภาพ จะช่วยให้ควบคุมวิกฤตไม่ให้ขยายตัวออกไปในวงกว้าง และเมื่อมีการจัดการข้อมูลและการสื่อสารอย่างเป็นระบบ รวมถึงอาศัยความร่วมมือกับสื่อมวลชนจะยิ่งช่วยให้ภาครัฐควบคุมสถานการณ์วิกฤตได้ระดับหนึ่ง ซึ่งจะลดภาวะตื่นตระหนก และไม่สร้างปัญหาต่อสภาวะจิตใจต่อผู้คนในสังคม รวมถึงลดกระแสวิพากษ์วิจารณ์จากสังคมได้ในเวลาเดียวกัน

กลยุทธ์การจัดการการสื่อสารในภาวะวิกฤต มีดังนี้ จัดตั้งศูนย์ข้อมูลข่าวสารหรือเผยแพร่ข่าวสาร เพื่อให้ผู้เกี่ยวข้องและสื่อมวลชนสามารถสอบถามข้อมูลต่าง ๆ ได้ตลอดเวลา เพื่อป้องกันไม่ให้เข้าถึงข้อมูลจากแหล่งอื่น กำหนดตัวผู้ให้ข่าวโดยจะต้องเป็นผู้ที่มีอำนาจหรือได้รับการมอบอำนาจในการตัดสินใจหรือเป็นผู้ที่ทราบข้อมูลที่ที่สุด โดยต้องมีการซักซ้อมการตอบคำถามเป็นอย่างดี และไม่ปล่อยให้พนักงานหรือผู้เกี่ยวข้องตอบคำถาม ไม่ว่าจะด้วยกรณีใด ๆ ก็ตาม ต้องกำหนดข้อความสำคัญ (Key Message) ในการสื่อสารหรือการแถลงข่าว การควบคุมการ

นำเสนอข่าวสารให้อยู่ในทิศทางที่ถูกต้อง จัดสถานที่ และสิ่งอำนวยความสะดวกให้กับสื่อมวลชน การสำรวจความคิดเห็นของสาธารณชนเป็นระยะ เพื่อการสื่อสารในภาวะวิกฤตที่ดี และสร้างความเชื่อมั่นให้กับภาครัฐ

ขั้นตอนการเตรียมการจัดการภาวะวิกฤตมี ดังนี้ การตั้งคณะทำงานในภาวะวิกฤตเพื่อดำเนินการเกี่ยวกับปัญหา ซึ่งในสถานการณ์นี้คือ รัฐบาลและ ศปค. มีการคาดการณ์และปรับกลยุทธ์การจัดการเพื่อรองรับวิกฤตการณ์ที่เปลี่ยนแปลง กำหนดแนวทางเพื่อสกัดกั้นการลุกลามของเหตุการณ์ ตระหนักถึงผู้มีส่วนช่วยเหลือขอความช่วยเหลือจากคนกลุ่มนั้น จัดทีมงานด้านการสื่อสารที่ได้รับการฝึกอบรมอย่างดี ประเมินความพร้อมของทรัพยากรที่ต้องการใช้ในภาวะวิกฤต จัดทำแผนปฏิบัติการที่ประกอบด้วยรายละเอียดต่าง ๆ ฝึกซ้อมคณะทำงานแก้ปัญหาภาวะวิกฤต กลยุทธ์การจัดการภาวะวิกฤตที่สำคัญคือ การเตรียมการล่วงหน้า การยอมรับว่าปัญหาวิกฤตได้เกิดขึ้น มีความพร้อมในการจัดการปัญหา การเตรียมข้อมูลให้เพียงพอที่จะสามารถตอบคำถามและสร้างความเข้าใจให้เกิดขึ้นกับภาคประชาชน ตระหนักถึงความสำคัญในการสร้างความร่วมมือจากผู้ที่ไม่มีส่วนได้ส่วนเสียจากสถานการณ์ที่เกิดขึ้น

ดังนั้น การจัดการการสื่อสารในภาวะวิกฤตต่อสถานการณ์การแพร่ระบาดฯ อย่างมีประสิทธิภาพได้ ต้องดำเนินการร่วมกับการแก้ไขวิกฤตการณ์อย่างเป็นระบบมีประสิทธิภาพเพียงพอที่จะสร้างความเชื่อมั่นจากภาคประชาชน เมื่อประชาชนเกิดความเชื่อมั่น การส่งข้อมูลต่าง ๆ ผ่านสื่อมวลชนจะได้รับการตอบรับอย่างดี ส่งผลให้ประสิทธิภาพการสื่อสารในภาวะวิกฤตเป็นไปอย่างมีประสิทธิภาพเช่นกัน การที่ภาครัฐเปิดเผยข้อมูลที่น้อยเกินไป สะท้อนว่าภาครัฐกังวลว่าประชาชนจะได้รับข้อมูลที่มากเกินไปจนความจำเป็น และนำไปสู่ความสับสนได้ อันที่จริงแล้ว การให้ข้อมูลที่ไม่ชัดเจน ขาดรายละเอียดเป็นช่องทางให้บุคคลที่สามเข้ามาเป็นผู้ให้ข้อมูลแทน และโอกาสสร้างความสับสนให้กับสังคมจึงเกิดขึ้นได้ง่าย

หลักการสื่อสารในภาวะวิกฤต (The Rule for Communication during a Crisis) การสื่อสาร การแถลงชี้แจงรายละเอียดทุกสิ่งทุกอย่างให้ภาคประชาชนได้รับรู้อย่างชัดเจนและรวดเร็วทันต่อเหตุการณ์ เพราะในภาวะวิกฤต ประชาชนย่อมมีความเครียด ความร้อนใจและอยากรู้สิ่งที่เกี่ยวข้องกับสถานการณ์นั้นที่สุด ประชาชนที่มีส่วนเกี่ยวข้องกับสถานการณ์นั้นจะได้มีความรู้สึกเข้าใจหรือสบายใจขึ้น และเป็นการลดความเครียดได้ในระดับหนึ่ง นอกจากนี้ การให้ข้อมูลแก่ประชาชนอย่างรวดเร็วจะสามารถป้องกันข่าวลือได้ด้วย ลดความตื่นตระหนก รวมถึงเป็นการชี้แจง หรืออธิบายให้ประชาชนทราบและเข้าใจว่า ทีมงานการสื่อสารภาวะวิกฤตมีได้นิ่งนอนใจ แต่กำลังทำงานเพื่อแก้ไขปัญหาต่าง ๆ อย่างเร่งด่วนโดยมีการแถลงข่าวให้ทราบอยู่ตลอดเวลา การให้ข้อมูลข่าวสารแก่ประชาชนในช่วงภาวะวิกฤตนั้นต้องเป็นข้อมูลข่าวสารที่มีการเผยแพร่ออกมาอย่างต่อเนื่องสม่ำเสมอ โฆษกหรือผู้แถลงข่าว (Spokesperson) ในภาวะวิกฤตควรมีเพียงคนเดียวเท่านั้น ป้องกันการให้ข้อมูลที่ขัดแย้งกันเอง แถลงการณ์ควรให้ข้อเท็จจริงอย่างตรงไปตรงมา การแถลงข่าวแก่สื่อมวลชน (News Conference) การแถลงข่าวสู่ประชาชนโดยตรง ประชาชนควรได้รับข่าวสารอย่างถูกต้องสม่ำเสมอเท่าที่จะทำได้ การสื่อสารแบบสั้นๆ ด้วยภาษาง่ายๆ หรือ KISS ซึ่งย่อมาจาก Keep It Short and Simple การสื่อสารที่ดี ไม่จำเป็นต้องพูดยาว การเลือกใช้ภาษาที่เหมาะสมกับผู้ฟังก็เป็นเรื่องสำคัญ อย่าใช้ศัพท์เฉพาะทางที่ยากเกินกว่าคนทั่วไปฟังแล้วเข้าใจ ความสามารถในการสื่อสารที่ดีคือ การพูดเรื่องยากให้เข้าใจง่าย ไม่ใช่พูดเรื่องง่ายให้เข้าใจยาก



แผนภาพที่ 1 การสื่อสารภาวะวิกฤต  
(ที่มา: ประภาวิษณุ พันธ์ทรัพย์สุข, 2565)

ดังนั้น แนวทางในการสื่อสารในสถานการณ์การแพร่ระบาดของโรคติดเชื้อไวรัสโคโรนา 2019 (COVID-19) ที่ประเทศไทยดำเนินการอยู่คือ กำหนดให้ ศปค. เป็นผู้แถลงข่าวแต่เพียงผู้เดียว โดยกำหนดช่วงเวลาแถลงข่าวที่ชัดเจน มีการกำหนดช่วงเวลาแถลงข่าวที่ปรับตามสถานการณ์ของโรค มีการประเมินผลกระทบจากข้อมูลทางสาธารณสุข และจากนักวิชาการที่เกี่ยวข้อง นำข้อมูลที่ได้ไปปรับพัฒนานโยบายการแก้ไขสถานการณ์ที่เกิดขึ้น แต่ทั้งนี้ จุดอ่อนของการดำเนินการของภาครัฐ คือ ประสิทธิภาพในการบริหารจัดการที่จะแก้ไขปัญหาให้กลับสู่สถานการณ์ที่ดีขึ้นได้นำไปสู่สถานการณ์ที่ภาคประชาชนขาดความเชื่อมั่นต่อภาครัฐ ส่งผลให้ความเชื่อมั่นต่อ ศปค. และการสื่อสารในภาวะวิกฤตไม่มีประสิทธิภาพเท่าที่ควร

## สรุป

การสื่อสารภาวะวิกฤตของรัฐบาลที่เกี่ยวข้องกับโรคติดเชื้อไวรัสโคโรนา 2019 (COVID-19) รัฐบาลต้องกำหนดโฆษกเฉพาะกิจ (Spokesperson) ทำหน้าที่สื่อสารแจ้งข่าวสำคัญให้กับประชาชนรับทราบชัดเจนทุกข้อมูลผ่านสื่อมวลชน โดยให้สื่อมวลชนเป็นผู้กระจายข้อมูลในทุกแพลตฟอร์มออนไลน์ ข้อมูลทั้งหมดต้องออกจากผู้ทำหน้าที่โฆษกผู้เดียว เพื่อให้ข้อมูลไปในทิศทางเดียวกัน เป็นการป้องกันความสับสนที่อาจเกิดขึ้น อีกทั้งผู้นำระดับสั่งการควรต้องมีเพียงผู้เดียวเช่นกัน เพื่อเป็นกลไกสร้างความไว้วางใจระหว่างภาครัฐและภาคประชาชน เพื่อให้การดำเนินการแก้ไขปัญหาเป็นไปอย่างมีประสิทธิภาพ และพ้นจากภาวะวิกฤตโรคติดเชื้อไวรัสโคโรนา 2019 (COVID-19) ควรมีการสื่อสารกับประชาชนมากกว่า 1 ครั้งต่อวัน โดยที่ไม่มุ่งเฉพาะตัวเลขผู้ติดเชื้อรายวัน แต่ควรมีประเด็นชี้แจงกระแสข่าวลือที่เกิดขึ้นรายวัน หรือกำหนดวาระข่าวสารเสริมขึ้นมาด้วยความกระชับ

ข้อมูลที่มีประสิทธิภาพในการสื่อสารในภาวะวิกฤต ต้องเป็นข้อมูลที่ตอบสนองต่อความต้องการรู้ของภาคประชาชน ต้องเป็นข้อมูลที่ประชาชนสามารถเชื่อและนำไปปฏิบัติตัวเพื่อให้ตนเองพ้นจากสถานการณ์วิกฤตนี้ไปได้ ดังนั้น ข้อมูลที่สื่อสารต้องมีความละเอียด เป็นปัจจุบันและสื่อสารเข้าใจง่าย เพื่อให้เข้าถึงคนทุกกลุ่ม นอกจากนี้ภาครัฐต้องมีแนวทางในการบริหารจัดการภาวะวิกฤตที่มีประสิทธิภาพ และแถลงต่อประชาชนว่าได้มีการเตรียมแผนรับมือต่าง ๆ ในกรณีที่เกิดสถานการณ์ที่ไม่เป็นไปตามแผน เพื่อสร้างความเชื่อมั่นให้กับภาคประชาชนผู้ที่จะได้รับผลกระทบจากสถานการณ์วิกฤตที่เกิดขึ้น จากข้อเสนอแนะดังกล่าวจะปรับปรุงภาพลักษณ์การสื่อสารในภาวะวิกฤติของประเทศ และก่อประโยชน์สูงสุดแก่ประชาชนในประเทศได้มากขึ้น

## เอกสารอ้างอิง

- กองสุขศึกษา กรมสนับสนุนบริการสุขภาพ กระทรวงสาธารณสุข. (2551). การสื่อสารและการบริหารจัดการในภาวะวิกฤต. กรุงเทพฯ: ชุมชนสหกรณ์การเกษตรแห่งประเทศไทยจำกัด
- กิตติ กันภัย. (2556). การวิเคราะห์ผู้รับสารสื่อมวลชน. กรุงเทพฯ: ห้างหุ้นส่วนจำกัดเหรียญบุญการพิมพ์
- จินตวีร์ เกษมสุข. (2554). การสื่อสารกับการเปลี่ยนแปลงสังคม. กรุงเทพฯ: สำนักพิมพ์แห่งจุฬาลงกรณ์มหาวิทยาลัย
- ปาริชาติ สถาปิตานนท์. (2551). การสื่อสารประเด็นสาธารณะและการเปลี่ยนแปลงในสังคมไทย. กรุงเทพฯ: สำนักพิมพ์แห่งจุฬาลงกรณ์มหาวิทยาลัย
- รุ่งนภา พิตรปรีชา. (2556). พลังแห่งการประชาสัมพันธ์. กรุงเทพฯ: สำนักพิมพ์แห่งจุฬาลงกรณ์มหาวิทยาลัย
- วิรัช ลภีรัตนกุล. (2552). กลยุทธ์การประชาสัมพันธ์ในภาวะวิกฤตและการบริหารภาวะวิกฤต. กรุงเทพฯ: สำนักพิมพ์แห่งจุฬาลงกรณ์มหาวิทยาลัย
- สิงห์ สิงห์ขจร. (2562). กระบวนการจัดการข่าวสารที่เป็นเท็จ. วารสารคณะวิทยาการจัดการ มหาวิทยาลัยราชภัฏธนบุรี, 1(1), 1-13
- สิงห์ สิงห์ขจร. (2560). การสื่อสารเพื่อการจัดการภาวะวิกฤต. กรุงเทพฯ: โรงพิมพ์มหาวิทยาลัยราชภัฏบ้านสมเด็จเจ้าพระยา
- เสรี วงษ์มณฑา. (2542). การประชาสัมพันธ์: ทฤษฎีปฏิบัติ. กรุงเทพฯ: ซีระฟิล์ม และไซเท็กซ์

อภิชาต พุกสวัสดิ์. (2556). **การประชาสัมพันธ์เพื่อการสร้างภาพลักษณ์**. กรุงเทพฯ: สำนักพิมพ์แห่งจุฬาลงกรณ์มหาวิทยาลัย

Argenti, Paul A. (1998). **Corporate Communication**. Singapore: McGraw-Hill.

Bennet, P. & Calman, K. (1999). **Risk communication and public health**. U.S.A.: Oxford University Press.

Cathy Bussey. (2011). **Brilliant PR : create a PR sensation, whatever your budget, whatever your business**. England : Pearson Education Inc.

Coombs, W. T. (2007). **Ongoing crisis communication: Planning, managing, and responding**. (2nd ed.). U.S.A.: Sage.

Darrell C. Hayes , Jerry A. Hendrix , Pallavi D. Kumar (2013). **Public Relation Cases**. USA : Wadsworth Cengage Learning.

Katherine Miller. (2012). **Organization Communication Approaches and Processes**. U.S.A.: Wadsworth Cengage Learning.

Marianne Dainton and Elaine D. Zelle (2011). **Apply Communication Theory for Professional Life : A Practical Introduction**. U.S.A.: SAGE Publications, Inc.

Regester, M. & Larkin, J. (1997). **Risk Issues and Crisis Management**. England: Clays. Kogan Page.

Ulmer, R. R., Sellnow, T. L., & Seeger, M.W. (2007). **Effective crisis communication: Moving from crisis to opportunity**. U.S.A.: Sage.

Stephen W. Littlejohn, Karen A. Foss (2008). **Theories of Human Communication**. U.S.A.: Wadsworth Cengage Learning.

## การศึกษาสันติภาพ: กรณีศึกษาหลักสูตรเสริมสร้างสังคมสันติสุข (สสส.)

### Peace Education: A Case Study of the Training Course to Promote a Peaceful Society

อภิญา ทิสสะมาน (Apinya Tissamana)<sup>1\*</sup>

ธাত্রี นนทศักดิ์ (Tatree Nontasak)<sup>2</sup>

<sup>1</sup>นักวิชาการผู้อำนวยการ สำนักสันติวิธีและธรรมาภิบาล สถาบันพระปกเกล้า

(Senior Academic, Office of Peace and Governance, King Prajadhipok's Institute)

<sup>2</sup>รองศาสตราจารย์ประจำหลักสูตรศิลปศาสตรมหาบัณฑิต (สันติภาพศึกษาและการทูต) มหาวิทยาลัยสยาม

(Assoc. Prof. Dr., Lecturer, Master of Arts in Peace Studies and Diplomacy program, Siam University)

\*Corresponding Author. Email: apinya@kpi.ac.th

(Received: March 26, 2022; Revised: May 31, 2022; Accepted: June 9, 2022)

### บทคัดย่อ

ความท้าทายใหญ่ของสันติภาพคือ การธำรงความขัดแย้งในประเทศไทยโดยเฉพาะความขัดแย้งที่ยืดเยื้อยาวนานยังไม่ได้รับการแก้ไขให้เกิดสันติภาพเชิงบวก (Positive Peace) ได้อย่างถาวร บทความนี้เป็นกรณีศึกษาของการศึกษาสันติภาพ (Peace Education) โดยเฉพาะการศึกษากรณีศึกษาของหลักสูตรเสริมสร้างสังคมสันติสุข หรือ หลักสูตร 4 ส ซึ่งเป็นหลักสูตรที่นำแนวคิดการแปรเปลี่ยนความขัดแย้ง (Conflict Transformation) ขับเคลื่อนและผลิตนักสันติภาพในระดับนักบริหาร คณาจารย์และนักขับเคลื่อนสังคมโดยในหลักสูตรฯ มีวัตถุประสงค์เพื่อให้ผู้เข้าศึกษาอบรม ความรู้ความเข้าใจที่ถูกต้องเกี่ยวกับสันติภาพเชิงบวกและมีทักษะเบื้องต้นในการสร้างสันติสุขในสังคม (Peacebuilding)

แนวความคิดการแปรเปลี่ยนความขัดแย้ง (Conflict Transformation) ที่เป็นหัวใจของหลักสูตรเสริมสร้างสังคมสันติสุขสำคัญมากเพราะเป็นการแก้ไขปัญหาที่รากเหง้า โดยเน้นวิธีการแก้ไขความขัดแย้งแบบยั่งยืน และมีเจตคติที่ยอมรับและเห็นคุณค่าของความแตกต่างหลากหลายในสังคม รวมทั้งยึดมั่น สันติวิธีทั้งในสำนึกและพฤติกรรม โดยเน้นการสร้างสันติวัฒนธรรมให้ลึกถึงคุณค่า ดังนั้น สันติวัฒนธรรมจึงสำคัญ เพื่อให้สังคมไทยพัฒนาเปลี่ยนแปลงได้ก้าวหน้าสู่สันติวิธี (มิติเชิงคุณค่า) ได้ดียิ่งขึ้นและสามารถนำความรู้และประสบการณ์ที่เกิดขึ้นจากการแลกเปลี่ยนกับบุคคลจากภาคส่วนต่าง ๆ ทั้งในชั้นเรียนและในพื้นที่มาวิเคราะห์เพื่อหาแนวทางแก้ไขความขัดแย้งและสร้างสันติสุขในสังคมอย่างเป็นระบบ โดยเฉพาะอย่างยิ่งปัญหาในจังหวัดชายแดนใต้และปัญหาความขัดแย้งรุนแรงทางการเมืองไทย โดยในบทความชิ้นนี้ประกอบไปด้วยการศึกษาแนวคิดกระบวนการศึกษาสันติภาพศึกษาในประเทศไทย และการศึกษาวิเคราะห์หลักสูตรเสริมสร้างสังคมสันติสุขหรือหลักสูตร 4 ส มีคุณูปการแก่ประเทศไทยในมิติความมั่นคงและความปรองดองของประเทศ และที่สำคัญคือหลักสูตรฯ ผลิตนักสันติภาพมาเป็นระยะเวลา 12 รุ่น (รุ่นปัจจุบัน พ.ศ.2565) เน้นกระบวนการวิธีที่จะสร้างกระบวนการแลกเปลี่ยนการเรียนรู้ให้แก่ผู้เข้าศึกษาอบรมเพื่อเสริมสร้างทักษะสันติภาพให้เกิดการรู้จักการเป็นผู้นำแบบเข้าอกเข้าใจ (Empathetic Leadership) และเข้าใจในความแตกต่างระหว่างกันของบุคคลที่อยู่ร่วมกันในสังคม (Tolerance) รวมไปถึงรู้จักทักษะต่าง ในการอยู่ร่วมกับผู้อื่นด้วยการเคารพความแตกต่างในสังคมพหุวัฒนธรรม (Multiculturalism) อีกทั้งการผลิตนักสันติภาพของหลักสูตร 4 ส เป็นการหนุนเสริมกระบวนการสันติภาพในพื้นที่ความขัดแย้งรุนแรงของประเทศไทยในหลายกรณี

**คำสำคัญ :** การศึกษาสันติภาพ; การแปรเปลี่ยนความขัดแย้ง; หลักสูตรเสริมสร้างสังคมสันติสุข (4ส)



## Abstract

Serious challenges for peacebuilding in Thailand have been preserving conflicts, especially long-standing conflicts that have not yet been resolved to achieve positive peace. This article presents a revised curriculum in peace education through the peaceful society training program (or the 4S training course). This program, organized by the King Prajadhipok's Institute, brings the concept of conflict transformation to drive and certify peacebuilders whose established job positions include executives, senior university faculty members, and social activists. The objectives of the training program are to train the trainees to understand positive peace and peacebuilding skills in society correctly.

The concept of conflict transformation is the heart of the curriculum for promoting a peaceful society. The curriculum is critical because it is a problem-solving at the roots of the problems, emphasizing sustainable conflict resolution methods and the attitude to accept and value diversity in society. The curriculum adheres to peaceful procedures in consciousness and behavior by emphasizing creating a culture of peace that deepens the values to develop Thai society toward peace. The knowledge and experience gained from exchanging ideas with individual trainees from various sectors in the classroom and on field trips can be systematically analyzed to find ways to transform conflicts and create peace in society, especially in the southern border provinces. The curriculum also aims to facilitate conflict transformation in Thai politics. Additional features of this curriculum include the analysis of the body of knowledge of peace education abroad and the possible application for promoting a peaceful society in Thailand. Contributing to Thailand's dimensions of security and reconciliation, the curriculum has certified twelve batches of peacebuilders focusing on enhancing peacebuilding skills and possessing empathetic leadership. The curriculum also focuses on appreciating peaceful coexistence with diverse people in a multicultural society. Moreover, the curriculum supports the peace process in violent conflict areas in Thailand.

**Keywords:** Peace Education, Conflict Transformation, Multicultural Society, Peaceful Society Promotion

### 1. บทนำ

จากสถานการณ์ต่าง ๆ ที่ปรากฏขึ้นในสังคมไทย อาจจะได้ว่าเป็นสังคมแห่งสันติเมื่อเปรียบเทียบกับอีกหลากหลายประเทศทั่วโลก แต่ก็อาจมีบางช่วงเวลาที่ความขัดแย้งได้ปรากฏตัวขึ้นและมีแนวโน้มว่าจะกลับกลายเป็นความรุนแรง เริ่มจากระดับปัจเจกบุคคล ชุมชน องค์กร และหน่วยงานต่าง ๆ จนถึงระดับประเทศและระหว่างประเทศ ซึ่งอาจจะมีสาเหตุพื้นฐานมาจากความขัดแย้งในมิติเชิงโครงสร้าง ซึ่งหมายถึงการกระจายทรัพยากรที่ไม่ทั่วถึง ความไม่เป็นธรรมในสังคม การจัดสรรผลประโยชน์ที่ไม่เท่าเทียม ตลอดจนสาเหตุความรุนแรงอันเนื่องมาจาก ความแตกต่างทางด้านความคิด ทัศนคติ ความเชื่อ วิถีชีวิต และวัฒนธรรม แม้ทุกฝ่ายจะพยายามแก้ไขปัญหาความขัดแย้งและความรุนแรงในอดีตที่ผ่านมา อย่างไรก็ตาม หลายครั้งก็พบว่าปัญหายังคงดำรงอยู่อย่างต่อเนื่องกลายเป็นความขัดแย้งที่ยืดเยื้อเรื้อรัง (Protracted Conflict) อันเนื่องมาจากการไม่ได้รับการแก้ไข

อย่างถูกต้องเหมาะสม รวมทั้งการไม่ได้คำนึงถึงความต้องการของประชาชนอย่างแท้จริง การละเลยอัตลักษณ์และวิถีชีวิตความเป็นอยู่ของประชาชนและชุมชนในพื้นที่ ซึ่งสะท้อนให้เห็นว่าสังคมไทยยังขาดกระบวนการเรียนรู้เชิง การป้องกัน แก้ไข และแปรเปลี่ยนความขัดแย้ง ตลอดจน การเยียวยาและสร้างความสมานฉันท์ที่เกิดขึ้นได้อย่างเหมาะสม

แนวทางหนึ่งที่จะทำให้สังคมเกิดความสันติสุขได้คือ การแลกเปลี่ยนเรียนรู้ร่วมกัน ซึ่งถือเป็นกระบวนการที่สำคัญ เพราะแม้คนในสังคมจะมีความแตกต่างหลากหลาย แต่หากได้มีโอกาสแลกเปลี่ยนความคิดเห็น ทศนคติ และประสบการณ์ร่วมกัน ก็จะทำให้เกิดการเรียนรู้ซึ่งกันและกัน เกิดความเข้าใจร่วมกันในประเด็นปัญหาต่าง ๆ โดยเฉพาะอย่างยิ่งในบริบทของความขัดแย้งและความรุนแรงที่เกิดขึ้น โดยท้ายที่สุด แนวทางดังกล่าวจะก่อให้เกิดความเชื่อมโยงระหว่างกลุ่มบุคคลที่มีความหลากหลายเกิดเป็นความสัมพันธ์ในแนวราบ มีความเท่าเทียมและความเข้าใจอันดีระหว่างกัน เคารพในศักดิ์ศรีความเป็นมนุษย์และความแตกต่างของกันและกัน โดยเฉพาะในปัจจุบันประเทศต้องเผชิญกับวิกฤตการณ์ทางสังคมในมิติต่าง ๆ อย่างต่อเนื่อง เช่น วิกฤตความเหลื่อมล้ำทางเศรษฐกิจและสังคม วิกฤตศรัทธาทางการเมือง วิกฤตโรคระบาดใหม่ วิกฤตความรุนแรงทางสังคมและสภาวะสงครามในต่างประเทศ และโดยเฉพาะอย่างยิ่งบรรยากาศของความสมานฉันท์เริ่มถดถอย การที่จะป้องกันและเปลี่ยนแปลงวิกฤตการณ์ความรุนแรงต่าง ๆ ในสังคม ต้องอาศัยบุคลากรทาง สันติวิธีที่สามารถแปรเปลี่ยนความขัดแย้งไปสู่ทางเลือกที่สร้างสรรค์ เปรียบเสมือน Agent of Change ที่ขับเคลื่อนวัฒนธรรมสันติวิธีโดยเข้าใจถึงคุณค่าของสันติวิธีอย่างแท้จริงและสามารถนำสันติวิธีประยุกต์ใช้ในสถานการณ์จริง และสถาบันพระปกเกล้า โดยสำนักสันติวิธีและธรรมาภิบาล ซึ่งมีพันธกิจในการจัดอบรม ศึกษาวิจัย การขับเคลื่อนสังคม และให้บริการวิชาการแก่สังคมในด้านการป้องกันและแก้ไขความขัดแย้งและความรุนแรง จึงได้พัฒนาหลักสูตรประกาศนียบัตรชั้นสูงการเสริมสร้างสังคมสันติสุข (4ส) โดยมีแนวคิดที่ว่าหลักสูตรนี้จะเป็นเวทีแห่งการเรียนรู้ที่มุ่งเน้นให้ผู้เข้ารับการอบรมซึ่งมาจากทุกภาคส่วนของสังคม ได้แลกเปลี่ยนความคิดเห็นร่วมกันอย่างอิสระ บนหลักการพื้นฐานของการเปลี่ยนแปรความขัดแย้งไปสู่สังคมที่สร้างสรรค์ (Conflict Transformation) โดยใช้กรณีศึกษาที่เกิดขึ้นจริงในวิถีชีวิตความเป็นอยู่ระหว่างผู้คนที่แตกต่างกันในหลากหลายมิติ เพื่อเข้าสู่กระบวนการเรียนรู้และการศึกษาอบรม เพื่อให้ผู้เข้ารับการอบรมได้เกิดการแลกเปลี่ยนเรียนรู้ และสร้างความเข้าใจอันดีระหว่างกัน ในสังคม โดยปัจจุบันได้มีจำนวนนักศึกษา มาเป็นจำนวนระยะเวลา 12 รุ่น และกลุ่มเป้าหมายนักศึกษา เป็นผู้ที่อยู่ในระดับการตัดสินใจในนโยบายต่าง ๆ ของสังคม จึงทำให้การศึกษาสันติภาพเป็นสิ่งสำคัญและจำเป็นในการขับเคลื่อนการแก้ไขปัญหาความขัดแย้งของประเทศ

## 2. แนวคิดทฤษฎีที่เกี่ยวข้องกับการศึกษาสันติภาพ

### 2.1 แนวคิดการศึกษาสันติภาพ ( Peace Education )

การเข้าใจแนวคิดเรื่องการศึกษาสันติภาพจำเป็นต้องพิจารณาขอบเขตของการศึกษาเหมือนกับขอบเขตของการศึกษาทางสังคมในประเด็นของสงคราม ความขัดแย้ง และความรุนแรง และทำอย่างไรจะสามารถสร้างเสริมสันติภาพให้เกิดขึ้นในสังคมได้ (Burns & Aspeslagh, 1996; Galtung, 1969; Harris & Morrison, 2003 ; Reardon & Caberzudo, 2002; Salomon & Nevo, 2002) และมีความจำเป็นจะต้องศึกษาและเข้าใจเรื่อง การแก้ไขปัญหาทางสังคมและการขับเคลื่อนสันติภาพในหลากหลายระดับ และขอบเขตการศึกษาสันติภาพนั้นเกิด พัฒนาการมาเป็นระยะเวลานาน โดยพัฒนาเป็นความเข้มแข็งและการพยายามสร้างพื้นที่เกาะเกี่ยวกับการศึกษา กระแสหลัก (Domain Education) การศึกษาด้านสิทธิมนุษยชน (Human Rights Education) การศึกษาความเป็นพลเมือง (Citizenship Education) การศึกษาพหุวัฒนธรรม (Multiculturalism Education) การศึกษาด้าน

สิ่งแวดล้อม (Environmental Education) และการศึกษาด้านความยุติธรรมทางสังคม (Social Justice Education) (Baijai, 2008 ; Baijai, & Brantmeier, 2011; Brantmeier, 2011; Daiz –Soto, 2005)

การศึกษาสันติภาพนั้น จำเป็นอย่างยิ่งที่จะต้องนำเอาความรู้จากหลากหลายวิชามาได้ประยุกต์ใช้อย่างเป็นสหวิทยาการ ( Interdisciplinary) ทั้งนี้มาจาก ฐานคิดที่ว่าวิชาใดวิชาหนึ่งไม่สามารถแก้ไขปัญหาคือความขัดแย้งได้ เพราะสาเหตุความขัดแย้งเกิดมาจากหลายสาเหตุ หลายสถานการณ์ หลายองค์ประกอบ ซึ่งการแก้ไขปัญหาดังกล่าว นั้น อาจจะแบ่งเป็นหลายระดับเช่น ระดับกลยุทธ์ (Strategic) และกลไกทางยุทธวิธี (Tactics) เป็นต้น

สำหรับการศึกษาสันติภาพที่ยูเนสโก UNESCO (United Nations Educational, Scientific and Cultural Organization) ใช้คือการศึกษาสันติภาพใช้เพื่อส่งเสริมสันติภาพ และส่งเสริมความเข้าใจอันดีของชาติต่าง ๆ (Education for International Understanding) โดยมีองค์ประกอบของแนวคิด 3 ประการ คือ ความยุติธรรม (Justice) การมีศรัทธาเคารพซึ่งกันและกัน (Respect) ความตั้งใจดี (Good Will) (ธงชัย สมบูรณ์, 2563: 16)

ไชยันต์ รัชชกุล (2537) ได้ระบุลักษณะสำคัญของการศึกษาสันติภาพ 5 ประการคือเป็นลักษณะสหวิทยาการเป็นการประมวลใช้ความรู้จากสาขาวิชาต่าง ๆ มาช่วยทำความเข้าใจและอธิบายปรากฏการณ์ต่าง ๆ ประการที่สองสันติศึกษาเป็นการศึกษาประยุกต์ที่เกี่ยวกับเรื่องที่เป็นปัญหา ( Problem Oriented ) โดยเริ่มจากเงื่อนไขที่ไม่สันติ และดูวิธีการที่จะไม่ทำให้ความขัดแย้งขยายตัวไปเป็นความรุนแรง ประการที่สาม สันติศึกษายึดคุณค่าสันติภาพเป็นสำคัญ และจะคำนึงถึงการนำไปสู่สันติภาพเป็นแนวทางหลัก ทั้งนี้สันติภาพจะต้องไม่ขัดกับผลประโยชน์ของผู้ด้อยโอกาสและคุณค่าของความเป็นมนุษย์ทั้งปวง ประการที่สี่ สันติศึกษาเป็นเรื่องที่ศึกษาไปในหลายระดับ หลายระนาบนอกระนาบสาขาวิชาได้เช่น รัฐศาสตร์ นิติศาสตร์ เศรษฐศาสตร์ ประวัติศาสตร์ ฯลฯ และระดับเป็นระดับชาติ ระดับนโยบาย ระดับองค์กร และระดับบุคคล และประการที่ห้า สันติศึกษาที่มีความใกล้ชิดกับสาขาอนาคตศึกษา

## 2.2 แนวคิดการแปรเปลี่ยนความขัดแย้ง (Conflict Transformation Theory)

การแปรเปลี่ยนความขัดแย้ง (Conflict Transformation) เปรียบเสมือนความจริงที่ปรากฏอยู่ตลอดทั้งประวัติศาสตร์ของมนุษย์ แต่แนวความคิดนี้เกิดขึ้นเมื่อต้นทศวรรษที่ 1990 ซึ่งเป็นสาขาของการทำงานร่วมกันของความคิดหลัก (Core Idea) แนวคิดการแก้ไขความขัดแย้งร่วมสมัย (Contemporary Conflict Resolution Approach) แต่มุ่งไปที่ความขัดแย้งระดับใหญ่และมีผลกระทบในเชิงลบวงกว้าง และที่สำคัญเป็นความขัดแย้งที่ยืดเยื้อยาวนาน เพื่อที่หาวิธีที่จะเปลี่ยนความขัดแย้งเป็นไปในทางสร้างสรรค์โดยใช้มรรควิธีที่ยิ่งใหญ่และหลากหลาย และต้องคำนึงถึงการแก้ไขปัญหานั้นที่รากเหง้าของกระบวนการความขัดแย้งเพื่อเปลี่ยนแปลงไปสู่ความสัมพันธ์ที่แน่นสันติสุขอันยาวนาน (Enduring Peaceful Relationship)

การแปรเปลี่ยนความขัดแย้งมักจะใช้กับการจัดการความขัดแย้งที่ยืดเยื้อเรื้อรัง (Protracted Conflict) ไม่สามารถใช้การจัดการความขัดแย้งแบบเพียงผิวเผินได้ Edward Azar เห็นว่าการจัดการความขัดแย้งที่เรื้อรัง ที่เกิดความสูญเสียในชีวิตและทรัพย์สิน ไม่สามารถใช้การจัดการความขัดแย้งด้วยการทหารที่เน้นยุติความขัดแย้งชั่วคราว โดยปราศจากการเข้าไปจัดการกับความตึงเครียดขั้นพื้นฐานของมนุษย์ เช่น ความรู้สึกปลอดภัย อัตลักษณ์ การมีส่วนร่วม ความเท่าเทียมกัน เป็นต้น (Azar อ้างถึงใน Abu-Nimer, 2001)

อย่างไรก็ดี การที่แต่ละสังคมประเทศต้องการจะแก้ไขปัญหาวิกฤตสังคมของชาติด้วยวิธีการสันติวิธี โดยเฉพาะการเลือกยุทธศาสตร์และยุทธวิธีแบบการแปรเปลี่ยนความขัดแย้ง นั้น อาจจะต้องคำนึงถึงองค์ประกอบต่าง ๆ ดังต่อไปนี้

1) ความเห็นพ้องต้องกัน (Consensus) ของคนในชาติที่เห็นว่าปัญหาที่ยิ่งใหญ่ในชาติเป็นวิกฤตร่วมที่ต้องช่วยกันแก้ไข

2) เมื่อเห็นว่าเป็นวิกฤตร่วมกันแล้วจำเป็นต้องยอมรับว่าจะต้องลงมือรับผิดชอบร่วมกันในการแก้ไขวิกฤตดังกล่าว

- 3) การร่วมกันกำหนดขอบเขตของวิกฤตและหาแนวทางวางกรอบร่วมกันเพื่อแก้ไขปัญหาวิกฤตการณ์ โดยมีตัวอย่างจากต่างประเทศที่เป็นแบบอย่างและการนำมาบูรณาการปรับในประเทศของตน
- 4) การประเมินจุดแข็งและจุดอ่อนของประเทศของตน
- 5) คำนึงถึงอัตลักษณ์ที่ต้องดำรงไว้ และอัตลักษณ์ที่ต้องแปรเปลี่ยนไปในทางที่สร้างสรรค์
- 6) ความยืดหยุ่น (Flexibility) ในการแก้ไขปัญหาวิกฤตชาติซึ่งเป็นสถานการณ์เฉพาะของประเทศ

เมื่อกล่าวถึง การแปรเปลี่ยนความขัดแย้ง (Conflict Transformation) มักมีความเกี่ยวข้องกับคำว่า “สันติภาพ” ดังต่อไปนี้ ประการแรกคำว่าสันติภาพ (Peace) เราสามารถจำกัดความหมายของคำว่าสันติภาพ เพื่อให้เกิดความเข้าใจภาพที่ชัดเจนคือ สันติภาพเชิงลบ (Negative Peace) หมายถึง การหยุดความรุนแรง (Stop Violence) ซึ่งสามารถยุติปัญหาได้เพียงชั่วคราวเท่านั้น แต่ไม่สามารถถักทอสันติภาพที่แท้จริงได้ เช่น การที่กองกำลังทหารถูกส่งไปประจำการในสถานที่ขัดแย้งรุนแรง เป็นต้น เพื่อรักษาความสงบเรียบร้อย สันติภาพเชิงบวก (Positive Peace) หมายถึง การสร้างกระบวนการสันติภาพที่ทำให้เกิดแบบยั่งยืน หรือ sustainable peace หมายความว่า การถักทอสันติภาพในพื้นที่ขัดแย้งรุนแรงจะได้รับการทำให้เกิดขึ้นจากทุกมุมมองทุกภาคส่วนในความขัดแย้งนั้นและมุ่งเป้าไปที่การก้าวข้ามและการแปรเปลี่ยนความขัดแย้งไปสู่ทางเลือกที่สร้างสรรค์ ซึ่งคำว่า conflict transformation จะอยู่ในพื้นที่ของ Positive Peace มากกว่า Negative Peace

นอกจากนี้ ธงชัย สมบูรณ์ (2563) ได้เสนอแนวคิดของการศึกษาสันติภาพว่าหัวใจของการศึกษาสันติภาพ คือ การพัฒนาฐานคติของผู้เรียนให้สามารถมีการดำรงชีวิตอยู่ได้อย่างปกติสุขและสถาพร และสามารถปรับทัศนคติที่ดีอันจะนำไปสู่สันติวิธีและลดทอนทัศนคติของความเป็นอื่น (Otherness) จากความแตกต่างในทุกมิติของมนุษยชาติ

### 3. การศึกษาสันติภาพกับกรณีศึกษาหลักสูตรเสริมสร้างสังคมสันติสุข (สสสส.)

หลักสูตรประกาศนียบัตรชั้นสูงการเสริมสร้างสังคมสันติสุขภายใต้การดำเนินงานของสถาบันพระปกเกล้า มีวัตถุประสงค์สำคัญคือ 1) มีความรู้ความเข้าใจที่ถูกต้องเกี่ยวกับสภาพความขัดแย้ง สาเหตุ และวิธีแก้ไขปัญหาในด้านต่าง ๆ ไม่ว่าจะเป็นปัญหาความไม่สงบในจังหวัดชายแดนภาคใต้ ความขัดแย้งทางการเมือง ความขัดแย้งจากการจัดการฐานทรัพยากรและสิ่งแวดล้อม และความขัดแย้งในสังคมพหุวัฒนธรรม 2) มีทักษะเบื้องต้นในการสร้างสันติสุขในสังคม (Peacebuilding) ในมิติของการป้องกันการจัดการและแก้ไขความขัดแย้ง (Conflict Resolution) การแปรเปลี่ยนความขัดแย้งที่เกิดขึ้นแล้วไม่ให้เป็นความรุนแรง (Conflict Transformation) ซึ่งประเด็นนี้สำคัญมากเพราะเป็นการแก้ไขปัญหาที่รากเหง้า แทนแก้ที่ปัญหา โดยเน้นแบบยั่งยืน และการเยียวยาสร้างความสมานฉันท์ให้กลับคืนสู่สังคมภายหลังความขัดแย้งสิ้นสุดลง (Reconciliation) 3) มีเจตคติที่ยอมรับและเห็นคุณค่าของความแตกต่างหลากหลายในสังคม รวมทั้งยึดมั่น สันติวิธีทั้งในสำนึกและพฤติกรรม โดยเน้นการสร้างสันติวัฒนธรรม เพื่อให้เกิดการแปรเปลี่ยน ความขัดแย้ง (Conflict Transformation) ลึกถึงคุณค่า ดังนั้น สันติวัฒนธรรมจึงสำคัญ เพื่อทำให้สังคมไทยพัฒนาเปลี่ยนแปลงได้ก้าวหน้าสู่สันติวิธี (มิติเชิงคุณค่า) ได้ดียิ่งขึ้น 4) นำความรู้และประสบการณ์ที่เกิดขึ้นจากการแลกเปลี่ยนกับบุคคลจากภาคส่วนต่าง ๆ ทั้งในชั้นเรียนและในพื้นที่มาวิเคราะห์เพื่อหาแนวทางแก้ไขความขัดแย้งและสร้างสันติสุขในสังคมอย่างเป็นระบบ พร้อมนำเสนอต่อสังคมและผู้เกี่ยวข้องเพื่อใช้เป็นข้อมูลในการแก้ไขปัญหาต่อไป 5) เกิดความเข้าใจอันดีระหว่างผู้เข้ารับการศึกษาอบรมที่มีภูมิหลังที่แตกต่างกัน ซึ่งสะท้อนถึงความหลากหลายในสังคม อันจะนำไปสู่การเกิดเจตนาความร่วมมือที่ประสานต่อพลังในการเสริมสร้างสังคมสันติสุขในรูปของเครือข่ายผู้เข้ารับการศึกษาอบรมอย่างมีประสิทธิภาพ โดยมีโครงสร้างสำคัญดังนี้

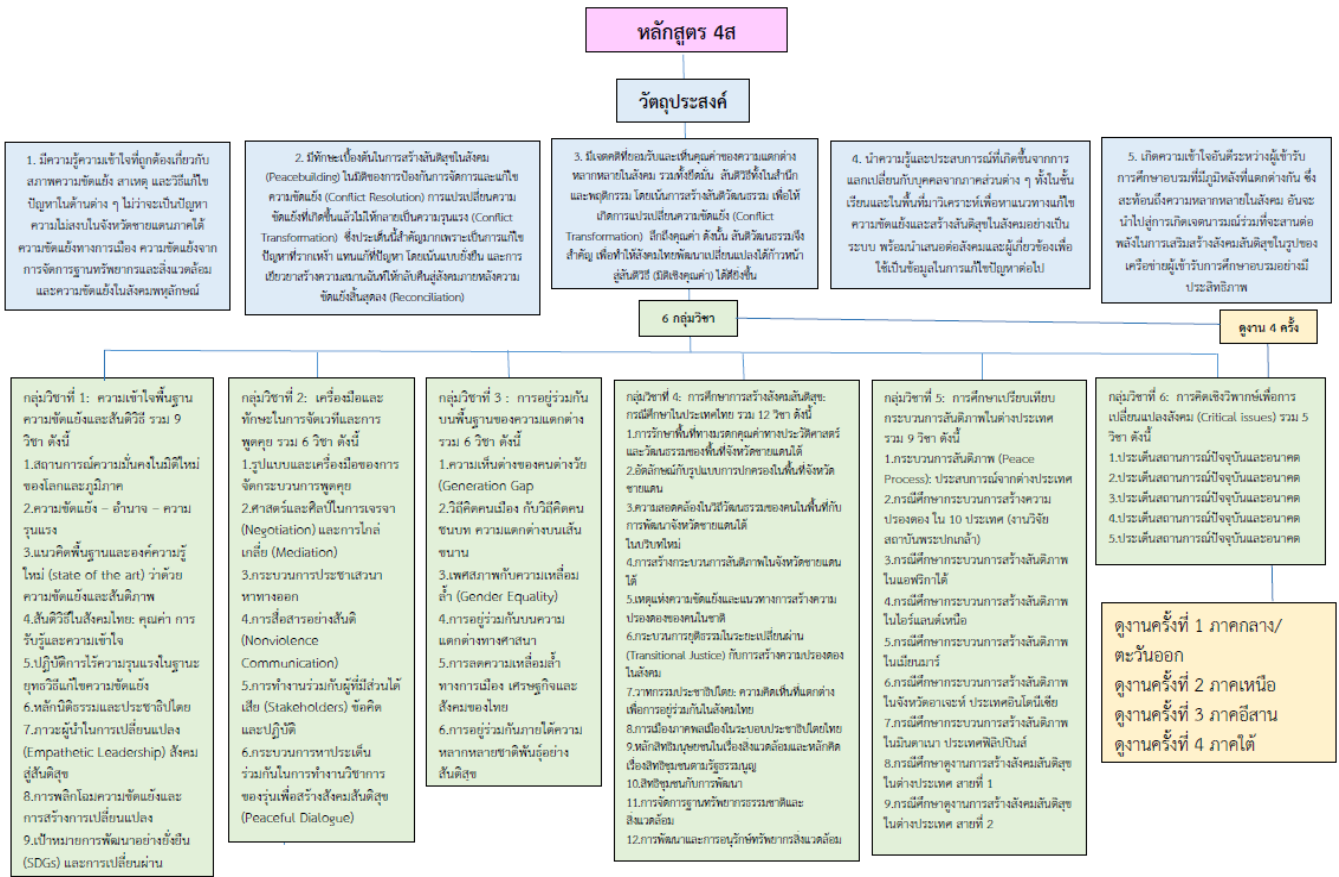

ที่มา: หลักสูตรเสริมสร้างสังคมสันติสุขรุ่นที่ 12 สำนักสันติวิธีและธรรมาภิบาล สถาบันพระปกเกล้า

สำหรับขอบเขตและกรอบการศึกษานั้น จะเน้นให้ครอบคลุมการสร้างสันติสุขในสังคม (Peacebuilding) ในมิติของการป้องกันความขัดแย้งรุนแรงที่จะเกิดขึ้นขยายเป็นวิกฤตสังคมในอนาคต การจัดการและแก้ไขความขัดแย้ง (Conflict Management/ Resolution) การแปรเปลี่ยนความขัดแย้งที่เกิดขึ้นแล้วให้กลายเป็นพลังสร้างสรรค์ (Conflict Transformation) และการเยียวยาสร้างความสมานฉันท์ให้กลับคืนสู่สังคมภายหลังความขัดแย้งสิ้นสุด (Reconciliation) โดยรูปแบบวิธีการจัดการกระบวนการศึกษาและกระบวนการเรียนรู้ จะประกอบด้วย การศึกษาเรียนรู้เชิงวิชาการจากกรณีศึกษาต่าง ๆ การเสริมสร้างประสบการณ์เชิงประจักษ์ และการขับเคลื่อนประเด็นสาธารณะเพื่อสร้างสังคมสันติสุข โดยรูปแบบจะเป็นการบรรยาย การสอนแบบมีส่วนร่วม การศึกษาดูงานในและต่างประเทศ การทำรายการกลุ่มเพื่อขับเคลื่อนสันติภาพ เช่น หลักสูตรเสริมสร้างสังคมสันติสุข รุ่นที่ 2 ทำงานกลุ่มเรื่อง “สันติธานี” โดยมีโครงการนำร่องที่วานชื่อ "สันติธานี พื้นที่วิถีวัฒนธรรมสู่สันติสุขชายแดนใต้" เป็นโครงการที่นักศึกษาหลักสูตร ผลักดันและสร้าง "เมืองจำลอง" ขึ้นในพื้นที่จริงของสามจังหวัดชายแดนภาคใต้ ตามหลักการของสันติวิธีโดยเริ่มพื้นที่ที่ โรงเรียน โรงพยาบาล และสถานที่ตำรวจ โดยเริ่มจากการสื่อสารแบบพหุวัฒนธรรมในพื้นที่



ที่มา: สำนักข่าวอิสรา <https://www.isranews.org/>

อีกหนึ่งตัวอย่าง เป็นการขับเคลื่อนสันติสุขด้วยละครเวที ของนักศึกษาหลักสูตร 4ส 6 ชื่อละครเวทีเรื่อง “Last Station” โดยจะมีตัวละครทางการเมืองที่มีแนวคิดทางการเมืองที่แตกต่างกันเป็นตัวละครหลักและสามารถสะท้อนแนวคิดที่ว่าแม้ความคิดเรื่องประชาธิปไตยจะเห็นต่างกันได้ อย่างไรก็ตามต้องยึดหลักสันติวิธี



ที่มา: <https://www.facebook.com/901334326570356/posts/1032463483457439/>

#### 4. บทวิเคราะห์หลักสูตรเสริมสร้างสังคมสันติสุข (สสส.) กับบทบาททางการศึกษาสันติภาพในประเทศไทย

การเรียนการสอนสันติภาพศึกษาในหลักสูตร 4 ส ของสถาบันพระปกเกล้านั้น เริ่มมาตั้งแต่ ค.ศ. 2010 หรือพ.ศ. 2553 ในปัจจุบันหลักสูตรฯ ดำเนินมาเป็น 12 ปี หรือ 12 รุ่นแล้ว โดยเฉพาะอย่างยิ่งการเรียนการสอน

ในแต่ละรุ่นมีการพัฒนาและปรับปรุงมาโดยตลอดและต่อเนื่องและการฝึกอบรมในแต่ละรุ่นมีคณะกรรมการที่เป็นคณาจารย์ด้านสันติวิธีมาเป็นกรรมการกำกับดูแลหลักสูตรฯ ร่วมกับผู้บริหารสถาบันพระปกเกล้า การผลิตนักสันติวิธีจำนวนรุ่น ละ 90 ท่านโดยประมาณ จากอดีตถึงปัจจุบันหลักสูตรฯ นี้ ผลิตนักสันติวิธีจำนวนกว่า 1,000 ท่านสามารถขับเคลื่อนด้านสันติวิธีได้ 3 ด้าน

### **ด้านที่ 1 องค์ความรู้ในการเรียนการสอนเกี่ยวกับสันติวิธีและสันติภาพ**

จากโครงสร้างของหลักสูตรเสริมสร้างสังคมสันติสุขใน 6 กลุ่มวิชา กล่าวโดยสรุปคือเริ่มจากการปูพื้นฐานความเข้าใจด้านสันติวิธีและสันติภาพ การให้นักศึกษาได้เรียนรู้เครื่องมือการจัดการความขัดแย้งที่สำคัญ การเรียนรู้ที่จะอยู่ร่วมกันบนพื้นฐานความแตกต่างในประเด็นที่สำคัญ การศึกษาระณีด้านสันติภาพในประเทศไทยและต่างประเทศเช่น การศึกษาสันติภาพในแอฟริกาใต้ การศึกษาสันติภาพในไอร์แลนด์เหนือ การศึกษาสันติภาพในจังหวัดอาเจะฮ์ อินโดนีเซียและที่อื่น ๆ และในประเทศไทยจะเน้นไปที่การศึกษาและทำความเข้าใจในสภาพปัญหาและเหตุการณ์ความไม่สงบในจังหวัดชายแดนใต้รวมถึงความขัดแย้งรุนแรงทางการเมืองที่ต้องเข้าใจบรรยากาศทางการเมืองและสามารถสร้างพื้นที่ในการแลกเปลี่ยนเรียนรู้ซึ่งกันและกันในบุคคลที่มีทัศนคติทางการเมืองที่แตกต่างกันอย่างมา และการศึกษา 4ส ได้ผ่านกระบวนการเรียนรู้และการอยู่ร่วมกันในระยะเวลา 9 เดือน เพื่อที่จะศึกษาและเข้าใจสามารถนำองค์ความรู้ด้านต่าง ๆ ของหลักสูตรโดยเฉพาะด้านสันติวิธีที่ตนเองสามารถปรับได้ไปต่อยอดได้อย่างมีประสิทธิภาพ

### **ด้านที่ 2 ด้านการนำไปขับเคลื่อนสันติวิธีและสันติภาพในพื้นที่**

จากการที่หลักสูตร 4 ส ได้นำนักศึกษาไปปฏิบัติงานใน 4 ภูมิภาคของประเทศ เปรียบเสมือนการให้นักศึกษาในหลักสูตรฯ ได้พบกับประสบการณ์ความขัดแย้งในมิติต่าง ๆ และสามารถเชื่อมโยงประสบการณ์นั้น ๆ ไปสู่ทางเลือกที่สร้างสรรค์มากขึ้น และจากการที่ให้นักศึกษาในแต่ละรุ่นได้ทำงานกลุ่มพบว่า เนื่องจากนักศึกษาในแต่ละรุ่นมีศักยภาพในการขับเคลื่อนประเด็นสันติภาพและสันติวิธีในพื้นที่ หมายความว่านักศึกษาส่วนใหญ่ที่มาศึกษาในแต่ละรุ่นนั้นมียุทธศาสตร์ในการตัดสินใจและมีเครือข่ายในการขับเคลื่อนงานกลุ่มของรุ่นและนางานวิชาการกลุ่มของตนมีพื้นที่ในการสร้างอำนาจต่อรองและสามารถขับเคลื่อนได้อย่างเป็นรูปธรรมเช่น ในนักศึกษารุ่นที่ 9 ของหลักสูตร 4ส ได้ขับเคลื่อนสันติวิธีในการจัดการทรัพยากรธรรมชาติและสิ่งแวดล้อมเช่น นักศึกษา 4ส9 สถาบันพระปกเกล้า ชุมโฆเดล "HAPPINESS" แก่ขัดแย้งรัฐ-ประชาชน จากการสำรวจพบว่า มีคูคลองในพื้นที่กรุงเทพมหานคร ถูกรื้อแล้ว 1,161 คลอง จากผู้รื้อแล้ว 23,500 ครัวเรือน ประชากรประมาณ 94,000 คน ซึ่งในปี พ.ศ.2555 คณะรัฐมนตรี (ครม.) มีมติให้ดำเนินการตามกฎหมายกับผู้บุกรุกลำน้ำสาธารณะ โดยให้กระทรวงการพัฒนาสังคมและความมั่นคงของมนุษย์ (พม.) จัดทำที่พักอาศัยถาวรให้กับผู้บุกรุก และให้ทางทม.รื้อย้ายบ้านที่รื้อกล้ำน้ำออก พร้อมขยายคลองสร้างเขื่อนคอนกรีต ซึ่งเป็นเรื่องปกติที่เมื่อมีเจ้าหน้าที่รัฐเข้ามาจัดระเบียบ ย่อมเกิดความเห็นต่างระหว่างภาครัฐและประชาชน จึงนำมาซึ่งความขัดแย้ง การร้องทุกข์ ถึงขั้นดำเนินคดี ดังนั้น นักศึกษา 4ส9 ที่ศึกษาเรื่องของการบริหารความขัดแย้ง จึงได้เข้ามาเป็นคนกลางในการหาทางออก แก้ปัญหาความขัดแย้ง สร้างสันติวิธี และความเข้าใจอันดีระหว่างกัน โดยใช้กรณีศึกษาการรื้อกล้ำคลองลาดพร้าวใน 4 ชุมชนคือ ชุมชนศาลเจ้าพ่อสมบุญ 54 ชุมชนวัดบางบัว ชุมชนชายคลองบางบัว และชุมชนก้าวน้ำ เป็นชุมชนแก้ไขปัญหาน้ำร่อง (มติชนออนไลน์, 2562)

### **ด้านที่ 3 การเปลี่ยนแปลงทัศนคติไปทางสันติวิธีและเรียนรู้ที่จะอยู่ร่วมกันบนความแตกต่างได้**

จากการประเมินโครงสร้างของหลักสูตร 4 ส พบว่าในหลักสูตรได้ทำให้นักศึกษาที่เข้ามาศึกษาอบรมสามารถเปลี่ยนแปลงทัศนคติได้ระดับหนึ่ง โดยการมีทัศนคติเชิงสันติวิธีจำเป็นต้องเข้าใจและมีคุณลักษณะของนัก

สันติวิธีเกิดขึ้นก่อน คือ คุณลักษณะของการอยู่ร่วมในสังคมอย่างสันติ ตามความมุ่งหมายของสันติศึกษา แบ่งเป็น 7 คุณลักษณะ ได้แก่ 1) ผู้รู้เท่าทันความขัดแย้ง (Conflict Literacy) 2) ผู้เคารพสิทธิและรับผิดชอบ ในบทบาทหน้าที่ (Respect and Responsibility) 3) ผู้ยอมรับเคารพในความแตกต่างทางพหุวัฒนธรรม (Accept and Respect for Multicultural) 4) ผู้รู้เท่าทันสถานการณ์โลกและสิ่งแวดล้อม (Global and Environment Literacy) 5) ผู้คิดอันนำไปสู่สันติ (Peace Thinker) 6) นักจัดการอารมณ์ (Dealing with emotional) และ 7) ผู้สื่อสารอย่างสันติ (Peace Communicator) ซึ่งใน 7 คุณลักษณะได้สอดแทรกในการเรียนการสอนแต่ละกลุ่มวิชาของหลักสูตรฯ เป็นหลักการสำคัญของความเสมอภาคความเท่าเทียมกันทำให้ประชาธิปไตยเบ่งบาน

อย่างไรก็ตามการศึกษาสันติภาพตามแนวทางของหลักสูตรเสริมสร้างสังคมสันติสุข หรือหลักสูตร 4 ส นั้น มีความจำเป็นมากต่อสังคมไทยโดยเฉพาะการให้การศึกษาการเรียนรู้กับบรรดาผู้ที่มีอำนาจตัดสินใจในนโยบายต่าง ๆ เพราะเมื่อผู้บริหารมีความเข้าใจใน Inner Peace หรือสันติภายในและ สันติภาพภายนอก หรือ Outer Peace เราพบว่าการแก้ไขปัญหาต่าง ๆ คลี่คลายไปในทางสันติวิธีมากขึ้น และผู้บริหารที่เข้าใจและสามารถเป็นผู้บริหารที่เข้าอกเข้าใจในสถานการณ์ต่าง ๆ (Empathetic Leadership) สามารถทำให้ความขัดแย้งในด้านต่าง ๆ ลดลงตามไปด้วย

## 5. บทสรุปและเสนอแนะ

การสร้างความสมานฉันท์สันติสุขในสังคม สามารถจะเกิดขึ้นได้ก็ต่อเมื่อสามารถวิเคราะห์ความขัดแย้ง ทำได้โดยระบุมุมมองของทุกฝ่ายที่มีส่วนได้ส่วนเสียหรือคู่กรณี การหาสาเหตุที่แท้จริงของปัญหาความขัดแย้ง (Root Cause) มุมมองหรือทัศนคติระหว่างกัน (Attitude) ความสัมพันธ์ระหว่างกันที่ผ่านมา (Relationship) รวมถึงรูปแบบวิธีการที่ใช้ในการจัดการความขัดแย้ง (Types of Conflict Resolution and Management) อย่างไรก็ตาม หลักคิดของการเปลี่ยนผ่านความขัดแย้งรุนแรงสู่สังคมสันติสุข เป็นสิ่งที่สำคัญและจำเป็นมากในการอยู่ร่วมกันต่อไปในสังคม โดยเฉพาะสังคมที่มีความขัดแย้งยืดเยื้อเรื้อรังและมีความขัดแย้งรุนแรง สภาพการณ์ดังกล่าวจำเป็นต้องมีกระบวนการแปรเปลี่ยนความขัดแย้ง (Conflict Transformation) ซึ่งเป็นการเน้นการแก้ไขความขัดแย้งที่ก่อให้เกิดการปรับเปลี่ยนโครงสร้างทางการเมือง สังคม และ/หรือเศรษฐกิจ ตลอดจนทัศนคติและความสัมพันธ์ระหว่างคู่ขัดแย้งและ/หรือกลุ่มผู้มีส่วนได้เสียในสังคม โดยมุ่งเน้นในการจัดเงื่อนไขของความขัดแย้งและสร้างสภาวะแวดล้อมที่เอื้อต่อการเปลี่ยนแปลงพัฒนาเพื่อนำไปสู่การเกิดสันติสุขที่ยั่งยืนในสังคม และหลักสูตรเสริมสร้างสังคมสันติสุขเป็นพื้นที่หนึ่งในการเรียนการสอนสันติภาพศึกษา (Peace Education) โดยเฉพาะหลักสูตรเสริมสร้างสังคมสันติสุขจึงเป็นเหมือนโรงงานผลิตนักสันติวิธีที่จะมีสำคัญในการปลูกฝังเมล็ดพันธุ์ของสันติภาพให้เจริญงอกงามภายในพร้อมกับการเจริญเติบโตของบุคลากรด้านสันติวิธี และเป็นการเสริมสร้างกระบวนการเตรียมพร้อมในการอยู่ร่วมกันในสังคมที่มีความแตกต่างระหว่างกันสูงในอนาคต

ข้อเสนอแนะหลักต่อไปในอนาคต คือการสร้างพื้นที่เรียนรู้ด้านสันติวิธีจำเป็นต้องมีในทุก ๆ ช่วงชีวิตของบุคคล เนื่องจากกระบวนการเรียนรู้ในแต่ละช่วงวัย การเผชิญปัญหาและการมีประสบการณ์ในแต่ละช่วงวัยแตกต่างกัน ดังนั้น การที่รัฐและภาคประชาชนต้องขับเคลื่อนไปด้วยกันต้องผ่านพื้นที่ปะทะสังสรรค์และแลกเปลี่ยนประสบการณ์ที่มีร่วมกันอย่างเข้าอกเข้าใจ สิ่งสำคัญคือ การที่จะแก้ไขรากเหง้าแห่งความขัดแย้ง หรือหากความขัดแย้งยังคงดำรงอยู่ก็จะต้องเรียนรู้ที่จะอยู่กับความขัดแย้งดังกล่าวโดยไม่ให้ความเห็นต่างนำไปสู่การใช้ความรุนแรงต่อกันนั้น จะต้องมีการพูดคุยแลกเปลี่ยนความคิดเห็นจากกลุ่มพลังต่าง ๆ ที่เกี่ยวข้องในสังคมเพื่อหาทางออกต่อความขัดแย้ง มีข้อตกลงร่วมกันในการที่จะแก้ไขเหตุแห่งความขัดแย้งหรือบริหารความขัดแย้งมิให้ขยายตัวเป็นความรุนแรงต่อไปในอนาคต



## เอกสารอ้างอิง

### ภาษาไทย

- กษมา จิตรภิมย์ศรี. (2558) . "สันติภาพศึกษา: บทบาท และกระบวนการมีส่วนร่วม ในการแปรเปลี่ยนความ  
ขัดแย้ง." วารสารนวัตกรรมการเรียนรู้ มหาวิทยาลัยวลัยลักษณ์ 53-76.
- ไชยันต์ รัชชกุล. (2537). "ความขัดแย้งในบริบทของสันติศึกษา." ในเอกสารการสอนชุดวิชาสันติศึกษา หน่วยที่  
1 -7 มหาวิทยาลัยสุโขทัยธรรมาธิราช. กรุงเทพฯ : สำนักพิมพ์มหาวิทยาลัยสุโขทัยธรรมาธิราช.
- ธงชัย สมบูรณ์, (2563). สันติศึกษาอริยทรัพย์ของมวลหมู่มนุษยชาติ Peace Education: The Great  
Property of Humanity. กรุงเทพฯ : จุฬาลงกรณ์มหาวิทยาลัย.

### ภาษาอังกฤษ

- Abu-Nimer, Mohammed (eds.). (2001). **Reconciliation, Justice, and Coexistence: Theory and  
Practice**. Lanham, MD: Lexington Books.
- Bajaj, Monisha (edit.), (2008). **Encyclopedia of Peace Education**, Information Age publishing,  
Inc., Charlotte, North Carolina, USA.
- Bajaj, & Brantmeier, (2011). **The Politics, Praxis, and Possibilities of Critical Peace Education.**  
*Journal of Peace Education*.8:3, 221-224.
- Burns, R. J., & Aspeslagh, R. (1996). **Three decades of peace education around the world: An  
anthology**. New York: Garland Pub.
- Diaz-Soto, L. (2005). **How can we teach peace when we are so outraged? A call for critical  
peace education**. *Taboo: The Journal of Culture and Education*, Fall-Winter, 91-96.
- Galtung, J. (1969). **Peace by Peaceful Means: Peace and Conflict Development and  
Civlisation**. Oslo: PRIO.
- Harris, I and Morrison, M. (2003). **Peace education**. Jefferson, North Carolina: Mcfarland and  
company, inc.
- Reardon, B. A. (1988). **Comprehensive Peace Education: Educating for Global Responsibility**.  
New York:Teachers College Press.
- Salomon, G., & Nevo, B. (Eds.). (2002). **Peace education: The concept, principles, and  
practices around the world**. Lawrence Erlbaum Associates Publishers.

## นโยบายรัฐนิยมและนโยบายประชารัฐ: จากวาทกรรมสู่นโยบายแห่งรัฐเพื่อการพัฒนา

Statism Policy and Civil State Policy: from discourses to development policies

สุวิดา นวมเจริญ (Suwida Nuamcharoen) <sup>1\*</sup>

<sup>1</sup>อาจารย์ประจำสาขาวิชาวิทยาการจัดการ มหาวิทยาลัยสุโขทัยธรรมาธิราช  
(Lecturer, School of Management Science, Sukhothai Thammathirat Open University)

\*Corresponding Author. E-mail : suwida.nan@gmail.com

(Received: May 25, 2022; Revised: June 20, 2022; Accepted: June 24, 2022)

### บทคัดย่อ

บทความวิชาการฉบับนี้มีวัตถุประสงค์ในการศึกษาปรากฏการณ์ทางสังคมของประเทศไทยซึ่งปรากฏว่ามีวาทกรรม “รัฐนิยม” และ “ชาตินิยม” ในยุคสมัยของจอมพล แปลก พิบูลสงคราม หรือ ที่รู้จักกันในนาม “จอมพล ป. พิบูลสงคราม” และ “ประชารัฐ” และ “ไทยนิยม” ในสมัยนายกรัฐมนตรี พลเอกประยุทธ์ จันทร์โอชา เป็นการศึกษาเปรียบเทียบวาทกรรมและบริบททางสังคมในแต่ละยุค ทำให้เห็นถึงความย้อนแย้งและการขัดกันของความหมายและอิทธิพลของวาทกรรมที่เกี่ยวข้องกับการปฏิรูปในยุคสมัยหนึ่งที่ต้องการบริหารการพัฒนาประเทศในอีกสมัยหนึ่ง ซึ่งนำมาซึ่งความเข้าใจเรื่องแนวปฏิบัติและนโยบายของรัฐในยุคนั้น ๆ นโยบายรัฐนิยมและนโยบายประชารัฐทั้งสองนโยบายมีความแตกต่างกันไปตามยุคสมัย หากแต่มีความคล้ายคลึงกันในบางประการ คือ การใช้วาทกรรมนำไปสู่การกำหนดนโยบายเพื่อการพัฒนาประเทศ

**คำสำคัญ :** รัฐนิยม; ชาตินิยม; นโยบายเพื่อการพัฒนา; ประชาธิปไตย

### Abstract

The academic paper aimed to study the social phenomenon in Thailand. In the period of the Government of Field Marshal Plaek Pibulsongkhram, the discourses “Nationalism” and “Statism” appeared. Besides, in the period of Prime Minister Prayut Chan-o-cha, “Civil State” and “Thainiyom” were highlighted. This academic paper was a comparative study of discourses and social contexts. It revealed the controversy and conflict of the meanings and the influences of discourses on the reformation and national development in each era. The study established the understanding of government practices and policies. Both Statism policies and Civil State policies were different. However, they were similar in some aspects; the government implied the discourses into policy implementation for national development.

**Keywords :** Statism; Nationalism; Development Policy; Civil State

## บทนำ

"ถิ่นไทยอันกว้างขวางซึ่งตั้งอยู่เหนือสิบสองจุดไทย เลือดเนื้อเชื้อไข เรายู่ 24 ล้านคน ซึ่งยังถือตนเป็นคนไทย พุดภาษาไทย มีชีวิตจิตใจเป็นไทย" (หลวงวิจิตรวาทการ, 2505)

สโลแกนนี้เป็นสโลแกนซึ่งตอบรับกับการกำหนดนโยบายรัฐนิยม ระหว่าง พ.ศ. 2482-2485 โดยจอมพล ป. พิบูลสงคราม ซึ่งจะมุ่งเน้นว่าททกรรมเรื่องความเป็นไทย ตลอดเวลาที่ท่านได้เป็นนายกรัฐมนตรี นโยบายการสร้างชาติถูกนำมาใช้เป็นเครื่องมือในการพาประเทศไปสู่ความทัดเทียมอารยประเทศ ซึ่งการสร้างชาติและวัฒนธรรมในเรื่องการใช้ภาษาไทย การร้องเพลงชาติไทย หรือการแต่งกาย ก็เป็นเรื่องสามัญที่รัฐบาลในจอมพล ป. พิบูลสงคราม จะเร่งปฏิบัติ แต่ในขณะเดียวกันรัฐบาลก็ดำเนินนโยบายอื่น ๆ ควบคู่ไปด้วย เช่น การต่อต้านคนจีน ความสัมพันธ์ระหว่างการสร้างชาติและการต่อต้านชาวต่างชาติโดยเฉพาะคนจีน เพื่อจะพิจารณาถึงเหตุการณ์ประวัติศาสตร์ที่เกิดขึ้นด้านเศรษฐกิจและสังคม ที่มีต่อนโยบายการสร้างชาติและการพัฒนา “ชาตินิยม” กับ “รัฐนิยม” เป็นวาทกรรมที่มักจะไต่กันคู่กันเสมอมา อีกทั้งยังปรากฏวาทกรรมคำว่า “ประชารัฐ” ในเพลงชาติซึ่งเป็นเครื่องมือในการดำเนินนโยบายรัฐนิยม ซึ่งต่อมาปรากฏเป็นวาทกรรมสำคัญในการบริหารบ้านเมืองในสมัยนายกรัฐมนตรี พลเอกประยุทธ์ จันทร์โอชา (2557 – ปัจจุบัน) ในการศึกษาวาทกรรมนั้นเป็นการศึกษาที่มากกว่าเรื่องภาษา เพราะวาทกรรมคือการกระทำเกี่ยวกับอำนาจ เป็นศึกษาความสัมพันธ์ระหว่างภาษา กระบวนการจัดการในการสื่อสาร ปฏิบัติการโต้ตอบ บริบททางสังคมวัฒนธรรม และแสดงให้เห็นความสัมพันธ์ของอำนาจ ความรู้ และการสร้างความจริงบางส่วนที่รัฐบาลเป็นผู้เลือกสรร ลักษณะรูปแบบภาษา (มิเชล ฟูกูต์, อ่างในพิมพ์ภาพรณ์ บุญประเสริฐ, 2554) บทความวิชาการฉบับนี้ศึกษาความหมายของคำสำคัญและปรากฏการณ์ทางสังคมในแต่ละยุคเพื่อเข้าใจบริบทของการบริหารบ้านเมืองที่นำไปสู่การกำหนดนโยบายการพัฒนาของประเทศ

## นิยามคำว่า “รัฐนิยม” และ “ประชารัฐ”

### นิยาม “รัฐนิยม”

ในสมัยรัฐบาลของจอมพล ป. พิบูลสงคราม (พ.ศ.2481-2487) มีคำอยู่คำหนึ่งที่กล่าวถึงกันมากในขณะนั้น ก็คือ คำว่า “รัฐนิยม” “รัฐนิยม” สำหรับประชาชนได้ปฏิบัติตาม 12 ฉบับ ระหว่าง พ.ศ. 2482-2485 คำว่า “รัฐนิยม” หมายถึง การปฏิบัติให้เป็นประเพณีที่มีประชาติ เพื่อให้บุตรหลานอนุชนคนไทยได้ยึดถือเป็นหลักปฏิบัติ มีลักษณะและละม้ายคล้ายคลึงกับจรรยาบรรณของมนุษย์ที่เจริญและจะพึงปฏิบัติ รัฐนิยมเป็นมติของรัฐซึ่งตั้งขึ้นโดยอนุโลมตามมติมหาชนเป็นประเพณีประจำชาติ เพื่อเป็นหลักแห่งความมั่นคงของประเทศชาติ และเป็นหนทางที่จะนำประเทศชาติไปสู่ความเข้มแข็งและเจริญก้าวหน้า (สุนทรพจน์ นายกรัฐมนตรี จอมพล ป.พิบูลสงคราม, อ่างใน ณรงค์ พวงพิศ, 2545)

ในขณะที่รัฐนิยมมีความสัมพันธ์กันอย่างมากกับ “ชาตินิยม” Ernest Gellner (1983) ได้ให้นิยามคำว่า “ชาตินิยม” (Nationalism) ว่าเป็นหลักคิดทางการเมืองเบื้องต้นที่มีฐานคิดในเรื่องจะต้องสอดรับกันของการเมืองและความเป็นหนึ่งเดียวของชาติ (national unit) ชาตินิยมเป็นทั้งสภาพทางจิตใจ/ความรู้สึก (sentiment) และการเคลื่อนไหว (movement) ความรู้สึกชาตินิยมในทางไทรจะเกิดขึ้นเมื่อมีการกระทำอันเป็นการละเมิดกฎร่วมกัน ส่วนความรู้สึกชาตินิยมในลักษณะของความพอใจจะเกิดขึ้นเมื่อบรรลุเป้าประสงค์ ส่วนชาตินิยมที่ก่อให้เกิดการเคลื่อนไหวนั้นจะเกิดขึ้นเมื่อถูกปลุกเร้าจากความรู้สึกรักชาติดังกล่าว (Gellner, 1983: 1) ในขณะที่ Royal Institute of International Affairs (1939, 16) ได้ให้นิยามคำว่า ชาตินิยม ไว้ว่า ชาตินิยมคือความรู้สึกในส่วนบุคคลหรือกลุ่มของสมาชิกในชาติ หรือความรู้สึกในความปรารถนาที่จะให้ชาติของตนมีกำลังเข้มแข็ง มี

อิสรภาพ หรือความเจริญรุ่งเรือง ความเป็นชาติ (Nationality) และชาตินิยม (Nationalism) ที่แม้จะได้รับความสนใจมาตั้งแต่ศตวรรษที่สิบเก้าและช่วงต้นศตวรรษที่ยี่สิบ แต่ก็ยังไม่เข้มข้นแพร่หลายนัก ทั้งนี้วิชาการกระแสหลักเวลานั้นเห็นว่าไม่ได้เป็นประเด็นปัญหาทางภูมิปัญญา หากมาเป็นที่สนใจเพิ่มมากขึ้นก็ต่อเมื่อหลังสงครามครั้งที่สองที่มีการล่มสลายลัทธิล่าอาณานิคมที่เกิดขึ้นพร้อม ๆ กับรัฐใหม่ ๆ ในเอเชียและแอฟริกา อันเป็นที่มาของการสร้างชาติ (Nation-Building) ที่มักมีการศึกษาในลักษณะที่ดำเนินควบคู่ไปการทำให้ทันสมัย (Ozkirmlı, 2000)

ในทัศนะของผู้เขียนชาตินิยมจึงเป็นความรู้สึกร่วมกันของกลุ่มสมาชิกซึ่งมีความผูกพันกันทางอุดมการณ์ โดยมีความคาดหวังให้ชาติของตนเองมีความเจริญรุ่งเรือง กอปรกับมีความรู้สึกจงรักภักดีและความรับผิดชอบต่อภาระหน้าที่ของชาติตนเอง ในขณะที่ รัฐนิยมเป็นมติของรัฐซึ่งตั้งขึ้นเพื่อสร้างความมั่นคงของประเทศชาติ และเป็นหนทางของผู้นำที่จะนำประเทศชาติไปสู่ความเข้มแข็งและเจริญก้าวหน้าตามแบบของผู้นำในขณะนั้น ต่อมากำว่า “ประชารัฐ” ซึ่งเป็นส่วนในผลผลิตหนึ่งซึ่งมาจากนโยบายรัฐนิยม “ประชารัฐ” ซึ่งปรากฏอยู่ในเพลงชาติไทยได้รับการนำมานโยบายการบริหารประเทศต่อในกาลต่อมา มีความหมายที่ทันสมัยมากขึ้นหากแต่พื้นฐานความคิดมาจากแนวคิดที่ใกล้เคียงกัน

## นิยาม “ประชารัฐ”

“ประชารัฐ” มีความหมายเกิดจากคำสองคำรวมกันคือคำว่า “รัฐบาล” และ “ประชาชน” โดยแนวคิดประชารัฐได้ถูกสร้างเป็นวาทกรรมที่นำมาใช้แถลงเป็นนโยบายของรัฐบาล พลเอกประยุทธ์ จันทร์โอชา ในการแก้ไขปัญหาเศรษฐกิจและวาทกรรมนี้ได้ถูกหยิบยกขึ้นมาเป็นประเด็นในการประกาศนโยบายขับเคลื่อนประเทศด้วยกลไกยุทธศาสตร์ประชารัฐ ซึ่งเป็นการสานพลังความร่วมมือระหว่างภาครัฐ ภาคเอกชนและภาคประชาสังคม โดยยุทธศาสตร์นี้ใช้ชื่อว่า “สานพลังประชารัฐเพื่อเศรษฐกิจฐานราก” เมื่อวันที่ 20 กันยายนพ.ศ. 2558 โดยแนวคิดประชารัฐนี้มีที่มาจากสามส่วนสำคัญคือ 1) เพลงชาติไทยในเนื้อร้องท่านแรกที่ว่า “ประเทศไทยรวมเลือดเนื้อชาติเชื้อไทย เป็นประชารัฐ ไผทของไทยทุกส่วน” 2) จากแผนพัฒนาเศรษฐกิจและสังคมแห่งชาติฉบับที่ 8 และ 3) ส่วนประสานเครือข่ายประชารัฐสำนักงานคณะกรรมการกองทุนหมู่บ้านและชุมชนเมือง (สทบ.) (สมพงษ์ เกษานุชและคณะ, 2560)

นอกจากคำว่า “ประชารัฐ” แล้ว คำว่า “ไทยนิยม” ซึ่ง นายกรัฐมนตรี พลเอกประยุทธ์ จันทร์โอชา (อ้างในการเมือง, 2561) กล่าวว่า “ไทยนิยมนี้ เป็นการต่อยอด ขยายผลจาก “ประชารัฐ” ซึ่งเป็นการส่งเสริมให้เกิดการ “ระเบิดจากข้างใน” การมีส่วนร่วม การรับผิดชอบร่วม แล้วรัฐบาลจึงจะแสวงหาความร่วมมือจากภาคเอกชน ภาควิชาการ ทำให้เกิดเป็น “3 ประสาน ก็คือ ราษฎร์, รัฐ และ เอกชน” นะครับ ไม่ได้เป็นการเอื้อประโยชน์ให้ใคร เพราะทุกคนนั้นอยู่ในห่วงโซ่เศรษฐกิจทั้งสิ้น เพราะอยู่ในประเทศของเรา..” และยังให้ความเห็นอีกด้วยว่า ไทยนิยมนั้นแตกต่างจากชาตินิยมแต่เป็นการปฏิรูปที่เน้นพื้นฐานความเป็นไทย โดยไม่ทิ้งหลักสากล

จากนิยามคำศัพท์เหล่านี้สามารถทำให้เห็นแนวคิดการพัฒนาประเทศในแต่ละยุค โดยผู้เขียนจะขยายความถึงบริบทของการพัฒนาบ้านเมืองตามช่วงเวลาตั้งแต่อดีตจนถึงยุคปัจจุบัน เพื่อเห็นภาพให้การนำวาทกรรมสู่การเป็นนโยบายการพัฒนาประเทศ อย่างไรก็ตามปรากฏความย้อนแย้งและขัดกันของนำถ้อยคำเหล่านี้ไปใช้ในการกำหนดนโยบายการพัฒนา

## ชาตินิยมและรัฐนิยมในสมัยจอมพล ป. พิบูลสงคราม

ในเดือนธันวาคม พ.ศ.2481 พระยาพหลพลพยุหเสนาฯ ได้ลาออกจากตำแหน่ง จึงทำให้จอมพล ป. พิบูลสงคราม ได้ดำรงตำแหน่งต่อมา ตั้งแต่เดือนธันวาคม พ.ศ.2481 ถึงเดือนกรกฎาคม พ.ศ.2487 จอมพล ป. ได้เป็น

นายกรัฐมนตรีเป็นเวลาห้าปีครึ่ง ท่านได้สร้างการเปลี่ยนแปลงครั้งใหญ่ให้แก่สังคมไทย โดยออกนโยบายที่สำคัญที่สุดคือ รัฐนิยม ซึ่งเป็นนโยบายรักชาติ แสดงออกโดยการรณรงค์ต่อต้านคนจีน และนโยบายสงครามที่เป็นมิตรกับญี่ปุ่นพร้อมกับประกาศสงครามกับประเทศอังกฤษและสหรัฐอเมริกา นโยบาย ดังกล่าวมีตั้งแต่โครงการรวมชาติ การสร้างเอกลักษณ์ของชาติ การสร้างความเป็นชาตินิยมทั้งทางเศรษฐกิจและสังคม และความสนใจต่อผลประโยชน์ของสาธารณะ

นโยบายสร้าง "ชาติไทย" ให้เป็นมหาอำนาจในแหลมทอง ทำให้ต้องเน้นชาตินิยมแบบเชื้อชาตินิยมเพื่อต่อต้านชาวจีน ทั้งนี้เพราะรัฐบาลจอมพล ป. พิบูลสงคราม มีนโยบายเพื่อความร่วมมือกับประเทศญี่ปุ่น การต่อต้านจีนเป็นการระงับการเคลื่อนไหวของนักชาตินิยมจีนที่อยู่ในประเทศไทย มีวัตถุประสงค์สำคัญในการป้องกันการรั่วไหลของเงินมหาศาลออกนอกประเทศเพื่อช่วยชาติจีนรบกับญี่ปุ่น ซึ่งเป็นอันตรายต่อเศรษฐกิจของไทย นอกจากนี้ นักชาตินิยมจีนในประเทศไทยยังเคลื่อนไหวต่อต้านญี่ปุ่นอย่างแข็งขัน ซึ่งจะเป็อุปสรรคอันสำคัญต่อการที่รัฐบาลจะร่วมมือทางทหารกับญี่ปุ่น ดังนั้น รัฐบาลจึงต้องทำการต่อต้าน "เชื้อชาติจีน" ในนามของชาตินิยมไทย การกระทำเช่นนี้ของรัฐบาลไทยย่อมจะสร้างความพึงพอใจให้แก่ญี่ปุ่นเป็นอย่างดี เป็นไปได้ว่านโยบายต่อต้านจีนของรัฐบาลไทย ทำให้ฝ่ายญี่ปุ่นตอบแทนด้วยการสนับสนุนให้ประเทศไทยได้ดินแดนบางส่วนของอินโดจีน "กลับคืน" มาจากฝรั่งเศส และสามารถพัฒนาความสัมพันธ์อันแน่นแฟ้นต่อกัน ในฐานะพันธมิตรแห่งวงไพบูลย์มหาเอเชียบูรพาได้ในเวลาต่อมา

นอกจากความร่วมมือกับญี่ปุ่นแล้ว นโยบายสร้าง "ชาติไทย" ให้เป็นมหาอำนาจในแหลมทองยังทำให้รัฐบาลต้องการความร่วมมือจากประชาชนด้วย การปลุกเร้าความรู้สึกชาตินิยมแบบเชื้อชาตินิยมทั้งนี้เป็นการสร้างคุณสมบัติต่าง ๆ ที่รัฐต้องการให้เกิดขึ้นในหมู่ประชาชน โดยให้ทุกคนรู้สึกว่าเป็นคุณสมบัติที่มีอยู่ในสายเลือดของชนชาติไทยมาแต่โบราณ โดยมุ่งเน้นการสร้างนิสัย แต่ก็สามารถรื้อฟื้นให้ปรากฏขึ้นมาได้ เช่น "นิสัยก่อสร้าง" "นิสัยรักความประณีต" "นิสัยยกงาม" "นิสัยต่อสู้" ซึ่งเคยปรากฏอย่างเด่นชัดในสมัยสุโขทัย เป็นต้น (สายชล สัตยานุรักษ์, 2553)

ขณะเดียวกันการสร้าง "ชาติไทย" ให้เป็นมหาอำนาจในแหลมทอง ย่อมหมายถึงการที่จะต้องขยายอำนาจอิทธิพลของไทยออกไปยังดินแดนต่าง ๆ โดยรอบ ซึ่งนโยบายนี้จำเป็นต้องได้รับความเห็นชอบจากประชาชน วิธีที่ง่ายที่สุดจึงได้แก่ การทำให้คนในประเทศรู้สึกว่ประชาชนในดินแดนที่ไทยจะขยายอำนาจออกไปนั้นเป็น "เลือดเนื้อเชื้อไข" เดียวกันกับคนไทยในประเทศไทย ดังนั้น การเน้น "เชื้อชาติไทย" จึงช่วยสร้างแรงสนับสนุนให้แก่การสร้างกองทัพและการขยายอำนาจของรัฐบาลเป็น อย่างดี ด้วยเหตุนี้ หลวงวิจิตรวาทการจึงไม่เพียงแต่กล่าวว่า "ถิ่นไทยอันกว้างขวางซึ่งตั้งอยู่เหนือสิบสองจุไทย เลือดเนื้อเชื้อไข เราอยู่ 24 ล้านคน ซึ่งยังถือตนเป็นคนไทย พูดภาษาไทย มีชีวิตจิตใจเป็นไทย" เท่านั้น แต่ยังนิยามความหมายของ "เชื้อชาติไทย" ไว้กว้างขวางมาก คือครอบคลุมทุกชนชาติในแหลมทอง (เรื่องเดียวกัน)

ในสมัยรัฐบาลของ จอมพล ป.พิบูลสงคราม อันเป็นรัฐบาลสมัยหลังระบอบสมบูรณาญาสิทธิราชย์ สถานภาพของคนจีนและคนมลายูตกต่ำหรือต่ำต้อยถึงขีดสุดเมื่อรัฐบาลตัดสินใจเปลี่ยนชื่อประเทศจากประเทศสยามเป็นประเทศไทยเมื่อวันที่ 24 มิ.ย. พ.ศ.2482 โดยมีจุดประสงค์เพื่อสร้างประเทศไทยเป็นสังคมเชื้อชาติเดียว การเรียกชื่อแบ่งแยกคนไทยออกเป็นหลายกลุ่มเหล่า เช่น ไทยเหนือ ไทยใต้ ไทยอิสาน ไทยอิสลามก็ดี เป็นสิ่งที่ควรหลีกเลี่ยง เนื่องจากไม่สมควรแก่สภาพของประเทศไทยซึ่งเป็นอันหนึ่งอันเดียวกัน จะแบ่งแยกมิได้ จึงประกาศเป็นรัฐนิยมไว้ ดังต่อไปนี้

1. ให้เลิกการเรียกชาวไทย โดยใช้ชื่อที่ไม่ต้องตามชื่อเชื้อชาติและความนิยมของผู้ถูกเรียก
2. ให้ใช้คำว่า 'ไทย' แก่ชาวไทยทั้งหมดไม่แบ่งแยก" (อภิญา ดิสสะมาน, 2558)

อย่างไรก็ดี เกิดตัวอย่างการขัดแย้งกันเรื่องการสร้างความเป็นเนื้อเดียวกันของชาติ ในการต่อสู้มลายูมุสลิม เป็นตัวอย่างของการต่อสู้ขัดแย้งเนื่องจากความไม่เห็นด้วยต่อการส่งเสริมการสร้างความเป็นเนื้อเดียวกันของชาติ โดยละเลยเรื่องความสำคัญของเชื้อชาติและอัตลักษณ์ของกลุ่ม อีกทั้งยังเป็นการบีบบังคับและไม่ให้เกียรติ โดยไม่เรียกสนเรื่องเชื้อชาติ หรือการกดขี่ด้วยการทำลายสัญลักษณ์ของกลุ่ม เช่นกรณี การการนำสัญลักษณ์ของปัตตานี คือปืนใหญ่ พญาตานี มาไว้ที่เมืองหลวงเป็นการทำลายสัญลักษณ์ของเมืองปัตตานี ปัจจุบันได้สร้างใหม่และนำไปไว้ที่หน้ามัสยิดกรือชะ เพื่อเป็นการคืนสัญลักษณ์ให้ปัตตานี เป็นต้น (ปราชญ์ ทรัพย์ทอง, 2548)

## “รัฐนิยม”

จอมพล ป.พิบูลสงคราม นายกรัฐมนตรีได้อธิบายไว้ในสุนทรพจน์เมื่อวันที่ 24 มิถุนายน พ.ศ. 2482 ว่า หลักรัฐนิยมเป็นหลักที่คนไทยทั้งชาติได้กำหนดนัยหมายว่าจะประพฤติเหมือน ๆ กัน ในขนบธรรมเนียม ประเพณีที่เลือกสรรแล้วว่าจะจะเป็นประโยชน์แท้จริง เพื่อเป็นการส่งเสริมวัฒนธรรมของชาติการเผยแพร่รัฐนิยม แก่ประชาชน มีกระบวนการดังนี้

- 1) ให้กระทรวงต่าง ๆ ชี้แจงอบรมบรรดาข้าราชการในสังกัดให้ซาบซึ้ง รัฐนิยมที่ทางราชการได้ประกาศไปแล้ว
- 2) ให้กระทรวง ทบวง กรมต่าง ๆ สั่งให้บรรดาข้าราชการต่าง ๆ ในสังกัดพยายามชี้แจงและทำความเข้าใจ ประชาชนพลเมืองเพื่อปรับปรุงอบรมจิตใจประชาชนพลเมือง

การประกาศใช้รัฐนิยม ฉบับที่ 1 ณ วันที่ 24 มิถุนายน เป็นวันชาติ เปลี่ยนนามประเทศ “สยาม” ให้เป็น “ประเทศไทย” บ้าง เพราะประเทศต่าง ๆ ได้ตั้งชื่อประเทศตามเชื้อชาติของตนอยู่แล้ว

การประกาศใช้รัฐนิยม ฉบับที่ 2 เรื่อง การป้องกันภัยที่จะบังเกิดแก่ชาติ

- 1) ขนชาติไทยต้องไม่ประกอบกิจการใด ๆ โดยไม่คำนึงถึงผลประโยชน์และความปลอดภัยของชาติ
- 2) ขนชาติไทยต้องไม่เปิดเผยสิ่งซึ่งอาจเป็นผลเสียหายแก่ชาติให้ชนต่างชาติล่วงรู้เป็นอันขาด
- 3) ขนชาติไทยต้องไม่ทำตนเป็นตัวแทนหรือเป็นปากเสียงของต่างชาติ โดยไม่คำนึงถึงผลประโยชน์ของชาติ
- 4) ขนชาติไทยต้องไม่แอบอ้างซื้อขายที่ดินแทนชนต่างชาติ
- 5) เมื่อปรากฏว่ามีผู้ใดทรยศต่อชาติ เป็นหน้าที่ของชาวไทยทุกคนที่ต้องเอาใจใส่ ระวังเหตุนั้น

การประกาศใช้รัฐนิยมฉบับที่ 3 เรื่องการเรียกชื่อชาวไทยให้เลิกการเรียกชาวไทย โดยใช้ชื่อที่ไม่ต้องตามชื่อเชื้อชาติ และความนิยมของผู้ถูกเรียกและให้ใช้คำว่า “ไทย” แก่ชาวไทยทั้งหมดโดยไม่แบ่งแยก และได้มีการประกาศไว้เมื่อวันที่ 2 สิงหาคม พ.ศ. 2482

ประกาศใช้รัฐนิยมฉบับที่ 4 เรื่องการเคารพเพลงชาติ เพลงชาติ และเพลงสรรเสริญพระบารมีในการสร้างชาติของจอมพล ป.พิบูลสงคราม มีความเห็นว่า เรื่องธงชาติ เพลงชาติ สรรเสริญพระบารมี

การประกาศใช้รัฐนิยมฉบับที่ 6 เรื่อง ทำนองเนื้อร้องเพลงชาติไทย

การประกาศใช้รัฐนิยมฉบับที่ 7 เรื่อง ชักชวนให้ชาวไทยร่วมกันสร้างชาติ ชาวไทยทุกคนต้องร่วมใจกันสร้างชาติโดยทุกคนซึ่งกำลังต้องทำงานประกอบอาชีพเป็นหลักแหล่งผู้ไม่ประกอบอาชีพเป็นหลักแหล่งผู้ไม่ประกอบอาชีพเป็นหลักฐานนับว่าเป็นผู้ไม่ช่วยชาติ และไม่ควรถูกนับถือของชาวไทยทั่วไป

การประกาศใช้รัฐนิยมฉบับที่ 8 เรื่องการแก้ไขเพลงสรรเสริญพระบารมี

การประกาศใช้รัฐธรรมนูญฉบับที่ 9 เรื่อง ภาษาและหนังสือไทยกับหน้าที่พลเมืองดี คนชาติไทย จะต้องยกย่องเคารพและนับถือหนังสือภาษาไทยรู้สึกเป็นเกียรติยศ นอกจากนี้ คนชาติไทยจะต้องถือว่า หน้าที่ของพลเมืองไทยที่ดี ประการที่หนึ่ง จะร้องศึกษาให้รู้หนังสือไทยอันเป็นภาษาของชาติ อย่างน้อยต้องให้อ่านออก คนชาติไทยจะรู้คงไม่ถือเอาสถานที่กำเนิด ภูมิลำเนา ที่อยู่ หรือสำเนียงแห่งภาษาพูดที่แปร่งไปตามท้องถิ่นเป็นเครื่องแสดงความแตกต่างกันทุกคนต้องถือว่า เมื่อเกิดมาเป็นคนชาติไทย ก็มีเลือดไทยและพูดภาษาไทยอย่างเรียงกัน ไม่มีความแตกต่าง สุดท้ายนี้ คนชาติไทยจะต้องถือเป็นหน้าที่ในการปฏิบัติตนเป็นพลเมืองดีของชาติช่วยแนะนำชักชวนสั่งสอนผู้ที่ยังไม่รู้

การประกาศใช้รัฐธรรมนูญฉบับที่ 10 ว่าด้วยเรื่อง การแต่งกายของประชาชนชาวไทย โดยให้แต่งกายเรียบร้อยในที่สาธารณะ โดยการแต่งกายสุภาพเรียบร้อยนั้น หมายถึง การแต่งกายตามแบบสากลนั้นเอง

การประกาศใช้รัฐธรรมนูญฉบับที่ 11 ว่าด้วยเรื่อง กิจวัตรประจำวันของคนไทย โดยเน้นเรื่องการมีสุขภาพดีของคนไทย โดยให้รายละเอียดสิ่งที่ชาวไทยพึงปฏิบัติในแต่ละวัน

การประกาศใช้รัฐธรรมนูญฉบับที่ 12 ว่าด้วยเรื่อง การช่วยเหลือคุ้มครองเด็ก ว่าเป็นหน้าที่ที่ดีของคนไทย

หลวงวิจิตรวาทการได้ให้ความคิดเห็นเรื่องการสร้างชาติของไทยว่า ควรเริ่มจากการแก้ไขนิสัยอ่อนแอและขี้เกียจ การสั่งสอนอบรมของคนไทยผิดพลาด คำสั่งสอนทางศาสนาจะช่วยกล่อมใจคนจนสั่งสอนไปในทางที่เกิดความมักน้อย ให้พอใจในสิ่งที่ตนมีอยู่ ไม่ให้โลภ ถึงจะแสวงหาทรัพย์เงินทองเอาไว้ แต่เมื่อตายแล้วก็เอาไปไม่ได้ผลแห่งการสั่งสอนกันมาเช่นนี้ สร้างนิสัยให้พลเมืองไทยเป็นคนหาเช้ากินค่ำ นอกจากนี้ หนังสือกวีนิพนธ์ นิยายต่าง ๆ มักเต็มไปด้วยเรื่องเกียจคร้านได้ดี พระเอกในเรื่องแทบทุกเรื่อง มักได้ดีโดยไม่ต้องทำอะไร (ณรงค์ พวงพิศ, 2545 หน้า 38) จึงจำเป็นต้องสร้างนิสัย เพื่อเป็นแนวทางการสร้างชาติ สรุปได้ดังนี้

ประการแรกๆ การสร้างตัวเอง หมายถึงการปรับปรุงตัวเองให้ดีขึ้นอันได้แก่ (1) รักษาสุขภาพอนามัยของร่างกายให้แข็งแรง (2) ปฏิบัติตนให้เป็นคนมีวัฒนธรรมและศีลธรรม (3) เป็นผู้มีคุณภาพประพฤดีดี (4) แต่งกายให้สุภาพเรียบร้อย (5) มีความขยันหมั่นเพียร

ประการที่สอง การสร้างครอบครัวหมายถึงการปรับปรุงครอบครัวให้เกิดผลดี ซึ่งมีความสำคัญไม่น้อยกว่าประการแรก (1) พยายามเก็บหอมรอบริบประหยัดการใช้จ่ายที่ไม่จำเป็นเอาไว้สำหรับแสวงหาที่พักอาศัยให้สุขภาพ (2) พยายามแสวงหาที่ดินซึ่งว่างเปล่าจำนวนมาก (3) ถ้าเป็นพ่อ ต้องพยายามให้การศึกษาแก่บุตรหลาน

นอกเหนือจากการออกประกาศรัฐธรรมนูญทั้ง 12 ฉบับแล้ว จอมพล ป. พิบูลสงคราม ก็ยังแสดงถึงความเอาจริงเอาจังในการปฏิรูปทางวัฒนธรรมไทยโดยการออกประกาศยกเลิกวัฒนธรรมที่มองแล้วว่าล้าหลัง ไม่เจริญหูเจริญตา และขัดต่อการสร้างชาติตามนโยบายของจอมพล ป. พิบูลสงคราม เช่น

- 1) การประกาศยกเลิกวัฒนธรรมการกินหมาก
- 2) การประกาศยกเลิกการนุ่งผ้าม่วง และสวมเสื้อราชปะแตน
- 3) การปรับปรุงอักษรไทย
- 4) การปรับปรุงการรำโทน
- 5) การยกเลิกและการปรับปรุงศิลปะการแสดง

## กรณีการขัดกันระหว่างนโยบายรัฐธรรมนูญกับชาตินิยม จากกรณีการต่อต้านจีน

จากการมุ่งพัฒนาประเทศให้ทัดเทียมอารยประเทศจากนโยบายข้างต้น รัฐบาลไทยยังได้ออกกฎหมายเพื่อจำกัดอาชีพของคนต่างด้าวไว้หลายฉบับ เช่น พระราชบัญญัติช่วยอาชีพและวิชาชีพ พ.ศ. 2584 พระราชกฤษฎีกากำหนดอาชีพและวิชาชีพไว้ให้คนไทย พ.ศ. 2485 และได้มีการแก้ไขกฎหมายฉบับนี้เรื่อยมา โดยพ.ศ. 2485 ได้

กำหนดอาชีพอิสระไว้ 27 ชนิด ได้แก่ การทำและการหล่อพระพุทธรูป การขายพระพุทธรูป การตัดฟัน การรับจ้างขายฟัน การเผาถ่าน การขายถ่าน การทำชัน การรับจ้างขายชัน การทำน้ำมันยาง การรับจ้างขายน้ำมันยาง การทำได้ การรับจ้างขายได้ การทำอิฐ การทำหมวกสตรี การตัด เย็บเสื้อผ้าสตรี การย้อมมะเกลือ การทำจักรสาน ยกเว้นเสื้อ การทำเครื่องเงิน การทำเครื่องถม การแกะสลักลวดลายไทย การเรียงพิมพ์อักษรไทย การทำดอกไม้เพลิง การทำตุ๊กตา การทำร่ม การตัดผม การเป็นทนายความและการตัดผม เป็นการกีดกันผู้ประกอบการชาวต่างชาติ โดยเฉพาะชาวจีนให้หมดไป อีกตัวอย่างได้แก่ การออกพระราชบัญญัติเกลือ พ.ศ. 2481 และพระราชบัญญัติยาสูบ พ.ศ. 2481 มีผลทำให้ธุรกิจการค้าเกลือและยาสูบของจีนต้องล้มเลิกไป (ปรีศณี เกศะบุตร, 2554, หน้า 138)

ในด้านสังคม มีการกำจัดโรงเรียนสอนภาษาและวัฒนธรรม ดร.ซุน ยัตเซ็น ผู้นำการปฏิวัติประเทศจีน ได้เผยแพร่ความคิดให้ชาวจีนในประเทศไทยมีความคิดชาตินิยมจีนให้มากขึ้นเพื่อต่อต้านการเหยียดเชื้อชาติ ชุมชนชาวจีนจะสนับสนุนการตั้งโรงเรียนเพื่อลูกหลานจีนโดยเฉพาะโดยไม่เรียนรวมกับเด็กไทย ในสมัยรัชกาลที่ 5 กระแสการเผยแพร่อุดมการณ์ของดร.ซุน ยัตเซ็น ปรากฏชัดขึ้นในโรงเรียนจีน จนผู้นำเกิดความวิตกเรื่องความมั่นคงแห่งชาติ กอปรด้วยพระราชประสงค์รัชกาลที่ 6 ที่จะเปลี่ยนคนจีนให้เป็นคนไทย จึงได้เกิดการควบคุมโรงเรียนจีน เหตุการณ์ที่กระทบการเรียนการสอนภาษาจีนมากที่สุดเกิดช่วงหลังสงครามจีน-ญี่ปุ่น ระหว่างที่รัฐบาลไทยเข้ากวาดล้างการเคลื่อนไหวต่อต้านญี่ปุ่นของขบวนการชาตินิยมจีน ในปี พ.ศ. 2481 โดยมองว่าโรงเรียนจีนเป็นแหล่งซุ่มทางการเมือง จึงมีการสั่งปิดโรงเรียนจีนทั่วประเทศกว่า 200 แห่ง ต่อมา แกนนำชาวจีนก็ได้ร้องขอให้เปิดโรงเรียนจีนอีกครั้ง รัฐบาลก็ตอบรับอย่างมีเงื่อนไข โดยอนุญาตให้เปิดโรงเรียนแต่มีให้ใช้ภาษาจีนในการเรียนการสอนเกินกว่า 20% และให้จำกัดเพียงชั้นประถมศึกษาเท่านั้น เข้าสู่ยุคจอมพล ป. พิบูลสงคราม ก็ได้สั่งปิดโรงเรียนจีน ซึ่งสมัยก่อนโรงเรียนจีนสอนภาษาจีนทั้งหมด มีคำสั่งให้ลดเวลาการสอนภาษาจีน (การปิดโรงเรียนจีน และห้ามสอนภาษาจีน ในประเทศไทยสมัยรัฐบาลจอมพล ป., 2564)

เมื่อสงครามโลกครั้งที่ 2 สิ้นสุดลงใน พ.ศ. 2488 รัฐบาลไทยและจีนได้ลงนามใน “สนธิสัญญาทางพระราชไมตรีระหว่างราชอาณาจักรไทยกับสาธารณรัฐจีน” (Treaty of Amity between The Kingdom of Siam and The Republic of china) สถาปนาความสัมพันธ์ทางการทูตที่กรุงเทพฯ เมื่อวันที่ 23 มกราคม พ.ศ.2489 ได้ทำการแลกเปลี่ยนเอกอัครราชทูตเกิดขึ้นต่อมา อีกทั้งมีนโยบายการเผยแพร่ลัทธิคอมมิวนิสต์ นโยบายหลักของรัฐบาลไทยในสมัยนายกรัฐมนตรีจอมพล ป. พิบูลสงคราม ก็คือ เป็นมิตรกับสหรัฐอเมริกาและฝักใฝ่ค่ายโลกเสรีเพื่อต่อต้านการขยายตัวของลัทธิคอมมิวนิสต์ โดยเฉพาะอย่างยิ่งจากจีน ดังจะเห็นได้จากที่ไทยเข้าเป็นสมาชิก “องค์การสนธิสัญญาเอเชียตะวันออกเฉียงใต้” หรือ ส.ป.อ. (ซีโต้ – SEATO) ใน พ.ศ. 2497 (ความสัมพันธ์ระหว่างไทยกับจีนหลังสงครามโลกครั้งที่ 2 : การทูตสงครามเย็น. , ม.ป.ป.) อีกทั้งออกพระราชบัญญัติป้องกันการกระทำอันเป็นคอมมิวนิสต์ พ.ศ. 2495 เป็นการสกัดกั้นการแผ่เข้ามาของอุดมการณ์คอมมิวนิสต์ของจีนไว้ ณ เบื้องต้น

### ความแตกต่างระหว่างความเป็น “รัฐ” และ “ชาติ”

ประเด็นชาตินิยมแตกต่างกันโดยเฉพาะความเป็นชาติ (Nationhood) และความเป็นรัฐ (Statehood) ที่มักมีความลึกลับและขัดแย้งกันอยู่เสมอ โดยเฉพาะระหว่างกลุ่มจัดตั้งหรือ “ผู้กระทำฝ่ายต่าง ๆ” (Mobilizing Agency) กับ “ฝ่ายอำนาจรัฐ” (Institutional Structure) “ความเป็นรัฐ” มักจะมองถึงความมั่นคงและผลประโยชน์ของชาติ ในขณะที่ “ความเป็นชาติ” ของผู้กระทำฝ่ายต่าง ๆ มักจะแสดงออกถึงความคิดที่เปิดและก้าวหน้าของสังคม หากแต่รัฐ-ชาติสมัยใหม่นั้นมักจะมุ่งเน้นสร้างตัวตนแบบอนุรักษนิยม และด้วยความแตกต่างนี้จึงปรากฏความไม่ลงรอยของคำว่า “ความเป็นชาติ” และ “ความเป็นรัฐ” เกิดขึ้นเสมอ ซึ่งความไม่ลงรอยดังกล่าวได้สะท้อนให้เห็นว่า “ชาตินิยม” นี้ไม่ได้เป็นอุดมการณ์ที่สอดคล้องเป็นเนื้อเดียวกัน ดังนั้น อัตลักษณ์ของชาติ



(National Identity) อาจไม่จำเป็นต้องเป็นอัตลักษณ์กลุ่ม (Collective Identity) ของคนในชาติเสมอไป ด้วยเหตุนี้ชาตินิยมจึงได้รับการแสดงออกผ่านวาทกรรมและเครื่องมือที่หลากหลาย ทั้งนี้บนพื้นฐานของอัตลักษณ์ผลประโยชน์และอุดมการณ์ที่แตกต่างกัน (Ozkirmlı, 2000)

ตัวอย่าง จากหนังสือ อัตชีวประวัติของ อดีตประธานาธิบดีของประเทศแอฟริกาใต้ นายเนลสัน แมนเดลา เป็นตัวอย่าง ของการต่อสู้กันทางด้านสีผิว หรือ นโยบาย อพาร์ไทด์ ซึ่งเป็นนโยบายที่เป็นการแบ่งแยกเชื้อชาติและเอารัดเอาเปรียบคนผิวดำอีกทั้งยังเป็นนโยบายที่ถูกชาวโลกประณามว่าเป็นนโยบายที่ขัดต่อโลกเสรี เขาได้เป็นที่รู้จักในฐานะที่เคยเป็นนักเคลื่อนไหวด้วยเพื่อต่อต้านการถือผิวในประเทศแอฟริกาใต้ทั้งในและนอกประเทศ แรกเริ่มเดิมทีเป็นผู้เคลื่อนไหวในทางสันติ ต่อมากลายมาเป็นผู้นำกลุ่มกองกำลังติดอาวุธของพรรคสมัชชาแห่งชาติแอฟริกา และได้มีส่วนร่วมในกิจกรรมต่อต้านใต้ดินโดยใช้อาวุธในช่วงเวลาดังกล่าว ประเทศแอฟริกาใต้จึงเปรียบเสมือนมีความขัดแย้งกันระหว่างความเป็นรัฐและความเป็นชาติ “รัฐ” ซึ่งในขณะนั้นถูกปกครองด้วยรัฐบาลอพาร์ไทด์ซึ่งเป็นรัฐบาลของคนผิวขาว ต่อสู้กับ “กระแสชาตินิยม” หรือการต่อสู้ของคนซึ่งเป็นคนส่วนใหญ่ และเป็นบุคคลพื้นที่ โดยวิธีการต่าง ๆ จนได้มาซึ่งประชาธิปไตย (อชิป จิตตฤกษ์, 2556)

นโยบายรัฐนิยมของจอมพลป. พิบูลสงคราม เช่น การไม่ส่งเสริมให้พูดภาษาจีน อันเป็นภาษาต่างดาวในทีสาธารณะ เป็นต้น ส่งผลให้ชาวไทยเชื้อสายจีนได้รับผลกระทบอย่างมากในเรื่องของการถูกและเหยียดเชื้อชาติ ทำให้มีการทะเลาะวิวาทแบบยกพวกเข้าตีกันหลายต่อหลายครั้งระหว่างคนไทยกับคนไทยเชื้อสายจีน หรือคนจีนที่อาศัยอยู่ในประเทศไทย ก่อนและหลังสิ้นสุดสงครามโลกครั้งที่ 2 ไม่นาน ซึ่งความขัดแย้งอันนี้ได้ลุกลามบานปลายจนจะกลายเป็นปัญหาเชื้อชาติ รูปแบบแรงกดดันที่มีต่อเชื้อชาติซึ่งก่อให้เกิดแรงขับในการต่อสู้เพื่อชาติพันธุ์ หรือกลุ่มของตัวเอง เปรียบได้เหมือนกับการต่อสู้ของชาวผิวดำในประเทศแอฟริกาใต้ โดยแกนนำคือ เนลสัน แมนเดลา (อชิป จิตตฤกษ์, 2556) หรือ การต่อสู้ของชาวไทยมุสลิมในจังหวัดชายแดนภาคใต้ ซึ่งแสดงออกมาซึ่งความรุนแรง (ปรามินทร์ เครือทอง, 2548) โดยในกรณีของประเทศแอฟริกาใต้ แมนเดลาได้จากการใช้สันติวิธี มาเป็นการใช้กองกำลังติดอาวุธภายใต้ชื่อองค์กรใหม่เรียกว่าขบวนการ เอ็มเค ซึ่งเป็นขบวนการที่ถูกชกโดยองค์กร เอเอ็นซี ในขณะที่การต่อสู้ของกลุ่มชาวไทยมุสลิมที่ไม่พอใจต่อการปกครองของรัฐไทยปรากฏในรูปแบบของกองโจรติดอาวุธ ถึงแม้ว่าในกรณีของชาวจีนในประเทศไทยจะไม่ปรากฏการต่อสู้ที่ยืดเยื้อและรุนแรงทางประวัติศาสตร์ แต่ก็ก่อความไม่สงบเป็นปัญหาให้รัฐบาลไทยต้องคอยแก้ปัญหาอยู่ไม่เนิ่นน้อย นับตั้งแต่สมัยต้นกรุงรัตนโกสินทร์ ซึ่งปรากฏขบวนการอั้งยี่ จวบจนสมัยจอมพลป. พิบูลสงคราม ในเรื่องเศรษฐกิจการค้า การสงวนอาชีพไว้เพื่อคนไทย ได้สร้างความแปลกแยกไว้ให้กับสังคมไทยไม่น้อยในทัศนะของผู้เขียน เกิดการแบ่งชนชั้นในสังคมและการเหยียดชาติพันธุ์ โดยในความเป็นจริงแล้ว ในสมัยจอมพลป. พิบูลสงครามก็เกิดการกลืนกลายทางวัฒนธรรมอยู่ไม่น้อยระหว่างชนชาติไทยกับชนชาติจีน โดยเกิดจากการแต่งงาน เกิดลูกผสมไทย-จีนเกิดขึ้น

ดังนั้นคำว่า “ชาตินิยม” ในสมัยจอมพลป. พิบูลสงครามจึงมีความย้อนแย้งอยู่ไม่น้อยในเรื่องนี้ เนื่องจากความเรื่องเชื้อชาติของผู้ที่อาศัยอยู่ในแผ่นดินไทยนั่นเอง นโยบายเรื่องชาตินิยม หรือ รัฐนิยม ถึงสามารถถูกมองได้อย่างย้อนไปกลับ ในทัศนะของผู้เขียน ชาตินิยมจึงควรต้องมาจากความรู้สึกนึกคิดร่วมของผู้คนในชาติเองที่จะแสดงออกถึงความเป็นชาติ ในขณะที่รัฐนิยม หมายถึง สิ่งที่รัฐปรารถนาจะเห็นคนในชาติมีความคิดอย่างเดียวกัน และมีแนวปฏิบัติไปในทางเดียวกัน จากบทเรียนเรื่องนโยบายรัฐนิยมของจอมพลป. พิบูลสงครามกับเหตุการณ์ปัจจุบัน ชาตินิยม หรือ รัฐนิยม ได้นำประโยชน์ให้แก่สังคมไทยมากมายในเรื่องความเจริญทางสังคมและวัฒนธรรมตามอารยประเทศ แต่ก็ทิ้งร่องรอยความขัดแย้งของเรื่องชาติพันธุ์ไว้ ดังนั้นประเด็นเรื่องการสร้างจิตสำนึกเรื่องชาตินิยมโดยรักษาไว้ซึ่งการยอมรับความแตกต่างกันในเรื่องต่าง ๆ ของคนในชาติ เป็นประเด็นที่น่าขบคิดและศึกษาต่อไม่น้อย เนื่องด้วยเห็นประโยชน์และเป็นเรื่องร่วมสมัยกับเหตุการณ์ปัจจุบันอีกด้วย

## ประชารัฐในสมัยรัฐบาล พลเอกประยุทธ์ จันทร์โอชา

*“ประเทศไทยรวมเลือดเนื้อชาติเชื้อไทย เป็นประชารัฐ ไผทของไทยทุกส่วน อยู่ดำรงคงไว้ได้ทั้งมวล ด้วยไทยล้วนหมาย รักสามัคคี”*

จากเนื้อเพลงชาติไทยซึ่งเป็นผลผลิตของนโยบายรัฐนิยม คำว่า “ประชารัฐ” จึงมีรากมาจากรัฐนิยมและชาตินิยมของจอมพล ป. พิบูลสงครามก็ว่าได้ ในเนื้อเพลงท่อนนี้ได้กล่าวถึง ประเทศไทยซึ่งเป็นดินแดน หรือ “รัฐ” ของประชาชนชาวไทยซึ่งรวมไว้ซึ่งคนชาติเชื้อต่าง ๆ ซึ่งปัจจุบันนับว่าเป็นชาวไทยด้วยกัน ในยุคสมัยนี้ความขัดแย้งของเรื่องชาติพันธุ์ปรากฏชัดแจ้งเหมือนกันกับในสมัยนโยบายรัฐนิยมในยุคก่อนหน้าหากแต่ปฏิเสธไม่ได้ว่า มีความขัดแย้งระหว่างคนในชาติอยู่ไม่น้อย “ประชารัฐ” ได้รับการหยิบยกนำมาใช้ในการกำหนดยุทธศาสตร์และนโยบายการพัฒนาประเทศ ยุทธศาสตร์ประชารัฐมีความหมายในภาพรวม หมายถึง การนำพลังในทุกภาคส่วน ไม่ว่าจะเป็นภาครัฐ ภาคธุรกิจเอกชน ภาคประชาชน ประชาสังคมโดยมีพื้นฐานว่า คนไทยทุกคนเป็นประชาชนของชาติ จึงจำเป็นต้องมีส่วนร่วมในการพัฒนา ทุกภาคส่วนเป็นพลังในการแก้ไขปัญหาของชาติและพัฒนาประเทศในทุกมิติ เพื่อให้เกิดความยั่งยืน จะเห็นได้จากที่มาของคำว่าประชารัฐที่ระบุอยู่ในแผนพัฒนาเศรษฐกิจและสังคมแห่งชาติ ฉบับที่ 8 ที่มีแนวคิดเพิ่มบทบาทให้กับประชาชน ชุมชน ท้องถิ่นมาร่วมขับเคลื่อนการบริหารการพัฒนาประเทศ โดยเน้นหลักการมีส่วนร่วมความโปร่งใส หลักประสิทธิผล ประสิทธิภาพ รวมถึงหลักการกระจายอำนาจลงสู่ท้องถิ่น นับเป็นการมีส่วนร่วมของภาคีเครือข่ายในการพัฒนา (สมพงษ์ เกษานุชและคณะ, 2560)

“ประชารัฐ” ในฐานะแนวคิดของการบริหารจัดการภาครัฐ พบว่าเป็นแนวคิดที่เริ่มมาในกระแสของการบริหารจัดการสาธารณะแนวใหม่ (New Public Governance) โดยมีหลักธรรมาภิบาลเป็นแกนซึ่งในหลักธรรมาภิบาลเองมีการระบุถึงประชารัฐ (Participatory State) ไว้ว่าเป็นหนึ่งในหลักในการบริหารจัดการบ้านเมืองที่ดี (Good Governance) ซึ่งแนวคิดธรรมาภิบาลมีเองได้ถูกหยิบยกมาบรรจุเป็นหลักการบริหารบ้านเมืองในแผนพัฒนาเศรษฐกิจและสังคมแห่งชาติฉบับที่ 8 โดยยกหลักยุทธศาสตร์ประชารัฐมาเป็นนโยบายเป็นครั้งแรก และต่อมารัฐบาล พลเอกประยุทธ์ จันทร์โอชาได้นำจะยุทธศาสตร์ประชารัฐมาใช้ในการขับเคลื่อนประเทศโดยมีพื้นฐานแนวคิดในเรื่องประชารัฐกับการพัฒนาที่ยั่งยืนและธรรมาภิบาล โดยในเรื่องประชารัฐกับการพัฒนาที่ยั่งยืน นั้น มีที่มาจากปัญหาด้านสิ่งแวดล้อมที่มีความเสื่อมโทรม ส่งผลกระทบต่อให้แก่ความเป็นอยู่ของมนุษย์ วัฒนธรรม ท้องถิ่นและความเป็นอยู่ของมนุษย์แยะลง ประกอบกับการทำงานของภาครัฐที่ขาดประสิทธิภาพ มีคอร์รัปชันในวงราชการสูง ขาดความโปร่งใสนำไปสู่การร่วมแสวงหาแนวทางแก้ไขในวิธินานาชาติจึงได้ข้อสรุปของความสัมพันธ์แบบใหม่ระหว่างรัฐกับประชาชนที่เป็นไปในลักษณะประชาสังคม โดยประชาชนมีส่วนร่วมริเริ่มในการพัฒนาและรัฐปรับบทบาทจากผู้ออกคำสั่งเพียงฝ่ายเดียว มาเป็นผู้อำนวยความสะดวกส่งผลต่อการพัฒนาที่ยั่งยืน (อินภัทร โคตรสิงห์, 2560)

ในส่วนของธรรมาภิบาลซึ่งมีจุดเน้นในเรื่องของการยึดหลักความเป็นธรรม สุจริต มีประสิทธิภาพนำไปสู่การแก้ไขปัญหาความขัดแย้งโดยสันติวิธีและการสร้างประชาธิปไตยเพื่อนำไปสู่การพัฒนาประเทศ สำนักงานคณะกรรมการพัฒนาระบบราชการ (กพร., ม.ป.ป.) นำหลักการบริหารกิจการบ้านเมืองที่ดีมาใช้ในการบริหารราชการแผ่นดินประกอบด้วยสี่หลักการสำคัญและ 10 หลักการย่อยโดย 4 หลักการสำคัญนั้นประกอบไปด้วย 1) การบริหารจัดการภาครัฐแนวใหม่ (New Public Management) 2) ค่านิยมประชาธิปไตย (Democratic Value) 3) ประชากรรัฐ (Participatory State) และ 4) ความรับผิดชอบทางการบริหาร (Administrative Responsibility) หลักการบริหารเหล่านี้นำไปสู่การกำหนดนโยบายประชารัฐเพื่อเป็นเครื่องมือในการบริหารประเทศต่อไป

## วาทกรรมคำว่า “ไทยนิยม” และนโยบายประชารัฐ

รัฐบาล พลเอกประยุทธ์ จันทร์โอชา มีการขับเคลื่อนโครงการประชารัฐ โดยมีวัตถุประสงค์เพื่อความมั่นคง มั่งคั่ง และมีความยั่งยืน โครงการประชารัฐใช้ชุมชนเป็นหัวใจในการดำเนินการหลักในการขับเคลื่อน เพราะชุมชนท้องถิ่นนั้นประสบปัญหาและมีความต้องการใด รวมถึงการกระจายทรัพยากรและผลประโยชน์ให้เกิดในชุมชนของตนทั่วถึง โดยมีรัฐบาลช่วยเหลือในเรื่องงบประมาณ ในการจัดตั้งกองทุน เช่น กองทุนประชารัฐ หรือกองทุนหมู่บ้าน ส่งผ่านหรือแจกจ่ายไปให้ตั้งแต่ระดับตำบล, หมู่บ้าน ส่วนงบประมาณของกองทุนที่จะได้รับในแต่ละครั้ง หรือแต่ละหมู่บ้านนั้นอาจจะไม่เท่ากัน นอกจากนี้ในระยะต่อมา ยังมีการดำเนินนโยบาย ได้แก่ โครงการพัฒนาคุณภาพชีวิตเพื่อเศรษฐกิจฐานราก ในปี พ.ศ. 2561 และโครงการไทยนิยมยั่งยืนในปี พ.ศ. 2562 เป็นต้น

ยกตัวอย่าง โครงการไทยนิยมมีหลักการสำคัญ คือ การใช้หลัก "ประชารัฐ" มุ่งเน้นการทำประชาคมและประสานการบูรณาการของทุกภาคส่วนในพื้นที่ เพื่อตอบสนองต่อความต้องการของประชาชนอย่างแท้จริง มีการแต่งตั้งคณะกรรมการขับเคลื่อนการพัฒนาประเทศตามโครงการไทยนิยม ยั่งยืน เพื่อเข้าไปทำงานร่วมกับหน่วยงานต่าง ๆ ในประเทศ ด้วยการลงไปปรับฟังความคิดเห็นของประชาชนในแต่ละพื้นที่จริง ๆ ว่าต้องการอะไร แล้วนำข้อมูลที่ได้มาพัฒนาและยกระดับคุณภาพชีวิตของประชาชนให้พ้นจากความยากจน เพื่อพัฒนาใน 2 ด้านหลักไปพร้อม ๆ กัน คือ ด้านเศรษฐกิจ ในการดูแลปัญหาปากท้อง ความเป็นอยู่ของประชาชนให้ดีขึ้น และด้านความมั่นคงของประเทศ ซึ่งสิ่งที่ประชาชนจะได้รับประโยชน์ จะอยู่ในแผนการดำเนินงาน 10 เรื่อง คือ

- 1) สัญญาประชาคมผูกใจไทยเป็นหนึ่ง
- 2) คนไทยไม่ทิ้งกัน
- 3) ชุมชนอยู่ดีมีสุข
- 4) วิถีไทย วิถีพอเพียง
- 5) รู้สิทธิ รู้หน้าที่ รู้กฎหมาย
- 6) รู้กลไกการบริหารราชการ
- 7) รู้รักประชาธิปไตยไทยนิยม
- 8) รู้เท่าทันเทคโนโลยี
- 9) ร่วมแก้ไขปัญหายาเสพติด
- 10) งานภารกิจของทุกหน่วยงาน (Function) (สำนักบริหารการปกครองท้องที่ กรมการปกครอง, 2561)

ตาม “โครงการไทยนิยม ยั่งยืน” ตลอดการดำเนินนโยบายของรัฐบาล พลเอกประยุทธ์ จันทร์โอชา จะพบการเน้นย้ำวาทกรรม เช่น ประชารัฐและไทยนิยม หากมองย้อนกลับไปในช่วงปีพ.ศ.2558 ก็ได้เกิดแนวคิดการปลูกฝังค่านิยม 12 ประการที่มอบไว้ให้ข้าราชการ ตำรวจ ทหาร รวมถึงนักเรียนนักศึกษาได้ปฏิบัติตาม จากมุมมองของผู้เขียนพบว่า การใช้วาทกรรมเหล่านี้ ได้แก่ ประชารัฐและไทยนิยม มีความคล้ายคลึงกับวาทกรรมในยุคสมัยของนายพล ป. พิบูลสงครามอยู่ไม่น้อย ทั้งการตอกย้ำแนวคิดชาตินิยม การสร้างความรักสามัคคีของคนในชาติโดยมุ่งเน้นความเป็นไทย ตลอดจนรูปแบบการใช้วาทกรรมของผู้นำ

จากการศึกษา นโยบายประชารัฐและโครงการไทยนิยม ในทัศนะของผู้เขียนนั้น “ประชารัฐ” และ “ไทยนิยม” เป็นความพยายามในการรวมคนในชาติที่ในบริบทสังคมของยุคสมัยมีความแตกต่างกันในด้านความคิดเห็นทางการเมือง สังคมและวัฒนธรรมท้องถิ่นให้มีความเป็นน้ำหนึ่งใจเดียวกัน ไม่แปลกแยก โดยเน้นความ “เป็นไทย” ซึ่งความหมายคำว่า “ความเป็นไทยในปัจจุบัน” ย่อมแตกต่างไปจากสมัยจอมพลป. พิบูลสงคราม “ความเป็นชาติ” และ “ความเป็นรัฐ” จึงไม่มีความจำเป็นต้องถูกเน้นย้ำมากนัก แต่ “ไทยนิยม” ก็มีความคล้ายคลึงกับ “รัฐ

นิยม” อยู่ประการหนึ่งคือ เป็นสิ่งที่รัฐปรารถนาจะเห็นคนในชาติมีความคิดอย่างเดียวกัน มีแนวปฏิบัติไปในทางเดียวกันและมีค่านิยมเหมือนกัน โดยในสมัยนายกรัฐมนตรีนพพลเอกประยุทธ์ จันทร์โอชา นั้น ผลักดันเป็นยุทธศาสตร์เพื่อพัฒนาเศรษฐกิจระดับฐานราก โดยเชื่อว่า “ประชารัฐ” จะเป็นกลไกในการการนำพลังในทุกภาคส่วน คนไทยทุกคนเป็นประชาชนของชาติจึงจำเป็นต้องมีส่วนร่วมในการพัฒนา

## สรุป

ประชารัฐในความหมายเดิมตามเนื้อเพลงชาติไทยที่กล่าวว่าประเทศไทยนั้นเป็นประเทศหรือดินแดนที่รวมเชื้อชาติทุกชนชาติมาอาศัยอยู่ร่วมกัน เป็นรัฐของชาวไทยและแผ่นดินทุกส่วนก็เป็นของชาวไทย ที่มาของคำว่า “ประชารัฐ” นั้นก็สามารถเชื่อมโยงได้กับแนวคิดการสร้างชาติและนโยบายรัฐนิยม และแนวคิดชาตินิยมที่ซ่อนอยู่ในเบื้องหลัง จุดเน้นของนโยบายรัฐนิยมและนโยบายประชารัฐมีความคล้ายคลึงกันในเรื่องการผลักดันวาทกรรมเรื่องความเป็นน้ำหนึ่งใจเดียวกันไปสู่เป็นนโยบายการพัฒนาประเทศดังที่เราจะเห็นได้จากวาทกรรมเรื่อง “ไทยทำ ไทยใช้ ไทยเจริญ” หรือ “นโยบายมาลानาไทย” นำไปสู่นโยบายการพัฒนาประเทศในยุคจอมพลป. พิบูลสงคราม และการใช้วาทกรรม “ประชารัฐ” “ไทยนิยม” รวมถึงการประกาศค่านิยม 12 ประการ นำไปสู่การกำหนดนโยบายประชารัฐต่าง ๆ ของรัฐบาล พลเอกประยุทธ์ จันทร์โอชา เพื่อกำหนดเป็นนโยบายการพัฒนาประเทศด้วยวิธีคล้ายคลึงกันด้วยการสร้างวาทกรรม การใช้สื่อวิทยุโทรทัศน์ สื่อประเภทบทเพลงบทกลอน ในด้านความแตกต่างนั้นจะเห็นได้จากแนวคิดการบริหารการปกครองประเทศที่เปลี่ยนไปตามยุคสมัย การศึกษาวาทกรรมเป็นศึกษาการกระทำเกี่ยวกับอำนาจรัฐ และการสร้างความจริงบางส่วนที่รัฐบาลเป็นผู้เลือกสรร ลักษณะรูปแบบภาษา (มิเชล ฟูกูต์, อังในพิมพากรณ์ บุญประเสริฐ, 2554) วาทกรรมชาตินิยมนำไปสู่การกำหนดนโยบายรัฐนิยมและการนำนโยบายรัฐนิยมไปปฏิบัติของคนชาติ เช่นเดียวกันวาทกรรมเรื่องนโยบายประชารัฐที่เน้นการมีส่วนร่วมของทุกภาคส่วนนำไปสู่การพัฒนาประเทศ

## เอกสารอ้างอิง

- การปิดโรงเรียนจีน และห้ามสอนภาษาจีน ในประเทศไทยสมัยรัฐบาลจอมพล ป., 2564. [https://www.silpa-mag.com/history/article\\_66473](https://www.silpa-mag.com/history/article_66473)
- การเมือง. (26 มกราคม 2561). **บึกตูดแดง ‘ไทยนิยม’ ไม่ใช่ประชานิยม-ชาตินิยม แต่คือปฏิรูปแบบไทย ไม่ทิ้งหลักสากล.** มติชนออนไลน์ [https://www.matichon.co.th/politics/news\\_818179](https://www.matichon.co.th/politics/news_818179)
- ความสัมพันธ์ระหว่างไทยกับจีนหลังสงครามโลกครั้งที่ 2 : การทูตสงครามเย็น. (ม.ป.ป.). <http://www.satit.up.ac.th/BBC07/AroundTheWorld/ir/23.ht m>
- “คำชักชวนของรัฐบาล ขอให้พี่น้องชาวไทยร่วมใจกันพยายามปฏิบัติตามรัฐนิยมฉบับที่ 5 ด้วยดี.” ราชกิจจานุเบกษา เล่ม 56 (19 กุมภาพันธ์ 2482): 3434- 3436.
- ณรงค์ พวงพิศ (2545). **การประกาศใช้ “รัฐนิยม” ในสมัยจอมพลป. พิบูลสงคราม (พ.ศ. 2481 – 2487).** *วารสารประวัติศาสตร์ 2545/2002, 20-44.*
- ธันภัทร โคตรสิงห์. (2560). **ประชารัฐ: จากแนวคิดการบริหารสู่การปฏิบัติในประเทศไทย.** *วารสารการพัฒนาสังคม, 19(1), 173-196.*
- ประกาศสำนักนายกรัฐมนตรีว่าด้วยรัฐนิยมฉบับที่ 1 เรื่องการใช้ชื่อประเทศ ประชาชน และสัญชาติ. ราชกิจจานุเบกษา เล่ม 56 (24 มิถุนายน 2482): 810.

- ประกาศสำนักนายกรัฐมนตรีว่าด้วยรฎษฎินิยมฉบับที่ 2 เรื่องการป้องกันภัยที่จะบังเกิดแก่ชาติ. ราชกิจจานุเบกษา เล่ม 56 (10 กรกฎาคม 2482): 1010.
- ประกาศสำนักนายกรัฐมนตรีว่าด้วยรฎษฎินิยมฉบับที่ 3 เรื่องการเรียกชื่อชาวไทย. ราชกิจจานุเบกษา เล่ม 56 (7 สิงหาคม 2482): 1281.
- ประกาศสำนักนายกรัฐมนตรีว่าด้วยรฎษฎินิยมฉบับที่ 4 เรื่องการเคารพธงชาติ, เพลงชาติ, และเพลงสรรเสริญพระบารมี.ราชกิจจานุเบกษา เล่ม 56 (9 กันยายน 2482): 1611.
- ประกาศสำนักนายกรัฐมนตรีว่าด้วยรฎษฎินิยมฉบับที่ 5 เรื่องให้ชาวไทยพยายามใช้เครื่องอุปโภคบริโภคที่มีกำเนิดหรือทำขึ้นในประเทศไทย.ราชกิจจานุเบกษา เล่ม 56 (6 พฤศจิกายน 2482):2359 – 2360.
- ประกาศสำนักนายกรัฐมนตรีว่าด้วยรฎษฎินิยมฉบับที่ 6 เรื่องทำนองและเนื้อร้องเพลงชาติ. ราชกิจจานุเบกษา เล่ม 56(10 ธันวาคม 2482): 2653- 2654.
- ประกาศสำนักนายกรัฐมนตรีว่าด้วยรฎษฎินิยมฉบับที่ 8 เรื่องเพลงสรรเสริญพระบารมี. ราชกิจจานุเบกษา เล่ม 57 (30 เมษายน 2483): 78.
- ประกาศสำนักนายกรัฐมนตรีว่าด้วยรฎษฎินิยมฉบับที่ 9 เรื่องภาษาและหนังสือไทยกับหน้าที่พลเมืองดี. ราชกิจจานุเบกษา เล่ม 57 (24 มิถุนายน 2483): 151- 152.
- ประกาศสำนักนายกรัฐมนตรีว่าด้วยรฎษฎินิยมฉบับที่ 10 เรื่องการแต่งกายของประชาชนชาวไทย. ราชกิจจานุเบกษา เล่ม 58 (21 มกราคม 2484): 113.
- ประกาศสำนักนายกรัฐมนตรีว่าด้วยรฎษฎินิยมฉบับที่ 11 เรื่องกิจประจำวันของคนไทย. ราชกิจจานุเบกษา เล่ม 58 (9 กันยายน 2484): 1132- 1133.
- ประกาศสำนักนายกรัฐมนตรีว่าด้วยรฎษฎินิยมฉบับที่ 12 เรื่องการช่วยเหลือคุ้มครองเด็ก คนชราหรือคนทุพพลภาพ. ราชกิจจานุเบกษา เล่ม 59 (3 กุมภาพันธ์ 2485): 331.
- ปรีศนีย์ เกศะบุตร. (2554). การรณรงค์เรื่องการกินและการประกอบอาชีพขายก๋วยเตี๋ยวกับนโยบายการสร้างชาติของรัฐบาลจอมพลป. พิบูลสงครามใน พ.ศ. 2485-2487, *BU Academic Review*, 10(1), 136-149.
- ปรามินทร์ เครือทอง. (2548). สยาม-ปัตตานี ในตำนานการต่อสู้ลายมูสลิม. กรุงเทพฯ : สำนักพิมพ์มติชน.
- พิมพ์ภาภรณ์ บุญประเสริฐ. (2554). วาทกรรมชาตินิยมของรัฐบาลไทย ตั้งแต่ พ.ศ. 2475 ถึง พ.ศ.2550. กรุงเทพฯ: มหาวิทยาลัยเกษตรศาสตร์. สำนักงานคณะกรรมการการอุดมศึกษา. กระทรวงศึกษาธิการ. กระทรวงเกษตรและสหกรณ์.กระทรวงวิทยาศาสตร์และเทคโนโลยี. กระทรวงทรัพยากรธรรมชาติและสิ่งแวดล้อม. กระทรวงเทคโนโลยีสารสนเทศและการสื่อสาร. สำนักงานคณะกรรมการวิจัยแห่งชาติ. สำนักงานกองทุนสนับสนุนการวิจัย
- สมพงษ์ เกษานุช, ทองคำ ดวงจันทร์เพชร, อภิวัดชัย พุทธจร, ภัคดี โพธิ์สิงห์ และสัญญา เคนาภูมิ, (2560). บทวิเคราะห์นโยบายแห่งรัฐ จาก “ประชานิยม” สู่ “ประชารัฐ”: ความเหมือนและข้อแตกต่าง จากกรกำหนดทิศทางของรัฐบาลไทย. ใน *วารสารวิชาการธรรมทรรศน์* 17(3), ฉบับพิเศษ, 361-375.
- สายชล สัตยานุรักษ์, (2553). การสืบทอดและการปรับเปลี่ยนความหมาย “ชาติไทย” และ “ความเป็นไทย” แนวคิดเกี่ยวกับ”ชาติไทย”และ”ความเป็นไทย” ของ หลวงวิจิตรวาทการ. [http://article-spadmc.blogspot.com/2010/06/blog-post\\_6179.html](http://article-spadmc.blogspot.com/2010/06/blog-post_6179.html)
- สำนักงานคณะกรรมการพัฒนาระบบราชการ. (ม.ป.ป.). *หลักธรรมาภิบาลของการบริหารกิจการบ้านเมืองที่ดี*. <https://www.ocsc.go.th>
- สำนักบริหารการปกครองท้องที่ กรมการปกครอง. (2561). *คู่มือการดำเนินงานโครงการพัฒนาคุณภาพชีวิตเพื่อขับเคลื่อนเศรษฐกิจฐานรากในพื้นที่*.

<https://multi.dopa.go.th/pab/assets/modules/news/uploads/87475c40c299028c7b3a8d9b7cad74005abb3dde265b00170566410826427418.pdf>

หลวงวิจิตรวาทการ, (2505). “ปาฐกถาเรื่องการเสียดินแดนไทยให้แก่ฝรั่งเศส” แสดงแก่ครูอาจารย์และนักเรียนโรงเรียนกรมยุทธศึกษา 18 ตุลาคม 2483 ใน วิจิตรอนุสรณ์ กรุงเทพฯ: สำนักทำเนียบนายกรัฐมนตรี, หน้า 157-162

อธิป จิตตฤกษ์ (แปล) (2556). เนลสัน แมนเดลา. ความรู้ฉบับพกพา. กทม.โอเพนเวิร์ลด์ส

อภิญา ดิสสะมาน, (2558). นโยบายชาตินิยม และนโยบายการผสมกลมกลืนทางวัฒนธรรมที่มีต่อชาวไทยมุสลิมในจังหวัดชายแดนใต้ยุคหลังการเปลี่ยนแปลงการปกครอง: ผลกระทบจากอดีตสู่ปัจจุบัน. ใน *วารสารสังคมศาสตร์บูรณาการ*, 2(1), 230-256

Gellner, E. (1983). **Nations and Nationalism**. Cornell University Press. p. 1. ISBN 978-080147500

Ozkirli, U. (2000). **Theories of Nationalism: A Critical Introduction**. New York : ST.Martin's press,INC. pp.2.

Royal Institute of International Affairs, (1939). **Nationalism**. New york : Oxford University Press.

ผลของอัตราส่วนวัตถุดิบและสภาวะการอบด้วยไมโครเวฟต่อคุณภาพของข้าวเกรียบมันเทศ  
The effect of raw materials ratio and microwave baking condition  
on quality of sweet potato crackers

ศศิธร เคนอรุณ (Sasithorn Khenarun)<sup>1</sup>,  
นวพร หงษ์พันธ์ (Nawaporn Hongpan)<sup>2</sup>,  
พรชัย พรหฤทัย (Pornchai Pornharuthai)<sup>3</sup>,  
อนูธิดา ศรีธา (Anutida Srita)<sup>4</sup>,  
หนึ่งฤทัย เอกธรรมทัศน์ (Nuengruethai Ekthammathat)<sup>5\*</sup>

<sup>1,4,5</sup>สาขาวิชาเคมี คณะวิทยาศาสตร์และเทคโนโลยี มหาวิทยาลัยราชภัฏบ้านสมเด็จเจ้าพระยา

<sup>1,4,5</sup>(Department of Chemistry, Faculty of Science and Technology, Bansomdejchaopraya Rajabhat University).

<sup>2</sup>สาขาวิชาวิทยาศาสตร์และเทคโนโลยีการอาหาร คณะวิทยาศาสตร์และเทคโนโลยี มหาวิทยาลัยราชภัฏบ้านสมเด็จเจ้าพระยา

<sup>2</sup>(Department of Food Science and Technology, Faculty of Science and Technology, Bansomdejchaopraya Rajabhat University).

<sup>3</sup>สาขาวิชาวิศวกรรมการผลิตและออกแบบแม่พิมพ์ คณะวิศวกรรมศาสตร์และเทคโนโลยีอุตสาหกรรม มหาวิทยาลัยราชภัฏบ้านสมเด็จเจ้าพระยา

<sup>3</sup>(Department of Manufacturing Engineering and Mold Design, Faculty of Engineering and Industrial Technology,  
Bansomdejchaopraya Rajabhat University)

\*Corresponding Author. E-mail: nueng\_omam@hotmail.com

(Received: March 18, 2022; Revised: June 2, 2022; Accepted: August 30, 2022)

### บทคัดย่อ

มันเทศเป็นพืชพื้นเมืองที่นิยมรับประทานกันอย่างแพร่หลายเนื่องจากมันเทศอุดมไปด้วยสารอาหารสำคัญหลายอย่าง เช่น คาร์โบไฮเดรต เส้นใยอาหาร วิตามิน และสารต้านอนุมูลอิสระ ในช่วงฤดูเก็บเกี่ยวที่มีปริมาณมันเทศมากจะทำให้ราคาของมันเทศลดลง ดังนั้น งานวิจัยนี้จึงมุ่งเน้นไปที่การแปรรูปมันเทศเป็นผลิตภัณฑ์ใหม่และมูลค่าเพิ่ม วัตถุประสงค์ของงานวิจัยเพื่อศึกษาผลกระทบของอัตราส่วนวัตถุดิบและสภาวะการอบด้วยไมโครเวฟต่อคุณภาพของข้าวเกรียบมันเทศ โดยใช้มันเทศสีม่วงและมันเทศสีเหลืองเป็นส่วนผสมในข้าวเกรียบ ภายใต้รูปแบบข้าวเกรียบกึ่งสำเร็จรูปที่เหมาะสมกับวิถีชีวิตรูปแบบใหม่ยุคปัจจุบัน จากการวิจัยพบว่าข้าวเกรียบมันเทศสีม่วง ข้าวเกรียบมันเทศสีเหลือง และข้าวเกรียบมันเทศสูตรผสม ที่ผ่านการอบด้วยไมโครเวฟ 240 วัตต์ เป็นเวลา 2 นาที มีลักษณะทางกายภาพของสี กลิ่น รส ความกรอบ อยู่ในระดับดี การทดสอบความชื้นก่อนอบเท่ากับ 6.29%, 7.31% และ 9.92% ตามลำดับ ซึ่งเป็นค่าที่ไม่เกินค่าความชื้นมาตรฐาน 12% พลังงาน 3.7 kcal ต่อตัวอย่าง 100 กรัม แสดงให้เห็นว่า ข้าวเกรียบมันเทศเป็นอาหารพลังงานต่ำ นอกจากนี้ยังพบว่าข้าวเกรียบมันเทศสูตรผสมมีฤทธิ์ต้านอนุมูลอิสระที่ดีที่สุด IC50 เท่ากับ 1.511 ppm และปริมาณสารเบต้าแคโรทีนในข้าวเกรียบมันเทศสีเหลือง มีค่า LOQ = 40.00 µg/kg

คำสำคัญ : ข้าวเกรียบ; มันเทศสีม่วง; มันเทศสีเหลือง; การอบด้วยไมโครเวฟ

## Abstract

Sweet potatoes are indigenous plants commonly used for cooking because they are high in nutrients such as carbohydrates, fiber, vitamins, and antioxidants. During the harvest season, many sweet potatoes make the price low. So, this research focused on processing sweet potatoes to the new products and value-added. The research aimed to study the effect of raw materials ratio and microwave baking conditions on the quality of sweet potato crackers. Purple and yellow sweet potatoes were used as ingredients in the rice crackers, which were semi-instant and suitable for the new everyday life. The research found that purple sweet potato crackers, yellow sweet potato crackers, and mixed sweet potato crackers were microwaved at 240 watts for two minutes. The physical characteristics such as color, smell, taste, and crispness were good level. The tastings for moisture content before baking were 6.29%, 7.31%, and 9.92%, respectively. They were the standard moisture contents, not more than 12%, and energy of 3.7 kcal per 100 g sample, which showed that the sweet potato crackers were low-energy food. Moreover, they also found that mixed sweet potato crackers had the best antioxidant activity  $IC_{50}$  equal to 1.511 ppm, and beta-carotene content in yellow sweet potato crackers was  $<LOQ = 40.00 \mu\text{g/kg}$

**Keywords:** Rice Crackers; Purple Sweet Potatoes; Yellow Sweet Potatoes; Microwave Baking

## บทนำ

มันเทศมีหลายสายพันธุ์มีเนื้อหลากสีทั้งสีขาว ม่วง เหลือง และส้ม ขึ้นอยู่กับความต้องการของผู้บริโภค เช่น มันม่วง มันสีส้ม มันเหลือง เป็นต้น และในประเทศไทยตอนนี้ถือเป็นที่ยอมรับเป็นอย่างมาก เนื่องจากมันเทศเป็นพืชหัวที่มีคุณค่าทางโภชนาการ อุดมไปด้วยวิตามิน ได้แก่ วิตามินบี1 วิตามินบี2 วิตามินซีและวิตามินอีแร่ธาตุ เช่น แคลเซียม แมกนีเซียม โพแทสเซียม และสังกะสี รวมทั้งเส้นใยอาหาร และคาร์โบไฮเดรตที่ไม่ใช่เส้นใย เมื่อเปรียบเทียบกับพืชชนิดอื่นแล้ว มันเทศมีปริมาณของคาร์โบไฮเดรต วิตามิน แร่ธาตุ และโปรตีนสูงกว่าผัก นอกจากนี้ยังมีโปรวิตามินเอ วิตามินซีและแร่ธาตุในระดับที่สูงกว่าข้าวและข้าวสาลี (Ji et al., 2558) มันเทศยังมีสรรพคุณช่วยบำรุงสายตา เสริมสร้างภูมิคุ้มกัน ลดความเสี่ยงของการเกิดโรคต่าง ๆ รวมถึงโรคมะเร็ง โรคเบาหวาน โรคหัวใจ (Medthai, 2559) มีสารสำคัญจำพวกไฟเบอร์ และสารต้านอนุมูลอิสระเช่น แอนโธไซยานิน ที่พบในมันเทศสีม่วง ซึ่งสรรพคุณช่วยลดอาการโรคหลอดเลือดหัวใจ ควบคุมระดับความดันเลือด ป้องกันการเกิดโรคมะเร็ง ช่วยชะลอความแก่ นอกจากนี้มันเทศเป็นส่วนประกอบของอาหารหลากหลาย เช่น ไส้ขนมหวาน ขนมถ้วยฟูมันม่วง ไก่กรอบรสชาติมันเทศและมันม่วง เฟรนช์ฟราย เป็นต้น (ข้อมูลจากกรมสุขภาพจิต, 2562)

ดังนั้นงานวิจัยนี้จึงสนใจนำมันม่วง และมันเหลืองมาเพิ่มมูลค่าเพื่อตอบสนองต่อโจทย์ของตลาดยุคปัจจุบัน โดยนำมาใช้เป็นส่วนประกอบของอาหารที่ผู้บริโภคทุกวัยสามารถรับประทานได้ สะดวกในการรับประทาน และยังไม่เป็นที่นิยมในการนำไปเป็นส่วนประกอบ จากการที่ได้ศึกษาจึงพบว่าข้าวเกรียบนั้นเป็นทางเลือกที่ดีในการทำ เนื่องจากเป็นอาหารที่ให้ความสะดวก ประหยัดเวลาในการทำ ประกอบกับสามารถเก็บได้ในระยะยาว แต่ข้าวเกรียบทั่วไปเป็นข้าวเกรียบที่ใช้วิธีการทอด ซึ่งทำให้มีปริมาณไขมันสูง มีความเหนียวเหนียวในระหว่างการเก็บรักษา มีการร่อนน้ำมัน ในบางครั้งมีการใช้น้ำมันในการทอดซ้ำหลาย ๆ ครั้ง ทำให้มีผลเสียต่อร่างกาย มีความเสี่ยงต่อการเป็นโรค เช่น โรคอ้วน ความดัน เบาหวาน โรคมะเร็ง เป็นต้น (Hongsrisuwan, 2558)



ปัจจุบันไมโครเวฟเข้ามามีบทบาทในทางอาหารเป็นจำนวนมากและคาดว่าจะมีอยู่แทบทุกครัวเรือน มีการนำมาใช้ในการทำให้อาหารสุกแทนเตาแก๊ส เนื่องจากให้ความสะดวกรวดเร็ว ประหยัด ปลอดภัย และไร้เขม่าควันไฟ ด้วยคุณสมบัติเด่นของคลื่นไมโครเวฟที่ทำให้อาหารสุกอย่างรวดเร็ว จึงเป็นการรักษาคุณค่าของอาหารไว้อย่างครบถ้วน ไม่ว่าจะเป็นการหุง ต้ม อบ นึ่ง ปิ้ง ย่าง ทอด และนอกจากนี้ยังไม่ใช้น้ำมันในการทำ จึงช่วยลดความเสี่ยงต่อการเป็นโรคต่าง ๆ ได้ (รอมลี และซูไฮมิน, 2561; สุวิทย์ และคณะ, 2561; อรวรรณ, 2557) ดังนั้น งานวิจัยนี้จึงได้ศึกษาและเปรียบเทียบสภาวะการเตรียม ข้าวเกรียบชนิดมันม่วงและมันเทศสีเหลือง แบบกึ่งสำเร็จรูป โดยใช้วิธีไมโครเวฟ และศึกษาสภาวะการพองตัวของข้าวเกรียบพืชที่เตรียมได้

## วัตถุประสงค์

1. เพื่อศึกษาและเปรียบเทียบสภาวะการเตรียมข้าวเกรียบ ชนิดมันเทศสีม่วงและมันเทศสีเหลือง
2. เพื่อศึกษาสภาวะการพองตัวของข้าวเกรียบมันเทศ โดยการอบด้วยไมโครเวฟ

## วิธีดำเนินการวิจัย

### 1. การศึกษาผลของอัตราส่วนวัตถุดิบข้าวเกรียบมันเทศ

การศึกษาผลของอัตราส่วนวัตถุดิบข้าวเกรียบมันเทศ ดำเนินการศึกษา 3 สูตร คือ สูตรพื้นฐาน ข้าวเกรียบจากมันเทศสีม่วง สีเหลืองและสูตรผสม แสดงดังตารางที่ 1 - 3 โดยทำการทดลองผลิตผลิตภัณฑ์ตามวิธีการในข้อ 2) เพื่อคัดเลือกสูตรพื้นฐาน โดยสุ่มตัวอย่างที่สมบูรณ์ จำนวนประชากร 30 คน ซึ่งเป็นประชากรในตลาดหมอสาโรจน์ จังหวัดระยอง ประเมินความชอบทางประสาทสัมผัส ได้แก่ ประเมินความชอบด้านสี กลิ่น รสชาติ ความกรอบ และความชอบโดยรวม โดยใช้วิธีการให้คะแนนความชอบ แบบ 9 ระดับคะแนน (9-point hedonic scale) (คะแนนเท่ากับ 1 คือ ไม่ชอบมากที่สุด และคะแนนเท่ากับ 9 คือ ชอบมากที่สุด)

### 2. วิธีการทำข้าวเกรียบมันเทศ

การทำข้าวเกรียบมันเทศทำได้โดยนำมันเทศสีม่วงและสีเหลืองมาล้าง หั่นเป็นชิ้น นึ่งให้สุกประมาณ 30-40 นาที จากนั้นนำไปบดให้ละเอียด เติมน้ำมันสำหรับทอด น้ำตาล เกลือ พริกไทย และน้ำ อัตราส่วนแสดงดังตารางที่ 1-3 นวดจนส่วนผสมเหนียวเข้ากันได้ จากนั้นขึ้นรูปเป็นแท่งทรงกระบอกเส้นผ่าศูนย์กลาง 3.5 เซนติเมตร นำไปนึ่งด้วยน้ำเดือด ประมาณ 30-40 นาที จนแป้งสุก ทิ้งก่อนแป้งไว้ให้เย็นที่อุณหภูมิห้อง และนำแช่ตู้เย็นเป็นเวลา 24 ชั่วโมง จึงมาหั่นเป็นแผ่น หนาประมาณ 1-1.5 มิลลิเมตร และอบลมร้อนที่อุณหภูมิ 70 องศาเซลเซียส เป็นเวลา 5 ชั่วโมง

### ตารางที่ 1 อัตราส่วนของมันเทศสีม่วงที่ทำการศึกษาในการผลิตข้าวเกรียบมันเทศกึ่งสำเร็จรูป

ส่วนผสม	อัตราส่วน (%)		
	สูตรที่ 1	สูตรที่ 2	สูตรที่ 3
แป้งมันสำปะหลัง (g)	40.00	40.00	40.00
มันเทศบด (g)	44.00	44.00	44.00
น้ำตาล (g)	6.20	6.20	6.20
เกลือ (g)	1.30	1.40	1.50
พริกไทย (g)	0.16	0.24	0.32
น้ำ (mL)	4.00	4.00	4.00

ตารางที่ 2 อัตราส่วนของมันเทศสีเหลืองที่ทำการศึกษาในการผลิตข้าวเกรียบมันเทศกึ่งสำเร็จรูป

ส่วนผสม	อัตราส่วน (%)		
	สูตรที่ 1	สูตรที่ 2	สูตรที่ 3
แป้งมันสำปะหลัง (g)	40.00	40.00	40.00
มันเทศบด (g)	44.00	44.00	44.00
น้ำตาล (g)	6.20	6.20	6.20
เกลือ (g)	1.30	1.40	1.50
พริกไทย (g)	0.16	0.24	0.32
น้ำ (mL)	8.00	8.00	8.00

ตารางที่ 3 อัตราส่วนของมันเทศสูตรผสมที่ทำการศึกษาในการผลิตข้าวเกรียบมันเทศกึ่งสำเร็จรูป

ส่วนผสม	อัตราส่วน (%)		
	สูตรที่ 1	สูตรที่ 2	สูตรที่ 3
แป้งมันสำปะหลัง (g)	40.00	40.00	40.00
มันเทศสีม่วงบด (g)	22.00	22.00	22.00
มันเทศสีเหลืองบด (g)	22.00	22.00	22.00
น้ำตาล (g)	6.20	6.20	6.20
เกลือ (g)	1.30	1.40	1.50
พริกไทย (g)	0.16	0.24	0.32
น้ำ (mL)	8.00	8.00	8.00

### 3. การศึกษาการพองตัวของข้าวเกรียบมันเทศโดยการอบด้วยไมโครเวฟ

การพองตัวของข้าวเกรียบมันเทศโดยการอบด้วยไมโครเวฟ ทำการทดสอบได้โดยนำแผ่นข้าวเกรียบมันเทศที่ผลิตได้ไปอบด้วยเครื่องไมโครเวฟที่ระดับ 80 240 และ 400 วัตต์ และระยะเวลาอบที่ 1 2 และ 3 นาที โดยการทำให้พองตัวด้วยการวางบนจานไมโครเวฟจัดเรียงกระจายให้เท่ากัน ควบคุมจำนวนข้าวเกรียบในการอบ 20 แผ่น

### 4. การศึกษาด้านคุณภาพทางกายภาพ คุณภาพทางเคมี และประสาทสัมผัส

#### 1) คุณภาพทางกายภาพ

##### (1.1) การวัดค่าสี

นำข้าวเกรียบปลาที่ผ่านการด้วยไมโครเวฟมาบดให้ละเอียด วัดค่าสีด้วยเครื่อง Hunter Lab โดยนำตัวอย่างผลิตภัณฑ์ ใส่ลงในจานแก้วใสและปิดฝาเลือกโปรแกรม STANDARDIZE ทำการ calibration เลือกค่าคุณสมบัติในการวัด ค่าสีโดยเลือกระบบเป็น L \* , a \* , b \* ทำการวัดค่าสีของตัวอย่าง อ่านผลการวัดค่าสีจากเครื่อง และบันทึกผลการวัดของแต่ละค่า เมื่อ L \* คือ ค่าสว่าง (0 = สีดำ, 100 = สีขาว) a \* คือ สีแดง/สีเขียว (+ = สีแดง, - = สีเขียว) (รอมลี เจดอเลาะ และชูไฮมิน เจ๊ะมะลี, 2562)

##### (1.2) การวัดเนื้อสัมผัส

ทำการวัดลักษณะเนื้อสัมผัสด้านความกรอบ (Fracturability) และความแข็ง (Hardness) ของข้าวเกรียบจากมันเทศสีม่วง สีเหลืองและสูตรผสมที่ผ่านการอบด้วยไมโครเวฟในสภาวะและเวลาที่แตกต่างกัน โดยใช้เครื่องวัดเนื้อสัมผัส (Texture analyzer, TA-XT2i plus Stable Micro System, UK) โดยนำชิ้นตัวอย่างข้าวเกรียบจากมันเทศสีม่วง สีเหลืองและสูตรผสมขนาดใกล้เคียงกันมาวัดค่าความแข็งด้วยหัววัดแบบ

ทรงกระบอก (P/2) ด้วยแรงกดตัวอย่าง 20 นิวตัน ใช้ความเร็วในการเคลื่อนที่ของหัววัดก่อนวัด (Pre-test speed) เท่ากับ 2.0 มิลลิเมตรต่อวินาที หาค่าเฉลี่ยจากการวัด 5 ซ้ำ

### (1.3) การพองตัว

ใช้วิธีการแทนที่เมล็ดงาโดยใส่เมล็ดงาลงในถ้วยแก้วให้เต็มแล้วปาดให้เรียบเสมอขอบ ถ้วยแก้วนำไปวัดปริมาตร ( $V_1$ ) โดยใช้กระบอกตวง จากนั้นใส่แผ่นข้าวเกรียบก่อนอบที่ทราบน้ำหนักลงในถ้วยเดิม ตามด้วยเมล็ดงาที่ซั่ง ( $V_2$ ) ปาดปากถ้วยแก้วให้เรียบแยกเอาแผ่นข้าวเกรียบออกแล้วนำเมล็ดงาไปวัดปริมาตรที่เหลือ ( $V_3$ ) หาค่าเฉลี่ยจากปริมาตรเมล็ดงา จะได้

$$\text{ปริมาตรของแผ่นข้าวเกรียบก่อนอบ} = (V_1 - V_2 - V_3)$$

นำข้าวเกรียบอันเดิมไปอบ จากนั้นใส่ลงในแก้วใบเดิม ตามด้วยเมล็ดงาที่ซั่ง ( $V_4$ ) ปาดปากถ้วยแก้วให้เรียบ แยกเอาแผ่นข้าวเกรียบออกแล้วนำเมล็ดงาไปวัดปริมาตรที่เหลือ ( $V_5$ ) จะได้

$$\text{ปริมาตรของแผ่นข้าวเกรียบหลังอบ} = (V_1 - V_5)$$

$$\text{คำนวณค่าการพองตัว} = (\text{ปริมาตรของข้าวเกรียบหลังอบ}) / (\text{ปริมาตรของข้าวเกรียบก่อนอบ}) \times 100$$

**หมายเหตุ :** รายงานผลเป็นเปอร์เซ็นต์การพองตัว

## 2) คุณภาพทางเคมี

### (2.1) ปริมาณความชื้น

อบกระป๋องอบความชื้นพร้อมฝา ที่อุณหภูมิ  $100 \pm 2$  องศาเซลเซียส นาน 30 นาที ทำให้เย็นในโถดูดความชื้น นาน 30 นาที ซั่งน้ำหนัก ( $W_1$ ) ซั่งตัวอย่างที่ทราบน้ำหนักที่แน่นอน (5 กรัม) ใส่ในกระป๋องอบความชื้นที่อบเรียบร้อยแล้ว และซั่งน้ำหนัก ( $W_2$ ) นำกระป๋องอบความชื้นที่มีตัวอย่างไปอบต่ออีก 1 ชั่วโมง จนได้น้ำหนักที่คงที่ (ผลต่างของน้ำหนักที่ซั่งทั้งสองครั้งติดต่อกันไม่เกิน 2 มิลลิกรัม) ( $W_3$ ) (AOAC, 2543)

$$\text{ปริมาณความชื้น (ร้อยละโดยน้ำหนัก)} = (W_2 - W_3) / W_1 \times 100$$

กำหนดให้  $W_1$  คือ น้ำหนักตัวอย่างก่อนอบ (กรัม)

$W_2$  คือ น้ำหนักตัวอย่างหลังอบ (กรัม)

**หมายเหตุ :** ค่าร้อยละโดยน้ำหนักของข้าวเกรียบแบบกึ่งสำเร็จรูป (แบบแห้ง) ต้องไม่เกิน 12%

### (2.2) ปริมาณกิโลแคลอรี

นำตัวอย่างบดละเอียด จากนั้นอัดเม็ด ไปซั่งน้ำหนักที่แน่นอน นำไปวิเคราะห์ด้วยเครื่อง Bomb calorimeter จะได้ค่า J/g

$$\text{Kcal} = \text{ค่าจากการทดลอง} / 1 \text{ Kcal}$$

$$\text{เมื่อ } 1 \text{ Kcal} = 4200 \text{ J}$$

### (2.3) ศึกษาฤทธิ์ต้านอนุมูลอิสระ (antioxidant activity)

#### 1) การเตรียมสารสกัดตัวอย่าง

นำข้าวเกรียบแต่ละสูตร ได้แก่ ข้าวเกรียบมันเทศสีม่วง ข้าวเกรียบมันเทศสีเหลือง และสูตรผสม นำไปบดให้ละเอียด ซั่งน้ำหนักสูตรละ 50 กรัม แช่ในตัวทำละลายเอทานอล 75 เปอร์เซ็นต์ 100 mL คนตลอดเวลา เป็นเวลา 24 ชั่วโมง จากนั้นนำไปเซนติฟิวจ์ที่ 6000 rpm เป็นเวลา 10 นาที นำไปกรองเอาส่วนสารละลายใส่ขวดปิดสนิท เก็บที่  $-4$  องศาเซลเซียส จนกว่าจะเอาไปวิเคราะห์

2) เตรียมสารละลาย DPPH ชั่งสาร DPPH 0.0024 กรัม ละลายในเอทานอลปริมาตร 100 มิลลิลิตร

3) ชั่งสารละลายมาตรฐาน Trolox (Trolox) 0.05 กรัม ละลายด้วยเอทานอล ใส่ในขวดปริมาตรขนาด 50 มิลลิลิตร ปรับปริมาตรด้วย Absolute Ethanol จะได้สารละลาย Trolox ที่มีความเข้มข้น 1000 ไมโครกรัมต่อมิลลิลิตร

4) ปิเปตสารละลายมาตรฐาน Trolox ที่มีความเข้มข้น 1000 ไมโครกรัมต่อมิลลิลิตร ปริมาตร 2 มิลลิลิตร ปรับปริมาตรด้วย Absolute Ethanol จะได้สารละลาย Trolox ที่มีความเข้มข้น 100, 200, 300, 400, 500 ไมโครกรัมต่อมิลลิลิตร ตามลำดับ

5) ปิเปตสารละลายมาตรฐาน Trolox ที่มีความเข้มข้นต่างๆ เติมสารละลาย DPPH  $6 \times 10^{-5}$  โมลาร์ ปริมาตร 2 มิลลิลิตร ลงในหลอดทดลองเขย่าให้เข้ากันและตั้งทิ้งไว้ที่อุณหภูมิห้องเป็นเวลา 30 นาที ในที่มืด แล้ววัดค่าการดูดกลืนแสงที่ความยาวคลื่น 517 นาโนเมตร เทียบกับสารละลาย Blank (เอทานอล) จะได้ค่า Ac

6) ปิเปตสารละลายข้าวเกรียบแต่ละสูตร ที่มีความเข้มข้นต่างๆ เติมสารละลาย DPPH  $6 \times 10^{-5}$  โมลาร์ ปริมาตร 2 มิลลิลิตร ลงในหลอดทดลองเขย่าให้เข้ากันและตั้งทิ้งไว้ที่อุณหภูมิห้องเป็นเวลา 30 นาที ในที่มืด แล้ววัดค่าการดูดกลืนแสงที่ความยาวคลื่น 515 นาโนเมตร จากนั้นนำไปคำนวณค่าตามสูตร

$$\text{Scavenging effect (\%)} = [(A \text{ control} - A \text{ sample}) / A \text{ control}] \times 100$$

เมื่อ A control คือ ค่าการดูดกลืนแสงของ DPPH

A sample คือ ค่าการดูดกลืนแสงของสารสกัดที่เติมสารละลาย DPPH

7) นำค่าที่คำนวณได้ไปพล็อตกราฟ เทียบกับสารละลายมาตรฐาน Trolox (กรองจันทร์ รัตนประดิษฐ์ และคณะ, 2557)

### 3) คุณภาพทางประสาทสัมผัส

ผลการศึกษาลักษณะทางประสาทสัมผัสของข้าวเกรียบทั้ง 3 สูตร มาทดสอบด้านประสาทสัมผัส โดยสุ่มตัวอย่างที่สมบูรณ์จำนวนประชากร 30 คน ซึ่งเป็นประชากรในตลาดหมอสาโรจน์ จังหวัดระยอง ประเมินความชอบทางประสาทสัมผัส ได้แก่ ประเมินความชอบด้านสี กลิ่น รสชาติ ความกรอบ และความชอบโดยรวม โดยใช้วิธีการให้คะแนนความชอบ แบบ 9 ระดับคะแนน (9-point Hedonic Scale) (คะแนนเท่ากับ 1 คือ ไม่ชอบมากที่สุด และคะแนนเท่ากับ 9 คือ ชอบมากที่สุด)

## ผลและอภิปรายผลงานวิจัย

### 1) ผลของอัตราส่วนวัตถุดิบของข้าวเกรียบจากมันเทศสีม่วง สีเหลืองและสูตรผสม

ผลของอัตราส่วนวัตถุดิบของข้าวเกรียบมันเทศ โดยศึกษาสูตรพื้นฐานที่เหมาะสมของข้าวเกรียบจากมันเทศสีม่วง สีเหลืองและสูตรผสม ทั้ง 3 สูตร การประเมินทางด้านประสาทสัมผัสของข้าวเกรียบจากมันเทศสีม่วง สีเหลืองและสูตรผสม ทั้ง 3 สูตร โดยใช้ผู้ทดสอบจำนวน 30 คน ประเมินความชอบด้านสี กลิ่น รสชาติ ความกรอบ และความชอบโดยรวม ด้วยวิธี 9-point Hedonic Scale (คะแนนเท่ากับ 1 คือ ไม่ชอบมากที่สุด และคะแนนเท่ากับ 9 คือ ชอบมากที่สุด) จากคะแนนความชอบโดยรวม ผลแสดงดังตารางที่ 4 พบว่า ทั้ง 3 สูตรของข้าวเกรียบจากมันเทศสีม่วง สีเหลืองและสูตรผสม โดยที่มันเทศสีม่วง สูตรที่ 1 มีคะแนน ความชอบด้านสี เท่ากับ 7.07 คะแนน อยู่ในระดับชอบปานกลาง มีคะแนนความชอบด้านกลิ่น เท่ากับ 5.70 คะแนน อยู่ในระดับเฉย ๆ มีคะแนนความชอบด้านรสชาติ เท่ากับ 5.40 คะแนน อยู่ในระดับเฉย ๆ มีคะแนนความชอบด้านความกรอบเท่ากับ 7.20 คะแนน อยู่ในระดับชอบปานกลาง และมีคะแนนความชอบโดยรวมมีคะแนน เท่ากับ 6.03 คะแนน อยู่ในระดับชอบเล็กน้อย มันเทศสีเหลือง สูตรที่ 1 มีคะแนนความชอบด้านสี เท่ากับ 6.47 คะแนน อยู่ใน

ระดับขอบเล็กน้อย มีคะแนนความชอบด้านกลิ่น เท่ากับ 5.63 คะแนน อยู่ในระดับเฉย ๆ มีคะแนนความชอบด้านรสชาติ เท่ากับ 5.83 คะแนน อยู่ในระดับเฉย ๆ มีคะแนนความชอบด้าน ความกรอบเท่ากับ 7.27 คะแนน อยู่ในระดับชอบปานกลาง และมีคะแนนความชอบด้านความชอบ โดยรวมมีคะแนน เท่ากับ 6.00 คะแนน อยู่ในระดับชอบเล็กน้อย มันเทศสูตรผสม สูตรที่ 1 มีคะแนนความชอบด้านสี เท่ากับ 7.10 คะแนนอยู่ในระดับชอบปานกลาง มีคะแนนความชอบด้านกลิ่น เท่ากับ 5.83 คะแนน อยู่ในระดับเฉย ๆ มีคะแนนความชอบด้านรสชาติ เท่ากับ 6.27 คะแนน อยู่ในระดับชอบเล็กน้อย มีคะแนนความชอบ

**ตารางที่ 4** คะแนนความชอบทางด้านประสาทสัมผัสของข้าวเกรียบจากมันเทศสีม่วง สีเหลืองและสูตรผสม ทั้ง 3 สูตร

ชนิดมันเทศ	สูตรที่	ลักษณะทางประสาทสัมผัส				
		สี	กลิ่น	รสชาติ	ความกรอบ	ความชอบโดยรวม
A	1	7.07±1.01 <sup>a</sup>	5.70±0.98 <sup>a</sup>	5.40±0.93 <sup>a</sup>	7.20±1.24 <sup>a</sup>	6.03±1.13 <sup>a</sup>
	2	6.47±1.25 <sup>b</sup>	5.47±1.14 <sup>a</sup>	4.67±1.58 <sup>b</sup>	6.97±1.00 <sup>a</sup>	4.50±1.63 <sup>b</sup>
	3	6.67±1.27 <sup>ab</sup>	3.60±1.33 <sup>b</sup>	2.90±1.27 <sup>c</sup>	6.40±1.19 <sup>b</sup>	3.23±0.82 <sup>c</sup>
B	1	6.47±1.25 <sup>a</sup>	5.63±0.89 <sup>a</sup>	5.83±1.21 <sup>a</sup>	7.27±1.20 <sup>a</sup>	6.00±1.14 <sup>a</sup>
	2	5.93±1.08 <sup>b</sup>	5.07±0.98 <sup>b</sup>	4.50±1.57 <sup>b</sup>	6.90±1.21 <sup>ab</sup>	4.73±1.66 <sup>b</sup>
	3	5.67±0.92 <sup>b</sup>	3.80±1.21 <sup>c</sup>	3.07±1.36 <sup>c</sup>	6.57±1.17 <sup>ab</sup>	3.37±0.76 <sup>c</sup>
C	1	7.10±1.12 <sup>a</sup>	5.83±0.79 <sup>a</sup>	6.27±1.17 <sup>a</sup>	6.97±1.07 <sup>ns</sup>	6.40±1.30 <sup>a</sup>
	2	6.87±1.11 <sup>a</sup>	5.47±0.81 <sup>a</sup>	4.90±1.47 <sup>b</sup>	6.73±1.01 <sup>ns</sup>	4.73±1.64 <sup>b</sup>
	3	6.63±1.19 <sup>b</sup>	4.70±1.34 <sup>b</sup>	3.73±1.34 <sup>c</sup>	6.70±0.91 <sup>ns</sup>	3.43±0.73 <sup>c</sup>

หมายเหตุ : A คือ ข้าวเกรียบมันเทศสีม่วง, B คือ ข้าวเกรียบมันเทศสีเหลือง, C คือ ข้าวเกรียบมันเทศสูตรผสม  
ค่าเฉลี่ย±ค่าเบี่ยงเบนมาตรฐานที่มีอักษร<sup>a,b,c</sup> กำกับแตกต่างกันในแนวคอลัมน์ที่มีความแตกต่างกันอย่างมีนัยสำคัญทางสถิติ ( $p \leq 0.05$ ), ns คือ ค่าเฉลี่ยไม่มีความแตกต่างกันทางสถิติ ( $p > 0.05$ )

ในส่วนของสูตรที่ 2 และ 3 พบว่ามีส่วนผสมของเกลือ และพริกไทยมากจึงทำให้มีรสชาติและกลิ่นที่เข้มข้นจนเกินไป จึงทำให้สูตรพื้นฐานที่เหมาะสมที่สุด คือ สูตรที่ 1 โดยมีคะแนนความชอบลักษณะทางประสาทสัมผัสสูงกว่าทุกสูตร ดังนั้นจึงทำการคัดเลือกสูตรที่ 1 เพื่อนำไปใช้ในการพัฒนาผลิตภัณฑ์

## 2) ผลการศึกษาสภาวะการอบด้วยไมโครเวฟ โดยใช้กำลังวัตต์และเวลาที่แตกต่างกันของข้าวเกรียบมันเทศต่อคุณภาพของข้าวเกรียบมันเทศ

ผลการศึกษาสภาวะการอบด้วยไมโครเวฟ โดยใช้กำลังวัตต์และเวลาที่แตกต่างกันของข้าวเกรียบมันเทศต่อคุณภาพของข้าวเกรียบจากมันเทศที่มีรสชาติที่ดีที่สุด คือ สูตรที่ 1 โดยนำมาอบด้วยไมโครเวฟที่กำลังไฟ 80 240 และ 400 วัตต์ ในแต่ละช่วงเวลา 1 2 และ 3 นาที โดยควบคุมจำนวนข้าวเกรียบในการอบ 20 แผ่นต่อครั้ง





















### 2.1) คุณภาพทางกายภาพของข้าวเกรียบจากมันเทศสีม่วง สีเหลืองและสูตรผสม







#### 1) ร้อยละการพองตัว

จากตารางที่ 5 พบว่าอิทธิพลร่วมระหว่างอุณหภูมิและเวลาในการอบต่อค่าการพองตัวของข้าวเกรียบมันเทศ เมื่อใช้กำลังไฟและเวลาที่เพิ่มขึ้น ส่งผลให้การพองตัวของข้าวเกรียบเพิ่มขึ้น เมื่อสังเกตลักษณะการพองตัวและสีของข้าวเกรียบมันเทศ พบว่าที่ กำลังไฟ 80 วัตต์ : 1 2 และ 3 นาที และ ที่กำลังไฟ 240 วัตต์ : 1 นาที พบว่าข้าวเกรียบเกิดการพองตัวไม่เต็มแผ่นและยังมีลักษณะแข็ง เนื่องจากมีกำลังไฟและเวลาที่ต่าง

เกินไป ที่กำลังไฟ 240 วัตต์ : 2 นาที พบว่าข้าวเกรียบมีลักษณะพองเต็มแผ่น มีสีที่น่ารับประทาน และที่กำลังไฟ 240 วัตต์ : 3 นาที, 400 วัตต์ : 1 2 และ 3 นาที ลักษณะข้าวเกรียบมันเทศมีการพองตัวที่ดี แต่มีสีและมิกลินที่ไหม้ เนื่องจากมีกำลังไฟ และเวลาที่สูงเกินไป

ตารางที่ 5 ค่าการพองตัวของข้าวเกรียบจากมันเทศสีม่วง สีเหลืองและสูตรผสม ทั้ง 27 สภาวะ

วัตต์ : นาที	ค่าการพองตัว (%)		
	A	B	C
80 : 1	 0.46±0.016 <sup>c</sup>	 0.37±0.014 <sup>c</sup>	 0.6±0.017 <sup>c</sup>
80 : 2	 0.75±0.016 <sup>b</sup>	 0.63±0.014 <sup>b</sup>	 0.71±0.017 <sup>b</sup>
80 : 3	 1.31±0.016 <sup>a</sup>	 1.28±0.014 <sup>a</sup>	 1.09±0.017 <sup>a</sup>
240 : 1	 1.79±0.012 <sup>b</sup>	 1.67±0.010 <sup>c</sup>	 1.74±0.014 <sup>c</sup>
240 : 2	 2.06±0.012 <sup>a</sup>	 2.03±0.010 <sup>b</sup>	 1.95±0.014 <sup>b</sup>
240 : 3	 2.09±0.012 <sup>a</sup>	 2.16±0.010 <sup>a</sup>	 2.10±0.014 <sup>a</sup>
400 : 1	 2.09±0.012 <sup>a</sup>	 2.16±0.010 <sup>a</sup>	 2.10±0.014 <sup>a</sup>

วัตต์ : นาที่	ค่าการพองตัว (%)		
	A	B	C
	2.14±0.012 <sup>a</sup>	2.01±0.014 <sup>c</sup>	2.05±0.011 <sup>b</sup>
400 : 2	 2.17±0.012 <sup>a</sup>	 2.08±0.014 <sup>ab</sup>	 2.14±0.011 <sup>a</sup>
400 : 3	 2.18±0.012 <sup>a</sup>	 2.11±0.014 <sup>a</sup>	 2.08±0.011 <sup>b</sup>

หมายเหตุ : A คือ ข้าวเกรียบมันเทศสีม่วง, B คือ ข้าวเกรียบมันเทศสีเหลือง, C คือ ข้าวเกรียบมันเทศสูตรผสม  
ค่าเฉลี่ย±ค่าเบี่ยงเบนมาตรฐานที่มีอักษร<sup>a,b,c</sup> กำกับแตกต่างกันในแนวคอลัมน์ที่มีความแตกต่างกันอย่างมีนัยสำคัญทางสถิติ ( $p \leq 0.05$ ), ns คือ ค่าเฉลี่ยไม่มีความแตกต่างกันทางสถิติ ( $p > 0.05$ )

ทั้งนี้ สภาวะกำลังวัตต์ไมโครเวฟที่เหมาะสมในการอบข้าวเกรียบจากมันเทศสีม่วง สีเหลืองและสูตรผสม จากข้อมูลข้างต้น พบว่าที่กำลังไฟที่ 240 วัตต์ : 1, 2 และ 3 นาที่ ข้าวเกรียบมันเทศทั้ง 3 แบบ มีค่าความแข็งของข้าวเกรียบน้อยที่สุด มีการพองตัวเต็มแผ่น มีลักษณะ และสีที่น่ารับประทาน นำไปวิเคราะห์ค่าสี วัดเนื้อสัมผัส ประเมินทางด้านประสาทสัมผัสของข้าวเกรียบจากมันเทศสีม่วง สีเหลืองและสูตรผสม ทั้ง 3 สูตร โดยใช้ผู้ทดสอบจำนวน 30 คน ประเมินความชอบด้านสี กลิ่น รสชาติ ความกรอบ และความชอบโดยรวม ด้วยวิธี 9-point Hedonic Scale (คะแนนเท่ากับ 1 คือ ไม่ชอบมากที่สุด และคะแนนเท่ากับ 9 คือ ชอบมากที่สุด)

## 2) ผลการวัดค่าสี

จากตารางที่ 6 7 และ 8 พบว่าการอบของข้าวเกรียบจากมันเทศสีม่วง สีเหลืองและสูตรผสม กำลังไฟที่ 240 วัตต์ : 1 2 และ 3 นาที่ ข้าวเกรียบมันเทศทั้ง 3 แบบ ค่าสีของข้าวเกรียบจากมันเทศสีม่วง สีเหลืองและสูตรผสม มีค่าความสว่าง (L\*) ค่าสีแดง (a\*) ค่าสีเหลือง ถึง สีน้ำเงิน (b\*) ผลของกำลังวัตต์ไมโครเวฟ และเวลาในการอบมีผลต่อค่าสีในข้าวเกรียบจากมันเทศสีม่วง สีเหลืองและสูตรผสม

ตารางที่ 6 ผลการวิเคราะห์ค่าสี ค่าความสว่าง (L\*) ของการอบข้าวเกรียบมันเทศ ทั้ง 3 แบบ ที่กำลังไฟ 240 วัตต์ : 1, 2 และ 3 นาที่

วัตต์ : นาที่	L*		
	A	B	C
240 : 1	21.84±0.17 <sup>a</sup>	30.41±0.20 <sup>a</sup>	25.99±0.19 <sup>b</sup>
240 : 2	21.79±0.17 <sup>a</sup>	29.34±0.20 <sup>b</sup>	27.22±0.19 <sup>a</sup>
240 : 3	21.88±0.17 <sup>a</sup>	28.90±0.20 <sup>b</sup>	24.56±0.19 <sup>c</sup>

หมายเหตุ : A คือ ข้าวเกรียบมันเทศสีม่วง, B คือ ข้าวเกรียบมันเทศสีเหลือง, C คือ ข้าวเกรียบมันเทศสูตรผสม  
ค่าเฉลี่ย±ค่าเบี่ยงเบนมาตรฐานที่มีอักษร<sup>a,b,c</sup> กำกับแตกต่างกันในแนวคอลัมน์ที่มีความแตกต่างกันอย่างมีนัยสำคัญทางสถิติ ( $p \leq 0.05$ ), ns คือ ค่าเฉลี่ยไม่มีความแตกต่างกันทางสถิติ ( $p > 0.05$ )

**ตารางที่ 7** ผลการวิเคราะห์ค่าสี ค่าสีแดง ( $a^*$ ) ของการอบข้าวเกรียบมันเทศ ทั้ง 3 แบบ ที่กำลังไฟ 240 วัตต์ : 1, 2 และ 3 นาที

วัตต์ : นาที	$a^*$		
	A	B	C
240 : 1	20.80±0.10 <sup>b</sup>	0.20±0.02 <sup>b</sup>	12.60±0.19 <sup>a</sup>
240 : 2	20.77±0.10 <sup>b</sup>	0.13±0.02 <sup>c</sup>	9.60±0.19 <sup>c</sup>
240 : 3	21.33±0.10 <sup>a</sup>	0.43±0.02 <sup>a</sup>	11.23±0.19 <sup>b</sup>

**หมายเหตุ :** A คือ ข้าวเกรียบมันเทศสีม่วง, B คือ ข้าวเกรียบมันเทศสีเหลือง, C คือ ข้าวเกรียบมันเทศสูตรผสม  
ค่าเฉลี่ย±ค่าเบี่ยงเบนมาตรฐานที่มีอักษร<sup>a,b,c</sup> กำกับแตกต่างกันในแนวคอลัมน์ที่มีความแตกต่างกันอย่างมีนัยสำคัญทางสถิติ ( $p \leq 0.05$ ), ns คือ ค่าเฉลี่ยไม่มีความแตกต่างกันทางสถิติ ( $p > 0.05$ )

**ตารางที่ 8** ผลการวิเคราะห์ค่าสี ค่าสีเหลือง ถึง สีน้ำเงิน ( $b^*$ ) ของการอบข้าวเกรียบมันเทศ ทั้ง 3 แบบ ที่กำลังไฟ 240 วัตต์ : 1, 2 และ 3 นาที

วัตต์ : นาที	$b^*$		
	A	B	C
240 : 1	0.07±0.04 <sup>c</sup>	19.63±0.08 <sup>c</sup>	6.23±0.23 <sup>c</sup>
240 : 2	0.23±0.04 <sup>a</sup>	17.70±0.08 <sup>b</sup>	10.37±0.23 <sup>a</sup>
240 : 3	0.63±0.04 <sup>a</sup>	17.17±0.08 <sup>a</sup>	8.23±0.23 <sup>b</sup>

**หมายเหตุ :** A คือ ข้าวเกรียบมันเทศสีม่วง, B คือ ข้าวเกรียบมันเทศสีเหลือง, C คือ ข้าวเกรียบมันเทศสูตรผสม  
ค่าเฉลี่ย±ค่าเบี่ยงเบนมาตรฐานที่มีอักษร<sup>a,b,c</sup> กำกับแตกต่างกันในแนวคอลัมน์ที่มีความแตกต่างกันอย่างมีนัยสำคัญทางสถิติ ( $p \leq 0.05$ ), ns คือ ค่าเฉลี่ยไม่มีความแตกต่างกันทางสถิติ ( $p > 0.05$ )

### 3. ผลการวัดเนื้อสัมผัส

จากตารางที่ 9 พบว่าการวัดเนื้อสัมผัสการอบของข้าวเกรียบจากมันเทศสีม่วง สีเหลือง และสูตรผสม กำลังไฟที่ 240 วัตต์ : 1 2 และ 3 นาที ข้าวเกรียบมันเทศทั้ง 3 แบบ อิทธิพลร่วมระหว่างอุณหภูมิและเวลาในการอบต่อค่าความแข็ง ของข้าวเกรียบมันเทศ เมื่อใช้เวลาในการอบที่เพิ่มขึ้น จะส่งผลต่อค่าความแข็ง จึงทำให้อิทธิพลร่วมส่งผลต่อการลดลงของค่าความแข็ง แต่เมื่อใช้กำลังวัตต์และเวลาที่เพิ่มขึ้นส่งผลให้ข้าวเกรียบมีลักษณะไหม้ ทำให้ค่าความแข็งเพิ่มขึ้น เนื่องจากเกิดการสูญเสียของน้ำ

**ตารางที่ 9** การวัดค่าโครงสร้างเนื้อสัมผัสของข้าวเกรียบมันเทศ ทั้ง 3 แบบ ที่กำลังไฟ 240 วัตต์ : 1, 2 และ 3 นาที

วัตต์ : นาที	ค่าเฉลี่ยทดสอบเนื้อสัมผัส (g)		
	A	B	C
240 : 1	739.09±1.74 <sup>a</sup>	673.79±0.73 <sup>a</sup>	684.80±38.40 <sup>a</sup>
240 : 2	609.67±1.74 <sup>c</sup>	619.28±0.73 <sup>c</sup>	764.70±38.40 <sup>a</sup>
240 : 3	651.67±1.74 <sup>b</sup>	629.13±0.73 <sup>b</sup>	818.59±38.40 <sup>a</sup>

**หมายเหตุ :** A คือ ข้าวเกรียบมันเทศสีม่วง, B คือ ข้าวเกรียบมันเทศสีเหลือง, C คือ ข้าวเกรียบมันเทศสูตรผสม  
ค่าเฉลี่ย±ค่าเบี่ยงเบนมาตรฐานที่มีอักษร<sup>a,b,c</sup> กำกับแตกต่างกันในแนวคอลัมน์ที่มีความแตกต่างกันอย่างมีนัยสำคัญทางสถิติ ( $p \leq 0.05$ ), ns คือ ค่าเฉลี่ยไม่มีความแตกต่างกันทางสถิติ ( $p > 0.05$ )



## 2.2) คุณภาพทางประสาทสัมผัสของข้าวเกรียบมันเทศสีม่วง สีเหลืองและสูตรผสม

จากตารางที่ 10 พบว่าการวัดเนื้อสัมผัสการอบของข้าวเกรียบจากมันเทศสีม่วง สีเหลือง และสูตรผสม กำลังไฟที่ 240 วัตต์ : 1 2 และ 3 นาที่ คะแนนทางประสาทสัมผัสของข้าวเกรียบมันเทศ ทั้ง 3 แบบ ที่กำลังไฟ 240 W : 2 นาที่ มีจำนวนคนชื่นชอบมากที่สุด

**ตารางที่ 10** คุณภาพทางประสาทสัมผัสของข้าวเกรียบมันเทศสีม่วง สีเหลืองและสูตรผสม กำลังไฟที่ 240 วัตต์ : 1 2 และ 3 นาที่ ข้าวเกรียบมันเทศทั้ง 3 แบบ

ข้าวเกรียบ	วัตต์ : นาที่	ลักษณะทางประสาทสัมผัส				
		สี	กลิ่น	รสชาติ	ความกรอบ	ความชอบโดยรวม
A	240 : 1	7.01±0.02 <sup>c</sup>	7.12±0.02 <sup>b</sup>	5.47±0.01 <sup>a</sup>	7.23±0.01 <sup>b</sup>	6.27±0.01 <sup>c</sup>
	240 : 2	7.25±0.02 <sup>a</sup>	7.24±0.02 <sup>a</sup>	5.32±0.01 <sup>b</sup>	7.28±0.01 <sup>a</sup>	7.21±0.01 <sup>a</sup>
	240 : 3	7.10±0.02 <sup>b</sup>	7.13±0.02 <sup>b</sup>	5.21±0.01 <sup>c</sup>	7.13±0.01 <sup>c</sup>	6.89±0.01 <sup>b</sup>
B	240 : 1	6.42±0.03 <sup>c</sup>	6.72±0.02 <sup>c</sup>	5.61±0.02 <sup>a</sup>	7.14±0.02 <sup>b</sup>	5.93±0.03 <sup>c</sup>
	240 : 2	6.75±0.03 <sup>b</sup>	7.14±0.02 <sup>a</sup>	5.18±0.02 <sup>b</sup>	7.01±0.02 <sup>c</sup>	6.96±0.03 <sup>a</sup>
	240 : 3	7.10±0.03 <sup>a</sup>	7.02±0.02 <sup>b</sup>	5.12±0.02 <sup>b</sup>	7.39±0.02 <sup>a</sup>	6.85±0.03 <sup>b</sup>
C	240 : 1	7.91±0.02 <sup>b</sup>	6.72±0.02 <sup>c</sup>	5.93±0.03 <sup>a</sup>	7.49±0.02 <sup>b</sup>	6.49±0.17 <sup>c</sup>
	240 : 2	7.41±0.02 <sup>c</sup>	7.02±0.02 <sup>a</sup>	5.53±0.03 <sup>b</sup>	7.29±0.02 <sup>c</sup>	7.10±0.17 <sup>a</sup>
	240 : 3	8.27±0.02 <sup>a</sup>	7.08±0.02 <sup>a</sup>	5.37±0.03 <sup>c</sup>	7.52±0.02 <sup>a</sup>	7.01±0.17 <sup>b</sup>

**หมายเหตุ :** A คือ ข้าวเกรียบมันเทศสีม่วง, B คือ ข้าวเกรียบมันเทศสีเหลือง, C คือ ข้าวเกรียบมันเทศสูตรผสม  
ค่าเฉลี่ย±ค่าเบี่ยงเบนมาตรฐานที่มีอักษร<sup>a,b,c</sup> กำกับแตกต่างกันในแนวคอลัมน์ที่มีความแตกต่างกันอย่างมีนัยสำคัญทางสถิติ ( $p < 0.05$ ), ns คือ ค่าเฉลี่ยไม่มีความแตกต่างกันทางสถิติ ( $p > 0.05$ )

ทั้งนี้ ข้าวเกรียบมันเทศ ทั้ง 3 แบบ ที่กำลังไฟ 240 W : 2 นาที่ มีจำนวนคนชื่นชอบมากที่สุด นำไปวิเคราะห์คุณภาพทางเคมี

## 2.3) คุณภาพทางเคมี

ผลการวิเคราะห์หาปริมาณความชื้นของข้าวเกรียบจากมันเทศสีม่วง สีเหลืองและสูตรผสม กำลังไฟที่ 240 วัตต์ : 2 นาที่ ข้าวเกรียบมันเทศทั้ง 3 แบบ เมื่อคิดเป็นร้อยละจะมีค่าความชื้นเท่ากับ 6.29 7.31 และ 9.92 ตามลำดับ พบว่าปริมาณความชื้นของข้าวเกรียบทั้งสามแบบ ไม่เกินร้อยละโดยน้ำหนักที่กำหนดคือ ร้อยละ 12 (ธีรวรรณ สุวรรณ และ สุกัญญา วงวาท, 2554) (ดังตารางที่ 11)

ผลการวิเคราะห์ปริมาณกิโลแคลอรีของข้าวเกรียบจากมันเทศสีม่วง สีเหลืองและสูตรผสม กำลังไฟที่ 240 วัตต์ : 2 นาที่ ข้าวเกรียบมันเทศทั้ง 3 แบบ มีค่า 3.735 3.772 และ 3.737 ตามลำดับ (ดังตารางที่ 11)

ผลการการวิเคราะห์ฤทธิ์ต้านอนุมูลอิสระในข้าวเกรียบจากมันเทศสีม่วง สีเหลืองและสูตรผสม กำลังไฟที่ 240 วัตต์ : 2 นาที่ ข้าวเกรียบมันเทศทั้ง 3 แบบ โดยใช้ วิธี DPPH Radical Scavenging พบว่าข้าวเกรียบมันเทศสูตรผสมสามารถออกฤทธิ์ต้านอนุมูลอิสระ ได้ดีที่สุดในค่า IC<sub>50</sub> เท่ากับ 1.511 ppm รองลงมา ได้แก่ ข้าวเกรียบมันเทศสีม่วง 1.577 ppm และ ข้าวเกรียบมันเทศสีเหลือง 1.631 ppm ซึ่งออกฤทธิ์ต้านอนุมูลอิสระได้น้อยที่สุด (ดังตารางที่ 11)

**ตารางที่ 11** การวิเคราะห์คุณภาพทางเคมี ของข้าวเกรียบมันเทศ ของข้าวเกรียบจากมันเทศสีม่วง สีเหลืองและ  
สูตรผสม กำลังไฟที่ 240 วัตต์ : 2 นาที ข้าวเกรียบมันเทศทั้ง 3 แบบ

สูตร	ปริมาณความชื้น %	ปริมาณกิโลแคลอรี (Kcal)	ความสามารถต้านอนุมูล อิสระ IC <sub>50</sub>	R <sup>2</sup>
A	6.29	1.58	1.58	0.99
B	7.31	1.63	1.63	0.99
C	9.92	1.51	1.51	0.99

**หมายเหตุ :** A คือ ข้าวเกรียบมันเทศสีม่วง, B คือ ข้าวเกรียบมันเทศสีเหลือง, C คือ ข้าวเกรียบมันเทศสูตรผสม  
ค่าเฉลี่ย±ค่าเบี่ยงเบนมาตรฐานที่มีอักษร<sup>a,b,c</sup> กำกับแตกต่างกันในแนวคอลัมน์ที่มีความแตกต่างกันอย่างมีนัยสำคัญ  
ทางสถิติ ( $p \leq 0.05$ ), ns คือ ค่าเฉลี่ยไม่มีความแตกต่างกันทางสถิติ ( $p > 0.05$ )

### สรุปและอภิปรายผล

จากการศึกษาผลของอัตราส่วนวัตถุดิบและสภาวะการอบด้วยไมโครเวฟต่อคุณภาพของข้าวเกรียบมันเทศ พบว่า สูตรข้าวเกรียบมันเทศสีม่วง มีรสชาติความพึงพอใจที่สุด และการศึกษาการพองตัวโดยการอบด้วยไมโครเวฟของข้าวเกรียบมันเทศสีม่วง ข้าวเกรียบมันเทศสีเหลือง และข้าวเกรียบมันเทศสูตรผสม พบว่าในการอบที่กำลังไฟ 240 ในเวลา 2 นาที เป็นข้าวเกรียบที่ผู้ทดสอบชื่นชอบที่สุด โดยการประเมินด้านสี กลิ่น รสชาติ ความกรอบและความชอบโดยรวม ค่าสีของข้าวเกรียบจากมันเทศสีม่วง สีเหลือง และสูตรผสม พบว่าผลของกำลังวัตต์ ไมโครเวฟและเวลาในการอบมีผลต่อค่าสีในข้าวเกรียบจากมันเทศ ค่าความแข็ง พบว่าอิทธิพลร่วมระหว่างอุณหภูมิและเวลาในการอบต่อค่าความแข็งของข้าวเกรียบมันเทศ เมื่อใช้เวลาในการอบที่เพิ่มขึ้น จะส่งผลต่อค่าความแข็ง จึงทำให้อิทธิพลร่วมส่งผลต่อการลดลงของค่าความแข็ง แต่เมื่อใช้กำลังวัตต์และเวลาที่เพิ่มขึ้นส่งผลให้ข้าวเกรียบมีลักษณะใหม่ปริมาณความชื้นของข้าวเกรียบจากมันเทศสีม่วง สีเหลือง และสูตรผสม พบว่าปริมาณความชื้นของข้าวเกรียบมันเทศ ทั้ง 3 สูตร ไม่เกินร้อยละโดยน้ำหนักที่กำหนดคือร้อยละ 12 ปริมาณกิโลแคลอรีของข้าวเกรียบจากมันเทศสีม่วง สีเหลืองและสูตรผสม พบว่ามีพลังงานปริมาณ 3.74, 3.77 และ 3.74 กิโลแคลอรีต่อตัวอย่าง 100 กรัม ตามลำดับ นอกจากนี้การศึกษากฎต้านอนุมูลอิสระของข้าวเกรียบมันเทศ พบว่า ข้าวเกรียบทั้ง 3 สูตร ข้าวเกรียบมันเทศสีม่วง มันเทศสีเหลืองและมันเทศสูตรผสม มีฤทธิ์ต้านอนุมูลอิสระ ค่า IC<sub>50</sub> เท่ากับ 1.56, 1.63 และ 1.51 ppm ตามลำดับ

### เอกสารอ้างอิง

- กรองจันทร์ รัตนประดิษฐ์. (2557). การตรวจสอบฤทธิ์ทางเภสัชวิทยาใบขลุ่ยและผลของระยะเวลาการเก็บรักษาต่อความสามารถในการออกฤทธิ์. วิทยาศาสตร์และเทคโนโลยี มหาวิทยาลัยบูรพา.
- กองบรรณาธิการ HONESTDOCS. (2562). ประโยชน์ของ “มันม่วง” ที่ไม่ได้มีแค่ความอร่อย. <https://hd.co.th/benefits-of-purple-sweet-potata>.
- ธีรวรรณ สุวรรณ และสุกัญญา วงวาท. (2554). การพัฒนาผลิตภัณฑ์ข้าวเกรียบเมล็ดขนุน. เอกสารวิจัย เสนอต่อทุนงบประมาณแผ่นดิน มหาวิทยาลัยเทคโนโลยีพระจอมเกล้าพระนครเหนือ.
- รอมลี เจดอเลาะ (2561). ได้ศึกษาเกี่ยวกับการบริโภคข้าวเกรียบปลาทอดมีปัญหาปริมาณไขมันสูง การอมน้ำมัน และการหมิ่นหีนระหว่างการเก็บรักษาผลิตภัณฑ์.
- รอมลี เจดอเลาะ และชูโฮมิน เจ๊ะมะลี, (2562). ผลของกำลังคลื่นไมโครเวฟและระยะเวลาการอบพองต่อคุณภาพของข้าวเกรียบปลาทั้งสำเร็จรูป. วารสารวิทยาศาสตร์บูรพา, 24 (1), 255-271.

- สุวิทย์ แพงกันยา, อติศักดิ์ นาถกรณกุล และ สมชาติ โสภณวรรณฤทธิ์. (2561). **การผลิตทุเรียนแผ่นโดยการอบแห้งด้วยไมโครเวฟร่วมกับการย่างและลมร้อน**. *วารสารวิทยาศาสตร์ มข*, 46(4), 789-799.
- AOAC. (2543). **Official Method of analysis**. Association of Official Method of analysis chemists, Washington DC.
- Hongsrisuwan, N. (2558). **Hazards of reused cooking oil**. *RMUTP Research Journal*, 9(1), 163-175.
- Kaewmanee, T., Karrila, T.T., & Benjakul, S. (2015). **Effects of fish species on the characteristics of fish cracker**. *International Food Research Journal*, 22(5), 2078-2087.
- Ji, H., Zhang, H., Li, H., & Li, Y. (2588). **Analysis on the nutrition composition and antioxidant activity of different types of sweet potato cultivars**. *Food and Nutrition Sciences*, 6, 161-167.
- Medthai. (2559). **มันเทศ สรรพคุณและประโยชน์ของมันเทศ 27 ข้อ**. <https://www.medthai.com/>,มันเทศ.

การพัฒนากระบวนการแก้ไขความถูกต้อง  
สำหรับเซ็นเซอร์วัดฝุ่นละอองขนาดเล็ก (PM<sub>2.5</sub>) ต้นทุนต่ำ  
Development of Error Correcting for Low Cost PM<sub>2.5</sub> Sensor

วรงค์ บุญเชิดชู (Varong Buncherdchoo)<sup>1\*</sup>,  
อนุชัย ถนอมสินรัตน์ (Anuchai Thanomsinrat)<sup>2</sup>

<sup>1</sup>คณะสิ่งแวดล้อมและทรัพยากรศาสตร์ มหาวิทยาลัยมหิดล  
(Faculty of Environment and Resources Studies Science, Mahidol University)

<sup>2</sup>คณะมนุษยศาสตร์และสังคมศาสตร์ มหาวิทยาลัยราชภัฏบ้านสมเด็จเจ้าพระยา  
(Faculty of Humanities and Social Sciences, Bansomdejchaopraya Rajabhat University)

\*Corresponding Author. E-mail : varong.boo@mahidol.ac.th

(Received: July 20, 2022; Revised: November 15, 2022; Accepted: November 22, 2022)

### บทคัดย่อ

การพัฒนากระบวนการแก้ไขความถูกต้องของเซ็นเซอร์วัดฝุ่นละอองขนาดเล็กต้นทุนต่ำ โดยใช้แบบจำลองหาอัตราการดูดความชื้นควบคู่กับการใช้สมการถดถอยแบบพหุนามลำดับที่ 4 ทำการเก็บข้อมูลรายชั่วโมง 571 ชุด จากการวัดค่าด้วยเซ็นเซอร์ต้นทุนต่ำรุ่น PMS5003 และรุ่น SDS021 อย่างละ 2 ตัว แล้วนำมาเปรียบเทียบกับค่าจากเครื่องมือวัดที่ผ่านการรับรองมาตรฐานรุ่น MetOne BAM 1020 และ Teledyne Beta Plus 620 ผลการวิจัยพบว่า PMS5003 ทำงานใกล้เคียงกับเครื่องมือวัดที่ผ่านการรับรองมากกว่า SDS021 ข้อจำกัดการวัด คือต้องมีระดับความเข้มข้นฝุ่นไม่น้อยกว่า 15  $\mu\text{g}/\text{m}^3$  การเปรียบเทียบค่าความแตกต่างของเซ็นเซอร์ใช้ค่า Mean Absolute Error (MAE) พบว่า MAE ก่อนแก้ไขของ PMS5003 และ SDS021 คือ 20.3 และ 11.1 ตามลำดับ ค่า MAE ลดลงอย่างมากหลังปรับแก้ด้วยโมเดลของ Petters and Kreidenweis โดยมีค่า 10.5 และ 7.5 และค่า MAE มีค่าหลังปรับแก้ด้วยโมเดล Crilley คือ 9.24 และ 10.9 ตามลำดับ การใช้การวิเคราะห์ถดถอยแบบพหุนามลำดับที่ 4 เพื่อเพิ่มค่าความถูกต้องของการวัดจากเซ็นเซอร์ โดยค่าของ Root Mean Square Error (RMSE) สะท้อนผลการทดสอบจากการใช้โมเดล Petters ได้ผลลัพธ์ดีกว่าโมเดล Crilley คือ 8.312 และ 9.256 ตามลำดับ นำมาสร้างสมการปรับแก้ค่าการวัดฝุ่นโดยใช้ค่าสัมประสิทธิ์ของพหุนามลำดับที่ 4 มาใช้ และนำมาใช้กับต้นแบบสถานีวัดความเข้มข้นฝุ่นขนาดเล็กด้วยเซ็นเซอร์ PMS5003 และแสดงให้เห็นว่ามีการทำงานสอดคล้องกับเครื่องมือวัดที่ผ่านการรับรอง และมีความแม่นยำของการวัดเพิ่มสูงขึ้นด้วยผลลัพธ์ดังกล่าวจึงสามารถนำไปช่วยในการพัฒนาการวัดของเครื่องวัดฝุ่นขนาดเล็กที่มีประสิทธิภาพได้

**คำสำคัญ :** เซ็นเซอร์วัดฝุ่น ; ฝุ่นละอองขนาดเล็ก ; พหุนามลำดับที่ 4

### Abstract

The development of processes to correct an output for low-cost sensor PM<sub>2.5</sub> those methods through the hygroscopic growth rate (HGR) parallel to the 4th degree polynomial regression (Po.4). The low-cost sensors are PMS5003 and SDS012. All sensors have compared with BAM 1020 and Teledyne Beta plus 620. The best accuracy for comparing sensors and certified instruments is PMS5003 better than SDS021. To evaluate the developed processes, Mean Absolute

Error (MAE) was used for comparing between non-HGR and HGR test. The results show that after comparing to the standard certified sensors, PMS5003 outperforms SDS021 provided that 15  $\mu\text{g}/\text{m}^3$  total suspended particulate (TSP) is minimally detected. Before correcting error, the difference between PMS5003 and SDS021 based on Mean Absolute Error (MAE) is 20.3/11.1, and significantly declined after correcting via Petters and Kreidenweis model to 10.5/7.5, and 9.24/10.9 by Crilley. The 4th degree polynomial regression is employed for the purpose of improving the sensors' accuracy. Root Mean Square Errors (RMSE) indicate that Petters and Kreidenweis model surpasses Crilley model with better testing values of 8.312/9.256. The correlation coefficients from 4th degree polynomial regression analysis were used for equation correction of PM<sub>2.5</sub> monitoring as well as being applied to the prototype of particulate matter monitoring station. These findings reveal the effects of the developed error correction processes on low-cost PM<sub>2.5</sub> sensors in terms of potentials compared to standard certified ones and higher accuracy. The present study represents a major contribute to the development of effective PM<sub>2.5</sub> sensors.

**Keywords** : Sensors ; PM<sub>2.5</sub> ; Polynomial order 4<sup>th</sup>

## บทนำ

มลพิษทางอากาศที่ประเทศไทยประสบปัญหาในช่วงหลายปีที่ผ่านมาอย่างมากได้แก่ ฝุ่นละออง (PM) โดยเฉพาะฝุ่นละอองขนาดเล็กไม่เกิน 2.5 ไมครอน (PM<sub>2.5</sub>) ฝุ่นละอองเหล่านี้ทำให้เกิดผลกระทบต่อสุขภาพ เช่น โรคระบบทางเดินหายใจ และส่งผลต่อผู้ป่วยที่เป็นโรคหลอดเลือดหัวใจตีบด้วย (Aung, 2017, p. ii6) ผลกระทบที่เกิดขึ้นเนื่องจากประชาชนสัมผัสกับฝุ่นละอองเหล่านี้ในปริมาณ และระยะเวลาที่ยาวนานพอที่จะส่งผลกระทบต่อสุขภาพ การลดผลกระทบที่เกิดขึ้นนั้นจำเป็นต้องทราบถึงปริมาณของฝุ่นละอองในแต่ละพื้นที่ก่อน ซึ่งการดำเนินการดังกล่าวจำเป็นต้องอาศัยเครื่องมือที่ตรวจวัดปริมาณฝุ่นมีหน่วยเป็นความเข้มข้นฝุ่นต่อลูกบาศก์เมตรตามขนาดของฝุ่นละออง และทำการเทียบกับมาตรฐานผลกระทบความรุนแรงของมลพิษทางอากาศจากการอ้างอิงกับ United States Environmental Protection Agency (US EPA) หรือ European Environment Agency (EEA) ดังนั้นเครื่องวัดจะต้องได้รับการรับรองจากองค์กรเหล่านี้เพื่อรับประกันว่าสามารถตรวจวัดตามปริมาณที่พบอยู่จริง (EPA, 2004) การใช้อุปกรณ์วัดฝุ่นนี้หากใช้ในพื้นที่ที่ความซับซ้อนของสิ่งก่อสร้าง หรือมีพื้นที่ในการตรวจวัดในวงกว้าง แต่ปรากฏว่าอุปกรณ์ที่ได้รับการรับรองฯ มีราคาสูง และไม่สามารถจัดหามาใช้ให้เพียงพอต่อการใช้งาน ซึ่งในสภาวะปัจจุบันที่ปัญหาฝุ่นละอองเพิ่มขึ้น ความต้องใช้เครื่องมือเหล่านี้ในการเฝ้าติดตามมีจำนวนมากขึ้น และไม่สอดคล้องกับความต้องการใช้ในพื้นที่ของชุมชนเมืองต่างๆ ที่ประสบปัญหาวิกฤติจากฝุ่น ดังนั้นการเลือกใช้เซ็นเซอร์วัดระดับฝุ่นขนาดเล็กจึงเป็นแนวทางที่นำไปสู่การแก้ปัญหาความต้องการเครื่องมือวัดได้ในขณะนี้ ซึ่งจะเพิ่มความสามารถในการติดตามปริมาณฝุ่นละอองที่เกิดขึ้นอย่างมีประสิทธิภาพ และนำไปสู่นโยบายการป้องกันสุขภาพของประชาชนในภาวะมลพิษทางอากาศที่มีประสิทธิภาพในอนาคต

ความก้าวหน้าทางเทคโนโลยีในปัจจุบัน ทำให้เกิดการพัฒนาเซ็นเซอร์วัดความเข้มข้นฝุ่นละอองที่มีขนาดเล็กและต้นทุนต่ำเป็นไปอย่างรวดเร็ว เพื่อรองรับความต้องการที่เกิดขึ้น มีการออกแบบมีชิ้นส่วนการทำงานให้น้อยลง ทำงานไม่ซับซ้อน และยังรักษาความแม่นยำในการวัดให้อยู่ในระดับที่ยอมรับได้ จึงพบว่าเซ็นเซอร์ประเภทนี้ปรากฏในอุปกรณ์วัดฝุ่นที่มีวางจำหน่ายทั่วไปในราคาต่ำเพื่อรองรับความต้องการใช้งานส่วนบุคคล หรือความต้องการใช้ในงานวิจัยขนาดเล็กจำนวนมากขึ้น มีงานวิจัยจำนวนมากไม่น้อยได้ทำการทดสอบเซ็นเซอร์ต้นทุนต่ำนี้กับเครื่องมือวัดที่ได้รับการรับรองโดย EPA หรือ EEA และพบว่าความแม่นยำของเซ็นเซอร์เหล่านี้ไม่สูงเกินกว่าเครื่องมือวัดที่ผ่านการรับรอง และค่าที่วัดได้มีความสัมพันธ์กันในระดับสูง (Wang et al., 2015, p. 1,063-1,077)

ผู้ทำวิจัยหลายคนเคยประเมินประสิทธิภาพของเซ็นเซอร์ต้นทุนต่ำ และได้ให้ข้อเสนอแนะว่าต้องมีการพัฒนากระบวนการบางอย่างเพื่อให้สามารถค่าวัดใกล้เคียงกับค่าที่แท้จริง (Hapidin, 2018, p.181-194) เบื้องหลังของเทคโนโลยีของผู้ผลิตเซ็นเซอร์ต้นทุนต่ำ ส่วนมากนิยมใช้เทคนิคการกระเจิงแสง และการประยุกต์ใช้ทฤษฎีของ Rayleigh และ Mie ร่วมกับอัลกอริทึมบางอย่างเพื่อช่วยเพิ่มความแม่นยำในการวัด ตัวอย่างของเซ็นเซอร์ที่พบเห็นทั่วไปและมักถูกนำมาทดสอบในงานวิจัย ได้แก่ ซีรีส์ PMSxxx3 ของ Plan Tower ซีรีส์ SDSxxx ของ Nova fitness และ HPM series ของ Honeywell เป็นต้น (Supasri et al., 2020)

อย่างไรก็ตามแม้ว่าเซ็นเซอร์ต้นทุนต่ำเหล่านี้สามารถให้คำตอบใกล้เคียงตามสภาพความจริงก็ตาม หากต้องนำไปเพิ่มจำนวนจุดวัดให้ครอบคลุมพื้นที่ชุมชนในการเฝ้าระวังวิกฤติของฝุ่นละอองสูงร่วมกับเครื่องมือวัดที่ได้การรับรอง หรือการนำไปใช้เพิ่มความถูกต้องของข้อมูลเชิงพื้นที่เพื่อใช้ในโมเดลการวิเคราะห์ข้อมูลเชิงพื้นที่ต่างๆ ร่วมกับการคำนวณแบบแทรกจุด (Spatial Interpolate) เพื่อคาดคะเนข้อมูลฝุ่นที่ต้องการผลการวิเคราะห์ใกล้เคียงกับสภาพจริงในพื้นที่ การพัฒนากระบวนการในการเพิ่มประสิทธิภาพความแม่นยำของเซ็นเซอร์เหล่านี้ จึงมีความจำเป็น และผลักดันให้งานวิจัยชิ้นนี้เกิดขึ้นมา

### วัตถุประสงค์การวิจัย

1. เพื่อประเมินลักษณะการทำงานและความถูกต้องของเซ็นเซอร์ตรวจวัดฝุ่นละอองขนาดเล็กต้นทุนต่ำที่มีจำหน่ายทั่วไปในท้องตลาด
2. เพื่อออกแบบและพัฒนาอุปกรณ์ขนาดเล็กเพื่อตรวจวัดปริมาณฝุ่นละอองที่มีความถูกต้องใกล้เคียงกับเครื่องมือตรวจวัดฝุ่นละอองตามมาตรฐานสากล

### กรอบแนวคิดในการวิจัย

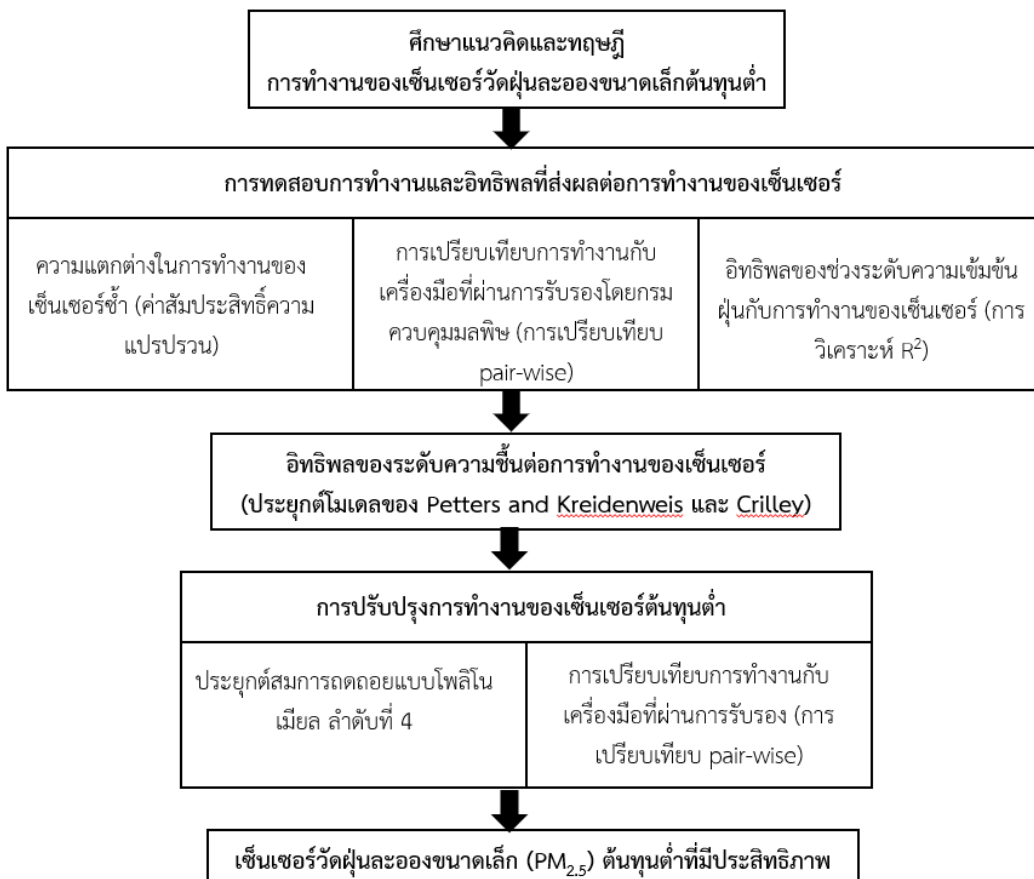

## ระเบียบวิธีการวิจัย

### 1. วัสดุและอุปกรณ์

#### 1.1 เซ็นเซอร์ต้นทุนต่ำวัดระดับ PM<sub>2.5</sub>

ในการวิจัยครั้งนี้ได้เลือกใช้เซ็นเซอร์วัด PM<sub>2.5</sub> ที่ใช้เทคนิคการกระเจิงแสง 2 รุ่น ได้แก่ PMS5003 และ SDS021 เนื่องจากมีราคาต่ำกว่า 1,000 บาท และเคยถูกเลือกทดสอบจากงานวิจัยทั้งในและต่างประเทศ เซ็นเซอร์ดังกล่าวถูกนำมาใช้ในการทดสอบ และให้ผลลัพธ์ใกล้เคียงกันมาก เซ็นเซอร์ทั้งสองรุ่นใช้เลเซอร์ไดโอดเปล่งแสงสีแดง (620 – 720nm) พลังงานต่ำเป็นแหล่งกำเนิดแสง และใช้โฟโตเลเซอร์ไดโอดเป็นตัวตรวจจับแสงที่ทำมุม 90 องศา และวัดการกระเจิงแสงจากการกระทบกับกลุ่มอนุภาคฝุ่น ซึ่งวิธีการนี้ไม่มีผลต่อระดับการไหลของอากาศผ่านเซ็นเซอร์รับแสง (Zheng et al., 2018, p.4,823 - 4,846) เซ็นเซอร์เหล่านี้อาศัยพัดลมขนาดเล็กดึงอากาศด้วยอัตราการไหล 1.0 ลิตรต่อวินาที วิธีการนี้สามารถช่วยเซ็นเซอร์ให้มีการทำงานดีขึ้น (HackAir, 2016) อากาศไหลผ่านเข้าไปในห้องวัดแสงตามช่องทางเดินของอากาศที่ออกแบบในลักษณะหักมุม 90 องศา ดังรูปภาพที่ 1 ช่วยลดการเกาะตัวของฝุ่นละอองขนาดใหญ่ให้แตกออกจากกัน การออกแบบการไหลเวียนอากาศของเซ็นเซอร์สอดคล้องกับการวางตำแหน่งตัวรับแสงให้เกิดการทำมุมกับตัวกำเนิดที่เหมาะสม และช่วยให้มีการทำงานถูกต้องเพิ่มขึ้นด้วย (Hapidin et al., 2018, p.181-194) ในตัวเซ็นเซอร์มีการออกแบบไมโครคอนโทรลเลอร์เฉพาะทางในแปลงสัญญาณไฟฟ้าของโฟโตไดโอดออกเป็นความเข้มข้นฝุ่นขนาดต่างๆ ในระดับความถูกต้อง และยอมรับได้ตั้งแต่ขนาด 0.3 – 5.0 ไมครอน ข้อดีของเทคนิคของการวัดจากการกระเจิงแสงนี้มักได้รับอิทธิพลจากการเปลี่ยนแปลงความชื้นในอากาศได้ง่าย ทำให้ผลของการวัดสูงเกินค่าจริงเสมอ (Jayaratne et al., 2018, p.4,883-4,890)

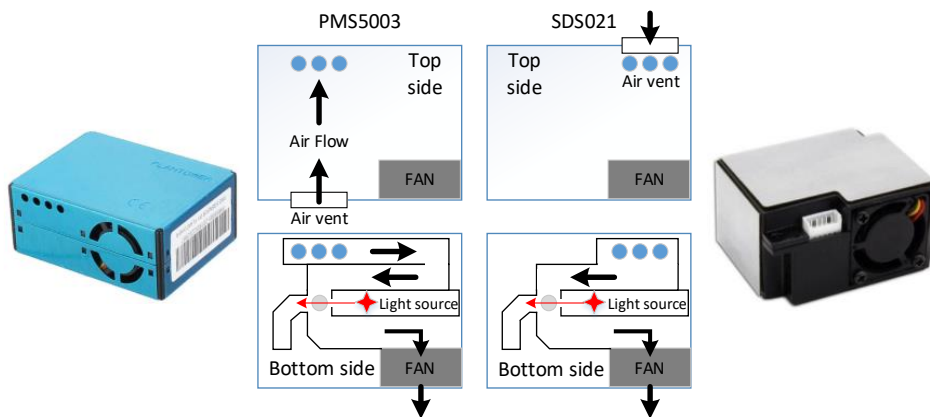

รูปภาพที่ 1 ผังภายในเซ็นเซอร์แสดงช่องทางเดินของอากาศ ตัวกำเนิดแสงเลเซอร์ ตัววัดความเข้มของแสงเลเซอร์ และพัดลมดูดอากาศ ของ PMS5003 และ SDS021

ที่มา : วรงค์ บุญเชิดชู และคณะ, 2562

งานวิจัยนี้ใช้ไมโครคอนโทรลเลอร์ (MCU) Atmega 2560 ของ Micochip ใช้ AVR-C เป็นคอมพลาเลอร์ในการทำงานกับ MCU นี้ ดังนั้นการสื่อสารและควบคุมการทำงานของเซ็นเซอร์ทั้ง PMS5003 และ SDS021 จะวัดความเข้มข้นของ PM<sub>2.5</sub> ผ่านอินเทอร์เฟซแบบอนุกรมที่ความเร็ว 9,600 bps แบบ Non-Parity ชนิดเพิกเกิดคือ 8N1 มีหน่วยวัดของข้อมูลจากเซ็นเซอร์เป็น  $\mu\text{g}/\text{m}^3$  และทำการคำนวณเป็นค่าสะสมรายชั่วโมงเพื่อสะดวกต่อการเปรียบเทียบกับเครื่องมือวัดอ้างอิงที่ได้การรับรอง ข้อมูลจะถูกบันทึกไว้ในหน่วยความจำประเภท EEPROM ขนาด 16 เมกกะบิต สามารถเก็บข้อมูลได้ยาวนานถึง 120 วัน ทำการบันทึกทุกๆ 5 นาที และสามารถรักษาข้อมูลภายในไว้แม้ว่าไม่มีไฟเลี้ยงถึง 20 ปี ในการนำข้อมูลออกดำเนินการโดยใช้การสื่อสารผ่านโมดูลบลูทูธ มีความเร็ว

สื่อสาร 9,600 bps ผ่านอุปกรณ์เคลื่อนที่ เช่น ไอแพดผ่านโปรแกรม Serial Terminal HM10 และบันทึกไว้ในรูปแบบของ CSV เพื่อสะดวกต่อการนำไปใช้ใน Microsoft Excel และ Microsoft R Open

### 1.2 เซ็นเซอร์วัดค่าทางอุตุนิยมวิทยา

ในงานวิจัยนี้เลือกใช้เซ็นเซอร์รุ่น BME280 ของ Bosch Sensortec ในการวัดอุณหภูมิ ความดันบรรยากาศ และความชื้น ด้วยค่าความถูกต้องแบบเผื่อความแม่นยำ  $\pm 1\%$ ,  $\pm 25.0\%$  และ  $\pm 3\%$  ดังปรากฏในเอกสารของผลิตภัณฑ์ มีการใช้กระแสไฟน้อยในการทำงาน มีเสถียรภาพในการทำงานระยะยาวต่อเนื่อง และมีความทนทานต่อ EMC สูง การสื่อสารข้อมูลระหว่าง MCU และเซ็นเซอร์นี้ผ่านอินเทอร์เฟซแบบ I2C ความเร็ว 400Khz มีหน่วยการวัดอุณหภูมิเป็นองศาเซลเซียส ( $^{\circ}\text{C}$ ) หน่วยวัดความดันบรรยากาศเป็นเฮกโตปาสกาล (hPa) หน่วยวัดความชื้นสัมพัทธ์เป็นเปอร์เซ็นต์ (%RH) และนำมาเก็บไว้ใน EEPROM เช่นเดียวกับกับค่าความเข้มข้นฝุ่น

### 1.3 เครื่องมือวัดทดสอบที่ใช้สำหรับการอ้างอิงผลการดำเนินงาน

ในงานวิจัยนี้ใช้เครื่องมือวัดฝุ่นประเภทวัดการลดทอนของรังสี (Beta Attenuation Monitor) ได้แก่ MetOne 1020 และ Teledyne Beta Plus 620 เครื่องมือวัดทั้งสองรุ่นนี้ใช้การตรวจสอบการลดทอนของรังสีที่ใช้งานกันอย่างแพร่หลาย โดยใช้การตรวจวัดการดูดซับรังสีของการสะสมอนุภาคบนกระดาษกรองฝุ่นขนาดพิเศษ อนุภาคฝุ่นถูกดูดเข้ามาในห้องตรวจวัดพร้อมกับอากาศผ่านปั๊มลมดึงอากาศเข้ามาด้วยความเร็วการไหล 16.7 ลิตรต่อนาที บริเวณท่ออากาศจะมีฮีตเตอร์ติดตั้งอยู่เพื่อลดความชื้นในอากาศที่ไหลผ่านในท่อก่อนไหลสู่ห้องตรวจวัด เครื่องมือดำเนินการตรวจวัดทุกๆ หนึ่งชั่วโมง ข้อมูลรายชั่วโมงที่ได้ถูกบันทึกลงในฐานข้อมูล MS-SQL โดยซอฟต์แวร์ EVIDAS และใช้ซอฟต์แวร์พร้อมเอ็นฐานข้อมูล Navicat v. 12 สำหรับดึงข้อมูลจากฐานข้อมูล MS-SQL ผ่านระบบอินเทอร์เน็ตามาใช้งาน

### 1.4 การปรับแต่งเซ็นเซอร์

กระบวนการปรับปรุงความถูกต้องแม่นยำของเซ็นเซอร์แบ่งออกเป็น 3 ระยะด้วยกันได้แก่ ระยะแรกเป็นการทดสอบการทำงานของเซ็นเซอร์โดยไม่ปรับแก้ใดๆ ระยะสองเป็นการสังเกตการทำงานของเซ็นเซอร์ภายใต้อุณหภูมิ และระดับความชื้นสัมพัทธ์ที่มีการตอบสนองอย่างไรทั้งก่อนและภายหลังจากการปรับแก้แล้ว และระยะสาม เป็นการประยุกต์ใช้โมเดลการคำนวณอัตราเพิ่มของการดูดซึมความชื้น และสมการถดถอยเชิงเส้นและไม่เชิงเส้น พื้นที่ศึกษาอยู่ในพื้นที่มหาวิทยาลัยมหิดล วิทยาเขตศาลายา ในจุดที่ 1 บริเวณทางเข้าประตู 3 และจุดที่ 2 บริเวณลานจอดรถคณะศิลปศาสตร์ ตัวเซ็นเซอร์  $\text{PM}_{2.5}$  ทั้งหมดถูกวางไว้บนหลังการตรวจวัดคุณภาพอากาศ และอยู่ห่างจากปากท่อดูดอากาศของเครื่องมือวัด MetOne BAM 1020 หรือ Teledyne beta plus 620 ประมาณ 2 เมตร สำหรับป้องกันไม่ให้เกิดการรบกวนกันระหว่างทำการทดสอบเซ็นเซอร์

## 2. วิธีการวิจัย

### 2.1 การทดสอบการทำงานของเซ็นเซอร์

#### 1) การเตรียมข้อมูล

การเก็บข้อมูลเซ็นเซอร์สำหรับการทดสอบการทำงานเปรียบเทียบกับเครื่องมือวัดที่ได้รับรองจากกรมควบคุมมลพิษ คือ MetOne BAM 1020 ถูกตั้งค่าการทำงานให้ตรวจวัดฝุ่นขนาด 2.5 ไมครอนเท่านั้น และ Teledyne beta plus 620 ในการตรวจวัดฝุ่นขนาด 2.5 และ 10 ไมครอน โดยเริ่มวัดตั้งแต่เดือนมกราคมถึงเดือนกุมภาพันธ์ พ.ศ.2562 โดยข้อมูลทั้งหมดถูกแปลงเป็นข้อมูลเฉลี่ยรายชั่วโมง เพื่อสะดวกในการเปรียบเทียบกับเครื่องมือวัดที่ผ่านการรับรอง และการเผยแพร่ข้อมูล

#### 2) การทดสอบความแตกต่างการทำงานของการผลิตเซ็นเซอร์ซ้ำ

เป็นการวิเคราะห์หาความแตกต่างของการทำงานของเซ็นเซอร์แต่ละตัวที่ถูกผลิตมาในรุ่นเดียวกัน และต้องทำงานซ้ำๆ ในสภาพแวดล้อมที่ไม่สามารถควบคุมได้ในช่วงเวลาระยะยาว เพื่อดูความแม่นยำในการวัด



เปรียบเทียบคุณสมบัติของเซ็นเซอร์ซึ่งออกแบบโดยผู้ผลิตกับเครื่องมือวัดที่ผ่านการรับรอง (Rai et al., 2017, p. 691-705) ใช้การวิเคราะห์ด้วยค่าเบี่ยงเบนมาตรฐาน ค่าเฉลี่ยของเซ็นเซอร์แต่ละตัวผ่านค่าสัมประสิทธิ์ของความแปรปรวน C.V. ในการทดสอบความแม่นยำสูง

$$CV_{(t)} = 100 \times \frac{\sigma}{\mu}, \% \dots\dots\dots(1)$$

โดยที่ค่า  $\sigma$  คือส่วนเบี่ยงเบนมาตรฐาน และ  $\mu$  คือค่าเฉลี่ยเลขคณิตของข้อมูลรายชั่วโมงจากเซ็นเซอร์ตัวเดียวกัน ค่า C.V. ที่ต่ำที่สุดแสดงถึงการผลิตซ้ำที่มีความแม่นยำสูง หากความแตกต่างของ C.V. แต่ละเซ็นเซอร์รุ่นเดียวกันไม่เกิน %10 ถือว่าอยู่ในระดับที่ยอมรับในการทดลองครั้งนี้ (Badura et al., 2018)

3) ความสัมพันธ์ของเซ็นเซอร์ราคาประหยัดกับเครื่องมือที่ผ่านการรับรอง

ในการทดสอบความเข้ากันได้ของการทำงานเซ็นเซอร์แต่ละตัวกับเครื่องมือวัดที่ผ่านการรับรอง จะใช้ค่าสัมประสิทธิ์ของการตัดสินใจของค่ากำลังสองน้อยที่สุด ( $R^2$ ) เพื่อดูความสัมพันธ์ระหว่างค่าที่วัดได้จากเซ็นเซอร์และเครื่องมือวัดที่ผ่านการรับรอง ว่าเป็นไปในทิศทางเดียวกันหรือไม่ การวิเคราะห์จะทำการเปรียบเทียบผ่าน pair-wise โดยถ้าค่าที่วิเคราะห์เข้าใกล้ 1 หมายถึงระดับยอมรับ และ 0 หมายถึง ระดับไม่ยอมรับ

4) อิทธิพลของช่วงระดับของความเข้มข้นฝุ่นขนาด 2.5 ไมครอนกับการทำงานของเซ็นเซอร์

เพื่อสังเกตการณ์ทำงานของเซ็นเซอร์แต่ละตัวในระดับความเข้มข้นของฝุ่นในแต่ละช่วงว่าสามารถทำงานแม่นยำในระดับใดเมื่อเปรียบเทียบกับการทำงานของเครื่องมือวัดที่ผ่านการรับรอง โดยใช้การวิเคราะห์  $R^2$  ของแต่ละช่วงระดับความเข้มข้นเปรียบเทียบกับค่าจากเครื่องมือวัดที่ผ่านการรับรอง โดยในการแบ่งช่วงของความเข้มข้นของระดับ  $PM_{2.5}$  อาศัยหลักแบ่งตามระดับผลกระทบที่มีผลต่อสุขภาพ ได้แก่ ระดับปลอดภัย (ความเข้มข้น 0 - 35.4  $\mu g/m^3$ ) ระดับเริ่มต้องเฝ้าระวัง (ความเข้มข้น 35.5 - 55.4  $\mu g/m^3$ ) และระดับเป็นอันตรายต่อสุขภาพ (ความเข้มข้น 55.5  $\mu g/m^3$  ขึ้นไป)

2.2 อิทธิพลของระดับความชื้นต่อการทำงานของเซ็นเซอร์

บางงานวิจัยทำการทดสอบเซ็นเซอร์ราคาประหยัดเหล่านี้แล้ว พบว่าเมื่อเกิดความชื้นสูงมากจนก่อให้เกิดละอองน้ำ (Dew Point) ละอองน้ำสามารถสะท้อนแสงเหมือนกับฝุ่น และยังเป็นตัวประสานอนุภาคอื่นๆ ให้เกาะรวมกันทำให้ขนาดอนุภาคฝุ่นเพิ่มขึ้นจนส่งผลกระทบต่อการวัด โดยค่าที่ได้จะสูงเกินจริง (Overestimated) (Liu et al., 2017, p.1-10) หากคำนวณหาอัตราการเพิ่มของการดูดความชื้น (Hygroscopic Growth Rate, HGR) ของอนุภาคฝุ่นที่ลอยอยู่ในอากาศได้ (Köhler1936, p.1,152-1,161) ก็สามารถประมาณค่าความเข้มข้นของอนุภาคฝุ่นที่ใกล้เคียงความจริงได้ (Crilley et al., 2018, p.709-720) ทั้งนี้ Petters และ Kreidenweis (Petters and Kreidenweis, 2007, p.1,961-1,971) เสนอว่าสามารถใช้ตัวแปรเดียว  $k^1$  แทนค่าประมาณการดัชนี  $k$  ของ Köhler ของอนุภาคแต่ละชนิดที่เกาะรวมกันอยู่ได้ เพราะขนาดของอนุภาคฝุ่นรวมนี้ขึ้นอยู่กับอัตราเพิ่มของการดูดซึมความชื้นที่เป็นเอกลักษณ์ และมีค่าใกล้เคียงกันอย่างมีนัยยะสำคัญทางสถิติโดยไม่ต้องหาค่าดัชนีของอนุภาคของแต่ละชนิดมาวิเคราะห์หาค่าดัชนีรวมดังในงานวิจัยของ Köhler ดังนั้นค่า  $k^1$  ของ Petters และ Kreidenweis เมื่อนำมาใช้ในบริเวณทวีปเอเชียและยุโรปตอนกลาง  $k^1$  มีค่าอยู่ประมาณ  $1.0 \pm 3.0$  ทั้งนี้ยังมีการพิสูจน์แล้วว่าค่า HGR สามารถช่วยการวัดความเข้มข้นของฝุ่นละอองจากเซ็นเซอร์ต้นทุนต่ำให้มีความแม่นยำได้สูงขึ้น Crilley นำเอาสมการของ Petters มาเพิ่มตัวแปรดัชนีมวลของอนุภาคฝุ่นบนถนนมาทดสอบ และสร้างเป็นสมการตัวอย่างขึ้นมาและได้ผลลัพธ์ใกล้เคียงกว่า โดยนำเอา HGR จากการคำนวณจากระดับความชื้นของพื้นที่ศึกษามาปรับแก้ค่าจากการวัดค่าของเซ็นเซอร์ต้นทุนต่ำให้มีความใกล้เคียงกับค่าวัดของเครื่องมืออ้างอิง และยังมีบทความของ Arling (2010) เสนอทางเลือกการใช้ค่าตัวประกอบสำหรับการปรับแก้ (Correction Factor) ที่แบ่งออกเป็น 17 ระดับ และแยกออกเป็น 2 กลุ่มสำหรับใช้กับวันฝนตกและฝนไม่ตก ค่าดังกล่าวถูกใช้สำหรับคูณกับค่าจากอุปกรณ์นับ

อนุภาคฝุ่น Dylos DC1100 Pro แล้วนำผลลัพธ์มาเปรียบเทียบกับเครื่องมือวัด MetOne BAM 1020 ผลลัพธ์อยู่ในระดับสูง (95% CI 0.4 to 0.87) ด้วยหลักการคล้ายคลึงกันนี้ งานวิจัยนี้จึงนำเอาโมเดลของทั้ง Petters and Kreidenweis และ Crilley มาหาค่า HGR และนำมาใช้กับเซ็นเซอร์ต้นทุนต่ำโดยปรับสมการให้อยู่ในรูปดังต่อไปนี้

1) สมการคำนวณหาอัตราดูดซึมความชื้นในอากาศของ Köhler

$$g(RH) = \frac{D_{wet}(RH)}{D_{dry}(RH=0)} \dots \dots \dots (2)$$

โดยให้  $D_{dry}$  คือขนาดของอนุภาคฝุ่นเมื่อไม่มีการดูดซึมความชื้น  $D_{wet}$  คือขนาดของอนุภาคฝุ่นที่มีความชื้นในอนุภาค และ  $g(RH)$  คืออัตราส่วนของขนาดอนุภาคฝุ่นของทั้งสองสถานะ  $g'(RH)$  คืออัตราการเพิ่มของการดูดความชื้น

2) วิธีการคำนวณแบบตัวแปรเดียวของ Petters and Kreidenweis ดังนี้

$$g(RH) = \left( 1 + k \frac{RH}{100-RH} \right)^{\frac{1}{3}} \dots \dots \dots (3)$$

3) วิธีการคำนวณของ Crilley et al. แปลงมาจาก (3) โดยให้มวลของอนุภาคฝุ่นที่ไม่มีความชื้นปนอยู่เลยเท่ากับ 1.65/c<sup>3</sup> จากเอกสารคู่มือการใช้งานเซ็นเซอร์ OPC N2 ของ Alphasense เมื่อนำมาแทนค่าในสมการของ Crilley

$$g(RH) = 1 + \frac{\frac{1}{1.65} \times k}{-1 + \frac{1}{RH \div 100}} \dots \dots \dots (4)$$

โดยกำหนดให้ k มีค่าเท่ากับ 3.0 RH คือระดับ % ความชื้นสัมพัทธ์

เมื่อได้ทราบค่าอัตราส่วนการเพิ่มของการดูดความชื้นจากอิทธิพลจากความชื้นจากสมการ (3) หรือ (4) แล้วนำเอาปรับปรุงด้วยสมการ (2) เพื่อหาความเข้มข้นของอนุภาคฝุ่นที่ปราศจากความชื้นโดยประมาณ กรณีเซ็นเซอร์เซ็นวัดค่าสูงกว่าค่าจริงเสมอให้ใช้สมการ (5) ในการแก้ไขความถูกต้อง และใช้ (6) เมื่อค่าวัดของเซ็นเซอร์เซ็นวัดค่าออกมาต่ำกว่าค่าจริงเสมอ โดย C คือค่าจากสมการ (5) และ (6) สำหรับ PM(raw) คือค่าจากการวัดของเซ็นเซอร์โดยตรง และ PM(corrected) คือค่าประมาณของความเข้มข้นฝุ่นที่ประมาณค่าได้

$$PM(\text{corrected}) = \frac{PM(\text{raw})}{C} \dots \dots \dots (5)$$

$$PM(\text{corrected}) = PM(\text{raw}) * C \dots \dots \dots (6)$$

4) ทดสอบความคลาดเคลื่อนหลังจากการปรับแก้ไขจากสมการ (5) และ (6) จากการใช้ผลรวมของค่าผิดพลาดสัมพัทธ์ (Relative Error) (Williams et al., 2016, p.174-184) หากผลรวมของค่าผิดพลาดสัมพัทธ์น้อย ความคลาดเคลื่อนของการวัดก็น้อย และในทางกลับกันหากมีค่าสูง ความคลาดเคลื่อนของการวัดก็สูงตาม

5) ทดสอบความแม่นยำในการวัด สามารถคำนวณหาค่าเฉลี่ยที่เคลื่อนออกจากค่าวัดจริง (MAE) จากคู่ลำดับข้อมูลรายชั่วโมงระหว่างเซ็นเซอร์และเครื่องมือวัดที่ผ่านการรับรอง ค่า MAE ที่น้อยแสดงถึงความคลาดเคลื่อนโดยรวมมีน้อย หากมีค่า MAE มากแสดงว่าความคลาดเคลื่อนเกิดโดยรวมมีมาก จากนั้นจึงเลือกใช้เซ็นเซอร์ที่ให้ค่า MAE น้อยที่สุดมาใช้งานในเครื่องตรวจวัดของสถานีวัดระดับฝุ่นขนาด 2.5 ไมครอนต่อไป

### 2.3 การประยุกต์ใช้สมการถดถอยแบบโพลิโนเมียล ลำดับที่4

การเปลี่ยนวิธีวิเคราะห์ถดถอยแบบเชิงเส้นตรงเป็นแบบโพลิโนเมียลลำดับ 4 (Polynomial 4<sup>th</sup> order หรือ Quartic Polynomial) เพราะเป็นไปได้ว่าความสัมพันธ์ระหว่างเซ็นเซอร์และเครื่องมือวัดที่ผ่านการรับรองนั้น อาจไม่เป็นเส้นตรงเสมอไป อาจมีความชันของข้อมูลสูงต่ำไม่เท่ากันในแต่ละช่วงของการวัด และทำให้เกิดการ

คาดคะเนค่าที่สูงหรือต่ำกว่าความเป็นจริงมาก การใช้การวิเคราะห์แบบเส้นตรงจึงอาจให้ผลการวิเคราะห์ที่ไม่สอดคล้องไปด้วย ดังตัวอย่างจากงานวิจัยของ Zheng และคณะ (Zheng et al., 2018, p.4,823-4,846) เลือกใช้ Quadratic Calibration หรือ Polynomial 2<sup>nd</sup> order แทนการวิเคราะห์ถดถอยแบบเชิงเส้นตรง ส่งผลให้ความสอดคล้องระหว่างค่าวัดจากเซ็นเซอร์และเครื่องมือวัดที่ผ่านการรับรอง มีระดับสูงขึ้นอย่างมีนัยสำคัญทางสถิติ งานวิจัยนี้จึงเลือกใช้งานโพลีโนเมียลลำดับ 4 เพราะลักษณะเด่นของโพลีโนเมียลประเภทนี้ คือ ลักษณะที่ 1 เป็นกราฟเส้นโค้งมีทั้งรูปร่างไม่สมมาตร และสมมาตรอยู่ร่วมกัน ลักษณะที่ 2 มีจุดต่ำสุด และสูงสุด เกิดขึ้นในแต่ละช่วงเวลามากกว่า 1 จุด และลักษณะที่ 3 มีจุดบนข้อมูลกราฟสามารถเปลี่ยนจากเว้าบนเป็นเว้าล่าง หรือเว้าล่างเป็นเว้าบน เกิน 1 จุดต่อช่วงเวลา

จากนั้นจึงทดสอบประสิทธิภาพของการวิเคราะห์ถดถอยแบบโพลีโนเมียลลำดับ 4 โดยการใช้การวิเคราะห์การถดถอยด้วยรากที่สองของค่าคลาดเคลื่อนกำลังสองเฉลี่ย (RMSE) ของข้อมูลก่อนและหลังแก้ไขด้วยโมเดลทั้ง 2 แบบ ค่า RMSE มีค่าต่ำแสดงถึงความคลาดเคลื่อนเฉลี่ยที่เบี่ยงเบนออกจากค่าวัดของเครื่องมืออ้างอิง ๓ น้อย และมีค่าสูงแสดงถึงความคลาดเคลื่อนเฉลี่ยที่เบี่ยงเบนออกจากค่าวัดของเครื่องมืออ้างอิง ๓ สูง

### ผลการวิจัยและอภิปรายผล

การศึกษาดำเนินการเก็บข้อมูลระหว่างวันที่ 21 มกราคม พ.ศ. 2562 ถึง 17 กุมภาพันธ์ พ.ศ.2562 โดยวัดค่า PM<sub>5</sub> เป็นข้อมูลรายชั่วโมงจำนวน 571 ชุดจากเซ็นเซอร์ทั้ง 2 ผู้ผลิต จำนวน 4 ตัว ตลอดช่วงเวลาทดสอบเซ็นเซอร์ทั้งหมดต้องทำงานในสภาพแวดล้อมที่เปลี่ยนแปลงตลอดเวลา โดยมีอุณหภูมิระหว่าง 20.0°C – 33.8°C และความชื้นสัมพัทธ์อยู่ระหว่าง 21.7% – 89.0% โดยอ้างอิงจากข้อมูลจากเซ็นเซอร์วัดทางอุตุนิยมวิทยาจากกรมตรวจคุณภาพอากาศ สำหรับการทำงานของเครื่องมือวัดที่ผ่านการรับรอง ๓ ที่นำมาใช้อ้างอิง ค่าความเข้มข้นของ PM<sub>5</sub> รายชั่วโมงมีค่าสูงสุด 225 µg/m<sup>3</sup> และต่ำสุดคือ 6 µg/m<sup>3</sup> โดยข้อมูลการทำงานของเซ็นเซอร์ทั้ง 4 ตัวแสดงในรูปภาพที่ 2

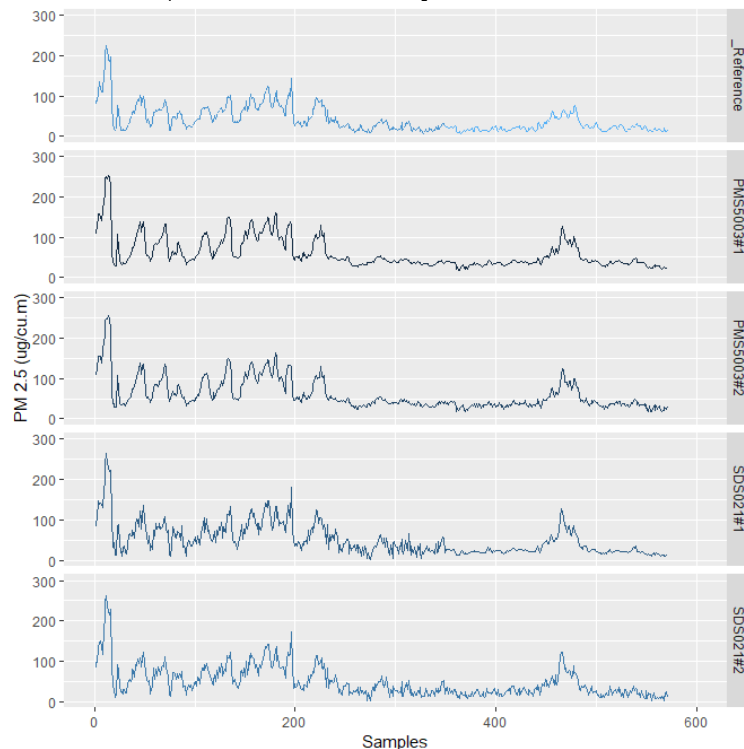

รูปภาพที่ 2 ข้อมูลการทำงานของเซ็นเซอร์ทั้ง 4 ตัว และเครื่องมือวัดที่ผ่านการรับรอง MetOne BAM 1020 และ Teledyne beta plus 620 ในช่วง 21 ม.ค. – 17 ก.พ. 2562

ที่มา : วรงค์ บุญเชิดชู และคณะ, 2562

### 1. การทดสอบความแตกต่างความแม่นยำของการผลิตเซ็นเซอร์

ในการตรวจสอบความแม่นยำในการวัดของเซ็นเซอร์จากการจัดซื้อจากผู้ขายต่างร้านกัน และจัดซื้อต่างช่วงเวลา โดย PMS5003 ตัวที่ 1 จัดซื้อในเดือนเมษายน พ.ศ. 2561 และ PMS5003 ตัวที่ 2 จัดซื้อในเดือนพฤศจิกายน พ.ศ. 2561 พร้อมกับ SDS021 ตัวที่ 1 ส่วน SDS021 ตัวที่ 2 จัดซื้อในต้นเดือนมกราคม พ.ศ. 2562 จากการวิเคราะห์ความแม่นยำในการผลิตพบว่า

ค่า C.V. ของเซ็นเซอร์ PMS5003 มีความใกล้เคียงกันมากที่สุด โดยมีความแตกต่างของ C.V. ระหว่าง 0.1% - 0.2% ของข้อมูลรายชั่วโมง ค่า C.V. ของเซ็นเซอร์ PMS5003 ตัว 1 และ 2 คือ 63.9% และ 64.0% ตามลำดับ

ส่วน SDS021 พบว่าความแตกต่างของ C.V. ค่าสูงกว่าหลายเท่าเมื่อเปรียบเทียบกับ PMS5003 โดยมีค่าอยู่ระหว่าง 2.2% - 3.2% ของข้อมูลรายชั่วโมงค่า C.V. ของเซ็นเซอร์ SDS021 ตัวที่ 1 และ 2 เป็น 77.4% และ 78.9% ตามลำดับ

**ตารางที่ 1** ค่าส่วนเบี่ยงเบนมาตรฐาน (Standard Deviation, S.D.) ค่าเฉลี่ยเลขคณิต (AVG.) และสัมประสิทธิ์ของการแปรผัน (C.V.) ของเซ็นเซอร์ทั้ง 4 ตัว

ค่าทางสถิติ	ค่า PM <sub>2.5</sub> จาก PMS5003		ค่า PM <sub>2.5</sub> จาก SDS021	
	ตัวที่ 1	ตัวที่ 2	ตัวที่ 1	ตัวที่ 2
ค่าเบี่ยงเบนมาตรฐาน	38.64	38.62	39.04	38.48
ค่าเฉลี่ย	60.44	60.35	50.43	48.77
ค่า C.V.	63.90%	64.00%	77.40%	78.90%
ค่าความแตกต่างของ C.V. ของตัวที่ 1 และ 2	1.0%			1.5%

จากตารางที่ 1 สามารถสรุปว่า เซ็นเซอร์ของ Plant Tower รุ่น PMS5003 สามารถใช้ทดแทนกันได้เมื่อเกิดปัญหาโดยไม่ต้องทำการระบวนการปรับแก้เซ็นเซอร์ใหม่ แต่สำหรับ Nova Fitness รุ่น SDS021 นั้นอาจมีการคลาดเคลื่อนในการทำงานเมื่อนำมาทดแทนกัน แต่ยังคงถือว่ามีความแตกต่างกันไม่เกิน 10%

### 2. ความสัมพันธ์ระหว่างเซ็นเซอร์ต้นทุนต่ำและเครื่องมือวัดทดสอบ

จากภาพที่ 3 พบว่าการเปลี่ยนแปลงของค่าจากเครื่องมือวัดที่ผ่านการรับรองทั้ง 2 รุ่นกับการทำงานของเซ็นเซอร์ทั้งสี่มีแนวโน้มในทิศทางเดียวกันตลอดระยะเวลาการทดลอง สำหรับค่าความเข้มข้นของปริมาณฝุ่นในอากาศจากการเปรียบเทียบกับเครื่องมือวัดที่ผ่านการรับรองพบว่า PMS5003 ให้ค่าวัดสูงเกินค่าที่วัดจากเครื่องมือวัดอ้างอิงประมาณ 7.1 เท่า และ SDS021 ประมาณ 3.1 เท่า

ในการทดสอบความเข้ากันได้ระหว่างการทำงานเซ็นเซอร์แต่ละตัวกับเครื่องมือวัดที่ผ่านการรับรอง ค่าสัมประสิทธิ์ของการตัดสินใจของค่ากำลังสองน้อยที่สุด ( $R^2$ ) พบว่ามีความสัมพันธ์ในทิศทางเดียวกัน และการทำงานของเซ็นเซอร์ทั้ง 4 ตัวให้ผลอยู่ในระดับสูงมากตั้งแต่ 90.0 ขึ้นไป ดังรูปภาพที่ 3

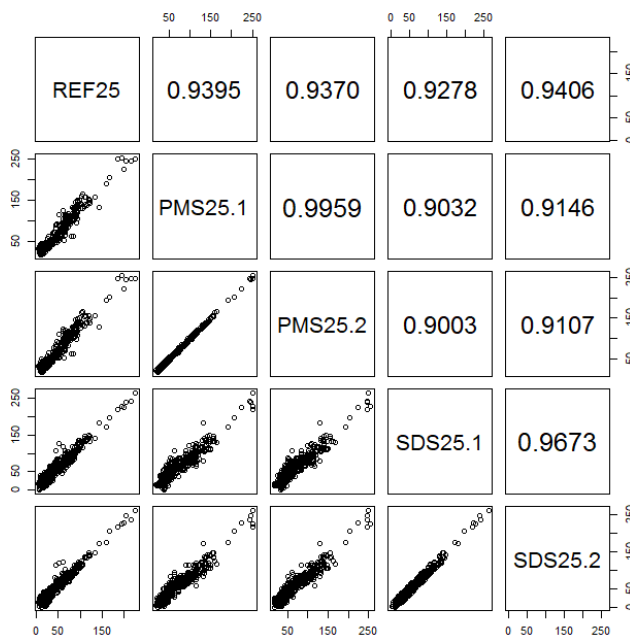

รูปภาพที่ 3 แสดงความสัมพันธ์ระหว่างเซ็นเซอร์ PMS5003 และ SDS021 กับเครื่องมือวัดที่ผ่านการรับรอง MetOne BAM 1020 และ Teledyne Beta plus 620  
ที่มา : วรงค์ บุญเชิดชู และคณะ, 2562

ตารางที่ 2 แสดงค่า  $R^2$  ของเซ็นเซอร์ทั้ง 4 ตัวของความเข้มข้นฝุ่นทั้ง 3 ระดับเทียบกับเครื่องมือวัดที่ผ่านการรับรอง MetOne BAM 1020 และ Teledyne Beta plus 620

	Mass $\mu\text{g}/\text{m}^3$	$R^2$			
		PMS#1	PMS#2	SDS#1	SDS#2
Reference tools	$x < 35.55$	0.5211	0.4615	0.4116	0.4155
	$35.55 \leq x \leq 55.55$	0.3859	0.3804	0.2862	0.3205
	$x > 55.55$	0.8515	0.8486	0.9123	0.9456

ทั้งนี้ระดับความเข้มข้นของฝุ่นถูกแบ่งเป็นช่วงจำนวน 3 ระดับ คือระดับปลอดภัย ( $0-35.4 \mu\text{g}/\text{m}^3$ ) ระดับเริ่มต้องเฝ้าระวัง ( $35.5-55.5 \mu\text{g}/\text{m}^3$ ) และระดับเป็นอันตรายต่อสุขภาพ (มากกว่า  $55.5 \mu\text{g}/\text{m}^3$  ขึ้นไป) ผลการศึกษาพบว่าเซ็นเซอร์ทั้งสองรุ่นสามารถทำงานในระดับการเฝ้าระวังเมื่อค่าความเข้มข้นของฝุ่นมีมากกว่า  $55.5 \mu\text{g}/\text{m}^3$  ขึ้นไป ในระดับดีมาก ( $R^2 > 0.8$ ) และทำงานในระดับปานกลางในช่วงความเข้มข้นของฝุ่นน้อยกว่า  $35.5 \mu\text{g}/\text{m}^3$  ( $0.6 > R^2 > 0.4$ ) และในระดับยอมรับน้อยมาก  $35.5-55.4 \mu\text{g}/\text{m}^3$  ( $0.4 > R^2 > 0.3$ ) จึงสามารถนำมาใช้ในการเตือนในระดับที่เป็นอันตรายต่อสุขภาพโดยไม่ผ่านการปรับแก้ไขใดๆ

ต่อมาคือ การแบ่งระดับความเข้มข้นฝุ่นออกเป็นช่วงชั้นละ  $15 \mu\text{g}/\text{m}^3$  ออกเป็น 7 ระดับที่ครอบคลุมระดับความเข้มข้นฝุ่นอยู่ในระดับเกิดอันตรายต่อสุขภาพ และใช้การตัดสินใจระดับความเข้มข้นฝุ่นใดที่เซ็นเซอร์ไม่สามารถทำงานได้ โดยพบว่าความเข้มข้นของฝุ่นในระดับไม่เกิน  $15 \mu\text{g}/\text{m}^3$  ค่า  $R^2$  ของเซ็นเซอร์ทุกตัวมีค่า  $0.02$  ค่าเข้าใกล้  $0$  มากจึงไม่มีความเกี่ยวข้องกับเครื่องมือวัดที่ผ่านการรับรอง ดังตารางที่ 3

ดังนั้นสามารถสรุปว่าทั้ง PMS5003 และ SDS021 ต้องมีค่าเกิน  $\mu$  15  $g/m^3$  ขึ้นไป ค่าจากการวัดนั้นจึงสามารถนำมาใช้ได้ และมีแนวโน้มการวัดเป็นไปในทางเดียวกันกับเครื่องมือวัดที่ผ่านการรับรอง MetOne BAM 1020 และ Teledyne Beta plus 620

**ตารางที่ 3** แสดงค่า  $R^2$  ของเซ็นเซอร์ทั้ง 4 ตัวในของความเข้มข้นฝุ่น 7 ระดับ และระดับไม่เกิน  $\mu$  15  $g/m^3$  นั้นคือระดับของข้อจำกัดในการวัด (Limit of Detection, LOD) ค่าความเข้มข้นฝุ่น  $PM_{2.5}$  มีค่า  $R^2$  เป็น 0.0222

Maximin	PMS#1	PMS#2	SDS#1	SDS#2	max	min
L7	0.8630	0.8581	0.9579	0.9788	0.9788	<b>0.9788</b>
L6	0.1906	0.1535	0.3480	0.5837	0.5837	<b>0.5837</b>
L5	0.1468	0.1422	0.0671	0.0942	0.1468	<b>0.1468</b>
L4	0.2331	0.2249	0.0020	0.0307	0.2331	<b>0.1468</b>
L3	0.4329	0.4416	0.2343	0.3603	0.4416	<b>0.2331</b>
L2	0.3610	0.2828	0.2092	0.1945	0.3610	<b>0.3610</b>
L1	0.0017	0.0024	0.0203	0.0222	0.0222	<b>0.0222</b>

### 3. อิทธิพลของระดับความชื้นต่อการทำงานของเซ็นเซอร์

จากการทดลองใช้โมเดลหาอัตราความชื้นเพื่อนำไปหาค่าคาดคะเนของความเข้มข้นฝุ่นให้มีความใกล้เคียงกันของค่าของเครื่องมือวัดที่ผ่านการรับรอง ทั้ง 2 รุ่น สมการที่ (5) ถูกเลือกนำมาใช้เนื่องจากค่าของเซ็นเซอร์ทั้ง PMS5003 และ SDS021 ค่าที่วัดได้จะมากกว่าค่าของเครื่องมือวัดฯ และพบว่าการใช้โมเดลของ Crilley ในการปรับค่าการวัดของเซ็นเซอร์ทั้ง 4 ตัวที่รับอิทธิพลจากความชื้นตลอดช่วงการทดลองให้ผลลัพธ์ดีกว่าของ Petters and Kreidenweis โดยทั้ง 2 โมเดลใช้  $k = 0.3$  เป็นดัชนีมวลของฝุ่นอิมตัวหลังการดูดความชื้นแล้ว ผลลัพธ์ยังชี้ให้เห็นว่าความคลาดเคลื่อนสัมพัทธ์ (RE) และความคลาดเคลื่อนสัมบูรณ์เฉลี่ย (MAE) มีค่าลดลง แสดงถึงการลดลงของความคลาดเคลื่อนพร้อมกับความแม่นยำเพิ่มขึ้นอย่างเห็นชัดเจนเมื่อเปรียบเทียบกับข้อมูลที่ไม่ผ่านการแก้ไขค่าด้วยโมเดลใดๆ โดยภาพรวมความแตกต่างกันของค่า MAE ลดลงเกือบ 2 เท่าสำหรับ PMS5003 และประมาณ 5.1 เท่าสำหรับ SDS021

**ตารางที่ 4** ค่า RE และ MAE ของเซ็นเซอร์ทั้ง 4 ตัวของก่อน และหลังใช้โมเดล Petters and Kreidenweis และโมเดล Crilley

Over all	RAW				Model : Petters and Kreidenweis				Model : Crilley			
	PMS25 #1	PMS25 #2	SD25S #1	SDS25 #2	PMS25 #1	PMS25 #2	SD25S #1	SDS25 #2	PMS25 #1	PMS25 #2	SD25S #1	SDS25 #2
RE	56.3%	87.5%	12.5%	31.3%	38.5%	39.2%	26.9%	25.5%	31.7%	32.3%	40.2%	39.3%
MAE	20.38	20.29	11.66	10.54	10.41	10.60	7.92	7.14	9.14	9.34	11.16	10.59

การสังเกตระดับความชื้นสัมพัทธ์ในช่วงระดับใดบ้างมีอิทธิพลต่อการทำงานของเซ็นเซอร์ จึงแบ่งช่วงชั้นของความชื้นสัมพัทธ์ออกเป็น 4 ช่วงชั้นระดับช่วงละ 20% นับขึ้นจากค่าความชื้นสัมพัทธ์ที่ใช้การทดสอบของเซ็นเซอร์ทั้งสองรุ่นในการอ้างอิงผลทดสอบในห้องปฏิบัติการควบคุมความชื้นไม่เกิน 40% ของผู้ผลิตออกเป็นดังนี้ 40%, 60%, 80% และ 99% และใช้การวิเคราะห์ถดถอยเชิงเส้นในการวัดความสัมพันธ์ระหว่างความชื้นสัมพัทธ์กับค่าวัดจากเซ็นเซอร์ทั้งสี่ตัว พบว่าโมเดลของ Petters and Kreidenweis ให้ผลลัพธ์ดีกว่าของ Crilley เล็กน้อย แม้ว่าทำให้ค่า  $R^2$  ก่อนการใช้โมเดลปรับแก้มีค่าลดลงเล็กน้อย แต่ก็อาจเป็นไปได้ว่าการใช้ค่า  $R^2$  กับ

ข้อมูลจากเซ็นเซอร์นั้นอาจจัดอยู่ในเกณฑ์ของการคาดคะเนที่เกินไปจากค่าจริงก็ได้จึงต้องดูค่า RE หรือ MAE ประกอบการพิจารณาเพิ่มเติม เบื้องต้นจึงเลือกใช้โมเดลของ Petters and Kreidenweis เพราะให้ค่า R<sup>2</sup> สูงกว่า โมเดล Crilley หลังจากการประเมินค่าของ MAE ทั้ง 2 โมเดล พบว่าไม่มีความแตกต่างกันเกิน 10%

**ตารางที่ 5** การวิเคราะห์เปรียบเทียบการทำงานของเซ็นเซอร์ก่อน และหลังการปรับแก้ด้วยโมเดล Petters and Kreidenweis และโมเดล Crilley

R <sup>2</sup>	RAW Data				Model : Petters and Kreidenweis				Model : Crilley				
	PMS #1	PMS #2	SDS #1	SDS #2	PMS #1	PMS #2	SDS #1	SDS #2	PMS #1	PMS #2	SDS #1	SDS #2	
Mass conc.	LV-1	0.8998	0.8797	0.7967	0.8969	0.8976	0.8767	0.7944	0.8939	0.8948	0.8734	0.7919	0.8907
	LV-2	0.9183	0.9111	0.8839	0.8927	0.9186	0.9114	0.8818	0.8920	0.9161	0.9100	0.8784	0.8899
	LV-3	0.9215	0.9143	0.9135	0.8987	0.9180	0.9108	0.9118	0.8956	0.9055	0.8985	0.9020	0.8844
	LV-4	0.9616	0.9600	0.9490	0.9500	0.9606	0.9591	0.9480	0.9481	0.9554	0.9539	0.9433	0.9422

ตั้งผลลัพธ์ R<sup>2</sup> จากตารางที่ 5 อธิบายได้ว่าการใช้งานโมเดล Petters และ Crilley สามารถลดค่าการวัดที่เกินจริงของเซ็นเซอร์ต้นทุนต่ำจากการรับอิทธิพลของการเปลี่ยนแปลงความชื้นสัมพัทธ์ให้สามารถทำงานได้ในระดับความชื้นสัมพัทธ์ตั้งแต่ %10 ถึง 99% ได้

#### 4. การประยุกต์ใช้สมการถดถอยแบบโพลีโนเมียลลำดับ 4

หลังการปรับแก้ค่าวัดจากเซ็นเซอร์แล้ว จึงทำการวิเคราะห์ความสัมพันธ์ข้อมูลปรับแก้ด้วยการวิเคราะห์ถดถอยแบบโพลีโนเมียลลำดับ 4 พบว่าสามารถเพิ่มความเข้ากันได้ของข้อมูลวัดความเข้มข้นฝุ่นระหว่างเซ็นเซอร์ทั้ง 4 ตัว และเครื่องมือวัดๆ การทดลองใช้ข้อมูลจากการวัดของ PMS5003 และ SDS021 มาหาค่าเฉลี่ยกลางของแต่ละรุ่น แล้วปรับค่าความแม่นยำด้วยการวัดด้วยโมเดล Petters and Kreidenweis และใช้การวิเคราะห์ถดถอยแบบ Linear regression (LR) และแบบ Polynomial 4<sup>th</sup> order (Po.4) เปรียบเทียบผลที่ออกมา โดยมี RMSE เป็นเครื่องมือทดสอบประสิทธิภาพกระบวนการ ได้ผลลัพธ์ดังตารางที่ 6

RMSE ของ LR ของข้อมูลไม่ปรับแก้ของ PMS5003 และ SDS021 คือ 20.0374 และ 15.4507

RMSE ของข้อมูล PMS5003 หลังผ่านการปรับแก้แล้วของ LR คือ 12.7963 และ 10.6043

RMSE ของข้อมูล SDS021 หลังผ่านการปรับแก้แล้วของ Po.4 คือ 8.3116 และ 9.2557

ผลลัพธ์ยืนยันถึงการวิเคราะห์แบบ Po.4 ให้ผลลัพธ์ดีกว่าการวิเคราะห์แบบ LR ตามคาดไว้จากลักษณะของข้อมูลไม่เชิงเส้น ซึ่งผลลัพธ์มีผลสอดคล้องกับผลการทดลองของ Zheng และคณะ (2018) ที่ได้ใช้ Polynomial 2<sup>nd</sup> order แทน LR ในการวิเคราะห์ปรับแก้ค่าถูกต้องของการวัดความเข้มข้นฝุ่น แล้วได้ผลลัพธ์ดีขึ้นจากการทดสอบประสิทธิภาพด้วย RMSE

**ตารางที่ 6** สรุปการใช้กระบวนการการแก้ไขค่าความเข้มข้นฝุ่นจากเซ็นเซอร์

		RSME and R <sup>2</sup>								
		PMS5003				SDS021				
REF. Overall	Raw+LR	RMSE	20.0374	R <sup>2</sup>	0.9275	Raw+LR	RMSE	15.4507	R <sup>2</sup>	0.9272
	Fixed+LR		12.7963		0.9225	Fixed+LR		10.6043		0.9017
	Fixed+Po.4		8.3116		0.9357	Fixed+Po.4		9.2557		0.9187

ดังนั้นจึงนำเอาค่าสัมประสิทธิ์ของสมการ Polynomial 4<sup>th</sup> order ออกมาเป็นสมการดังนี้

$$Y = -0.000000433x^4 + 0.000184x^3 - 0.0242x^2 + 0.21x - 25.6 \dots\dots\dots(7)$$

นำเอาสมการ (7) ไปใส่ไว้ในอัลกอริทึมประมวลผลของสถานีวัดคุณภาพอากาศในการพัฒนาทดสอบ โดยใช้ไมโครคอนโทรลเลอร์ทำหน้าที่จัดการควบคุมการทำงานควบคุมการวัดความเข้มข้นฝุ่น อ่านค่าข้อมูลทางอนุกรมวิธานควบคุมการติดต่อสื่อสารระหว่างเครื่อง และผู้ใช้งานผ่านบลูทูธ และ LoRA สำหรับการสื่อสารระยะไกล และทำการสุ่มเลือกข้อมูลการวัดค่าความเข้มข้นฝุ่นจากเซ็นเซอร์ PMS5003 ในวันที่ 9 มกราคม 2563 เวลา 16:07 เปรียบเทียบข้อมูลจาก Teledyne beta plus 620 โดยพบว่าข้อมูลก่อนปรับแก้มีค่า 48 µg/กิโลกรัม และค่าความชื้นสัมพัทธ์จากอุปกรณ์คือ 49.9% เมื่อผ่านการปรับแก้ตามกระบวนการในหาค่าคาดการณ์จากสมการ (7) ได้ความเข้มข้นของฝุ่นเป็น 34.1 µg/กิโลกรัม ขณะค่าจากเครื่องมือวัดที่ผ่านการรับรอง คือ 36.8 µg/กิโลกรัม ผลลัพธ์ของการปรับแก้ยังอยู่ในช่วงความคลาดเคลื่อน RMSE ± 8.3116 µg/กิโลกรัม หรือมีความแตกต่างไปจากค่าวัดจริงประมาณ 7.5% เท่านั้น

### สรุป

การใช้เซ็นเซอร์ต้นทุนต่ำสำหรับวัดความเข้มข้นของฝุ่น เมื่อนำมาวิเคราะห์เปรียบเทียบการทำงานกับเครื่องมือวัดฯ อ้างอิง มีผลลัพธ์แสดงให้เห็นว่าเซ็นเซอร์ PMS5003 หรือ SDS021 ทำงานเป็นไปในทิศทางเดียวกับเครื่องมือวัดที่ผ่านการรับรอง ถึงแม้ว่าความเข้มข้นของฝุ่นในอากาศมีการเปลี่ยนแปลงไปตามสภาพแวดล้อมก็ตาม บางช่วงของการวัดนั้นเกินค่าความเข้มข้นของฝุ่นจริง แต่ข้อมูลรายชั่วโมงไม่ได้รับผลกระทบจากความผิดพลาดนี้มากนักเนื่องจากมีการเก็บตัวอย่าง 15 ครั้งต่อชั่วโมงแล้วใช้ค่ามัธยฐานตัดค่าผิดปกติ (Outlier) ออกไป ผลลัพธ์การคำนวณต้องมีค่าอยู่ระหว่างควอไทล์ 3 และควอไทล์ 1 และนำมาหาค่าเฉลี่ยรายชั่วโมง จากนั้นนำไปปรับแก้ด้วยกระบวนการที่พัฒนาขึ้น ผลลัพธ์ที่ได้มามีความสัมพันธ์ที่เข้ากันได้กับเครื่องมือวัดที่ผ่านการรับรอง Teledyne beta plus 620 สูง ( $R^2 > 0.9$  และ  $RMSE < 10 \mu\text{g}/\text{m}^3$ )

PMS5003 แสดงให้เห็นถึงความแม่นยำในการผลิตที่มีประสิทธิภาพการทำงานระหว่างเซ็นเซอร์ที่มาต่างเวลา และสถานที่ที่สามารถที่ทำงานทดแทนกันได้ (CV diff มีค่าน้อยกว่า 3%) ดังนั้นหากนำไปใช้ในปริมาณมากก็สามารถใช้การปรับตั้งค่าแค่ตัวเซ็นเซอร์ตัวเดียวแล้วนำผลการปรับตั้งไปใช้กับเซ็นเซอร์ตัวอื่นๆ ได้ทันที แต่ SDS021 ก็ยังสามารถใช้ทดแทนกันได้ในระดับหนึ่ง

ข้อสังเกตจากคุณสมบัติของเซ็นเซอร์จากผู้ผลิตที่อ้างถึงความถูกต้องแม่นยำในการทำงานที่มีสูงถึง 98% สำหรับ PMS5003 และ SDS021 ตัวอย่างที่นำมาทดสอบการทำงานของเซ็นเซอร์ในห้องแลปนั้นมีความแตกต่างกันไปจากอนุภาคฝุ่นที่อยู่ในสภาพแวดล้อมจริง ซึ่งองค์ประกอบมีอนุภาคหลายชนิดยึดเกาะรวมกันอยู่เป็นผลให้รูปร่างมีหลายลักษณะและไม่กลมเหมือนตัวอย่างที่ใช้ทดสอบ ดังนั้นการหักเหของแสงสะท้อนกลับมายังตัวรับแสงจึงไม่เหมือนอนุภาคทรงกลม ทั้งนี้คุณสมบัติขององค์ประกอบอนุภาคฝุ่นยังส่งผลต่อการสะท้อนแสงด้วย เช่น การดูดกลืนแสง การแพร่ของแสง และค่าดัชนีการสะท้อนแสงขององค์ประกอบของอนุภาค (Hapidin, 2018) ด้วยข้อจำกัดเหล่านี้ตัวอย่างทดสอบในห้องปฏิบัติการเป็นปัจจัยหนึ่งของความคลาดเคลื่อนของการวัดอย่างหลีกเลี่ยงไม่ได้ ทำให้ต้องมีการปรับแก้ค่าในการใช้งานให้เหมาะสมกับพื้นที่ศึกษามากที่สุด

งานวิจัยชิ้นนี้พยายามแสดงให้เห็นถึงกระบวนการไม่ซับซ้อนในการแก้ไขปรับปรุงให้เซ็นเซอร์สามารถทำงานใกล้เคียงกับเครื่องมือวัดที่ผ่านการรับรองระดับสูง แม้ว่าในช่วงมีฝนตกและมีความชื้นสัมพัทธ์ขึ้นสูงถึง 89% ทำให้เซ็นเซอร์วัดค่าความเข้มข้นฝุ่นสูงเกิน 1.5 เท่า เนื่องจากกลไกการวัดของเซ็นเซอร์ที่ใช้เทคนิคการกระเจิงแสงตรวจวัดความเข้มข้นของแสงเพิ่มขึ้นจากละอองน้ำขนาดเล็กหลุดรอดเข้าไป แต่เมื่อใช้กระบวนการแก้ไขวิเคราะห์จากงานวิจัยนี้ก็สามารถปรับลดลงให้ใกล้เคียงมากขึ้นอย่างเห็นได้ชัดเจน



โดยสรุปในภาพรวมของการปรับปรุงแก้ไขการทำงานของเซ็นเซอร์ราคาประหยัด หรือต้นทุนต่ำที่ใช้เทคนิคการกระเจิงแสง สามารถใช้เป็นเครื่องมือสนับสนุนการติดตามเฝ้าระวังระดับความเข้มข้นฝุ่นในระดับอันตรายต่อสุขภาพ และสามารถใช้เป็นอุปกรณ์เสริมการวิเคราะห์เชิงพื้นที่ที่มีลักษณะซับซ้อน ผู้วิจัยหวังให้ งานวิจัยชิ้นนี้เป็นอีกแนวทางหนึ่งในการปรับปรุง และพัฒนาความแม่นยำของเซ็นเซอร์ประเภทนี้ตามความต้องการของผู้ใช้ ซึ่งอาจมีกระบวนการ หรือวิธีการพัฒนารูปแบบอื่นๆ ให้มีความแม่นยำในการวัดสูง และมีความใกล้เคียงสภาพของพื้นที่จริงให้ดียิ่งขึ้น

### เอกสารอ้างอิง

- Arling, J., O'connor, K., Mercieca, M.D. (2010). **Air Quality Sensor Network for Philadelphia. Data Validation.** Retrieved July 15, 2018, from <https://pdfs.semanticscholar.org/504a/3f37ce540aa218b010270112cd64b107d629.pdf>
- Aung, N. (2017). **Impact of Fine Particulate Matter Air Pollutant on Cardiac Atrial and Ventricular Structure and Function Derived from CMR Imaging - Evidence from the UK Biobank.** BEST ORAL ABSTRACTS, *European Heart Journal - Cardiovascular Imaging*, 18(2), pp. ii1-ii6.
- Crilly, L. R. Shaw, M. Pound, R. Kramer, L. J. Price, R. Young, S. Lewis, A. C. Pope, F. D. (2018). **Evaluation of a low-cost optical particle counter (Alphasense OPC-N2) for ambient air monitoring.** *Atmospheric Measurement Techniques*. 11(2), 709-720.
- EPA. (2004). **Air quality criteria for particulate matter (Final Report, 2004).** *Research Triangle Park, NC: U.S. Environmental Protection Agency. Vol. 1.* Retrieved July 15, 2018, from [https://ordspub.epa.gov/ords/eims/eimscomm.getfile?p\\_download\\_id=435945](https://ordspub.epa.gov/ords/eims/eimscomm.getfile?p_download_id=435945)
- HackAIR. (2016). **D3.5: 1st Design Guidelines for Open Sensor fabrication.** (2016, October 16). Retrieved July 15, 2018, from [http://www.hackair.eu/wp-content/uploads/2016/12/d3.5-1st\\_design\\_guidelines\\_for\\_open\\_sensor\\_fabrication.pdf](http://www.hackair.eu/wp-content/uploads/2016/12/d3.5-1st_design_guidelines_for_open_sensor_fabrication.pdf)
- Hapidin, D. A., Saputra, C., Maulana, D. S., Munir, M. M., & Khairurrijal, K. (2019). **Aerosol Chamber Characterization for Commercial Particulate Matter (PM) Sensor Evaluation.** *Aerosol and Air Quality Research*, 19(1), 181-194.
- Jayaratne, R. and Liu, X. and Thai, P. and Dunbabin, M. and Morawska, L. (2018). **The influence of humidity on the performance of a low-cost air particle mass sensor and the effect of atmospheric fog.** *Atmospheric Measurement Techniques*. 11(8), 4883-4890.
- Köhler, H. (1936). **The nucleus in and the growth of hygroscopic droplets.** *Trans. Faraday Soc.*, vol. 32, 1152-1161.
- Liu, D., Zhang, Q., Jiang, J., & Chen, D. (2017). **Performance calibration of low-cost and portable particular matter (PM) sensors.** *Journal of Aerosol Science*, 112, 1-10.
- Marek Badura, Piotr Batog, Anetta Drzeniecka-Osiadacz, Piotr Modzel. (2018). **Evaluation of Low-Cost Sensors for Ambient PM2.5 Monitoring.** *Journal of Sensors*, vol. 2018, Article ID 5096540, 16 pages. Retrieved May 21, 2019, from <http://downloads.hindawi.com/journals/js/2018/5096540.pdf>

- Petters, M. D. Kreidenweis, S. M. (2007). **A single parameter representation of hygroscopic growth and cloud condensation nucleus activity.** *Atmospheric Chemistry and Physics*, 7(8), 1961-1971.
- Rai, A. C., Kumar, P., Pilla, F., Skouloudis, A. N., Sabatino, S. D., Ratti, C., Yasar, A., Rickerby, D. (2017). **End-user perspective of low-cost sensors for outdoor air pollution monitoring.** *Science of the Total Environment*, vol. 607-608, pp. 691-705.
- Supasri, Titaporn & Sampattagul, Sate & Macatangay, Ronald. (2020). **Particulate matter (PM2.5, PM10) monitoring low cost sensor data: a case study in Southern Thailand.** Retrieved August 06, 2020, from [https://www.researchgate.net/publication/341727263\\_Particiulate\\_matter\\_PM25\\_PM10\\_monitoring\\_low\\_cost\\_sensor\\_data-a\\_case\\_study\\_in\\_Southern\\_Thailand](https://www.researchgate.net/publication/341727263_Particiulate_matter_PM25_PM10_monitoring_low_cost_sensor_data-a_case_study_in_Southern_Thailand)
- Wang, Y., Li, J., Jing, H., Zhang, Q., Jiang, J., & Biswas, P. (2015). **Laboratory Evaluation and Calibration of Three Low-Cost Particle Sensors for Particulate Matter Measurement.** *Aerosol Science and Technology*, vol. 49 issue 11, pp. 1063-1077.
- Williams, P., Heathcote, A., Nesbitt, K., & Eidels, A. (2016). **Post-error recklessness and the hot hand.** *Judgment and Decision making*, 11(2), 174-184.
- Zheng, T. Bergin, M. H. Johnson, K. K. Tripathi, S. N. Shirodkar, S. Landis, M. S. Sutaria, R. Carlson, D. E. (2018). **Field evaluation of low-cost particulate matter sensors in high- and low-concentration environments.** *Atmospheric Measurement Techniques*, 11(8), 4823-4846.

## ปัจจัยที่มีผลต่อการตัดสินใจซื้อสตรีทฟู้ดของผู้บริโภคในเขตธนบุรีและเขตคลองสาน เพื่อส่งเสริมการท่องเที่ยว

Factors affecting purchasing decision to Street Food in Thonburi and Klong San Areas  
for Tourism Promotion

สุนทร ทวีถาวรสวัสดิ์ (Sunate Thaveethavornsawat)<sup>1\*</sup>,  
อนุชัย ถนอมสินรัตน์ (Anuchai Thanornsirna)<sup>2</sup>,  
สุปราณี ศิริสวัสดิ์ชัย (Supranee Siriswattchai)<sup>3</sup>,  
อารีญา จุ้ยจำลอง (Areeya Juichamlong)<sup>4</sup>,  
মনชนก จุลลิกชี (Manachanok Jullasikkee)<sup>5</sup>

<sup>1,2</sup> ผู้ช่วยศาสตราจารย์, คณะมนุษยศาสตร์และสังคมศาสตร์ มหาวิทยาลัยราชภัฏบ้านสมเด็จเจ้าพระยา  
(Assistant Professor, Faculty of Humanities and Social Sciences, Bansomdejchaopraya Rajabhat University)

<sup>3</sup> รองศาสตราจารย์, คณะวิทยาการจัดการ มหาวิทยาลัยราชภัฏบ้านสมเด็จเจ้าพระยา  
(Associate Professor, Faculty of Management Science, Bansomdejchaopraya Rajabhat University)

<sup>4,5</sup> อาจารย์, คณะวิทยาการจัดการ มหาวิทยาลัยราชภัฏบ้านสมเด็จเจ้าพระยา  
(Lecturer, Faculty of Management Science, Bansomdejchaopraya Rajabhat University)

\*Corresponding Author. E-mail : sunate.th@bsru.ac.th

(Received: July 20, 2022; Revised: November 15, 2022; Accepted: November 22, 2022)

### บทคัดย่อ

การวิจัยนี้มีวัตถุประสงค์เพื่อศึกษาพฤติกรรมของการบริโภคและปัจจัยที่มีผลต่อการตัดสินใจซื้อสตรีทฟู้ดของผู้บริโภคในเขตธนบุรีและเขตคลองสาน การวิจัยนี้เป็นการศึกษาแบบผสมผสาน (Mixed Method) ใช้การสุ่มแบบอสุศาสตร์ เก็บข้อมูลด้วยแบบสอบถามจำนวน 300 ชุด และแบบสัมภาษณ์กึ่งโครงสร้างกับผู้ประกอบการอาหารจำนวน 30 ร้านค้า ผลการศึกษา พบว่าผู้บริโภคส่วนใหญ่เป็นเพศหญิง มีอายุ 20 -30 ปี สถานภาพโสด ระดับการศึกษาปริญญาตรีขึ้นไป มีอาชีพข้าราชการ/พนักงานของรัฐ และมีรายได้ต่อเดือนสูงกว่า 25,000 บาท มีพฤติกรรมของการบริโภคสตรีทฟู้ดมากกว่า 12 ครั้งต่อเดือน มีค่าใช้จ่ายที่ใช้ในการบริโภคจำนวน 100 – 300 บาทต่อครั้ง และช่วงเวลาของการรับประทานอาหารบ่อยที่สุด คือช่วงเย็น และปัจจัยที่มีผลต่อการตัดสินใจซื้อสตรีทฟู้ด พบว่า ตัวแปรที่มีผลต่อการตัดสินใจซื้อ 3 ตัวแปร คือ ความสะอาด ความถี่ในการบริโภค และความอร่อย ส่วนที่สอง เมื่อสัมภาษณ์ผู้ขายสตรีทฟู้ด พบว่า ปัจจัยที่มีผลต่อการตัดสินใจซื้อของผู้บริโภค คือ ราคาถูก ความอร่อย และร้านมีชื่อเสียงมานาน

**คำสำคัญ :** การตัดสินใจซื้อ ; สตรีทฟู้ด ; เขตธนบุรี ; เขตคลองสาน

## Abstract

The purpose of this research was to study street food consumption behavior and factors in consumers' street food purchasing decision in Thonburi and Khlong San areas. The present study adopted mixed method collecting questionnaires from 300 consumers obtained by volunteer sampling and using semi-structured interviews with 30 street food stores food vendors. The study results found the majority of street food consumers were female, aged between 20-30 years old, single status, Bachelor's or postgraduate degree holders, government officers occupation who earned more than 25,000 baht monthly income. They spent 100-300 THB on each purchase more than 12 times a month. The street food was most frequently consumed in the evening. The factors in decision to buy street food include cleanliness, consumption frequency and deliciousness. Data from the interview reveal 3 factors i.e. reasonable price, deliciousness, and long-standing reputation.

**Keywords :** Purchasing Decision ; Street Food ; Thonburi ; Klongsan

## บทนำ

สตรีทฟู้ด (Street Food) เป็นอาหารที่ขายในลักษณะของรถเข็นอยู่ริมข้างทางบาทวิถี หรือพื้นที่สาธารณะ เช่น ตลาด ร้านสะดวกซื้อ โรงเรียน โรงพยาบาล สถานที่ราชการ เป็นต้น ส่วนมากขายในรูปแบบของรถเข็น รถบรรทุก อาหารขนาดเล็ก (Food Truck) และมีความเป็นเอกลักษณ์ที่มีเสน่ห์ของชาวไทยและชาวต่างชาติ จนกลายเป็นรูปแบบหนึ่งของการท่องเที่ยวเชิงอาหารที่มีอิทธิพลเกี่ยวเนื่องกับเศรษฐกิจ สังคม วัฒนธรรมสิ่งแวดล้อม และได้รับความสนใจโดยสื่อระดับโลกก็ให้ความนิยมอาหารไทยที่เป็นสตรีทฟู้ด ซึ่ง ฌ็องท์ ลินด์ฮูร์ (2557, อ้างถึงใน ทศพร ลิ้มดำเนิน, 2560, น. 21 ) ได้กล่าวว่า อาหารไทยมีเอกลักษณ์ที่เป็นภูมิปัญญาของคนไทยที่ได้สั่งสมและถ่ายทอดจากคนรุ่นหนึ่งมาสู่รุ่นหนึ่งอย่างต่อเนื่อง ความโดดเด่นของอาหารไทย นอกจากรสชาติที่เป็นเอกลักษณ์แล้ว ยังผสมผสานศิลปะและวัฒนธรรมไทยไว้ได้อย่างลงตัว สตรีทฟู้ดเป็นอาหารไทยที่มีเอกลักษณ์ เกิดจากภูมิปัญญาของคนไทยที่ถ่ายทอดจากรุ่นหนึ่งมาสู่รุ่นหนึ่งอย่างต่อเนื่องจนมีชื่อเสียงและจากงานวิจัยของนพดล ภัทรากิจ (2541) เรื่อง ทักษะของผู้บริโภคอาหารริมบาทวิถีในกรุงเทพมหานครและปริมณฑล พบว่า เหตุผลที่สำคัญของผู้บริโภคที่เลือกรับประทานอาหารริมบาทวิถี ได้แก่ ความสะดวก หาซื้อง่าย ประหยัดเวลา ราคาถูก และอร่อย ตามลำดับ

สตรีทฟู้ดเป็นที่ยอมรับทั้งคนไทยและนักท่องเที่ยวทุกชาติทุกภาษาที่เข้ามาท่องเที่ยวในประเทศไทย อาหารริมทางของไทยได้สร้างชื่อเสียงไปทั่วโลก โดยใน พ.ศ. 2559 สำนักข่าว CNN ได้จัดอันดับให้กรุงเทพมหานครเป็นเมืองที่มีสตรีทฟู้ดเป็นอันดับที่ 23 ของโลก เนื่องจากมีอาหารมีรสชาติอร่อย มีอาหารให้เลือกหลากหลาย และนักท่องเที่ยวสามารถเข้าถึงสตรีทฟู้ดเข้าถึงได้ง่าย เพราะมีขายอยู่ทั่วไป ทุกตรอกซอกซอย และแทบจะหากินได้ตลอดเวลา ด้วยราคาที่ย่อมเยา ทำให้มีกระแสความนิยมสตรีทฟู้ดของไทยในกลุ่มนักท่องเที่ยวทั่วโลก (ศูนย์วิจัยเพื่ออุตสาหกรรมอาหาร, 2560, ออนไลน์) แต่สตรีทฟู้ดก็มีข้อจำกัดที่เกิดขึ้น โดยมีนักท่องเที่ยวชาวแคนาดาคนหนึ่งเดินทางท่องเที่ยวในหลายประเทศทั่วโลกได้เขียนบล็อก (Blog) ท่องเที่ยวเกี่ยวกับสตรีทฟู้ด บทความหนึ่งชื่อว่า “กินสตรีทฟู้ดอย่างไร

“ไม่ให้ป่วย” (How to eat street food without getting sick) ในบทความได้เล่าว่าเธอป่วยและได้รับพิษจากการกินอาหารในต่างแดนหลายครั้ง เธอจึงจดรายการไว้ว่าสิ่งที่ต้องทำเมื่อจะกินอาหารในต่างประเทศเอาไว้ และจากรายงานพิเศษของโพสต์ทูเดย์เรื่อง ตีแม่ด้านมืด..สตรีทฟู้ดเมืองกรุงได้กล่าวถึงสุขอนามัยของการบริโภคสตรีทฟู้ดที่พึงระวังในเรื่องของความสะอาด (ศูนย์ข้อมูลและข่าวสืบสวนเพื่อสิทธิพลเมือง. 2562, ออนไลน์)

เขตธนบุรีและเขตคลองสาน ที่เรียกว่าย่านฝั่งธนฯ เป็นเขตหนึ่งในกรุงเทพมหานครที่เป็นย่านของสตรีทฟู้ดที่มีความหลากหลายของกลุ่มคนหลายเชื้อชาติ เช่น คนจีน คนลาว คนแขก คนมอญ เป็นต้น และในย่านนี้มีร้านสตรีทฟู้ดที่กระจายตัวรองรับตามเส้นทางทั้งที่ตั้งอยู่ริมบาทวิถีของถนน โดยงานวิจัยนี้ได้ศึกษาเส้นทางสตรีทฟู้ด 3 เส้นทางคือ เส้นทางที่ 1 ถนนลาดหญ้า ถนนท่าดินแดง ถนนสมเด็จเจ้าพระยา เส้นทางที่ 2 ถนนเจริญรัฐ ถนนเจริญนคร และเส้นทางที่ 3 ถนนประชาธิปไตย ถนนอินทพิทักษ์ ถนนเทอดไท ซึ่งแต่ละเส้นทางมีวัฒนธรรมการบริโภคที่ถูกสร้างขึ้นด้วยพื้นฐานอยู่บนพฤติกรรมทานอาหารของคนไทยที่สามารถทานได้ตลอดทั้งวัน และเมนูอาหารก็มีมากมายจนนับไม่ถ้วน ตั้งแต่ผลไม้ ของคาว ไปยังของหวาน” (หนังสือพิมพ์มติชน, 23 มีนาคม พ.ศ. 2555) ที่ผู้บริโภคสามารถตัดสินใจเลือกร้านสตรีทฟู้ดตัดสินใจซื้ออาหารที่ สะอาด รสชาติอร่อย มีชื่อเสียงมานานและด้วยเหตุผลของความนิยมของผู้บริโภคสตรีทฟู้ดในกรุงเทพมหานคร คณะผู้วิจัยจึงสนใจที่จะศึกษาพฤติกรรมของผู้บริโภคสตรีทฟู้ด และปัจจัยที่มีผลต่อการตัดสินใจซื้อของผู้บริโภคในเขตธนบุรีและเขตคลองสาน เพื่อนำมาใช้เป็นข้อมูลในการพัฒนาปรับปรุงธุรกิจสตรีทฟู้ดในเขตธนบุรีและเขตคลองสานให้สอดคล้องกับความต้องการและความพึงพอใจของผู้บริโภค และใช้เป็นแนวทางในการส่งเสริมการท่องเที่ยวต่อไป

## วัตถุประสงค์การวิจัย

1. เพื่อศึกษาพฤติกรรมผู้บริโภคสตรีทฟู้ดของผู้บริโภคในเขตธนบุรีและเขตคลองสาน
2. เพื่อศึกษาปัจจัยที่มีผลต่อการตัดสินใจซื้อของผู้บริโภคในเขตธนบุรีและเขตคลองสาน

## วิธีการดำเนินการวิจัย

การศึกษานี้เป็นการวิจัยแบบผสมผสาน (Mix Research) มีขั้นตอนในการวิจัยดังนี้

1. ศึกษาข้อมูลจากเอกสาร บทความ และงานวิจัยที่เกี่ยวข้อง เพื่อเป็นแนวทางในการสร้างแบบสอบถาม และแบบสัมภาษณ์และ สร้างกรอบแนวความคิดและออกแบบสอบถามเกี่ยวกับพฤติกรรมของผู้บริโภคและปัจจัยที่มีผลต่อการตัดสินใจซื้อของผู้บริโภคสตรีทฟู้ด เขตธนบุรีและเขตคลองสานและสร้างแบบสัมภาษณ์กึ่งโครงสร้างเพื่อสัมภาษณ์ร้านที่ขายสตรีทฟู้ดที่ได้รับความนิยมเมื่อสร้างเครื่องมือแล้วทำการประชุมกลุ่มคณะกรรมการเพื่อตรวจสอบคุณภาพของเครื่องมือก่อนเก็บรวบรวมข้อมูล

2. เก็บรวบรวมข้อมูลจากกลุ่มตัวอย่างที่สุ่มจากผู้ใช้บริการร้านสตรีทฟู้ดที่เดินทางมารับประทานอาหารในเขตธนบุรีและเขตคลองสาน กรุงเทพมหานครจำนวน 300 ชุดและสัมภาษณ์ร้านอาหารที่ได้รับความนิยมในเส้นทาง 3 สายของเขตธนบุรีและเขตคลองสานคือ เส้นทางที่ 1 ถนนลาดหญ้า ถนนท่าดินแดง ถนนสมเด็จเจ้าพระยา เส้นทางที่

2 ถนนเจริญรัช ถนนเจริญนคร และเส้นทางที่ 3 ถนนประชาธิปไตย ถนนอินทพิทักษ์ ถนนเทอดไท ในเขตธนบุรีและเขตคลองสาน จำนวน 30 ร้าน

3. การวิเคราะห์ข้อมูลจะวิเคราะห์สองส่วนคือ ส่วนที่ 1 แบบสอบถามวิเคราะห์และแปลความหมายระดับความคิดเห็นเกี่ยวกับพฤติกรรมปัจจัยที่มีผลต่อการตัดสินใจของผู้ใช้บริการร้านสตรีทฟู้ด ในเรื่องความนิยมของร้านสตรีทฟู้ด (เคยรับประทาน/ไม่เคยรับประทาน) ความสะอาด ความอร่อย ราคาถูก การได้รับรางวัล การดูจาก Review หรือมีผู้แนะนำ และการนำเสนอผ่านสื่อ โดยจะแสดงผลการวิเคราะห์ข้อมูลในรูปแบบของตารางประกอบคำอธิบาย โดยสถิติที่ใช้ได้แก่ ความถี่ (Frequency) ร้อยละ (Percentage) และ การวิเคราะห์ถดถอยพหุคูณ (Multiple Regression)

4. นำเสนอผลการศึกษาและข้อเสนอแนะ

### ประโยชน์ที่ได้รับจากงานวิจัย

1. นำมาใช้เป็นข้อมูลในการพัฒนาปรับปรุงธุรกิจสตรีทฟู้ดในเขตธนบุรีและเขตคลองสานให้สอดคล้องกับความต้องการและความพึงพอใจของผู้บริโภค
2. ใช้เป็นแนวทางในการส่งเสริมการท่องเที่ยว

### ผลการวิจัย

1. ข้อมูลทั่วไปของผู้บริโภคสตรีทฟู้ดในเขตธนบุรีและเขตคลองสานมีดังนี้

ข้อมูลทั่วไปของผู้ตอบแบบสอบถาม โดยทำการสอบถามจำนวน 300 คน สรุปผลการวิเคราะห์พบว่า ผู้ตอบแบบสอบถามส่วนใหญ่เป็นเพศหญิงจำนวน 209 คน คิดเป็นร้อยละ 96.7 ส่วนใหญ่มีอายุ 20 -30 ปี มีจำนวน 122 คน คิดเป็นร้อยละ 40.7 มีสถานภาพ โสดจำนวน 196 คนคิดเป็นร้อยละ 66.0 มีระดับการศึกษาปริญญาตรีจำนวน 167 คน คิดเป็นร้อยละ 55.7 มีอาชีพข้าราชการ/ พนักงานของรัฐ จำนวน 110 คน คิดเป็นร้อยละ 36.7 และมีรายได้ต่อเดือนสูงกว่า 25,000 บาทจำนวน 146 คนคิดเป็นร้อยละ 48.7 ตามลำดับ

2. พฤติกรรมการบริโภคสตรีทฟู้ด ในเขตธนบุรีและเขตคลองสาน

พฤติกรรมการบริโภคสตรีทฟู้ดของผู้ตอบแบบสอบถามจำนวน 300 คน สรุปผลการวิเคราะห์พบว่า ผู้ตอบแบบสอบถามส่วนใหญ่มีความถี่ในการบริโภคสตรีทฟู้ดมากกว่า 12 ครั้ง (ต่อเดือน) จำนวน 95 คน คิดเป็นร้อยละ 31.7 มีค่าใช้จ่ายที่ใช้ในการบริโภคสตรีทฟู้ด 100 – 300 บาท (ต่อครั้ง) จำนวน 154 คน คิดเป็นร้อยละ 51.3 มีช่วงเวลาของการรับประทานสตรีทฟู้ดบ่อยที่สุดช่วงเย็นจำนวน 154 คน คิดเป็นร้อยละ 51.3

3. ปัจจัยของการตัดสินใจซื้อของผู้บริโภคในเขตธนบุรีและเขตคลองสาน

การวิเคราะห์ปัจจัยที่มีผลต่อการตัดสินใจซื้อของผู้บริโภคสตรีทฟู้ดในเขตธนบุรีและเขตคลองสานโดยใช้การวิเคราะห์ค่าสัมประสิทธิ์สหสัมพันธ์ระหว่างข้อมูลทั่วไป พฤติกรรมการบริโภค คุณภาพของอาหารกับปัจจัยที่มีผลการตัดสินใจเลือกบริโภคสตรีทฟู้ดของผู้บริโภคด้วยการหาความสัมพันธ์ระหว่างตัวแปรอิสระหลายตัวแปรกับตัวแปรตาม เพื่อวิเคราะห์หาแนวโน้มในรูปแบบของสมการถดถอยพหุคูณ (Multiple Regression) แบบขั้นตอน (Stepwise) มีตัวแปรจากสมการความสัมพันธ์โดยที่

Y =	ปัจจัยที่มีผลการตัดสินใจเลือกบริโภคสตรีทฟู้ดของผู้บริโภค	
X <sub>1</sub> =	รายได้ต่อเดือน	X <sub>2</sub> = ความถี่ในการบริโภค
X <sub>3</sub> =	ค่าใช้จ่ายต่อครั้ง	X <sub>4</sub> = ช่วงเวลา
X <sub>5</sub> =	ความสะอาด	X <sub>6</sub> = ความอร่อย
X <sub>7</sub> =	ราคาถูก	X <sub>8</sub> = ได้รับรางวัล
X <sub>9</sub> =	มีการ Review	X <sub>10</sub> = นำเสนอผ่านสื่อ

$$\text{การตัดสินใจซื้อ (Y)} = 57.126 + b(\text{ความสะอาด}) + b(\text{ความถี่ในการบริโภค}) + b(\text{ความอร่อย})$$

**ตารางที่ 1** แสดงการวิเคราะห์สัมพันธระหว่างข้อมูลทั่วไปและพฤติกรรมบริโภคกับปัจจัยที่มีผลการตัดสินใจเลือกบริโภคสตรีทฟู้ดของผู้บริโภคในเขตธนบุรีและเขตคลองสาน

ปัจจัย	Unstandardized Coefficients		t	sig
	B	Std. Error		
ค่าคงที่	57.126	1.242	45.998	.000
ความสะอาด	.701	.181	3.873	.000
ความถี่ในการบริโภค	1.373	.300	4.576	.000
ความอร่อย	.442	.138	3.189	.002

การวิเคราะห์ปัจจัยที่มีผลต่อการตัดสินใจซื้อของผู้บริโภคสตรีทฟู้ดในเขตธนบุรีและเขตคลองสาน จากตารางที่ 1 พบว่าปัจจัยที่มีผลต่อการตัดสินใจซื้อสตรีทฟู้ดของเขตคลองสานและเขตธนบุรีขึ้นอยู่กับความสะอาด ความถี่ในการบริโภค และความอร่อย

4. ผลของการสัมภาษณ์ผู้ประกอบการอาหารร้านสตรีทฟู้ดในเขตธนบุรีและเขตคลองสานจำนวน 30 ร้าน โดยเลือกร้านที่มีความนิยมในเส้นทางละ 10 ร้าน พบว่า ปัจจัยที่มีผลต่อการตัดสินใจซื้อสตรีทฟู้ดของผู้บริโภคแสดงในตารางที่ 2

ตารางที่ 2 แสดงผลการสัมภาษณ์ผู้ประกอบการสตรีที่พูดในเขตธนบุรีและเขตคลองสานจำนวน 30 ร้าน

ร้านที่	ร้านอาหาร	ปัจจัยของการตัดสินใจซื้อของผู้บริโภค
1	ร้านตีหมูสะเต๊ะ ท่าดินแดง	ราคาไม่แพง น้ำจิ้มรสเด็ด แต่งทาสตีใหม่ หมูสะเต๊ะไม่ใหญ่ และมีชื่อเสียงเคยออกทีวีหลายช่อง
2.	ร้านข้าวต้มไทยสมบูรณ์	ลูกค้าชื่นชอบเพราะขายมาเป็นเวลานาน มีลูกค้าประจำจำนวนมาก ราคาถูกทุกเมนู สามารถเข้าถึงได้ง่าย
3.	ร้านข้าวขาหมู IMF	ร้านมีคนรู้จักจำนวนมาก และตั้งใกล้ ๆ ธนาคารสามารถเข้ามาซื้อได้ง่าย ที่สำคัญราคาถูก รสชาติอร่อยถูกใจคนซื้ออย่างแน่นอน
4.	ร้านสมใจข้าวหมูแดง	ราคาไม่แพงรสชาติอร่อย มีชื่อเสียง คนบอกต่อ
5.	ร้านเปาะเปี๊ยะสดเฮียใช้ท่าดินแดง	มีชื่อเสียงคนรู้จัก เปิดขายมาเป็นเวลานาน ราคาถูก
6	ร้านหอยแครงลวกเจ้ากา	มีชื่อเสียงลูกค้าบอกต่อ คนรู้จักมากจนมีลูกค้าประจำยิ่งช่วงไม่มีโควิด-19คนต่อแถวยาวเพื่อรอกิน ราคาสามารถจับต้องได้ไม่แพงเกินไป
7	ร้านก๋วยเตี๋ยวเปิดตุนรสเด็ด	รสชาติอร่อยถูกปาก ราคาถูก ให้ปริมาณเยอะ คุ่มค่ามาก ๆ
8	ร้านป้าแต้วหมูจุ่มลาดหญ้า	มีอาหารหลากหลาย เป็นอาหารอีสานแท้จริงไม่มีปรุงแต่ง เป็นที่รู้จักของหลายคน
9	ร้าน นกยูง เกาเหลาเลือดหมู	ร้านของเราราคาไม่แพง เป็นที่รู้จักของหลายคน ลูกค้าติดใจและบอกต่อ
10	ร้านโอวก็หมูสะเต๊ะ	การบริการของเราดูแลเอาใจใส่ทุกคน เราจดจำลูกค้าได้ว่าชอบทานอะไรไม่ชอบทานอะไร มีชื่อเสียงคนรู้จัก รสชาติ อหารดี
11	ร้านสมศักดิ์ปูอบ เจริญรัถ 1	คุณภาพของอาหาร รสชาติและชื่อเสียงของร้านที่เป็นที่รู้จักของชาวไทยและชาวต่างชาติ ออกรายการ และยังได้รับรางวัลมิชลิน
12	ร้านชาหมูฮ่องเต้ เจริญรัถ	ลูกค้าที่มาชิมแล้วติดใจอาหารของเราก็ไปบอกต่อ
13	ร้านหอยทอด เจริญรัถ 28	ความเป็นกันเอง แม่ค้าพูดเก่ง ร้านค้าเข้าถึงได้ง่าย ดูแลและเอาใจใส่กับอาหารทุกจาน
14	ร้านโจ๊กหน้าวัดสุวรรณ	ราคาถูก ใส่ใจลูกค้า ตามใจลูกค้ารับประทานง่ายได้ทุกเพศทุกวัย มีกลิ่นหอม พ่อค้าแม่ค้าใจดี
15	ร้านก๋วยเตี๋ยวลูกชิ้นปลาปากซอยโรงเรียนแก้ววิทยา เจริญนคร 48	ราคาทางร้านเราไม่แพงมาก ลูกค้ามั่นใจในความอร่อย
16	ร้านหมูจุ่มวัดเศวต	ด้วยความที่ร้านเราเปิดมานานหลายปี และราคาอาหารรวมถึงรสชาติอาหารเป็นที่ถูกใจของลูกค้า
17	ข้าวต้มปลาอากงอาม่า	น้ำซุปร่อยราคาถูกสะอาด เปิดมายาวนาน มีชื่อเสียงในละแวกนั้นระดับหนึ่ง



ร้าน ที่	ร้านอาหาร	ปัจจัยของการตัดสินใจซื้อของผู้บริโภค
18	ร้านเมี่ยงปลาเผาเสียดื้อ	ส่วนใหญ่จะเป็นลูกค้าประจำเพราะรสชาติเราปรุงอย่างสม่ำเสมอ ลูกค้าเก่าติดใจ และลูกค้าใหม่จะเข้ามาเพราะป้ายร้านเราดึงดูด ลูกค้า
19	ร้านขนมจีนยายเดือนเจริญนคร 40	รสชาติอร่อย ราคาถูกมาก สามารถเลือกผักได้
20	ร้านลาบ ญ.เล็ก	ความอร่อย ความสะอาด เมนูอาหารที่หลากหลาย
21	ร้านซังก้วยเตี่ยวหลอดทรงเครื่อง ซอยอินทพิทักษ์ 7	รสชาติความอร่อย ราคาไม่แพง
22	ร้านเจ๊บี เปาะเปี๊ยะสด ใต้สะพาน ตลาดพลู	คุณภาพของวัตถุดิบที่คัดเลือกมาอย่างดี รสชาติความเข้มข้นหอม อร่อย และราคาที่ไม่แพง
23	ร้านกระเพาะปลาเจ๊เอ็ง ตลาดพลู	ความอร่อย สะอาด รสชาติแบบกระเพาะปลาโบราณที่มีความ เข้มข้น มีเนื้อกระเพาะปลาชิ้นใหญ่
24	ร้านบะหมี่ตงเล้งริมทางรถไฟตลาด พลู	ความอร่อย ความสด ความสะอาดของวัตถุดิบ และราคาที่ไม่ แพง
25	ร้านผัดไทลูกชายบางสะแก	รสชาติของอาหาร คุณภาพของวัตถุดิบ ความหลากหลายของ เมนูอาหาร
26	ร้านสุณี ข้าวหมูแดง	รสชาติอร่อย ราคาไม่แพง
27	ร้านสิทธิชัย ก้วยเตี่ยวไก่มะระ ริม ทางรถไฟตลาดพลู	ความอร่อย ปริมาณมาก และราคาถูก
28	ร้านบะหมี่นายกำตลาดพลู (เปิบ พิสดาร แม่ช้อยนางรำ)	รสชาติความอร่อย ได้รางวัลการันตี
29	ร้านผัดไทตำรับนิวซีแลนด์	รสชาติความอร่อย ความสะอาดของวัตถุดิบที่เลือกใช้
30	ร้านก้วยเตี่ยวลูกชิ้นปลาพรชัย	ความอร่อย ความสะอาด เมนูอาหารที่หลากหลาย

## สรุปและอภิปรายผล

ผลการวิเคราะห์ร้อยละของพฤติกรรมผู้บริโภคสตรีที่ฟู้ดใน 3 เส้นทางที่อยู่ในเขตธนบุรีและเขตคลองสาน พบว่า ความถี่ในการบริโภคสตรีที่ฟู้ดมากกว่า 12 ครั้งต่อเดือนจำนวน 95 คน คิดเป็นร้อยละ 31.7 มีค่าใช้จ่ายที่ใช้ในการบริโภคสตรีที่ฟู้ด 100 – 300 บาทต่อครั้งจำนวน 154 คน คิดเป็นร้อยละ 51.3 และช่วงเวลาของการรับประทานสตรีที่ฟู้ดบ่อยที่สุดในช่วงเย็น ซึ่งสอดคล้องกับงานวิจัยของ อุไรรัตน์ เจียรโรโรภาส (2557) ได้ทำการวิจัยเรื่องพฤติกรรมของนักท่องเที่ยวต่างชาติในการบริโภคอาหารแผงลอยริมทางในอำเภอเมืองเชียงใหม่ เหตุผลที่เลือกบริโภคอาหารแผงลอยเพราะรสชาติอร่อย บริโภคอาหารแผงลอยมากกว่า 4 ครั้งต่อสัปดาห์ โดยเฉพาะอาหารเย็น เลือกบริโภคตามใจตนเอง ค่าใช้จ่าย ต่อครั้ง 100-200 บาท ซึ่งถ้าคำนวณการบริโภคต่อเดือนน่าจะมากกว่า 12 ครั้ง

เช่นเดียวกัน และส่วนใหญ่บริโภคในช่วงเย็น และจากงานวิจัยพบว่า ร้านอาหารในเส้นทางทั้ง 3 เส้น เป็นร้านอาหารที่ได้รับความนิยมในการบริโภคที่มีรสชาติอร่อย ราคาถูก และสะอาด ซึ่งสอดคล้องกับงานวิจัยของเจริญชัย เอกมลไพศาลและณัฐสการณ ติกาสโตร, (2561) ได้ศึกษาเรื่อง การวิเคราะห์องค์ประกอบของทัศนคติการบริโภคอาหารริมทางของผู้บริโภคชาวไทยกรณีศึกษาร้านอาหารริมทางย่านเกาะโดยรอบวงเวียนอนุสาวรีย์ชัยสมรภูมิ กรุงเทพมหานคร พบว่า โดยการดำเนินงานร้านอาหารริมทางควรให้ความสำคัญด้านมาตรฐานความปลอดภัย พัฒนาผลิตภัณฑ์และบริการ ให้มีความหลากหลาย สร้างคุณค่าและอารมณ์ความรู้สึก ให้ผู้บริโภครับรู้ถึงเอกลักษณ์ของอาหารริมทางที่ชัดเจนยิ่งขึ้น และให้ความสำคัญด้านความสะอาด ดังนั้นพฤติกรรมการบริโภคอาหารสตรีทฟู้ดมีเอกลักษณ์ที่เป็นอาหารไทยที่ขายอยู่ริมบาทวิถีที่มีเสน่ห์ของรสชาติอาหารที่นักท่องเที่ยวหรือคนไทยให้ความสำคัญกับเรื่องของรสชาติ ความอร่อย ราคาถูก และสะอาด ซึ่งเป็นปัจจัยหลักของการตัดสินใจซื้อมาบริโภคที่ได้จากผลการวิจัย และจากมุมมองของผู้ประกอบการอาหารสตรีทฟู้ดส่วนใหญ่ก็พบว่า ทุกร้านจะมีเอกลักษณ์ในรสชาติอาหารของตนเอง มีราคาถูกและสะอาดที่ใช้ดึงดูดใจนักท่องเที่ยวทั้งชาวไทยและต่างชาติให้มาลองลิ้มชิมรสของสตรีทฟู้ด

### ข้อเสนอแนะ

1. จากงานวิจัยได้ศึกษาถึงพฤติกรรมการบริโภคสตรีทฟู้ดของผู้บริโภคในเขตธนบุรีและเขตคลองสานพบว่า สตรีทฟู้ดเป็นอาหารที่มีเอกลักษณ์เฉพาะถิ่นที่มีรสชาติอร่อยและเลือกได้ตามใจตนเองในการบริโภคช่วงเย็นและรับประทานได้บ่อยครั้ง ดังนั้นทางกลุ่มของผู้ประกอบการอาหารควรจะมีวิธีการในการรักษาคุณภาพของสตรีทฟู้ดให้คงรสชาติที่ดั้งเดิมไว้ เมื่อนักท่องเที่ยวเดินทางเข้ามาท่องเที่ยวในบริเวณเขตธนบุรีและเขตคลองสานก็จะได้ลิ้มลองรสชาติสตรีทฟู้ดที่มีรสชาติดั้งเดิมที่มีความอร่อยในช่วงยามเย็นเพื่อให้มีชื่อเสียงกระจายไปสู่ต่างประเทศ
2. ในส่วนของการศึกษาถึงปัจจัยของการตัดสินใจซื้อของผู้บริโภคในเขตธนบุรีและเขตคลองสานนั้นพบว่า ปัจจัยที่มีผลต่อการตัดสินใจซื้อได้แก่ รสชาติอร่อย ราคาถูก และ สะอาด ทางผู้ประกอบการและผู้บริโภคมีความเห็นที่ตรงกันในบริบทของสตรีทฟู้ดในเขตธนบุรีและเขตคลองสานที่มีรสชาติอร่อย ราคาถูกและสะอาด ดังนั้นทางผู้ประกอบการควรมีวิธีการหรือมีแนวทางในการจัดการเรื่องของการรักษาคุณภาพสตรีทฟู้ดให้มีความสะอาด มีรสชาติที่อร่อย และที่สำคัญคือราคาของอาหารที่เป็นอาจารย์คนเดียวที่มีราคาไม่แพงมาก เมื่อ นักท่องเที่ยวเดินทางมาท่องเที่ยวสามารถเข้าถึงได้ง่าย สะดวกและที่สำคัญอาหารมีความอร่อย สะอาดและราคาถูก ซึ่งเป็นปัจจัยที่ทางผู้ประกอบการควรเป็นปัจจัยในการบริหารจัดการร้านค้าให้มีชื่อเสียงต่อไป

### เอกสารอ้างอิง

เจริญชัย เอกมลไพศาล และ ณัฐสการณ ติกาสโตร. (2561, กรกฎาคม - ธันวาคม). การวิเคราะห์องค์ประกอบของทัศนคติการบริโภคอาหารริมทางของผู้บริโภคชาวไทย กรณีศึกษาร้านอาหารริมทางย่านเกาะโดยรอบวงเวียนอนุสาวรีย์ชัยสมรภูมิ กรุงเทพมหานคร. *วารสารวิจัยและพัฒนา มหาวิทยาลัยราชภัฏเลย*.

13(45), 56-67.

ทศพร ลิ้มดำเนิน. (2560). แนวทางการพัฒนาเส้นทางท่องเที่ยวเชิงอาหารกรณีศึกษาลองดำเนินสะดวก

**อำเภอดำเนินสะดวก จังหวัดราชบุรี.** วิทยานิพนธ์ปริญญาบริหารธุรกิจมหาบัณฑิต สาขาวิชาหลักสูตร  
บริหารธุรกิจมหาบัณฑิต บัณฑิตวิทยาลัย มหาวิทยาลัยศิลปากร.

นพดล ภัทรากิจ. (2541). **ทัศนะของผู้บริโภคอาหารริมบาทวิถีในกรุงเทพมหานครและปริมณฑล.** วิทยานิพนธ์  
ปริญญาวิทยาศาสตรมหาบัณฑิต สาขาบริหารกฎหมายการแพทย์และสาธารณสุข มหาวิทยาลัยมหิดล.  
โพสต์ดูเดย์. (2560). **ตีแผ่ด้านมืด..สตรีทฟู้ดเมืองกรุง.** สืบค้นเมื่อ 24 มิถุนายน 2564. จาก  
<https://www.posttoday.com/politic/report/474350>.

ศูนย์ข้อมูลและข่าวสืบสวนเพื่อสิทธิพลเมือง. (2562). **Street food กรุงเทพฯ' ถึงเวลา(รัฐ)ประหารหรือ  
ส่งเสริม?.** สืบค้นเมื่อ 24 มิถุนายน 2564. จาก <https://www.tcijthai.com/news/2019/07/scoop/9191>.

ศูนย์วิจัยเพื่ออุตสาหกรรมอาหาร. (2560). **อาหารริมทาง (Street Food) ในประเทศไทย.** สืบค้นเมื่อ 24  
มิถุนายน 2563. จาก <http://fic.nfi.or.th/MarketOverviewDomesticDetail.php?id=145>.

อุไรรัตน์ เจียรโรภาส. (2557). **พฤติกรรมของนักท่องเที่ยวต่างชาติในการบริโภคอาหาร แผงลอยริมทางใน  
อำเภอเมืองเชียงใหม่.** วิทยานิพนธ์ปริญญาบริหารธุรกิจมหาบัณฑิต สาขาวิชาหลักสูตรบริหารธุรกิจ  
บัณฑิตวิทยาลัย มหาวิทยาลัยเชียงใหม่.

## รูปแบบและแนวคิดการสร้างสรรคนาฏศิลป์ชุด BO(R)N

### THE ELEMENTS AND CONCEPTS OF BO(R)N: THE CREATION OF A DANCE PERFORMANCE

วิทวัส กรมณีโรจน์ (Vittavat Kornmaneeroj, DFA)<sup>1\*</sup>

<sup>1</sup>อาจารย์ประจำสาขาวิชานาฏศิลป์และศิลปะการแสดง คณะมนุษยศาสตร์และสังคมศาสตร์ มหาวิทยาลัยราชภัฏจันทรเกษม  
(Lecturer at Department of Dance and Performing Arts, Faculty of Humanities and Social Sciences, Chandrakasem Rajabat University)

\*Corresponding Author. E-mail : vittavat.k@chandra.ac.th

(Received: July 25, 2022; Revised: October 31, 2022; Accepted: November 22, 2022)

### บทคัดย่อ

บทความนี้มีวัตถุประสงค์เพื่อศึกษารูปแบบการสร้างสรรคนาฏศิลป์ชุด BO(R)N โดยมีรูปแบบองค์ประกอบในการสร้างสรรคผลงานทางด้านนาฏศิลป์ทั้ง 7 องค์ประกอบ ได้แก่ 1) บทการแสดง 2) นักแสดง 3) ลีลานาฏศิลป์ 4) เสียงและดนตรีที่ใช้ประกอบการแสดง 5) เครื่องแต่งกาย 6) พื้นที่การแสดง และ 7) อุปกรณ์ประกอบการแสดง อีกทั้งยังมีแนวคิดที่ใช้ในกระบวนการสร้างสรรคผลงาน 5 แนวคิด ได้แก่ 1) แนวคิดความงามที่ไม่สมบูรณ์แบบ (วาปี-ซาปี) 2) แนวคิดศิลปะกับธรรมชาติ 3) แนวคิดศิลปะเฉพาะที่ 4) แนวคิดสัญลักษณ์ในงานนาฏศิลป์ และ 5) แนวคิดนาฏศิลป์ร่วมสมัย

ผลการศึกษาและการสร้างสรรคผลงาน พบว่า รูปแบบและแนวคิดการสร้างสรรคนาฏศิลป์ชุด BO(R)N เป็นการนำเสนอเกี่ยวกับคุณค่าของความงามอันไม่สมบูรณ์แบบของมนุษย์ มาสร้างสรรคเป็นการแสดงเดี่ยว โดยผ่านการสร้างสรรคผลงานในรูปแบบนาฏศิลป์ร่วมสมัยประกอบกับบอนสี ซึ่งผู้สร้างสรรคผลงานนำแนวคิดทั้ง 5 ประการ มาปรับใช้ให้เข้ากับรูปแบบองค์ประกอบในการสร้างสรรคผลงานทางด้านนาฏศิลป์ทั้ง 7 ประการ ซึ่งผลงานการสร้างสรรคนาฏศิลป์ชุดนี้ได้จัดแสดงผลงานนาฏศิลป์สู่สาธารณชนในรูปแบบออนไลน์ ซึ่งรูปแบบและแนวคิดของการสร้างสรรคนาฏศิลป์ชุดนี้ได้รับการยอมรับว่า มีความน่าสนใจ ความแปลกใหม่และมีความทันสมัยกับปัจจุบัน อีกทั้งในการสร้างสรรคครั้งต่อไปควรมีการนำเอกลักษณ์และความหมายของบอนสีมาใช้ในการสร้างสรรคผลงาน เพื่อสร้างความโดดเด่นให้กับบอนสีในแต่ละชนิดมากยิ่งขึ้น

**คำสำคัญ:** การสร้างสรรคนาฏศิลป์; บอนสี; ความงามที่ไม่สมบูรณ์แบบ

### Abstract

The purpose of this paper is to study form of dance performance creation entitled "BO(R)N" on basis of the 7 elements of dance creation which is 1) The play 2) The performer 3) The movement style 4) The sound and music for the performance 5) The costume 6) The space and 7) The equipment. Also, 5 concepts for creating the dance performance were applied:-1) beauty of imperfection (Wabi-sabi) 2) theory of art and nature 3) site-specific art 4) theory of sign in performing art and 5) contemporary dance.

The results showed that the dance performance called 'BO(R)N' represented the imperfection of beauty in humans through a one-man show. The creation is based on contemporary dance and use of Caladium bicolor as equipment and it was publicized online. The form and concept of such a dance performance creation were acceptably considered to be

appealing, groundbreaking, and up to date. It is suggested that uniqueness and symbolic meaning of Caladium bicolor be taken in consideration for future creation as to make each kind of the plant more distinct.

**Keywords:** Creative dance; Caladium; Wabi-sabi

## บทนำ

ความงามเป็นคุณสมบัติของสิ่งต่าง ๆ ทั้งที่จับต้องได้และจับต้องไม่ได้ตามธรรมชาติ รวมไปถึงประสบการณ์และความพึงพอใจในอุดมคติทางสังคมและวัฒนธรรมปัจจุบัน ซึ่งคู่ตรงข้ามกับความงามที่สมบูรณ์แบบ คือ ความไม่สมบูรณ์แบบ สิ่งที่น่าเกลียด มีตำหนิ ร่องรอย ตลอดจนการไม่เป็นที่ถูกใจ ไม่สบายใจต่าง ๆ ที่เกิดจากการเปลี่ยนแปลงตามกาลเวลาของทุกสิ่งที่เกิดขึ้นตามธรรมชาติ ทั้งนี้ความงามอันไม่สมบูรณ์แบบของมนุษย์นั้น ย่อมมีความแตกต่างกันไปในแต่ละพื้นที่และวัฒนธรรม ซึ่งอาจส่งผลถึงความแตกต่างที่เกิดจากความไม่สมบูรณ์แบบต่อการตีตรา การเกลียดกลัว และความบาดเจ็บ อันเป็นสาเหตุของการก่อให้เกิดความทุกข์ หากแต่การยอมรับความไม่สมบูรณ์แบบนั้น ขึ้นอยู่กับการเข้าใจและยอมรับว่า ความไม่สมบูรณ์แบบเป็นสิ่งธรรมชาติ และเข้าใจความไม่สมบูรณ์แบบของตัวเอง พอใจในสิ่งที่มีและยินดีในสิ่งที่ได้

ความงามอันไม่สมบูรณ์แบบตามธรรมชาตินั้น ดังจะเห็นได้จากต้นบอนสี หรือบอนสี ซึ่งเป็นไม้ประดับที่คนไทยรู้จักและปลูกเลี้ยงกันมานาน มีการพัฒนาสายพันธุ์จนเกิดลูกผสมใหม่ ๆ โดยได้รับการยกย่องว่าเป็น “ราชินีแห่งใบไม้” (สมาคมบอนสีแห่งประเทศไทย. 2564: 12) โดยธรรมชาติของบอนสี สามารถจำแนกได้ตามรูปใบ อีกทั้งยังสามารถจำแนกได้ตามสีสันใบ 4 ประเภท ได้แก่ 1) บอนไม่กัตสี 2) บอนกัตสี 3) บอนป้าย และ 4) บอนต่าง หากพิจารณาจากลักษณะบอนสีนั้น จะเห็นได้ว่า มีความแตกต่างไปจากใบไม้ทั่วไป หรือไม้ประดับอื่น ๆ ที่จะมีความสมบูรณ์ในลักษณะของสีแบบสีเดียว ไม่มีการกัตสี ไม่มีความต่าง รวมไปถึงร่องรอยตำหนิตามธรรมชาติที่ปรากฏอยู่บนใบ จะเห็นได้ว่าบอนสีมีลักษณะทางความงามอันไม่สมบูรณ์แบบตามธรรมชาติ ที่มีความแตกต่างไปจากใบไม้ หรือไม้ประดับพันธุ์อื่น ๆ ทำให้บอนสีมีเอกลักษณ์ทางความงามที่โดดเด่น และกลายเป็นไม้ประดับที่มีมูลค่าสูง ซึ่งได้รับความนิยมในประเทศไทย อย่างไรก็ตามหากเปรียบเทียบกับบอนสี สามารถสะท้อนให้เห็นถึงคุณค่าทางความงามอันไม่สมบูรณ์แบบเชิงสัญลักษณ์ ในแง่มุมของความไม่ยึดติดในความสมบูรณ์แบบ ยินดีและยอมรับในความแตกต่าง ตลอดจนมีความพึงพอใจในความไม่สมบูรณ์แบบของตนเอง การใช้ชีวิตที่เห็นคุณค่าในความซับซ้อนของชีวิต ซึ่งในขณะที่เดียวกันก็สามารถให้ความสำคัญกับคุณค่าแห่งชีวิตและตระหนักถึงตัวตนของตนเองได้ดีที่สุด

จากข้อความดังกล่าวข้างต้น การสร้างสรรค์ผลงานนาฏศิลป์ชุด BO(R)N มีแรงบันดาลใจจากบอนสี ซึ่งเป็นสัญลักษณ์ของความงามอันไม่สมบูรณ์แบบตามธรรมชาติ เพื่อแสดงให้เห็นถึงคุณค่าของความงามอันไม่สมบูรณ์แบบของมนุษย์ อีกทั้งยังเพื่อศึกษารูปแบบองค์ประกอบในการสร้างสรรค์ผลงานทางด้านนาฏศิลป์ทั้ง 7 องค์ประกอบ ได้แก่ บทการแสดง นักแสดง ลีลานาฏศิลป์ เสียงและดนตรีที่ใช้ประกอบการแสดง เครื่องแต่งกาย พื้นที่การแสดง และอุปกรณ์ประกอบการแสดง รวมไปถึงการใช้แนวคิดความงามอันไม่สมบูรณ์แบบ (วาบิ-ซาบิ) แนวคิดศิลปะกับธรรมชาติ แนวคิดศิลปะเฉพาะที่ แนวคิดสัญลักษณ์ในงานนาฏศิลป์ และแนวคิดนาฏศิลป์ร่วมสมัย โดยผ่านการสร้างสรรค์ผลงานทางด้านนาฏศิลป์ร่วมสมัยประกอบกับต้นบอนสี

## วัตถุประสงค์

1. เพื่อศึกษารูปแบบการสร้างสรรคานาฏศิลป์ชุด BO(R)N โดยมีองค์ประกอบในการสร้างสรรค์ผลงานทางด้านนาฏศิลป์ทั้ง 7 องค์ประกอบ ได้แก่ 1) บทการแสดง 2) นักแสดง 3) ลีลานาฏศิลป์ 4) เสียงและดนตรีที่ใช้ประกอบการแสดง 5) เครื่องแต่งกาย 6) พื้นที่การแสดง และ 7) อุปกรณ์ประกอบการแสดง
2. เพื่อศึกษาแนวคิดที่ใช้ในกระบวนการสร้างสรรค์ผลงาน 5 แนวคิด ได้แก่ 1) แนวคิดความงามอันไม่สมบูรณ์แบบ (วาปี-ซาปี) 2) แนวคิดศิลปะกับธรรมชาติ 3) แนวคิดศิลปะเฉพาะที่ 4) แนวคิดสัญลักษณ์ในงานนาฏศิลป์ และ 5) แนวคิดนาฏศิลป์ร่วมสมัย
3. เพื่อสร้างสรรค์ผลงานทางด้านนาฏศิลป์ที่แสดงให้เห็นถึงคุณค่าของความงามอันไม่สมบูรณ์แบบของมนุษย์ ผ่านการสร้างสรรค์ผลงานทางด้านนาฏศิลป์ประกอบกับต้นบอนสี

## การศึกษาเอกสารที่เกี่ยวข้อง

1. ศึกษาและเก็บรวบรวมข้อมูลทางวิชาการจากหนังสือ วารสาร สิ่งพิมพ์ต่าง ๆ วารสารทางวิชาการ และข้อมูลจากอินเทอร์เน็ตเกี่ยวกับความงามจากความไม่สมบูรณ์ของวาปี-ซาปี
2. ศึกษาและเก็บรวบรวมข้อมูลทางวิชาการจากหนังสือ วารสาร สิ่งพิมพ์ต่าง ๆ วารสารทางวิชาการ และข้อมูลจากอินเทอร์เน็ตเกี่ยวกับศิลปะกับธรรมชาติ ศิลปะเฉพาะที่
3. ศึกษาและเก็บรวบรวมข้อมูลทางวิชาการจากหนังสือ วารสาร สิ่งพิมพ์ต่าง ๆ วารสารทางวิชาการ และข้อมูลจากอินเทอร์เน็ตเกี่ยวกับสัญลักษณ์ในงานนาฏศิลป์ นาฏศิลป์ร่วมสมัย นาฏศิลป์สร้างสรรค์ และการสร้างสรรค์ผลงานทางด้านนาฏศิลป์

## วิธีดำเนินการและขั้นตอนการสร้างสรรค์ผลงาน

“การสร้างสรรคานาฏศิลป์ชุด BO(R)N” ผู้สร้างสรรค์ผลงานมีรายละเอียดของวิธีดำเนินงานสร้างสรรค์ดังต่อไปนี้

**1. ระเบียบวิธีการสร้างสรรค์** การสร้างสรรค์ผลงานทางด้านนาฏศิลป์ชุดนี้อาศัยรูปแบบของงานวิจัยเชิงคุณภาพ ผสมผสานกับงานวิจัยเชิงสร้างสรรค์ โดยบูรณาการองค์ความรู้จากแนวคิดที่หลากหลายแขนงด้วยกัน ได้แก่ แนวคิดความงามที่ไม่สมบูรณ์แบบ แนวคิดศิลปะกับธรรมชาติ แนวคิดศิลปะเฉพาะที่ แนวคิดสัญลักษณ์ในงานนาฏศิลป์ และแนวคิดนาฏศิลป์ร่วมสมัย ซึ่งมีขั้นตอนดำเนินการสร้างสรรค์ผลงาน คือ 1) การศึกษาเอกสารที่เกี่ยวข้อง 2) การสัมภาษณ์ผู้ที่เกี่ยวข้อง 3) การสังเกตการณ์หรือสำรวจภาคสนาม 4) การวิเคราะห์และสร้างสรรค์ผลงานนาฏศิลป์ 5) การตรวจสอบและปรับปรุงผลงานนาฏศิลป์ และ 6) การนำเสนอผลงานนาฏศิลป์ และการวิพากษ์ผลงานอย่างอิสระ

**2. เครื่องมือการสร้างสรรค์ผลงาน** การสร้างสรรค์นาฏศิลป์ชุดนี้มีเครื่องมือที่ใช้ในการสร้างสรรค์ผลงาน โดยการสำรวจข้อมูลเชิงเอกสาร การสัมภาษณ์ ผู้ที่เกี่ยวข้องกับการสร้างสรรค์ผลงาน การสำรวจข้อมูลภาคสนาม สื่อสารสนเทศอื่น ๆ แบบสอบถาม โดยมีรายละเอียดดังต่อไปนี้

**2.1 การสำรวจข้อมูลเชิงเอกสาร** ศึกษาข้อมูลเอกสารจากหนังสือ ตำราและบทความวิชาการต่าง ๆ ทั้งในประเทศและต่างประเทศ เช่น ความงามอันไม่สมบูรณ์แบบ ศิลปะกับธรรมชาติ ศิลปะเฉพาะที่ สัญลักษณ์ในงานนาฏศิลป์ นาฏศิลป์ร่วมสมัย และนาฏศิลป์สร้างสรรค์ เป็นต้น

**2.2 การสัมภาษณ์ผู้ที่เกี่ยวข้องกับการสร้างสรรค์** สัมภาษณ์ผู้ที่เกี่ยวข้องกับการสร้างสรรค์ผลงานมีอยู่หลากหลายสาขาทางด้านวิชาการที่เกี่ยวข้องกับความงามอันไม่สมบูรณ์แบบ ศิลปะกับธรรมชาติ ศิลปะเฉพาะที่ สัญลักษณ์ในงานนาฏศิลป์ นาฏศิลป์ร่วมสมัย ซึ่งข้อมูลที่ได้มาจากการดำเนินการสัมภาษณ์ทั้งในเชิงลึกแบบเดี่ยว และการสัมภาษณ์แบบกลุ่ม

**2.3 การสำรวจข้อมูลภาคสนาม** ศึกษาข้อมูลและสังเกตการณ์เกี่ยวกับแนวคิดความงามอันไม่สมบูรณ์แบบของต้นบอนสี

**2.4 สื่อสารสนเทศอื่น ๆ** ศึกษาสื่อสารสนเทศที่เกี่ยวข้องกับศิลปะกับธรรมชาติ ศิลปะเฉพาะที่ และการแสดงนาฏศิลป์ร่วมสมัยทั้งในประเทศและต่างประเทศ อาทิ การแสดงสด ภาพยนตร์ นิทรรศการศิลปะ วิทยุทัศน์ เพื่อหาแนวทางในการสร้างสรรค์ผลงานทางด้านนาฏศิลป์

**3. การวิเคราะห์ข้อมูลและสังเคราะห์ข้อมูล** จากการศึกษาเก็บรวบรวมข้อมูลเชิงเอกสาร และสัมภาษณ์ ผู้ที่เกี่ยวข้องกับงานวิจัย สำรวจข้อมูลภาคสนาม และแบบสอบถาม ผู้สร้างสรรคผลงานได้ทำการวิเคราะห์และสังเคราะห์ข้อมูลแบบวิเคราะห์เนื้อหา (Content Analysis) เพื่อนำมาเป็นแนวทางในการสร้างสรรค์ผลงานทางด้านนาฏศิลป์

**4. ระยะเวลาในการสร้างสรรค์ผลงาน** ผู้สร้างสรรคผลงานได้กำหนดระยะเวลาในการเก็บรวบรวมข้อมูลต่าง ๆ เพื่อทำการวิเคราะห์ข้อมูล สังเคราะห์ข้อมูล ตลอดจนการสร้างสรรค์ผลงานและเผยแพร่ผลงานตั้งแต่เดือน พฤษภาคม พ.ศ. 2564 ถึง เดือนพฤศจิกายน พ.ศ. 2564

**5. การสร้างสรรค์ผลงานและเผยแพร่ผลงาน** “การสร้างสรรค์นาฏศิลป์ชุด BO(R)N” มีกระบวนการสร้างสรรค์ผลงานและเผยแพร่ผลงาน โดยมีรายละเอียดดังต่อไปนี้

**5.1 ทดลองและปฏิบัติการสร้างสรรค์ผลงาน** การสร้างสรรค์นาฏศิลป์ชุด BO(R)N ได้ผ่านการทดลองและปฏิบัติการสร้างสรรค์ผลงาน เพื่อทดลองและพัฒนาคุณภาพของผลงานนาฏศิลป์

**5.2 การตรวจสอบผลงาน** ขั้นตอนการตรวจสอบผลงานผ่านการตรวจสอบโดยผู้เชี่ยวชาญ และผู้ทรงคุณวุฒิทางด้านนาฏศิลป์ อีกทั้งทำการประเมิน และนำเสนอข้อคิดเห็น แนวทางในการปรับปรุง พัฒนาการสร้างสรรค์ผลงานให้มีความสมบูรณ์มากยิ่งขึ้น

**5.3 การจัดแสดงผลงานและนิทรรศการ** ผู้สร้างสรรคผลงานจัดแสดงผลงานและนิทรรศการต่อสาธารณชน ตลอดจนมีการประเมินจากแบบสอบถามและการสัมภาษณ์

**5.4 การประเมินผล** ผู้สร้างสรรคผลงานนำข้อมูลจากการสร้างสรรค์ผลงานทางด้านนาฏศิลป์ มาทำการประเมิน วิเคราะห์ข้อมูล และอภิปรายผล

**5.5 การจัดทำเอกสารการสร้างสรรค์ผลงาน** จากการศึกษาตรวจสอบ และการประเมินของคณะกรรมการผู้เชี่ยวชาญ ผู้ทรงคุณวุฒิทางด้านนาฏศิลป์ ผู้สร้างสรรคจึงจัดพิมพ์รูปเล่มแบบรายงานผลงานสร้างสรรค์ฉบับสมบูรณ์ และบทความวิชาการในลำดับต่อไป

## กรอบแนวความคิดของการสร้างสรรค์ผลงาน

การสร้างสรรค์นาฏศิลป์ชุด BO(R)N เป็นผลงานการแสดงเดี่ยวในรูปแบบลีลานาฏศิลป์ประกอบกับต้นบอนสี โดยแสดงลักษณะตามขอบเขตการสร้างสรรค์ดังต่อไปนี้

1. ศึกษาแนวคิดความงามอันไม่สมบูรณ์ของวาปี-ซาปี และเนื้อหาที่เกี่ยวข้องว่าด้วยความงามอันไม่สมบูรณ์ อันเป็นแนวคิดหลักของผลงานสร้างสรรค์

2. ศึกษาแนวคิดและทฤษฎีทางศิลปะที่เกี่ยวข้องกับศิลปะกับธรรมชาติ ศิลปะเฉพาะที่อันมีแนวคิด และรูปแบบที่สอดคล้องกับการสร้างสรรค์

3. ศึกษาวิธีการสร้างสรรค์ โดยการใช้แนวคิดสัญลักษณ์ในงานนาฏศิลป์ นาฏศิลป์ร่วมสมัย และองค์ประกอบการสร้างสรรค์ผลงานทางด้านนาฏศิลป์ มาเป็นแนวทางในการสร้างสรรค์ผลงานทางด้านนาฏศิลป์

ทั้งนี้ผู้สร้างสรรคมีแนวคิดในการสร้างสรรค์ผลงาน สามารถสรุปได้ตามกรอบแนวคิด ดังจะเห็นได้จากการนำเสนอแผนภูมิภาพ ดังต่อไปนี้



(ที่มา: วิทวัส กรมณีโรจน์, 2565)

### การเผยแพร่ผลงานสร้างสรรค์

ผู้สร้างสรรค์ผลงานได้นำเสนอผลงานการสร้างสรรคนาฏศิลป์ชุด BO(R)N ออกเผยแพร่สู่สาธารณชนในระดับชาติ โดยผ่านการนำเสนอผลงานนาฏศิลป์สร้างสรรค์ ในโครงการการนำเสนอผลงานสร้างสรรค์ทางด้านศิลปกรรมระดับชาติ “มหกรรมวัฒนธรรมท้องถิ่นร่วมสมัย” ครั้งที่ 3 (The 3<sup>rd</sup> Creative Work Presentation of Fine Arts VRU contemporary Folk Festival 2021) จัดขึ้นโดยคณะมนุษยศาสตร์และสังคมศาสตร์ มหาวิทยาลัยราชภัฏวไลยอลงกรณ์ ในพระบรมราชูปถัมภ์ จังหวัดปทุมธานี ในวันที่ 29-30 พฤศจิกายน 2564 ณ ลานวัฒนธรรม คณะมนุษยศาสตร์และสังคมศาสตร์ มหาวิทยาลัยราชภัฏวไลยอลงกรณ์ ในพระบรมราชูปถัมภ์

### รูปแบบองค์ประกอบในการสร้างสรรค์นาฏศิลป์ชุด BO(R)N

การศึกษาขั้นตอนและกระบวนการสร้างสรรค์ของการสร้างสรรค์นาฏศิลป์ชุด BO(R)N ได้คำนึงถึงสาระสำคัญต่อการนำเสนอตามองค์ประกอบการสร้างสรรคผลงานทางด้านนาฏศิลป์ 7 องค์ประกอบ ได้แก่ บทการแสดง นักแสดง ลีลานาฏศิลป์ เครื่องแต่งกาย เสียงและดนตรีที่ใช้ประกอบการแสดง พื้นที่การแสดง และอุปกรณ์ประกอบการแสดง โดยมีรายละเอียดดังนี้

1. **บทการแสดง** บทการแสดงหรือรูปแบบการแสดงเป็นสิ่งสำคัญมากที่สุดในกระบวนการสร้างสรรค์ผลงานทางด้านนาฏศิลป์ เนื่องจากเป็นกำหนดแนวทางของขั้นตอนและกระบวนการสร้างสรรค์ที่ต้องมีความสัมพันธ์กับองค์ประกอบอื่น ๆ (ชนิษฐา บุตรไชย, 2565: สัมภาษณ์) ซึ่งการสร้างสรรคนาฏศิลป์ชุด BO(R)N ผู้สร้างสรรค์ได้กำหนดให้เป็นแสดงลีลานาฏศิลป์ประกอบกับต้นบอนสี ซึ่งมีการกำหนดเรื่องราว ลำดับเหตุการณ์ และมีเนื้อหาสาระเกี่ยวกับคุณค่าของความงามอันไม่สมบูรณ์แบบของมนุษย์ โดยนำเสนอในรูปแบบการแสดงเดี่ยว ซึ่งสามารถแบ่งออกได้เป็น 3 ช่วง ได้แก่ ช่วงที่ 1 นำเสนอการเจริญเติบโตของต้นบอนสี ตั้งแต่การเพาะเมล็ด ผ่าขึ้นเนื้อ และแยกหน่อ เพื่อแสดงให้เห็นถึงความแตกต่างของการเจริญเติบโต การสังสมประสบการณ์และการเรียนรู้ของคนในสังคม ช่วงที่ 2 นำเสนอความแตกต่างและหลากหลายของมนุษย์ โดยใช้ต้นบอนสีแต่ละพันธุ์เป็นสัญลักษณ์ เพื่อแสดงให้เห็นถึงความงามอันไม่สมบูรณ์แบบของมนุษย์ตามแนวคิดทางด้านปรัชญา วาปี-ชาปี และช่วงที่ 3 นำเสนอคุณค่าแห่งชีวิตและตระหนักถึงตัวตนของตนเอง โดยผ่านความงามอันไม่สมบูรณ์ของต้นบอนสีแต่ละชนิดที่มีความหลากหลายทางพันธุกรรม

2. **นักแสดง** นักแสดงมีหน้าที่ถ่ายทอดลีลานาฏศิลป์ การเคลื่อนไหวร่างกาย ตลอดจนการสื่อสารทางการแสดงทางด้านอารมณ์และความรู้สึก ซึ่งการสร้างสรรคนาฏศิลป์ชุด BO(R)N ผู้สร้างสรรค์ผลงานเป็นผู้แสดงเอง เนื่องจากผู้สร้างสรรค์ผลงานมีความรู้ และทักษะทางด้านนาฏศิลป์ร่วมสมัย อีกทั้งยังมีความเข้าใจ



เกี่ยวกับการยอมรับและความพึงพอใจในความงามอันไม่สมบูรณ์แบบจากประการณ์ส่วนตัวของผู้สร้างสรรค์ผลงาน รวมไปถึงสถานการณ์ภาวะไม่ปกติจากโรคระบาดไวรัสโคโรนา (COVID-19) ส่งผลให้ผู้สร้างสรรค์มีข้อจำกัดและอุปสรรคในการคัดเลือกนักแสดงและร่วมทำงานกับบุคคลอื่นเป็นหมู่คณะ ผู้สร้างสรรค์จึงกำหนดรูปแบบการนำเสนอเป็นการแสดงเดี่ยว เพื่อความปลอดภัยและความสะดวกในการสร้างสรรค์ผลงานได้อย่างมีประสิทธิภาพ รวมไปถึงการคำนึงการปฏิบัติตามมาตรการในเรื่องของการเว้นระยะห่างทางสังคม เนื่องจากอยู่ในช่วงพระราชบัญญัติการบริหารราชการในสถานการณ์ฉุกเฉิน

**3. ลีลานาฏศิลป์** ลีลานาฏศิลป์ คือ การใช้ส่วนต่าง ๆ ของร่างกาย และการนำเอาท่าทางใช้ชีวิตประจำวัน มาเคลื่อนไหวพร้อมกันดนตรี ร่วมกับการแสดงอารมณ์และความรู้สึกจากผู้แสดง ทั้งนี้การสร้างสรรคนาฏศิลป์ชุด BO(R)N ผู้สร้างสรรค์งานได้ใช้แนวคิดความงามอันไม่สมบูรณ์ แนวคิดศิลปะกับธรรมชาติ แนวคิดศิลปะเฉพาะที่ เพื่อสร้างความแปลกใหม่และความน่าสนใจในการแสดง โดยการแสดงออกทางลีลานาฏศิลป์และการเคลื่อนไหวร่างกายให้มีความสัมพันธ์กับธรรมชาติและพื้นที่การแสดง อีกทั้งการใช้แนวคิดสัญลักษณ์ในงานนาฏศิลป์ผ่านการใช้รูปแบบของนิ้วมือ และลีลาของแขน (Port de bras) เป็นสัญลักษณ์ในการสื่อสารทางการแสดง เพื่อสื่อให้การเจริญเติบโตของบอนสี รูปลักษณะของบอนสี และความหมายชื่อของบอนสีในแต่ละชนิด ตลอดจนแนวคิดนาฏศิลป์ร่วมสมัย มาใช้เป็นเครื่องมือในการออกแบบลีลานาฏศิลป์และการเคลื่อนไหวร่างกายประกอบกับต้นบอนสี เพื่อสื่อให้เห็นถึงความงามอันไม่สมบูรณ์แบบของมนุษย์ ซึ่งผู้สร้างสรรค์ผลงานได้ใช้องค์ประกอบในการออกแบบลีลานาฏศิลป์ (Element of Dance) ที่หลากหลายมาใช้ในการออกแบบลีลานาฏศิลป์และการเคลื่อนไหวร่างกาย โดยเฉพาะแนวคิดการเคลื่อนไหวลีลาของมาธา เกรแฮม (Matha Graham) ที่ใช้การเคลื่อนไหวร่างกายแสดงอาการกระตุก สะดุ้ง การยึดและการหดกล้ามเนื้อ (Contraction and Release), พอล เทย์เลอร์ (Paul Taylor) มีแนวคิดเคลื่อนไหวร่างกายจากท่าทางในชีวิตประจำวัน และพิน่า เบาซ์ (Pina Bausch) มีแนวคิดการเคลื่อนไหวโดยใช้ส่วนต่าง ๆ ของร่างกายให้เคลื่อนไหวการดันสัด การใช้ท่าทางในชีวิตประจำวัน และการแสดงอารมณ์ทางการเคลื่อนไหว ซึ่งผู้สร้างสรรค์ผลงานได้ใช้แนวคิดการออกแบบลีลานาฏศิลป์และการเคลื่อนไหวร่างกายของศิลปินดังกล่าวข้างต้น มาเป็นแนวทางในการออกแบบลีลานาฏศิลป์ ตลอดจนการผสมผสานแนวคิดความงามอันไม่สมบูรณ์แบบ แนวคิดศิลปะและธรรมชาติ และแนวคิดศิลปะเฉพาะที่ เพื่อให้มีความสอดคล้องกับวัตถุประสงค์ของการแสดง โดยผ่านการสร้างสรรค์ผลงานในรูปแบบนาฏศิลป์ร่วมสมัย



ภาพที่ 1 ลีลานาฏศิลป์ในการสร้างสรรค์นาฏศิลป์ชุด BO(R)N  
ที่มา : ภาพถ่ายโดยผู้สร้างสรรค์ผลงาน เมื่อวันที่ 19 เมษายน 2565

**4. เสียงและดนตรีที่ใช้ประกอบการแสดง** เสียงและดนตรีที่ใช้ประกอบการแสดงเป็นส่วนประกอบหนึ่งที่มีความสำคัญในการสื่อสารการแสดง และสร้างบรรยากาศให้การแสดงมีความน่าสนใจ ตลอดจนการสร้างอารมณ์และความรู้สึกให้กับนักแสดงในขณะที่กำลังแสดงลีลานาฏศิลป์และการเคลื่อนไหวร่างกาย ผู้สร้างสรรค์ผลงานจึงทำงานร่วมกับนักประพันธ์เพลงในการสร้างสรรค์ประพันธ์เสียงและดนตรีที่ใช้ประกอบการแสดงขึ้นใหม่ เนื่องจากเสียงจะเป็นตัวกระตุ้นในการเคลื่อนไหวร่างกายและการแสดงลีลานาฏศิลป์ ทั้งนี้ผู้สร้างสรรค์ผลงานได้ให้ความสำคัญของการสื่อความหมาย เพื่อสื่อให้เห็นถึงความงามอันไม่สมบูรณ์แบบของมนุษย์และยอมรับกับคุณค่าของตนเอง ตลอดจนความสอดคล้องกับความเหมาะสมในวัตถุประสงค์ของการสร้างสรรค์ผลงาน โดยผู้สร้างสรรค์ผลงานเป็นผู้กำหนดโจทย์และแนวทางในการประพันธ์เพลง นักประพันธ์เพลงจึงเลือกใช้เครื่องดนตรี คือ 1) เมโทรโนม ในการกำหนดจังหวะช้า ปานกลางและเร็วของเสียงและดนตรีที่ใช้ประกอบการแสดง เพื่อสร้างความหลากหลายให้กับการแสดง และ 2) เปียโน เป็นโครงสร้างทางด้านเสียงประสานที่ส่งเสริมอารมณ์ความรู้สึกที่เรียบง่าย

**5. เครื่องแต่งกาย** ผู้สร้างสรรค์ผลงานออกแบบเครื่องแต่งกายเพื่อสื่อความหมายด้วยสี และรูปแบบของเครื่องแต่งกาย เพื่อนำมาใช้โดยการสื่อสารผ่านการเลือกใช้สีเครื่องแต่งกายและรูปแบบที่เรียบง่าย โดยใช้แนวคิดความงามอันไม่สมบูรณ์ แนวคิดนาฏศิลป์ร่วมสมัย และแนวคิดสัญลักษณ์ในงานนาฏศิลป์ เป็นแนวทางในการออกแบบเครื่องกาย ซึ่งผู้สร้างสรรค์ผลงานได้ทำการออกแบบเครื่องแต่งกายที่ใช้ในการแสดงมีทั้งหมด 4 ประเภท ได้แก่ 1) ผ้าคลุมยาว 2) เสื้อแขนงุด 3) เสื้อผ้าแขนยาวคอปก และ 4) กางเกงขาวยาว เพื่อสื่อให้เห็นถึงความหลากหลายของอัตลักษณ์ของแต่ละบุคคลในสังคมที่มีความงามที่มีความแตกต่างกันออกไป ทั้งหมดนี้ล้วนแต่ใช้สีขาวแทนความหมายของความเรียบง่าย และยอมรับกับคุณค่าของความงามอันไม่สมบูรณ์แบบของมนุษย์



ภาพที่ 2 เครื่องแต่งกายในการสร้างสรรค์นาฏศิลป์ชุด BO(R)N  
ที่มา : ภาพถ่ายโดยผู้สร้างสรรค์ผลงาน เมื่อวันที่ 19 เมษายน 2565

**6. พื้นที่การแสดง** ผู้สร้างสรรค์ผลงานเลือกพื้นที่การแสดง โดยพิจารณาจากความเหมาะสมทางด้านสภาพภูมิอากาศ ขนาดของพื้นที่ พื้นผิวของพื้นที่ และความหลากหลายของพื้นที่การแสดง ซึ่งผู้สร้างสรรค์จึงเลือกพื้นที่โรงเรือนการเพาะปลูกและขยายพันธุ์ต้นบอนสี ซึ่งบริเวณพื้นที่มีความหลากหลายของลักษณะพื้นที่ ทำให้การสร้างเกิดความแตกต่างและหลากหลายให้กับการแสดง เพื่อเป็นประโยชน์ต่อการสร้างสรรค์ผลงานให้มีความสอดคล้อง

กับแนวคิดศิลปะเฉพาะ รวมถึงเป็นการใช้ประโยชน์จากพื้นที่การแสดงในการสื่อสารทางการแสดงได้อย่างหลากหลายมุมมอง เพื่อสื่อให้เห็นถึงสถานการณ์และสภาพการณ์ของสังคมที่เปลี่ยนแปลงอยู่เสมอ ที่มนุษย์จะต้องสามารถปรับปรุงและพัฒนาตนเองให้อยู่ร่วมกันในสังคมได้อย่างมีความสุขตามแนวคิดความงามอันไม่สมบูรณ์แบบ



ภาพที่ 3 พื้นที่การแสดงในการสร้างสรรค์นาฏศิลป์ชุด BO(R)N  
ที่มา : ภาพถ่ายโดยผู้สร้างสรรค์ผลงาน เมื่อวันที่ 19 เมษายน 2565

7. อุปกรณ์ประกอบการแสดง ผู้สร้างสรรค์ผลงานออกแบบอุปกรณ์ประกอบการแสดงสำหรับการสร้างสรรค์นาฏศิลป์ชุด BO(R)N โดยพิจารณาถึงการใช้สัญลักษณ์เป็นหลักสำคัญในการออกแบบอุปกรณ์ประกอบการแสดง จะต้องสอดคล้องกับความหมายและวัตถุประสงค์ของการแสดง เพื่อทำให้เกิดความเข้าใจทิศทางในการสร้างสรรค์ผลงานมากขึ้น ทั้งนี้ผู้สร้างสรรค์ผลงานจึงเลือกใช้ หน่อบอนสี ต้นอ่อนบอนสี และบอนสี สายพันธุ์ต่าง ๆ มาประกอบการแสดง เพื่อนำเสนอและแสดงให้เห็นถึงความไม่สมบูรณ์แบบเป็นสิ่งธรรมชาติ และเข้าใจความไม่สมบูรณ์แบบของมนุษย์ที่มีความแตกต่างกันออกไปตามแต่ละวิถีชีวิต การดำเนินชีวิต ตลอดจนประสบการณ์ชีวิตในแต่ละบุคคล



ภาพที่ 4 อุปกรณ์ประกอบการแสดงในการสร้างสรรค์นาฏศิลป์ชุด BO(R)N  
ที่มา : ภาพถ่ายโดยผู้สร้างสรรค์ผลงาน เมื่อวันที่ 19 เมษายน 2565

## แนวคิดในการสร้างสรรค์นาฏศิลป์ชุด BO(R)N

1. **แนวคิดความงามอันไม่สมบูรณ์** แนวคิดความงามที่ไม่สมบูรณ์ หรือ วาปี-ซาปี (侘寂, Wabi-Sabi) คือ ปรัชญาศิลปะว่าด้วยความงามในความไม่สมบูรณ์ เป็นหลักสุนทรียศาสตร์ที่มีอิทธิพลในสังคมวัฒนธรรมญี่ปุ่น ตลอดจนเป็นความรู้ทางความงามที่ถูกถ่ายทอดลงในผลงานทางศิลปะ สามารถพบเห็นจากถ้วยชาและพิธีการชงชาในแบบญี่ปุ่น ซึ่งจะเห็นได้พื้นผิว รอยแตกร้าว ความขรุขระ และอื่น ๆ (ภคินิจ สรณารักษ์ และคณะ. 2562: 1125) ทั้งนี้ความงามอันไม่สมบูรณ์แบบดังกล่าว เป็นความงามที่มีเอกลักษณ์เฉพาะ ผู้สร้างสรรค์เกิดแรงบันดาลใจในการสร้างสรรค์ผลงานทางด้านนาฏศิลป์เกี่ยวกับความงามที่ไม่สมบูรณ์ เพื่อแสดงให้เห็นถึงความงามที่ไม่สมบูรณ์แบบของมนุษย์ ผ่านลีลานาฏศิลป์ประกอบกับบอนสี ที่ใช้เป็นสัญลักษณ์ความงามอันไม่สมบูรณ์แบบตามธรรมชาติ

2. **แนวคิดศิลปะกับธรรมชาติ** ศิลปะกับธรรมชาติ มีความเกี่ยวข้องสัมพันธ์กันเป็นอย่างมาก เนื่องจากธรรมชาติมีความสัมพันธ์กับชีวิตความเป็นอยู่ของมนุษย์ ธรรมชาติให้ความงดงาม ความรื่นรมย์และความสงบสุข โดยผ่านประสาทสัมผัสหรือภาวะการรับรู้ 3 ด้าน ได้แก่ 1) การมองเห็น 2) การได้ยินเสียง และ 3) การสัมผัสลีลาการเคลื่อนไหว ซึ่งธรรมชาติจะเป็นทั้งแนวคิดและแรงบันดาลใจที่ทำให้มนุษย์สร้างสรรค์ ถ่ายทอดเป็นงานศิลปะได้ตามอารมณ์และความรู้สึกอย่างอิสระ (พิมพิสุทธิ์ พันธุ์มณี. 2563) ทั้งนี้ผู้สร้างสรรค์ผลงานได้นำแนวคิดศิลปะกับธรรมชาติ มาเป็นส่วนหนึ่งในการสร้างสรรค์นาฏศิลป์ชุด BO(R)N โดยผู้สร้างสรรค์เลือกใช้ลักษณะต่าง ๆ ของบอนสี ไม่ว่าจะเป็นหน่อบอนสี ต้นอ่อนบอนสี และบอนสีสายพันธุ์ต่าง ๆ มาประกอบการแสดง เพื่อแสดงให้เห็นวิถีการดำรงชีวิตและความแตกต่างทางด้านเอกลักษณ์เฉพาะของบอนสี ในการสื่อสารความหมายถึงความงามอันไม่สมบูรณ์แบบของมนุษย์ที่มีความหลากหลายและแตกต่างกันออกไปในแต่ละบุคคล

3. **แนวคิดศิลปะเฉพาะที่** ศิลปะเฉพาะที่เป็นแนวทางการสร้างผลงานทางด้านศิลปะขึ้นบนตำแหน่งที่เฉพาะเจาะจง ที่ศิลปินจะคำนึงถึงสิ่งแวดล้อมที่จะสร้างงานศิลปะประกอบกับการออกแบบและการสร้างตัวงานศิลปะเอง ซึ่งการสร้างสรรค์ผลงานไม่ได้จำเพาะเจาะจงต้องเป็น ผลงานศิลปะ ประติมากรรม สถาปัตยกรรม หากแต่ยังรวมไปถึงการแสดง และการเต้นรำที่สร้างขึ้นเฉพาะที่ได้อีกด้วย ทั้งนี้ผู้สร้างสรรค์ผลงานได้ทำการศึกษา ค้นคว้าข้อมูลเกี่ยวกับแนวคิดศิลปะเฉพาะที่กับการสร้างสรรค์ผลงานทางด้านนาฏศิลป์ของ นราพงษ์ จรัสศรี ผู้บุกเบิกนาฏศิลป์ร่วมสมัยคนแรกของประเทศไทย และเป็นผู้เชี่ยวชาญทางด้านการใช้แนวคิดศิลปะเฉพาะที่ร่วมกับกระบวนการขององค์ประกอบหรือปัจจัยของการเคลื่อนไหว (Movement of Element) มาพัฒนาทักษะของศิลปะการแสดงทางด้านนาฏศิลป์ (จิรายุทธ พนมรักษ์. 2561: 102) มาเป็นแนวทางในการสร้างสรรค์นาฏศิลป์ชุด BO(R)N อีกซึ่งผู้สร้างสรรค์ผลงานได้ทำการสัมภาษณ์เกี่ยวกับพื้นที่โรงเรือนการเพาะปลูกและขยายพันธุ์ต้นบอนสี ซึ่งวรุฒิ โตะอิ ผู้ประกอบอาชีพเกษตรกรที่เพาะเลี้ยงต้นบอนสีเพื่อศิลปะและธุรกิจ ได้กล่าวถึงพื้นที่ที่ใช้ในการเพาะเลี้ยงและขยายพันธุ์ต้นบอนสี โดยกล่าวไว้ว่า พื้นที่ที่ใช้ในการเพาะเลี้ยงและขยายพันธุ์บอนสีนั้น ในแต่ละช่วงอายุของบอนสีมีความแตกต่างกัน อันเนื่องมาจากปัจจัยความแตกต่างของบอนสีในการเพาะเลี้ยงและขยายพันธุ์ ไม่ว่าจะเป็น สภาพดิน สภาพภูมิอากาศ และเอกลักษณ์เฉพาะของบอนสีแต่ละสายพันธุ์ เป็นต้น (วรุฒิ โตะอิ, สัมภาษณ์, 14 กันยายน 2564) จากการศึกษาเรื่องแนวคิดศิลปะเฉพาะที่และการเพาะปลูก ขยายพันธุ์ต้นบอนสี มีความสอดคล้องกัน ทำให้ผู้สร้างสรรค์ผลงานใช้นาฏศิลป์เฉพาะที่ในการพิจารณาและคัดเลือกพื้นที่ที่ใช้ในการแสดง โดยใช้สวนบอนสี แปลงเพาะปลูกบอนสี และเรือนเพาะชำบอนสี เป็นพื้นที่ในการแสดง เป็นสร้างสรรค์ผลงานในรูปแบบของศิลปะเฉพาะที่ตามวัตถุประสงค์ที่ได้กำหนดเอาไว้ เพื่อก่อให้เกิดความหลากหลายทางการแสดง และเพื่อสื่อสารทางการแสดงเกี่ยวกับความเปลี่ยนแปลงทางสังคมที่มนุษย์จะต้องสามารถปรับปรุงและพัฒนาตัวเองในการอยู่ร่วมสังคมได้อย่างมีความสุข

4. **แนวคิดสัญลักษณ์ในงานนาฏศิลป์** แนวคิดสัญลักษณ์ในงานนาฏศิลป์นั้น เป็นการสื่อสารเพื่อให้ผู้ชมได้เกิดความรู้ ความเข้าใจและสามารถมีส่วนร่วมในการตีความหมายของงานนั้น ๆ ซึ่งแต่ละคนอาจจะตีความออกมาได้ไม่เหมือนกันแล้วแต่มุมมองและประสบการณ์ของแต่ละคน ทั้งนี้ผู้สร้างสรรค์ผลงานได้ทำการสัมภาษณ์

วรรุฒิ โต้ะอี เกี่ยวกับความหมายนามของต้นบอนสีแต่ละชนิด โดยกล่าวไว้ว่า บอนสีแต่ละสายพันธุ์มีชื่อเรียกแตกต่างกันออกไป โดยพิจารณาจากเอกลักษณ์ทางสายพันธุ์ อาทิ ลักษณะสีของลำต้น ลักษณะสีของใบ และลักษณะความต่างของใบ ซึ่งความแตกต่างทางสายพันธุ์นี้มีความโดดเด่น สวยงาม และมีมูลค่าเป็นอย่างมาก (วรรุฒิ โต้ะอี, สัมภาษณ์, 14 กันยายน 2564) ดังนั้นผู้สร้างสรรค์ผลงานนำเอาแนวคิดสัญลักษณ์ในงานนาฏศิลป์มาเป็นส่วนหนึ่งในการสร้างสรรค์นาฏศิลป์ชุด BO(R)N โดยเลือกใช้ลักษณะของบอนสีที่มีความหลากหลายและมีความแตกต่างกันออกไปในแต่ละสายพันธุ์ต่าง ๆ ในการสื่อสารทางการแสดงถึงคุณค่าทางความงามอันไม่สมบูรณ์แบบของมนุษย์ในแต่ละวิถีชีวิตของบุคคลที่มีมีความแตกต่างกันออกไป อีกทั้งส่งเสริมทำการแสดงมีความแปลกใหม่และมีความน่าสนใจมากยิ่งขึ้น

**5. แนวคิดนาฏศิลป์ร่วมสมัย** หลักการเคลื่อนไหวและแนวคิดในการสร้างสรรค์ผลงานของศิลปินนาฏศิลป์ร่วมสมัย เพื่อนำมาพัฒนาการสร้างสรรค์ผลงานให้สื่อสารการแสดงกับผู้ชมได้เข้าใจ และเข้าถึงในวัตถุประสงค์ของผู้สร้างสรรค์ผลงานที่ได้กำหนดไว้ ซึ่งแนวคิดนาฏศิลป์ร่วมสมัย อาจไม่มุ่งเน้นการเล่าเรื่อง หากแต่จะเล่าหรืออธิบายความหมายเชิงนามธรรม ซึ่งเป็นเรื่องที่ยากต่อการอธิบายหรือการสร้างการเข้าใจที่ไม่มีคำตอบที่ชัดเจน ผลงานจากแนวคิดนาฏศิลป์ร่วมสมัยอาจตีความได้หลากหลายแบบตามมุมมองของศิลปินและผู้ชมที่แตกต่างกันออกไป ดังที่ธรากร จันทนสาโร ได้กล่าวถึงแนวคิดของนาฏศิลป์ร่วมสมัย โดยกล่าวไว้ว่า “นาฏศิลป์ร่วมสมัยในบางการแสดงไม่มุ่งเน้นการเล่าเรื่อง แต่จะเล่าหรืออธิบายความเป็นนามธรรม นามธรรมในที่นี้ก็คือ สิ่งที่ยากแก่การอธิบายหรือเป็นความเข้าใจที่ไม่มีคำตอบที่แน่นอนตายตัว หรือหากมีคำตอบเพียงหนึ่งเดียว คำตอบนั้นก็อาจตีความได้หลากหลายแบบตามมุมมองของศิลปิน นามธรรมมักเกี่ยวข้องกับอารมณ์ ความรู้สึก จิตใต้สำนึก สภาวะอารมณ์ ฯลฯ” (ธรากร จันทนสาโร, สัมภาษณ์, 6 สิงหาคม 2561) การสร้างสรรค์นาฏศิลป์ชุด BO(R)N ผู้สร้างสรรค์ผลงานได้มุ่งเน้นให้ความสำคัญกับการนำเสนอความเรียบง่าย และการสื่อสารทางการแสดงในเรื่องการตีความเชิงสัญลักษณ์ของนาฏศิลป์ร่วมสมัย เช่น บทการแสดง นักแสดง ลีลานาฏศิลป์ เครื่องแต่งกาย เสียงและดนตรีที่ใช้ประกอบการแสดง และอุปกรณ์ประกอบการแสดง เป็นต้น



ภาพที่ 5 การสร้างสรรค์นาฏศิลป์ชุด BO(R)N  
ที่มา : ภาพถ่ายโดยผู้สร้างสรรค์ผลงาน เมื่อวันที่ 19 เมษายน 2565

## บทสรุป

การสร้างสรรคานาฏศิลป์ชุด BO(R)N เป็นการพัฒนาระบบการสร้างสรรคผลงานทางด้านนาฏศิลป์ แนวทางใหม่ของผู้สร้างสรรคผลงาน ซึ่งผู้สร้างสรรคผลงานมีความคิดเห็นว่า ผลงานสร้างสรรคมีคุณค่าและความสำคัญเทียบเท่ากับงานวิจัย เนื่องจากขั้นตอนและกระบวนการสร้างสรรคผลงาน ได้ผ่านการศึกษาค้นคว้า จากข้อมูลเชิงลึก โดยผ่านการคิดวิเคราะห์และการสังเคราะห์จนกลายเป็นแนวคิด แรงบันดาลใจในการสร้างสรรค ดังนั้นการสร้างสรรคผลงานทางด้านนาฏศิลป์ชุดนี้ จึงมีขั้นตอนและกระบวนการสร้างสรรคจากแนวคิดความงามที่ไม่สมบูรณ์ แนวคิดศิลปะกับธรรมชาติ แนวคิดศิลปะเฉพาะที่ แนวคิดสัญลักษณ์ในงานนาฏศิลป์ และแนวคิด นาฏศิลป์ร่วมสมัย มาบูรณาการกับองค์ประกอบในการสร้างสรรคผลงานทางด้านนาฏศิลป์ทั้ง 7 องค์ประกอบ ได้แก่ บทการแสดง นักแสดง ลีลานาฏศิลป์ เสียงและดนตรีที่ใช้ประกอบการแสดง เครื่องแต่งกาย พื้นที่การแสดง และอุปกรณ์ประกอบการแสดง โดยผ่านการสร้างสรรคผลงานในรูปแบบนาฏศิลป์ร่วมสมัย เพื่อแสดงให้เห็นถึงคุณค่าของความงามอันไม่สมบูรณ์แบบของมนุษย์ ผ่านลีลานาฏศิลป์ประกอบกับบอนสี

อย่างไรก็ตาม การพัฒนาผลงานสร้างสรรคทางด้านนาฏศิลป์ ศิลปินหรือผู้สร้างสรรคผลงานควรอย่างต่อเนื่อง และหาแนวทางประยุกต์ เพื่อเป็นประโยชน์ในการสร้างสรรคผลงานที่มีความน่าสนใจและความแปลกใหม่ให้กับวงการนาฏศิลป์และศิลปะการแสดง นอกจากนี้การสร้างสรรคผลงานทางด้านนาฏศิลป์เพื่อหลีกเลี่ยงความจำเจ ซึ่งการบูรณาการข้ามศาสตร์เป็นอีกหนึ่งวิธีการในการนำไปสู่การสร้างสรรคที่มีความแปลกใหม่ เปลี่ยนแปลงไปจากเดิม และมีความหลากหลายของแนวคิด ทฤษฎีของศาสตร์ต่าง ๆ ที่นำเสนอผ่านงานชิ้นนั้นได้อย่างเป็นเอกภาพ

## เอกสารอ้างอิง

- ชนิษฐา บุตรไชย. (สัมภาษณ์). อาจารย์ประจำสาขาวิชานาฏศิลป์และศิลปะการแสดง คณะมนุษยศาสตร์และสังคมศาสตร์ มหาวิทยาลัยราชภัฏจันทรเกษม. สัมภาษณ์วันที่ 19 กรกฎาคม 2565
- จิรายุทธ พนมรักษ์. (2561). การถ่ายทอดแนวความคิดด้านการสร้างสรรคนาฏศิลป์ไทยร่วมสมัย ประเภทศิลปะการแสดงเต้นรำเฉพาะพื้นที่ของศาสตราจารย์ ดร.นราพงษ์ จรัสศรี. *วารสารสถาบันวัฒนธรรมและศิลปะ มหาวิทยาลัยศรีนครินทรวิโรฒ. ปีที่ 20 ฉบับที่ 1 (39), 97-108*
- จตุติกา โกศลเหมมณี.(2556) รูปแบบและแนวความคิดในการสร้างสรรคงานนาฏศิลป์ไทยร่วมสมัยของ **นราพงษ์ จรัสศรี**. วิทยานิพนธ์ปริญญาศิลปศาสตรดุษฎีบัณฑิต คณะศิลปกรรมศาสตร์ จุฬาลงกรณ์มหาวิทยาลัย.
- แฉล้ม สถาพร. (2555). การสร้างสรรคผลงานศิลปะภาพพิมพ์ด้วยสีธรรมชาติจากพืชในจังหวัด **นครศรีธรรมราช**. *วารสารวิจิตรศิลป์, 3(1), 267-301*
- ณรงค์ชัย ปิฎกรัษต์. (2562). **ทฤษฎีการสร้างสรรคศิลป์**. *วารสารวิชาการ คณะมนุษยศาสตร์และสังคมศาสตร์ มหาวิทยาลัยราชภัฏนครสวรรค์, 6(2), 234-248*
- ดวงดาว โยชิตะ. (2560). วาปี -ซาปี กับการพัฒนาการท่องเที่ยวอย่างยั่งยืน. *วารสารมนุษยศาสตร์และสังคมศาสตร์ มหาวิทยาลัยราชภัฏภูเก็ต. 3(2), 23-30*
- ธรากร จันทนสาโร. (สัมภาษณ์). ผู้ช่วยศาสตราจารย์ประจำสาขาวิชานาฏศิลป์สร้างสรรคและการจัดการ คณะศิลปกรรมศาสตร์ มหาวิทยาลัยศรีนครินทรวิโรฒ. สัมภาษณ์เมื่อวันที่ 6 สิงหาคม 2561
- นราพงษ์ จรัสศรี. (2548). **ประวัตินาฏศิลป์ตะวันตก**. กรุงเทพมหานคร: โรงพิมพ์แห่งจุฬาลงกรณ์มหาวิทยาลัย.
- บัญชา ธนบุญสมบัติ. (2562). **ถอดรหัสสัญลักษณ์ปริศนา**. พิมพ์ครั้งที่ 2. นนทบุรี: สารคดี. 208 หน้า.
- พิมพ์สิทธ์ พันธุ์มณี. (2563). **ธรรมชาติสู่ศิลปะ**. วิชาทัศนศิลป์ การสอน

ภักตินิจ สรณารักษ์, เมตตา สุวรรณศรี และสรณรงค์ สิงหเสนี. (2562). ความงามในความเสื่อมสลาย.

วารสารวิชาการ *Veridian E –Journal*, Silpakorn University ฉบับภาษาไทย สาขามนุษยศาสตร์  
สังคมศาสตร์และศิลปะ, 12(3), 1119-1138

วรวิฑูมิ โต๊ะอี. (สัมภาษณ์). ผู้เชี่ยวชาญทางการเพาะเลี้ยงและขยายพันธุ์บอนสี. สัมภาษณ์เมื่อวันที่ 14  
กันยายน 2564

วิรุณ ตั้งเจริญ. (2546). สุนทรียศาสตร์เพื่อชีวิต. กรุงเทพฯ: โรงพิมพ์สันติศิริการพิมพ์.

สมาคมบอนสีแห่งประเทศไทย. (2564). บอนสี. สำนักพิมพ์บ้านและสวน

อภิโชติ เกตุแก้ว. (2561). การสร้างสรรค์นาฏศิลป์จากสัญลักษณ์โอม ในความเชื่อของศาสนาพราหมณ์-  
ฮินดู. วิทยานิพนธ์ปริญญาศิลปศาสตรดุษฎีบัณฑิต คณะศิลปกรรมศาสตร์ จุฬาลงกรณ์มหาวิทยาลัย.

## เศรษฐกิจสร้างสรรค์กับการพัฒนาวิสาหกิจชุมชนของไทย Creative Economy and Community Enterprise Development in Thailand

เพ็ญศรี ฉิรินัง (Pensri Chirinang)<sup>1</sup>,  
รัชยา ภัคดีจิตต์ (Ratchaya Pakdeejit)<sup>2\*</sup>,  
ศิริวัฒน์ เปลียนบางยาง (Siriwat Plainbangyang)<sup>3</sup>,  
ชมภูนุช หุ่นนาค (Chompoonuch Hunnak)<sup>4</sup>

<sup>1</sup> รองศาสตราจารย์ประจำหลักสูตรรัฐประศาสนศาสตรดุษฎีบัณฑิต วิทยาลัยนวัตกรรมการจัดการมหาวิทยาลัยเทคโนโลยีราชมงคลรัตนโกสินทร์  
(Associate Professor of Doctor of Public Administration Program in Public Administration, Graduate College, Rattanakosin College of Innovation Management)

<sup>2,3</sup> ผู้ช่วยศาสตราจารย์ประจำหลักสูตรรัฐประศาสนศาสตรมหาบัณฑิต วิทยาลัยนวัตกรรมการจัดการมหาวิทยาลัยเทคโนโลยีราชมงคลรัตนโกสินทร์  
(Assistant Professor of Master of Public Administration Program in Public Administration, Graduate College, Rattanakosin College of Innovation Management)

<sup>4</sup> อาจารย์ประจำหลักสูตรรัฐประศาสนศาสตรมหาบัณฑิต วิทยาลัยนวัตกรรมการจัดการมหาวิทยาลัยเทคโนโลยีราชมงคลรัตนโกสินทร์  
(Lecturer of Master of Public Administration Program in Public Administration, Graduate College, Rattanakosin College of Innovation Management)

\*Corresponding Author. E-mail : Rachaya\_pa@yahoo.co.th

(Received: September 6, 2022; Revised: November 4, 2022; Accepted: November 22, 2022)

### บทคัดย่อ

บทความนี้เป็นบทความวิชาการอธิบายถึงภาพรวมของแนวคิดเศรษฐกิจสร้างสรรค์กับการพัฒนาวิสาหกิจชุมชนของไทย โดยเกริ่นนำถึงความสำคัญของแนวคิดเศรษฐกิจสร้างสรรค์ต่อการพัฒนาวิสาหกิจชุมชนไทย แนวคิดและนิยามของเศรษฐกิจสร้างสรรค์ วิสาหกิจชุมชนและบทบาทของเศรษฐกิจสร้างสรรค์ในการยกระดับเศรษฐกิจชุมชน ข้อเสนอแนะที่น่าสนใจ คือ แนวทางในการใช้เศรษฐกิจสร้างสรรค์เพื่อการพัฒนาวิสาหกิจชุมชนของไทย

**คำสำคัญ :** เศรษฐกิจสร้างสรรค์; การพัฒนาวิสาหกิจชุมชน; ประเทศไทย

### Abstract

This academic paper aims to explain the overall framework of the creative economy and community enterprise development issues in Thailand. The author introduced the importance of creative economy in development processes and also discussed the concepts and definition of creative economy, community enterprise and the roles of creative economy in upgrading of community economy. Approach to applying creative economy to development of community enterprise in Thailand was also proposed.

**Keywords :** Creative Economy; Community Enterprise Development; Thailand



## บทนำ

การพัฒนาประเทศไปสู่การพัฒนาที่ยั่งยืนโดยเป็นการพัฒนาที่ใช้นวัตกรรมเป็นตัวขับเคลื่อนเศรษฐกิจและสังคมของประเทศเป็นสิ่งสำคัญ เป้าหมายของการพัฒนาเศรษฐกิจและสังคมของประเทศไทยไม่ได้เน้นแต่ด้านการสร้างความเจริญเติบโตทางเศรษฐกิจแต่เพียงอย่างเดียว แต่ควรเน้นไปถึงการยกระดับความสามารถในการแข่งขันทั้งในระดับประเทศและระดับโลก เพื่อจะเป็นการยกระดับคุณภาพชีวิตของคนไทยในทุก ๆ กลุ่ม

เศรษฐกิจสร้างสรรค์ เป็นที่กล่าวถึงในช่วง 20 ปีที่ผ่านมา ในฐานะ “อนาคตของเศรษฐกิจโลก” จนเป็นที่รู้จักอย่างแพร่หลาย ในปัจจุบันหลายประเทศเช่น อังกฤษ ออสเตรเลีย ฮองกง ญี่ปุ่น ได้ให้ความสำคัญกับการพัฒนาเศรษฐกิจด้วยแนวคิดเศรษฐกิจสร้างสรรค์ (Creative Economy) มากขึ้น โดยมีที่มาจากหนังสือของ “จอห์น ฮาวกินส์ (John Howkins)” ที่มีชื่อว่า “The Creative Economy : How People Make Money from Ideas” ซึ่งจัดพิมพ์ขึ้นในปี ค.ศ. 2001 ว่าด้วยเศรษฐกิจที่มีแนวคิดเติมเต็มไปด้วย “จินตนาการ ภูมิปัญญา สังคม วัฒนธรรม และผู้คน” (เศรษฐกิจสร้างสรรค์เพื่อการพัฒนาที่ยั่งยืน , สืบค้น 2 เมษายน 2565 ,จาก <https://www.prachachat.net>)

ในปี 2021 องค์กร UNCTAD เป็นหน่วยงานหลักของยูเอ็นในการขับเคลื่อนเศรษฐกิจสร้างสรรค์ร่วมกับองค์กรต่าง ๆ เช่น ยูเนสโก (UNESCO), องค์กรทรัพย์สินทางปัญญาแห่งโลก (WIPO), องค์กรพัฒนาอุตสาหกรรมแห่งสหประชาชาติ (UNIDO), องค์กรการค้าโลก (WTO) และองค์กรระหว่างประเทศที่สำคัญอื่น ๆ มีกำหนดจัดงานสำคัญตลอดทั้งปีโดยจะมีการประชุมสุดยอดที่อินโดนีเซียในปลายปีนี้ พร้อมทั้งร่วมมือกับผู้เชี่ยวชาญทั้งในประเทศกำลังพัฒนาและประเทศที่พัฒนาแล้วในการรวบรวมข้อมูลเกี่ยวกับสินค้าและบริการที่สร้างสรรค์ด้วย (UNCTAD.org, Retrieved 7 September 2021, from <https://unctad.org>.)

จากความสำคัญของเศรษฐกิจสร้างสรรค์เพื่อการพัฒนาที่ยั่งยืนจึงมีความจำเป็นที่จะอธิบายถึงความสำคัญของแนวคิดเศรษฐกิจสร้างสรรค์ต่อการพัฒนาวิสาหกิจชุมชนไทย วิสาหกิจชุมชนและบทบาทของเศรษฐกิจสร้างสรรค์ในการยกระดับเศรษฐกิจชุมชน และข้อเสนอแนะแนวทางในการใช้เศรษฐกิจสร้างสรรค์เพื่อการพัฒนาวิสาหกิจชุมชนของไทยเพื่อการพัฒนาเสริมสร้างภูมิความรู้ให้แก่เศรษฐกิจฐานรากให้มั่นคง ส่งผลต่อระบบเศรษฐกิจในระดับมหภาคต่อไป

## ความสำคัญของแนวคิดเศรษฐกิจสร้างสรรค์ต่อการพัฒนาวิสาหกิจชุมชนไทย

ภายใต้บริบทของเศรษฐกิจในยุคดิจิทัลที่ปัจจัยด้านสภาพแวดล้อมทางเศรษฐกิจ สังคม เทคโนโลยี ดิจิทัล และความต้องการของผู้บริโภคยุคใหม่มีพลวัตเปลี่ยนแปลงไป ตลอดจนความตื่นตัวในกระแสของการพัฒนาที่ยั่งยืน (Sustainable Development) เป็นแรงผลักดันสำคัญที่ทำให้ประเทศต่าง ๆ เร่งขับเคลื่อนระบบเศรษฐกิจด้วยการใช้ความคิดสร้างสรรค์และผลิตภัณฑ์นวัตกรรมใหม่ที่มีพฤติกรรมเชิงสร้างสรรค์ เพื่อเพิ่มขีดความสามารถในการแข่งขันของประเทศอย่างต่อเนื่อง

วิวัฒนาการในการนำแนวคิดเศรษฐกิจสร้างสรรค์มาใช้ในประเทศไทย ได้ให้ความสำคัญกับแนวคิดการพัฒนาเศรษฐกิจสร้างสรรค์เริ่มตั้งแต่ พ.ศ. 2552 โดยรัฐบาลได้ประกาศคำมั่นสัญญา หรือ Creative Thailand Commitments ภายใต้โครงการไทยเข้มแข็ง เพื่อขับเคลื่อนนโยบายเศรษฐกิจสร้างสรรค์ และนำบรรจุไว้ในแผนพัฒนาเศรษฐกิจและสังคมแห่งชาติฉบับที่ 11 (พ.ศ. 2555-2559) โดยมุ่งหวังให้ประเทศไทยเป็นศูนย์กลางอุตสาหกรรมสร้างสรรค์ในภูมิภาคอาเซียน และแผนพัฒนาเศรษฐกิจและสังคมแห่งชาติฉบับที่ 12 (พ.ศ. 2560-2564) ประเทศไทยให้ความสำคัญและเป็นหนึ่งในประเทศในเอเชียที่ประสบความสำเร็จสูงสุดในการดำเนินการสนับสนุนอุตสาหกรรม วัฒนธรรมและเศรษฐกิจสร้างสรรค์ สอดคล้องกับยุทธศาสตร์ชาติ 20 ปีของรัฐบาลในปัจจุบัน

ในปัจจุบันภายหลังจากสหประชาชาติประกาศให้ปี ค.ศ. 2021 เป็นปีแห่งเศรษฐกิจสร้างสรรค์เพื่อการพัฒนาที่ยั่งยืน กระทรวงวัฒนธรรมของไทยก็พร้อมออกมาสนับสนุนวาระดังกล่าว เพื่อมีส่วนร่วมในการขับเคลื่อนขับเคลื่อนเศรษฐกิจสร้างสรรค์อย่างต่อเนื่อง พร้อมนำทุนวัฒนธรรมมาต่อยอดเพิ่มมูลค่าเศรษฐกิจพัฒนาประเทศ จึงถือเป็นช่วงระยะเวลาของการของการประยุกต์ใช้แนวคิดเพื่อการกำหนดแผนยุทธศาสตร์ในการพัฒนาประเทศ ซึ่งกระบวนการพัฒนาดังกล่าวจำเป็นที่จะต้องอาศัยการปรับรูปแบบและโครงสร้างของระบบเศรษฐกิจ ซึ่งไม่สามารถที่จะคำนึงถึงองค์กรภาคธุรกิจหรืออุตสาหกรรมการผลิตขนาดใหญ่ในระบบเศรษฐกิจมหภาคเพียงอย่างเดียว แต่จำเป็นต้องคำนึงถึงหน่วยการผลิตในระบบเศรษฐกิจระดับจุลภาคที่เล็กลงมาด้วย

การนำแนวคิดเศรษฐกิจสร้างสรรค์มาใช้ในการพัฒนาวิสาหกิจชุมชนของไทยแม้ว่าในปัจจุบันจะมีการจัดทำโครงการเพื่อสนับสนุนเศรษฐกิจสร้างสรรค์ขึ้นมาหลากหลายโครงการแล้วก็ตาม แต่ส่วนใหญ่แล้วยังเป็นโครงการที่มุ่งเน้นให้เห็นผลในภาพรวม ซึ่งผู้ที่ได้รับประโยชน์จากโครงการโดยตรงส่วนใหญ่จะเป็นประชาชนอยู่ในสังคมเมืองขนาดใหญ่ วิสาหกิจชุมชน ประชาชนในระดับฐานรากยังไม่ได้ได้รับประโยชน์จากโครงการสนับสนุนเศรษฐกิจสร้างสรรค์เท่าที่ควร

ดังนั้น การเสริมสร้างความรู้และความคิดสร้างสรรค์ให้เกิดแก่วิสาหกิจชุมชน ที่เป็นระบบเศรษฐกิจจุลภาคระดับเล็กอย่าง “ชุมชน” โดยผ่านตัวขับเคลื่อนหลัก คือ “หน่วยการผลิตที่ชุมชนเป็นเจ้าของ” จึงเป็นแนวทางสำคัญที่จะนำไปสู่การพัฒนาเศรษฐกิจฐานรากนำไปสู่การพัฒนาเศรษฐกิจในระดับประเทศได้อย่างยั่งยืน

### แนวคิดและนิยามของของเศรษฐกิจสร้างสรรค์ (Creative Economy)

“เศรษฐกิจสร้างสรรค์” John Hawkins (2001) ได้ให้ความหมายว่า เป็นการสร้างมูลค่าทางเศรษฐกิจที่เกิดจากความคิดของมนุษย์ และสรุปถึงผู้ประกอบการนักสร้างสรรค์ที่ประสบความสำเร็จ ได้แก่ คุณลักษณะเป็นผู้ที่เรียนรู้อยู่ตลอดเวลา ชื่นชมต่อความสำเร็จอย่างเปิดเผยมีความสุขและสนุกกับการทำงาน มีความทะเยอทะยาน และมีแรงจูงใจเพื่อประสิทธิผล ตลอดจนใช้ความสามารถในการบริหารจัดการในการแก้ปัญหาต่าง ๆ ที่จะนำไปสู่ความสำเร็จขององค์กรธุรกิจ

เศรษฐกิจสร้างสรรค์ ประกอบด้วย คำว่า เศรษฐกิจ (Economy) และความคิดสร้างสรรค์(Creative ) จะเกิดขึ้นได้ต้องมีสองส่วนควบคู่กัน ควบคิดสร้างสรรค์ถูกนำไปใช้ให้เกิดประโยชน์ทางเศรษฐกิจแก่ผู้สร้าง การนำความคิดเข้าไปประสานกับการดำเนินธุรกิจทำให้เกิดการต่อยอดไปสู่การสร้างความแตกต่าง ซึ่งจะส่งผลต่อการสร้างมูลค่า และท้ายที่สุดเป็นการสร้าง “คุณค่า ” ซึ่งความหมายของเศรษฐกิจสร้างสรรค์นี้ สอดคล้องกับคำว่า นวัตกรรม (Innovation) โดย Swann (2007) ได้ระบุความหมายของนวัตกรรมไว้ว่า “The Successful Exploitation of New Idea” ซึ่งหมายถึง “การใช้ประโยชน์จากความคิดใหม่ๆ” นั่นเอง

นอกจากนี้ยังมีผู้นำไปตีความและให้คำนิยามไว้อย่างหลากหลายตามแต่บริบทของการนำไปใช้ให้สอดคล้องกับระบบเศรษฐกิจของแต่ละองค์กรหรือประเทศ ตัวอย่างเช่น ตัวอย่างเช่น สหราชอาณาจักร ที่ได้รับการยอมรับให้เป็นศูนย์กลางความสร้างสรรค์ของโลก ได้นิยามว่าเศรษฐกิจสร้างสรรค์ เป็นแนวความคิดในการพัฒนาและสร้างความเจริญเติบโตทางเศรษฐกิจโดยใช้สินทรัพย์ที่เกิดจากการใช้ความคิดสร้างสรรค์ (สำนักงานคณะกรรมการพัฒนาการเศรษฐกิจและสังคมแห่งชาติ, 2552)

จากความสำคัญของแนวคิดเศรษฐกิจสร้างสรรค์ที่มีบทบาทอย่างมากในเศรษฐกิจโลก หลายประเทศทั่วโลกจึงจัดตั้งองค์กรเฉพาะด้านเพื่อส่งเสริมความคิดสร้างสรรค์ให้เป็นยุทธศาสตร์สำคัญในการพัฒนาประเทศ นอกจากนี้ เศรษฐกิจสร้างสรรค์เกิดจากความคิดสร้างสรรค์ความชำนาญ และความสามารถที่มีศักยภาพในการสร้างงานและความมั่งคั่งโดยการผลิตและใช้ประโยชน์จากทรัพย์สินทางปัญญา หรือเป็นวงจรของการสร้างสรรค์การผลิตและการจำหน่ายสินค้าและบริการของอุตสาหกรรมที่มีปัจจัยหลักคือความคิดสร้างสรรค์และทุนทาง

ปัญญา โดยหัวใจหลักของเศรษฐกิจสร้างสรรค์คือ อุตสาหกรรมสร้างสรรค์ที่บูรณาการระบบเศรษฐกิจ สังคม วัฒนธรรม เทคโนโลยี นวัตกรรม และทุนทางปัญญาเข้าไว้ด้วยกัน (United Nations, 2010, Retrieved 7 March 2018, from. <http://unctad.org/>)

สำหรับประเทศไทยมีการจัดตั้ง สำนักงานส่งเสริมเศรษฐกิจสร้างสรรค์ (องค์การมหาชน) หรือ Creative Economy Agency (CEA) ขึ้น เพื่อทำหน้าที่ในการส่งเสริมผู้ประกอบการในอุตสาหกรรมสร้างสรรค์ของไทยได้ให้นิยามเศรษฐกิจสร้างสรรค์ ว่าหมายถึง แนวคิดการขับเคลื่อนเศรษฐกิจบนพื้นฐานของการใช้องค์ความรู้ การศึกษา การสร้างสรรค์ (Creativity) การใช้ทรัพย์สินทางปัญญา (Intellectual Property) ที่เชื่อมโยงกับพื้นฐานทางนวัตกรรม ตลอดจนการสั่งสมความรู้ของสังคม และเทคโนโลยี นวัตกรรมใหม่ โดยมีภารกิจใน 3 ด้านหลัก ได้แก่ ด้านการพัฒนาบุคลากรสร้างสรรค์ (Creative People), ด้านการเพิ่มขีดความสามารถให้แก่ธุรกิจสร้างสรรค์ (Creative Business) และด้านการพัฒนาพื้นที่สร้างสรรค์ (Creative Place) (สำนักงานคณะกรรมการพัฒนาการเศรษฐกิจและสังคมแห่งชาติ, 2552)

### ขอบเขตเศรษฐกิจสร้างสรรค์ของ UNCTAD และของไทย

ขอบเขตของเศรษฐกิจสร้างสรรค์ก็มีความหลากหลายเปลี่ยนแปลงไปตามบริบทการนำกรอบแนวคิดไปใช้งานเช่นเดียวกัน ในส่วนของประเทศไทยนั้น สศช. ได้ยึดเอารูปแบบการจัดประเภทของเศรษฐกิจสร้างสรรค์ขององค์การความร่วมมือเพื่อการค้าและการพัฒนา (UNCTAD) มาเป็นกรอบหลักและพัฒนาเพิ่มเติมโดยใช้รูปแบบขององค์การยูเนสโก (UNESCO) มาประกอบ ทำให้สามารถกำหนดขอบเขตของเศรษฐกิจสร้างสรรค์ในประเทศไทยได้เป็น 4 กลุ่มหลัก โดยได้กำหนดขอบเขตของเศรษฐกิจสร้างสรรค์ไว้ดังนี้

1. ประเภทมรดกวัฒนธรรม (Cultural Heritage) อุตสาหกรรมประวัติศาสตร์ โบราณคดี ความเชื่อสภาพทางสังคม มี 2 กลุ่ม คือ

- 1.1 กลุ่มการแสดงออกทางวัฒนธรรมแบบดั้งเดิม เช่น ศิลปะ งานฝีมือ เทศกาล และงานฉลอง
- 1.2 กลุ่มที่ตั้งทางวัฒนธรรม เช่น โบราณสถาน พิพิธภัณฑสถาน

2. ประเภทศิลปะ (Arts) 2กลุ่ม คือ

- 2.1 งานศิลปะ ภาพวาด รูปปั้น ภาพถ่าย
- 2.2 ศิลปะการแสดง การแสดงดนตรี การแสดงละคร การเต้นรำ การเชิดหุ่นกระบอก

3. ประเภทสื่อ (Media) 2 กลุ่ม คือ

- 3.1 งานสื่อสิ่งพิมพ์
- 3.2 งานโสตทัศน เช่น ภาพยนตร์ วิทยุ

4. ประเภทหน้าที่ (Function Credition) เป็นกลุ่มของสินค้าและบริการที่ตอบสนองความต้องการของลูกค้าน่า 3 กลุ่ม คือ

- 4.1 กลุ่มออกแบบ เช่น ออกแบบภายใน ออกแบบอัญมณี
- 4.2 กลุ่มที่สมัยใหม่ เช่น Software Video Game
- 4.3 กลุ่มบริการทางความคิดสร้างสรรค์ เช่น วัฒนธรรม การนันทนาการ งานวิจัยและพัฒนา

สำหรับขอบเขตเศรษฐกิจสร้างสรรค์ของไทย สำนักงานสภาพัฒนาการเศรษฐกิจและสังคมแห่งชาติ (สศช.) กำหนดไว้ว่า อุตสาหกรรมสร้างสรรค์ ประกอบด้วย 12 สาขาหลัก ได้แก่ งานฝีมือและหัตถกรรม, ศิลปะการแสดง ทัศนศิลป์ ดนตรี ภาพยนตร์และวีดิทัศน์ การพิมพ์ การกระจายเสียง ซอฟต์แวร์ โฆษณา การ

ออกแบบ สถาปัตยกรรมและแฟชั่น โดยมีอุตสาหกรรมที่เกี่ยวข้องอีก 3 สาขา คือ อาหารไทย การแพทย์แผนไทย และการท่องเที่ยวเชิงสร้างสรรค์

### วิสาหกิจชุมชนและบทบาทของเศรษฐกิจสร้างสรรค์ในการยกระดับเศรษฐกิจชุมชน

“วิสาหกิจชุมชน” หรือ *Community Enterprise*” ในฐานะองค์การการผลิตในระดับจุลภาคที่เป็นเศรษฐกิจฐานราก ที่ประกอบกิจการเกี่ยวกับสินค้าหรือบริการจากทุนของชุมชนและดำเนินการโดยชุมชน ภายใต้คำนิยามของพระราชบัญญัติส่งเสริมวิสาหกิจชุมชน พ.ศ. 2548 ที่ก่อกำเนิดขึ้นเพื่อการส่งเสริมสนับสนุนเศรษฐกิจชุมชน เกี่ยวกับการผลิตสินค้า การให้บริการหรือการอื่น ๆ ที่ดำเนินการโดยบุคคลที่มีความผูกพัน มีวิถีชีวิตร่วมกัน และรวมตัวกัน ประกอบกิจการดังกล่าว ไม่ว่าจะเป็นิติบุคคลในรูปแบบใดหรือไม่เป็นนิติบุคคล เพื่อสร้างรายได้ และเพื่อการพึ่งพาตนเองของครอบครัวชุมชน และระหว่างชุมชน ให้ได้รับการส่งเสริมความรู้ ความสามารถในการจัดการ และการพัฒนารูปแบบวิสาหกิจชุมชนให้สามารถก้าวไปสู่การเป็นองค์กรหรือผู้ประกอบการของหน่วยธุรกิจที่สูงขึ้น โดยลักษณะของวิสาหกิจชุมชนควรมรองค์ประกอบ อย่างน้อย 7 ประการ คือ 1) ชุมชนเป็นเจ้าของและเป็นผู้ดำเนินการ 2) สินค้าหรือบริการมาจากทุนของชุมชนเป็นหลัก 3) ใช้ความคิดริเริ่มสร้างสรรค์และเป็นนวัตกรรมของชุมชน 4) เกิดจากรากฐานและภูมิปัญญาท้องถิ่นกับภูมิปัญญาสากล 5) มีกระบวนการเรียนรู้อย่างสม่ำเสมอ 6) มีการบูรณาการกับกิจกรรมหรือสถานการณ์ต่าง ๆ ในชุมชนอย่างเป็นระบบ 7) ครอบครัวและชุมชนพึ่งตนเองได้ (สำนักงานเลขาธิการคณะกรรมการส่งเสริมวิสาหกิจชุมชน, 2548)

ระดับวิสาหกิจของชุมชนมีผลในการพัฒนาวิสาหกิจของชุมชนตั้งอยู่บนฐานสำคัญ ดังนี้

1. วิสาหกิจชุมชนระดับครอบครัว เป็นจุดเริ่มต้นของการแปรรูปหรือสร้างผลิตภัณฑ์ของชุมชนเพื่อการอุปโภคบริโภคภายในครัวเรือนเป็นหลัก สมาชิกในชุมชน จะสร้างผลิตภัณฑ์ในลักษณะหลากหลาย เพื่อการพึ่งตนเอง ลดรายจ่าย และป้องกันไม่ให้เงินของชุมชนไหลออกไปนอกชุมชนโดยไม่จำเป็น ซึ่งจะส่งผลให้การหมุนของเงินอยู่ในหมู่บ้าน และแพร่สะพัดในหมู่บ้าน
2. วิสาหกิจชุมชนระดับชุมชน เมื่อวิสาหกิจของชุมชนบรรลุวัตถุประสงค์ขั้นแรก เพื่อลดรายจ่ายหรือเพื่อการพึ่งตัวเองได้แล้วจึงค่อยขยายออกไปสู่เพื่อนบ้าน วิสาหกิจชุมชนขั้นที่สอง จึงเป็นวิสาหกิจชุมชนที่เกื้อหนุนให้เกิดการพึ่งพาอาศัยระหว่างครอบครัวในชุมชนเดียวกัน เงินไม่ออกไปจากหมู่บ้าน
3. วิสาหกิจชุมชนระดับเครือข่าย การพึ่งตนเองในบางกรณี ชุมชนไม่สามารถดำเนินการได้โดยลำพังชุมชนเดียว แต่เป็นไปได้เมื่อหลายชุมชนร่วมมือกัน เป็นระบบพึ่งพาอาศัยระหว่างชุมชน
4. วิสาหกิจชุมชนเพื่อการจัดการผลผลิตส่วนเกิน เป็นวิสาหกิจที่ดำเนินการแปรรูปผลผลิตหรือทรัพยากรของชุมชน สร้างผลิตภัณฑ์ต่อเนื่อง เพื่อเพิ่มมูลค่า และตอบสนองการตลาดภายนอกชุมชนและเครือข่ายวิสาหกิจชุมชนจึงแตกต่างกับธุรกิจ อุตสาหกรรมขนาดกลางและขนาดเล็ก (SMEs) เพราะไม่สามารถใช้กฎเกณฑ์เรื่อง “ทุน” และ “แรงงาน” มาวัดขนาดและความสำเร็จ เพราะวิสาหกิจชุมชนไม่ได้มุ่งเน้นการสร้างผลกำไรเพียงด้านเดียว แต่วิสาหกิจชุมชนเน้นการพึ่งตัวเองของครอบครัว ชุมชน และเครือข่าย และการตอบสนองการอยู่ร่วมกัน และมีคุณภาพชีวิตที่ดีของคนในชุมชน

จากความสำคัญในหลักคิดและศักยภาพของวิสาหกิจชุมชนของไทยซึ่งหากได้รับการพัฒนาระดับไปสู่การเป็น“องค์กรสร้างสรรค์” ได้สำเร็จ ก็จะเป็นพลังขับเคลื่อนสำคัญที่ช่วยให้เศรษฐกิจชุมชนสามารถอยู่รอดได้ เมื่อพิจารณาถึงลักษณะที่สำคัญของวิสาหกิจชุมชน จะเห็นได้ว่ามีความเชื่อมโยงกับสอดคล้องกับแนวคิดเศรษฐกิจสร้างสรรค์ เนื่องจากวิสาหกิจชุมชนต้องมีลักษณะขององค์กรที่มีความคิดริเริ่มสร้างสรรค์ เรียนรู้ตลอดเวลา เกิดจากภูมิปัญญา และมีการดำเนินการที่เชื่อมโยงกับกิจกรรม บริบทและสถานการณ์ของชุมชน วิสาหกิจชุมชนเน้นการพึ่งตัวเองของครอบครัว ชุมชน และเครือข่าย และการมุ่งเน้นคุณภาพชีวิตที่ดีของคนในชุมชน การพัฒนา

วิสาหกิจชุมชนของไทยโดยอาศัยแนวคิดเศรษฐกิจสร้างสรรค์เป็นกรอบในการพัฒนา ก็จะส่งผลให้วิสาหกิจชุมชนของไทยสู่การเป็นวิสาหกิจชุมชนสร้างสรรค์ที่มีความเป็นเลิศ มีขีดความสามารถในการแข่งขันในระดับสากล

### แนวทางในการใช้เศรษฐกิจสร้างสรรค์เพื่อการพัฒนาวิสาหกิจชุมชนของไทย

แนวทางในการพัฒนาที่จะช่วยส่งเสริมเศรษฐกิจสร้างสรรค์ คือการจะขับเคลื่อนเศรษฐกิจสร้างสรรค์ให้เกิดประโยชน์กับสังคมไทยในระดับฐานราก คือวิสาหกิจชุมชนของไทยได้นั้น จำเป็นที่จะต้องมีการพัฒนากลไกที่จะช่วยให้การขับเคลื่อนการเปลี่ยนแปลง เกิดผลสำเร็จได้ กลไกในการขับเคลื่อนเศรษฐกิจสร้างสรรค์ฯ จำเป็นจะต้องใช้กลไกการประสานพลัง อันได้แก่ ภาครัฐ ภาคเอกชน ภาควิชาการ และภาคประชาสังคม

แนวทางในการพัฒนาที่จะช่วยส่งเสริมเศรษฐกิจสร้างสรรค์ แสดงให้เห็นว่าจุดร่วมที่สำคัญในการระบบความร่วมมือของทุกภาคส่วน ผู้ประกอบการและบุคลากรในวิสาหกิจชุมชนจะต้องได้รับการพัฒนาส่งเสริมศักยภาพที่จำเป็น โดยเน้นการพัฒนาทักษะของผู้ประกอบการและบุคลากรในวิสาหกิจชุมชน ด้วยทักษะการเป็นผู้นำทางความคิด การเป็นผู้มีความริเริ่มสร้างสรรค์คิดเพื่อสังคม กระตือรือร้นในการมองหาโอกาสใหม่ ๆ และมีทักษะในการนำความคิดริเริ่มไปประยุกต์ใช้ให้เกิดประโยชน์ในเชิงพาณิชย์ผ่านการสนับสนุนการจัดโครงการและกิจกรรมการฝึกอบรมที่มีประสิทธิภาพ (เพ็ญศรี ฉิรินัง และคณะ , 2565)

นอกจากนี้ภาครัฐทั้งในระดับส่วนกลางและในระดับท้องถิ่นควรมีบทบาทในการวางแผนพัฒนาเศรษฐกิจชุมชนร่วมกับคนในชุมชน โดยใช้แนวคิดเศรษฐกิจสร้างสรรค์เป็นฐานในการพัฒนา ให้บริการสนับสนุนองค์ความรู้ที่เกี่ยวข้องกับการประกอบกิจการในชุมชน โดยเฉพาะอย่างยิ่งในด้านการบริหารจัดการและการตลาดสร้างสรรค์ พร้อมทั้งควรผสมพลังสร้างภาคีเครือข่ายด้านวิชาการร่วมกับหน่วยงานต่าง ๆ เช่น องค์กรปกครองส่วนท้องถิ่น ภาคประชาสังคมองค์กรเอกชน และสถาบันการศึกษา

แนวทางในการใช้เศรษฐกิจสร้างสรรค์เพื่อการพัฒนาวิสาหกิจชุมชนของไทย จะต้องมียุทธศาสตร์ประกอบที่บูรณาการทุกภาคส่วน เพื่อนำมาซึ่งพลังที่ช่วยหนุนเสริมความแข็งแกร่งให้เกิดแก่นฐานรากของเศรษฐกิจในระดับชุมชนและในระดับประเทศ ต่อประเด็นนี้ผู้เขียนขออ้างอิงถึงแนวคิดของ Howkins (2001) ที่กล่าวว่าผู้ประกอบการนักสร้างสรรค์ (Creative Entrepreneur) ที่ประสบความสำเร็จ ต้องเป็นผู้ที่มีคุณลักษณะเป็นผู้ที่เรียนรู้อยู่ตลอดเวลา ชื่นชมต่อความสำเร็จอย่างเปิดเผยมีความสุขและสนุกกับการทำงาน มีความคิดสร้างสรรค์ตลอดจนใช้ความสามารถในการบริหารจัดการในการแก้ปัญหาต่างๆ ที่จะนำไปสู่ความสำเร็จขององค์การประกอบการ Satar and John (2016) ได้ศึกษาเกี่ยวกับแบบจำลองแนวคิดของของอินเดีย พบว่า ปัจจัยความสำเร็จที่สำคัญสำหรับวิสาหกิจชุมชนของอินเดีย ปัจจัยที่เอื้อต่อความสำเร็จของวิสาหกิจชุมชน คือ ทักษะของผู้ประกอบการในชุมชน การวางแผนธุรกิจ ความเป็นผู้นำ ระบบเครือข่าย นวัตกรรมทางการเงิน การวางแผนด้านการจัดการผลกำไร การตลาดเพื่อสังคม การมีส่วนร่วมของชุมชนและการสนับสนุนจากรัฐบาล Satar and John (2016)

ดังนั้นแนวทางในการใช้เศรษฐกิจสร้างสรรค์เพื่อการพัฒนาวิสาหกิจชุมชนของไทย สามารถสรุปเป็นประเด็นสำคัญได้ดังนี้

1. ผู้ประกอบการวิสาหกิจชุมชนต้องเป็นผู้ที่มีคุณลักษณะมีการเรียนรู้อยู่ตลอดเวลา มีความคิดสร้างสรรค์ ทักษะการเป็นผู้นำทางความคิด การเป็นผู้มีความริเริ่มสร้างสรรค์คิดเพื่อสังคม ตลอดจนใช้ความสามารถในการบริหารจัดการในการแก้ปัญหาต่างๆ ที่จะนำไปสู่ความสำเร็จ กระตือรือร้นในการมองหาโอกาสใหม่ ๆ และมีทักษะในการนำความคิดริเริ่มไปประยุกต์ใช้ให้เกิดประโยชน์ในทางเศรษฐกิจ

2. ผู้นำในชุมชนต้องมีวิสัยทัศน์ในการขับเคลื่อน (Leader and Visions) ต้องมีแผนการขับเคลื่อนที่มุ่งเน้นเพื่อตอบโจทย์และมีความเหมาะสมตาม “สภาพปัญหา” และ “ความต้องการ” ของชุมชนและท้องถิ่น (Problem-based and Need-based Planning)

3. บทบาทของรัฐบาลท้องถิ่น เช่น องค์กรปกครองส่วนท้องถิ่นมีความสำคัญในการเป็นผู้ขับเคลื่อน รวมถึงการส่งเสริมหน่วยงานในภาครัฐและภาคเอกชนที่เกี่ยวข้องในการการใช้เศรษฐกิจสร้างสรรค์เพื่อการพัฒนาวิสาหกิจชุมชนของไทย

4. ชุมชนมีความเข้าใจสภาพแวดล้อม และทรัพยากรที่มีอยู่ และสามารถนำมาสร้างเป็นเอกลักษณ์ สร้างมูลค่า มีกระบวนการส่งเสริมการมีส่วนร่วม และเปิดโอกาสให้คนในชุมชนเป็นผู้ประกอบการเป็นเจ้าของกิจการเอง มีกระบวนการสร้างความรู้และความเข้าใจ และความรู้สู่ถึงการเป็นเจ้าของร่วมกัน เป็นการสร้างความเข้มแข็งของทุนทางสังคม (Social Capital) ภายในชุมชนที่เป็นภูมิปัญญาท้องถิ่น (Local Capital) วิสาหกิจชุมชนในท้องถิ่นมีความรู้ มีความคิดสร้างสรรค์ที่สามารถนำมาต่อยอดได้ (Creativity on a Basis of Innovation) และมีกระบวนการจัดการความรู้ (Knowledge Management) ทั้งในด้านการจัดเก็บ ต่อยอดและถ่ายทอดองค์ความรู้ และภูมิปัญญา

5. มีการสร้างเครือข่ายและพันธมิตร (Network and Partnership) ทั้งในระดับชุมชนด้วยกันและเครือข่ายในด้านวิชาการ นักวางแผน ตลอดจนหน่วยงานหรือองค์กรที่มีส่วนเกี่ยวข้อง มีการวิเคราะห์ในเชิงของพื้นที่ (Area Base) แล้ว การพัฒนาเศรษฐกิจสร้างสรรค์ในระดับชุมชนมีการพัฒนาสินค้าที่เป็นเอกลักษณ์

## บทสรุป

การนำแนวคิดเศรษฐกิจสร้างสรรค์มาใช้ในการพัฒนาวิสาหกิจชุมชนของไทย กลไกในการขับเคลื่อนการพัฒนาที่มีประสิทธิผลต้องประกอบด้วย ภาครัฐ อันประกอบด้วย ฝ่ายการเมือง และข้าราชการประจำ โดยฝ่ายการเมืองจะต้องกำหนดนโยบายที่มีความชัดเจน จัดทำยุทธศาสตร์การพัฒนา การนำนโยบายไปปฏิบัติ เพื่อแปลงยุทธศาสตร์การพัฒนาประเทศสู่การเป็นประเทศเศรษฐกิจสร้างสรรค์ ให้เข้าไปเป็นส่วนหนึ่งของยุทธศาสตร์หน่วยงานทั้งของส่วนกลาง และหน่วยงานในส่วนภูมิภาค ตลอดจนองค์การปกครองส่วนท้องถิ่นด้วย

ภาคเอกชนเป็นอีกกลไกหนึ่งที่มีบทบาทสำคัญในการพัฒนาเศรษฐกิจสร้างสรรค์ให้เจริญก้าวหน้า ซึ่งในการนี้ภาคเอกชนควรจะเข้ามามีส่วนร่วม โดยการประกันการจ้างงานให้กับบุคลากรที่ผ่านกระบวนการพัฒนาตามแนวทางที่กำหนดร่วมกันระหว่างภาควิชาการกับภาคเอกชน ประการที่สอง ได้แก่ การสร้างเครือข่ายความรับผิดชอบต่อสังคม (CSR Networking) ของภาคเอกชน แต่ละเครือข่ายจะประกอบด้วยกลุ่มของธุรกิจที่มีความมุ่งมั่นที่จะแสดงความรับผิดชอบต่อสังคม ให้มาประสานพลังเพื่อสร้างโครงการเพื่อสังคมร่วมกัน

บทบาทสำคัญของภาควิชาการซึ่งประกอบด้วยนักวิชาการจากสถาบันการศึกษา และนักวิชาการอิสระ ในการขับเคลื่อนยุทธศาสตร์การพัฒนาประเทศสู่การเป็นประเทศเศรษฐกิจสร้างสรรค์ ได้แก่ การผลิตบุคลากรด้านงานสร้างสรรค์ การปรับเปลี่ยนกระบวนการเรียนการสอนให้นักเรียนนักศึกษาในทุกสาขาวิชาได้รับการพัฒนาด้านความคิดสร้างสรรค์ พร้อมทั้งการสร้างสรรคกระบวนการในการพัฒนาประชาชนทั่วไปในชุมชนให้สามารถต่อยอดการพัฒนาเอกลักษณ์ของท้องถิ่นสู่ผลิตภัณฑ์และบริการสร้างสรรค์ได้

ภาคประชาสังคม การให้ภาคประชาสังคมเข้ามามีบทบาทในการเป็นผู้นำนโยบายบางด้านของวิสาหกิจชุมชนไปดำเนินการ จะช่วยให้โอกาสในการที่จะได้รับการสนับสนุนจากภาคประชาชนมีมากยิ่งขึ้น กล่าวคือ ความมั่นคงของวิสาหกิจชุมชนสู่การพัฒนาที่ยั่งยืน ซึ่งเป็นปัจจัยความสำเร็จที่สำคัญของการดำเนินการด้านวิสาหกิจชุมชน เศรษฐกิจสร้างสรรค์ เป็นกลไกสำคัญที่สร้างพื้นที่ให้ผู้มีส่วนได้เสียได้เข้ามามีบทบาทต่อการสร้างจุดยืนของ

ตนเองไปสู่การเติบโตและความอยู่รอด ซึ่งเป็นจุดเริ่มต้นสำคัญของความยั่งยืน โดยพื้นที่ที่ว่่านั้น ส่วนหนึ่ง คือ กลไกของภาคประชาสังคม ความเชื่อมโยงด้านความร่วมมือและพลังจากภาคประชาสังคมในลักษณะต่าง ๆ มีส่วนให้เกิดการพัฒนาการบริหารวิสาหกิจชุมชนให้เกิดความอยู่รอดและประสบความสำเร็จ สามารถอยู่รอดและความยั่งยืน ซึ่งถือเป็นกลไกสำคัญที่จะทำให้แผนงาน/โครงการต่าง ๆ ประสบความสำเร็จ แนวทางที่จะช่วยขับเคลื่อนแผนงาน/โครงการต่าง ๆ ได้อย่างมีประสิทธิภาพ แนวทางหนึ่งได้แก่ การสร้างทูตสร้างสรรค์ชุมชน (Community Creative Ambassador) เพื่อถ่ายทอดแนวคิดเศรษฐกิจสร้างสรรค์และการประยุกต์ใช้ในชีวิตประจำวันให้กับชุมชน การใช้กลไกตัวแทนจะช่วยให้ชุมชนเกิดการเรียนรู้และยอมรับการเปลี่ยนแปลงสู่การเป็นนวัตกรรมของชุมชนอย่างสร้างสรรค์

### เอกสารอ้างอิง

- ประชาชาติธุรกิจ. (2565). **เศรษฐกิจสร้างสรรค์เพื่อการพัฒนาที่ยั่งยืน**, สืบค้น 2 เมษายน 2565, จาก <https://www.prachachat.net>
- เพ็ญศรี ฉรินัง และคณะ. (2565). **การพัฒนาผลิตภัณฑ์ท้องถิ่นสู่ความเป็นโอท็อปพรีเมียมของกลุ่มวิสาหกิจชุมชนสมุนไพร จังหวัดนครปฐม**. ทูลสนับสนุนจากสำนักงานคณะกรรมการวิจัยแห่งชาติ.
- รัตพงษ์ สอนสุภาพ และ บุญสม เกตุประดิษฐ์. (2561). **ความมั่นคงของวิสาหกิจเพื่อสังคมเส้นทางสู่การพัฒนาที่ยั่งยืน**. *วารสารวิชาการป้องกันประเทศ*, 9(3), 27-38.
- สำนักงานคณะกรรมการพัฒนาเศรษฐกิจและสังคมแห่งชาติ. (2552). **เศรษฐกิจสร้างสรรค์ The Creative Economy**. กรุงเทพฯ : สำนักงานคณะกรรมการพัฒนาเศรษฐกิจและสังคมแห่งชาติ.
- สำนักงานส่งเสริมวิสาหกิจขนาดกลางและขนาดย่อม (สสว.). (2562). **รายงานสถานการณ์วิสาหกิจขนาดกลางและขนาดย่อม ปี 2562**.
- สำนักงานเลขาธิการและคณะกรรมการส่งเสริมวิสาหกิจชุมชน. (2548). **วิสาหกิจชุมชน**. สืบค้น 7 มีนาคม 2562. จาก <http://smce.doae.go.th/smce1/index.php?result=5>
- อาคม เต็มพิทยาไพสิฐ. (2553). **"Thailand's Creative Economy"**. สำนักงานคณะกรรมการพัฒนาเศรษฐกิจและสังคมแห่งชาติ.

### ภาษาอังกฤษ

- Habaradas, Raymund B. (2008). **SME Development and Technology upgrading in Malaysia: Lessons for Phillipines**. *Journal of International Business Research, suppl. Special Issue 1*.
- Howkins, John. (2001). **The Creative Economy**. Penguin Book. :London
- Swann, G.M., Peter. (2009). **Economic of Innovation : An Introduction**, Caltonham: Edward Elgar Publishing.
- Satar, M. and John, S. (2016). **A conceptual model of critical success factors for Indian social enterprises**. *World Journal of Entrepreneurship, Management and Sustainable Development*. 12(2), 1-10.
- United Nation. (2010). **Creative Economy Report**. Retrieved March 7, 2018 from <http://unctad.org/en/page/Publication Archive.aspx? Publication id =946>.
- UNCTAD. (2008). **Creative Economy Report**. 2008, Geneva : UNCTAD

## การใช้สื่อประชาสัมพันธ์ดิจิทัลในยุคการหลอมรวมสื่อเพื่อส่งเสริมการท่องเที่ยวจังหวัดสมุทรสงคราม Using digital public relations media in the media convergence era to promote tourism in Samut Songkhram province

วิโรจน์ ศรีหิรัญ (Wiroj Srihirun)<sup>1\*</sup>

<sup>1</sup>อาจารย์ประจำวิทยาลัยนิเทศศาสตร์ มหาวิทยาลัยราชภัฏสวนสุนันทา  
(Lecturer of College of Communication Arts. Suan Sunandha Rajabhat University)

\*Corresponding Author. Email: wiroj.sr@ssru.ac.th

(Received: August 22, 2022; Revised: November 3, 2022; Accepted: November 22, 2022)

### บทคัดย่อ

การวิจัยครั้งนี้มีวัตถุประสงค์เพื่อศึกษาการใช้สื่อประชาสัมพันธ์ดิจิทัลในยุคการหลอมรวมสื่อและการยกระดับการท่องเที่ยวจังหวัดสมุทรสงครามให้เป็นแหล่งท่องเที่ยวระดับชาติ โดยเป็นการวิจัยเชิงคุณภาพ ใช้วิธีการสัมภาษณ์เชิงลึกกับกลุ่มตัวอย่างประชาชนสมุทรสงคราม แกนนำหรือตัวแทนชุมชน นักท่องเที่ยว นักวิชาการด้านการสื่อสารและการท่องเที่ยว รวมจำนวน 37 คน วิเคราะห์ข้อมูลโดยใช้การตีความเพื่อนำเสนอในลักษณะของการบรรยายเชิงพรรณนาหรือพรรณนาวิเคราะห์

ผลการวิจัยพบว่า กลุ่มตัวอย่างส่วนใหญ่มองว่าการใช้สื่อประชาสัมพันธ์ดิจิทัลฯ ในด้านลักษณะทั่วไปพบว่าการใช้สื่อประชาสัมพันธ์ทางเว็บไซต์ เฟซบุ๊ก ยูทูบ ซึ่งอาจยังไม่เป็นที่น่าสนใจของนักท่องเที่ยวเท่าที่ควร โดยเฉพาะในกลุ่มนักท่องเที่ยวคนรุ่นใหม่ที่ชอบการสื่อสารที่ทันสมัยและมีความหลากหลาย ส่วนลักษณะเฉพาะในการใช้สื่อฯ ควรมีลักษณะ “PR 5+1” กล่าวคือ เน้นการใช้สื่อที่เป็นรูปธรรมจับต้องได้ 5 ประเภท ได้แก่ 1. แอปพลิเคชันบนมือถือ 2. แผ่นพับแนะนำเส้นทางท่องเที่ยวพร้อม QR Code 3. สื่อวิดีโอแนะนำแหล่งท่องเที่ยว 4. สื่อดิจิทัลประเภทวีล็อก (Vlog) และ 5. สื่ออินโฟกราฟิก โดยอยู่บนพื้นฐานของสิ่งที่เป็นนามธรรม 1 สิ่งคือ “การใช้ความคิดสร้างสรรค์เชิงประชาสัมพันธ์” รองลงมามองว่า ควรนำเสนอเนื้อหาชุดเดียวกันผ่านสื่อทุกแพลตฟอร์ม เนื่องจากเป็นการสื่อสารที่หลอมรวมสื่อทุกสื่อที่สามารถส่งเสริมการท่องเที่ยวสมุทรสงครามได้ ทั้งนี้ ด้านแนวทางการพัฒนาสื่อฯ ส่วนใหญ่มองว่าควรใช้แนวทางการปรับตัวตามสถานการณ์ของเทคโนโลยีสื่อสารและความต้องการของกลุ่มนักท่องเที่ยวที่เปลี่ยนแปลงอยู่ตลอดเวลา ความสามารถในการยกระดับการท่องเที่ยวสมุทรสงครามให้เป็นระดับชาตินั้น ส่วนใหญ่มองว่าทำได้ โดยทุกภาคส่วนต้องร่วมกันบูรณาการการใช้สื่อประชาสัมพันธ์ดิจิทัลภายใต้แนวคิด “เปลี่ยนเมืองรองเป็นเมืองหลัก” ซึ่งภาครัฐควรจัดสรรงบประมาณอย่างเต็มที่ ภาคเอกชนควรทำธุรกิจการค้าควบคู่ไปกับการใช้สื่อเพื่อพัฒนาแหล่งการค้าไปในตัว และภาคประชาชนก็ควรปรับตัวที่จะเรียนรู้สื่อประชาสัมพันธ์ดิจิทัลใหม่ๆ ที่เปลี่ยนแปลงอย่างแทบไม่หยุดนิ่ง ทั้งนี้ส่วนใหญ่ยังมองด้วยว่าควรใช้รูปแบบการสร้างสรรค์เนื้อหาแบบ “วีล็อกเพื่อการสื่อสารการท่องเที่ยว” (Vlog for Tourism Communication) โดยใช้วิธีการ “เล่าเรื่องผ่านคนในชุมชนสมุทรสงคราม” เพื่อสร้างความใกล้ชิดกับผู้ชมที่เป็นนักท่องเที่ยวเป้าหมาย

คำสำคัญ : สื่อประชาสัมพันธ์ดิจิทัล; การหลอมรวมสื่อ; การท่องเที่ยว; จังหวัดสมุทรสงคราม



## Abstract

This research aims to investigate the using digital public relations media in the era of media convergence and promoting Samut Songkhram province tourism to be a national tourist destination. Data were collected using in-depth interview with a total of 37 Samutsongkram residents, community leaders or representatives, tourists, and scholars in the field of communication and tourism as research informants. Interpretation was employed for descriptive data analysis.

The results showed that most of the informants viewed that Tourists, in particular those in the new generation who find modern and diverse communication preferable may not be attracted enough to digital public relation medias such as websites, Facebook pages, and YouTube. As for the specific characteristics of using the media, it refers to the characteristics of "PR 5+1, namely the tangible medias in 5 types as follows should be applied: 1. Mobile applications 2. Travel route brochure with QR Code. 3. Video media or video introducing tourist attractions 4. A digital media Vlog and 5. Infographic media in compliance with abstract concept of "using creativity for public relation". Besides, each content should be presented through all platforms since media convergence contributes to Samutsongkram tourism promotion. The guidelines on improving medias recommended that it adapt to changing situation of communication technology and tourists' need.

Samutsongkram tourism can be potentially promoted to be a national tourist destination depending on all sectors' integration of using digital media for public relation with the concept of "turning secondary city to the primary one". The budget must be well allocated by the public sector whereas the private sector applies more medias to their business for promoting their trade sources. Citizens should adjust themselves to learning new public relation medias because of digital disruption. In creating contents, Vlog for tourism communication with "storytelling by Samutsongkram locals" strategy is accepted to be helpful in reducing sense of distance felt by the audience as the target tourists.

**Keywords:** Digital Public Relations Media; Media Convergence; Tourism; Samut Songkhram Province

## บทนำ

สถานการณ์การท่องเที่ยวของประเทศไทยยังขาดการจัดการที่เหมาะสมและมีประสิทธิภาพในด้านการส่งเสริมการท่องเที่ยว แม้ในปัจจุบันการท่องเที่ยวมีความสำคัญโดยตรงต่อการพัฒนาเศรษฐกิจของประเทศและชีวิตความเป็นอยู่ของประชาชน อีกทั้งยังเป็นอุตสาหกรรมหลักที่สามารถทำรายได้จำนวนมากให้กับประเทศไทย โดยคณะกรรมการนโยบายการท่องเที่ยวแห่งชาติ (2560) ได้ระบุแนวทางการพัฒนาแหล่งท่องเที่ยวอย่างยั่งยืนไว้ในแผนพัฒนาการท่องเที่ยวแห่งชาติ ฉบับที่ 2 พ.ศ.2560-2564 ไว้ว่าต้องส่งเสริมให้ทุกภาคส่วนเข้ามามีส่วนร่วมในการบริหารจัดการการท่องเที่ยวอย่างยั่งยืนและพัฒนาการท่องเที่ยวเชิงสร้างสรรค์เพื่อเพิ่มมูลค่าทางเศรษฐกิจ

ทั้งนี้ในแผนพัฒนาการท่องเที่ยวดังกล่าวได้เน้นเกี่ยวกับการพัฒนาบุคลากรด้านการท่องเที่ยวและสนับสนุนการมีส่วนร่วมของประชาชนในการพัฒนาการท่องเที่ยว โดยเฉพาะอย่างยิ่งต้องส่งเสริมให้ประชาชนมีส่วนร่วมในการบริหารจัดการด้านการท่องเที่ยวและได้รับประโยชน์จากการท่องเที่ยว รวมทั้งเปิดโอกาสให้ประชาชนและชุมชนมีส่วนร่วมในการพัฒนาสินค้าและบริการบนพื้นฐานของมรดกและวัฒนธรรมท้องถิ่น

การใช้สื่อประชาสัมพันธ์จึงเข้ามามีบทบาทสำคัญในการบริหารจัดการด้านการท่องเที่ยว เนื่องจากเป็นเครื่องมือที่ใช้ในการทำงานร่วมกัน โดยใช้สื่อประชาสัมพันธ์เพื่อส่งเสริมการมีส่วนร่วมของชุมชนท้องถิ่นในการบริหารจัดการแหล่งท่องเที่ยว ซึ่งภาครัฐ เอกชน ชุมชน และประชาสังคมในท้องถิ่นต้องเข้ามามีส่วนร่วมในการดำเนินการต่างๆ เพื่อส่งเสริมแหล่งท่องเที่ยวในพื้นที่ชุมชนท้องถิ่นของตนเอง

ในปัจจุบันนี้สื่อประชาสัมพันธ์ดิจิทัลได้เข้ามามีบทบาทและความสำคัญต่อการส่งเสริมการท่องเที่ยวเป็นอย่างมาก เนื่องจากสามารถใช้เป็นช่องทางในการสื่อสารบอกเล่าเรื่องราวความน่าสนใจของแหล่งท่องเที่ยวได้อย่างหลากหลายรูปแบบด้วยความทันสมัยของเทคโนโลยีการสื่อสารในยุคดิจิทัล

การศึกษาวิจัยในครั้งนี้ เล็งเห็นความสำคัญของอุตสาหกรรมการท่องเที่ยวจังหวัดสมุทรสงครามที่สามารถได้รับการพัฒนาการท่องเที่ยวให้เป็นระดับชาติที่ยั่งยืนได้ ทั้งนี้การพัฒนาที่ต้องคำนึงถึงคือการพัฒนาทรัพยากรมนุษย์เป็นหลัก ทั้งในด้านการจัดการ ด้านการผลิต ด้านการให้บริการ และโดยเฉพาะอย่างยิ่งในด้านการใช้การสื่อสารประชาสัมพันธ์ของทุกฝ่ายที่เกี่ยวข้องเพื่อส่งเสริมและพัฒนาการท่องเที่ยวสมุทรสงครามให้เป็นรูปธรรม

ดังนั้นผู้วิจัยจึงมุ่งศึกษาเกี่ยวกับการใช้สื่อประชาสัมพันธ์ดิจิทัลในยุคการหลอมรวมสื่อเพื่อส่งเสริมการท่องเที่ยวจังหวัดสมุทรสงคราม อันจะนำไปสู่การพัฒนาการท่องเที่ยวของจังหวัดสมุทรสงครามในยุคการหลอมรวมสื่อและในสถานการณ์วิกฤตโรคระบาดโควิด-19 ให้มีความยั่งยืนและเป็นรูปธรรม พร้อมทั้งในเชิงวิชาการยังสามารถสะท้อนปรากฏการณ์ทางการสื่อสารเพื่อการท่องเที่ยวที่สำคัญได้ ซึ่งนำไปสู่การสร้างแนวคิดเชิงวิชาการด้านการสื่อสารเพื่อพัฒนาการท่องเที่ยวที่เป็นประโยชน์ รวมทั้งจะเป็นประโยชน์มากที่สุดกับประชาชนในชุมชนของแหล่งท่องเที่ยวจังหวัดสมุทรสงครามในการนำผลการวิจัยไปประยุกต์ใช้เพื่อพัฒนาการท่องเที่ยวและพัฒนากิจการของคนสมุทรสงครามต่อไป

## วัตถุประสงค์ของการวิจัย

1. เพื่อศึกษาการใช้สื่อประชาสัมพันธ์ดิจิทัลในยุคการหลอมรวมสื่อเพื่อส่งเสริมการท่องเที่ยวจังหวัดสมุทรสงคราม
2. เพื่อศึกษาความสามารถในการยกระดับการท่องเที่ยวจังหวัดสมุทรสงครามให้เป็นระดับชาติโดยใช้สื่อประชาสัมพันธ์ดิจิทัลในยุคการหลอมรวมสื่อ

## แนวคิดและทฤษฎีที่เกี่ยวข้อง

แนวคิดและทฤษฎีที่เกี่ยวข้องซึ่งผู้วิจัยใช้เป็นแนวทางในการศึกษาค้นคว้าครั้งนี้ กล่าวโดยสรุปได้ดังนี้  
แนวคิดเกี่ยวกับการประชาสัมพันธ์ เสนอโดย พรทิพย์ พิมลสินธุ์ (2537) อธิบายถึงพื้นฐานของการประชาสัมพันธ์ไว้อย่างครอบคลุม ตั้งแต่ความหมาย ลักษณะ ประเภท ความสำคัญ และสื่อที่ใช้ในการประชาสัมพันธ์ อันเป็นกรอบความคิดสำคัญในการศึกษา, แนวคิดเกี่ยวกับการใช้สื่อออนไลน์เชิงประชาสัมพันธ์ เสนอโดย พจนใจ ชาญสุขกิจ (2553) ระบุถึงข้อมูลข่าวสารที่ต้องการประชาสัมพันธ์ขององค์กรระดับโลกต่าง ๆ ว่ามีสาระสำคัญของเนื้อหาที่นำเสนอผ่านสื่อสังคมออนไลน์อยู่หลายประเด็นที่น่าสนใจ, แนวคิดเรื่องสื่อดิจิทัล เสนอโดย ชุตินันต์ เกิดวิบูลย์เวช

(2560) ระบุเกี่ยวกับความหมายของสื่อดิจิทัล รวมทั้งลักษณะเฉพาะและองค์ประกอบของสื่อดิจิทัลที่สามารถใช้เป็นพื้นฐานของการประชาสัมพันธ์ดิจิทัลได้

ทฤษฎีการหลอมรวมสื่อ (Media Convergence Theory) เสนอโดย สุรพงษ์ โสธนะเสถียร (2556) ระบุเกี่ยวกับหลักการหลอมรวมสื่อและลักษณะของการหลอมรวมสื่อไว้เป็นกรอบการศึกษาการประชาสัมพันธ์ดิจิทัลในยุคการหลอมรวมสื่อ และแนวคิดเกี่ยวกับการพัฒนาแหล่งท่องเที่ยวอย่างยั่งยืน (Sustainable Tourism Development) เสนอโดย (Gale,2005) กล่าวถึงการมุ่งเน้นให้แหล่งท่องเที่ยวสามารถตอบสนองความต้องการของนักท่องเที่ยวและคนในชุมชนท้องถิ่นในขณะนั้นได้เป็นอย่างดี ในขณะที่เดียวกันก็ต้องเป็นการอนุรักษ์และเติมเต็มความต้องการของบุคคลในอนาคตได้เป็นอย่างดีด้วย

แนวคิดการประชาสัมพันธ์ดิจิทัล (Digital Public Relations) เสนอโดย กฤษณพงศ์ เลิศบำรุงชัย (2564) ระบุเกี่ยวกับลักษณะของสื่อและการทำงานของนักประชาสัมพันธ์ที่เปลี่ยนแปลงไปในยุคดิจิทัล โดยเฉพาะการใช้เว็บไซต์ บริการทางสื่อออนไลน์ การตลาดคอนเทนต์ และการใช้เทคโนโลยี AI AR VR เพื่อนำมาประยุกต์ใช้ในการส่งเสริมการท่องเที่ยวได้

ทั้งนี้ยังได้ศึกษาข้อมูลพื้นฐานที่สำคัญเกี่ยวกับการท่องเที่ยวของจังหวัดสมุทรสงคราม โดยเฉพาะในส่วนที่เกี่ยวข้องกับการใช้สื่อประชาสัมพันธ์เพื่อการส่งเสริมการท่องเที่ยวด้วย

## วิธีการดำเนินการวิจัย

การวิจัยครั้งนี้เป็นการวิจัยเชิงคุณภาพ (Qualitative Method) ใช้วิธีการสัมภาษณ์เชิงลึก (In-depth Interview) ที่มีแนวทางแบบกึ่งมีโครงสร้าง (Semi Structured) กลุ่มตัวอย่างที่ศึกษามีจำนวน 4 กลุ่ม ได้แก่ 1. กลุ่มประชาชนที่อาศัยอยู่ในจังหวัดสมุทรสงคราม จำนวน 15 คน 2. กลุ่มแกนนำหรือตัวแทนชุมชนในจังหวัดสมุทรสงคราม จำนวน 5 คน 3. กลุ่มนักท่องเที่ยวในจังหวัดสมุทรสงคราม จำนวน 15 คน และ 4. กลุ่มนักวิชาการด้านการสื่อสารและนักวิชาการด้านการท่องเที่ยว จำนวน 2 คน รวม 37 คน ทั้งนี้ใช้วิธีการสุ่มตัวอย่างแบบเฉพาะเจาะจง (Purposive Sampling) ผู้ที่มีความเกี่ยวข้องกับการท่องเที่ยวจังหวัดสมุทรสงครามมาอย่างน้อย 5 ปี และเป็นผู้ที่มีความรู้และประสบการณ์ด้านการท่องเที่ยว รวมทั้งเป็นผู้ที่มีความสะดวกและเต็มใจในการให้ข้อมูลวิจัย เพื่อจะได้ผลการวิจัยที่ถูกต้องน่าเชื่อถือมากที่สุด

ด้านการวิเคราะห์ข้อมูลนั้นใช้การตีความเพื่อนำเสนองานวิจัยในลักษณะของการบรรยายเชิงพรรณนาหรือพรรณนาวิเคราะห์ (Descriptive Analysis) จากนั้นผู้วิจัยจะตรวจสอบข้อมูลซ้ำอีกครั้ง (Second Thought) ด้วยการตรวจสอบแบบสามเส้า (Triangulation) โดยการนำผลสรุปการวิจัยตรวจสอบความถูกต้องกับผู้ให้ข้อมูล งานวิจัยของคนอื่นที่ทำเรื่องคล้ายคลึงกัน รวมทั้งตรวจสอบแนวคิดกับผู้เชี่ยวชาญหลาย ๆ คนอีกด้วย

## ผลการวิจัย

ตอนที่ 1 การวิเคราะห์ข้อมูลเกี่ยวกับการค้นหาและวิเคราะห์การใช้สื่อประชาสัมพันธ์ดิจิทัลในยุคการหลอมรวมสื่อเพื่อส่งเสริมการท่องเที่ยวจังหวัดสมุทรสงคราม

### 1.1 ลักษณะทั่วไปในการใช้สื่อประชาสัมพันธ์ดิจิทัลฯ

กลุ่มตัวอย่างส่วนใหญ่มองว่า ลักษณะทั่วไปในการใช้สื่อประชาสัมพันธ์ดิจิทัลฯของการท่องเที่ยวสมุทรสงครามในปัจจุบันมีการใช้สื่อประชาสัมพันธ์ทางเว็บไซต์ เพจเฟซบุ๊ก ยูทูป ซึ่งอาจยังไม่เป็นที่น่าสนใจของนักท่องเที่ยวเท่าที่ควร โดยเฉพาะในกลุ่มนักท่องเที่ยวคนรุ่นใหม่ที่ชอบการสื่อสารที่ทันสมัยและมีความหลากหลาย

รองลงมามองว่าจังหวัดสมุทรสงครามมีการใช้สื่อในการสร้างภาพลักษณ์ที่ดี (Build the Good Image) พอสมควรให้กับการท่องเที่ยวของตน ทั้งในด้านการท่องเที่ยวเชิงเกษตร เชิงอาหาร เชิงวัฒนธรรม เชิงวิถีชุมชน หากแต่ยังใช้ความคิดสร้างสรรค์ (Creativity) ในการส่งเสริมให้คนมาเที่ยวได้ยังไม่มากนัก ทั้งนี้กลุ่มตัวอย่างยังมองด้วยว่าสมุทรสงครามมีการใช้สื่อในการสร้างสัมพันธ์อันดีกับทุกภาคส่วน ซึ่งนับว่าเป็นสิ่งที่ถูกต้องที่ให้ความสำคัญกับเรื่องนี้ แต่ผู้รับสารในปัจจุบันไม่ได้ต้องการแค่ความสำคัญ ยังต้องการความน่าสนใจของสื่อประชาสัมพันธ์ที่จะทำให้นักท่องเที่ยวเดินทางมาท่องเที่ยวสมุทรสงครามด้วย

## 1.2 ลักษณะเฉพาะในการใช้สื่อประชาสัมพันธ์ดิจิทัล

กลุ่มตัวอย่างส่วนใหญ่มองว่า ลักษณะเฉพาะในการใช้สื่อประชาสัมพันธ์ดิจิทัลในยุคการหลอมรวมสื่อเพื่อส่งเสริมการท่องเที่ยวสมุทรสงครามควรมีลักษณะ “PR 5+1” กล่าวคือเน้นการใช้สื่อประชาสัมพันธ์ดิจิทัลที่เป็นรูปธรรมจับต้องได้ 5 ประเภท ได้แก่ 1. แอปพลิเคชันบนมือถือ 2. แผ่นพับแนะนำเส้นทางท่องเที่ยวพร้อม QR Code 3. สื่อวีดิทัศน์หรือวีดีโอแนะนำแหล่งท่องเที่ยว 4. สื่อดิจิทัลประเภทวีล็อก (Vlog) และ 5. สื่ออินโฟกราฟิก โดยอยู่บนพื้นฐานของสิ่งที่เป็นนามธรรม 1 สิ่งคือ การใช้ความคิดสร้างสรรค์เชิงประชาสัมพันธ์ (Public Relations Creativity) เพื่อให้ภาครัฐ ภาคเอกชน และกลุ่มชุมชนที่เกี่ยวข้อง ใช้เป็นเครื่องมือในการเข้าถึงนักท่องเที่ยวได้มากยิ่งขึ้น และเป็นตัวช่วยในการวางแผนการเดินทางในยุคความปกติใหม่(New Normal)ให้กับนักท่องเที่ยว อีกทั้งยังเป็นต้นแบบเทคโนโลยีในการท่องเที่ยวที่ก่อให้เกิดการหมุนเวียนรายได้ให้กับชุมชนอันเป็นกระจายรายได้ทางเศรษฐกิจให้กับจังหวัดด้วย

รองลงมากลุ่มตัวอย่างมองว่าควรนำเสนอเนื้อหาชุดเดียวกันผ่านสื่อทุกแพลตฟอร์ม (One Content, Multiple Platforms) เนื่องจากเป็นการสื่อสารที่หลอมรวมสื่อ (Media Convergence) ทุกสื่อที่สามารถส่งเสริมการท่องเที่ยวสมุทรสงครามได้

## 1.3 แนวทางการพัฒนาสื่อประชาสัมพันธ์ดิจิทัล

กลุ่มตัวอย่างส่วนใหญ่มองว่า การพัฒนาสื่อประชาสัมพันธ์ดิจิทัลในยุคการหลอมรวมสื่อเพื่อส่งเสริมการท่องเที่ยวจังหวัดสมุทรสงคราม ควรใช้แนวทางการปรับตัวตามสถานการณ์ (Situational Adaptation) ของเทคโนโลยีการสื่อสารและความต้องการของกลุ่มนักท่องเที่ยวที่เปลี่ยนแปลงอยู่ตลอดเวลา โดยเฉพาะการใช้สื่อเพื่อโน้มน้าวใจ (Persuasive Media) นักท่องเที่ยวกลุ่มเป้าหมายนั้นจำเป็นต้องปรับปรุงเปลี่ยนแปลงอย่างสม่ำเสมอ

รองลงมามองว่าควรออกแบบสื่อประชาสัมพันธ์ดิจิทัลโดยใช้ความคิดสร้างสรรค์ที่ทันสมัย (Modern Creativity) มีเนื้อหาและวิธีการนำเสนอที่น่าสนใจและเข้าใจง่าย (Interesting and Easy) กล่าวคือมีเทคนิคการเล่าเรื่องที่เข้าใจง่าย มีเทคนิคการนำเสนอที่น่าสนใจ เช่น การตัดต่อ การใช้เทคนิคพิเศษ การใช้เอฟเฟคและลูกเล่นต่าง ๆ ภาพต้องคมชัดสวยงามและสื่อความหมายได้ดี เสียงต้องชัดเจนและฟังเข้าใจง่าย ออกแบบสื่อให้เหมาะสมกับกลุ่มเป้าหมาย และมีปริมาณเนื้อหาที่น่าสนใจต้องเหมาะสมกับกลุ่มเป้าหมายและพื้นที่สื่อ

**ตอนที่ 2 การวิเคราะห์ข้อมูลเกี่ยวกับความสามารถในการยกระดับการท่องเที่ยวจังหวัดสมุทรสงครามโดยใช้สื่อประชาสัมพันธ์ดิจิทัลในยุคการหลอมรวมสื่อ**

## 2.1 ความสามารถในการยกระดับการท่องเที่ยวสมุทรสงคราม

กลุ่มตัวอย่างส่วนใหญ่มองว่าการท่องเที่ยวสมุทรสงครามมีความสามารถในการยกระดับให้เป็นการท่องเที่ยวระดับชาติได้ โดยทุกภาคส่วนต้องร่วมกันบูรณาการในการใช้สื่อประชาสัมพันธ์ดิจิทัลภายใต้แนวคิด “เปลี่ยนเมืองรองเป็นเมืองหลัก” ซึ่งภาครัฐควรจัดสรรงบประมาณอย่างเต็มที่เพื่อส่งเสริมการท่องเที่ยวเมืองรองอย่าง

สมุทรสงครามให้กลายเป็นเมืองหลักให้ได้ในอนาคตอันใกล้ ส่วนภาคเอกชนควรทำธุรกิจการค้าควบคู่ไปกับการใช้สื่อเพื่อพัฒนาแหล่งการค้าสมุทรสงครามไปในตัว และภาคประชาชนในสมุทรสงครามเองก็ควรปรับตัวที่จะเรียนรู้สื่อประชาสัมพันธ์ดิจิทัลใหม่ๆ ที่เปลี่ยนแปลงอย่างแทบไม่หยุดนิ่ง

รองลงมามองว่าสามารถยกระดับได้ด้วยการใช้สื่อประชาสัมพันธ์ดิจิทัลอย่างรู้เท่าทันสื่อ (Digital PR Literacy) โดยใช้สื่อเพื่อเน้นสร้างการโน้มน้าวใจให้คนมาเที่ยวสมุทรสงครามและกลับมาเที่ยวซ้ำบ่อยๆ เพราะอยู่ใกล้กรุงเทพฯ คนเดินทางมาได้ค่อนข้างสะดวก รวมทั้งให้นักท่องเที่ยวบอกต่อญาติพี่น้องและเพื่อนฝูงของเขา ทั้งนี้อาจไม่จำเป็นต้องเน้นการสร้างภาพลักษณ์ในการแข่งขันกับจังหวัดอื่นๆ เพราะอาจเกิดความขัดแย้งขึ้นโดยไม่จำเป็น

## 2.2 สื่อประชาสัมพันธ์ดิจิทัลในยุคการหลอมรวมสื่อกับการยกระดับการท่องเที่ยว

กลุ่มตัวอย่างส่วนใหญ่มองว่าควรใช้รูปแบบการสร้างสรรคเนื้อหาของสื่อประชาสัมพันธ์ดิจิทัลแบบ “วีล็อกเพื่อการสื่อสารการท่องเที่ยว” (Vlog for Tourism Communication) โดยใช้วิธีการ “เล่าเรื่องผ่านคนในชุมชนสมุทรสงคราม” เช่น เล่าผ่านผู้นำชุมชน เล่าผ่านชาวบ้านที่ค้าขายในชุมชน เพื่อสร้างความใกล้ชิดกับผู้ชมที่เป็นนักท่องเที่ยวเป้าหมาย เป็นการสื่อสารแบบเพื่อนบอกเพื่อน ใช้ภาษาและคำพูดที่ไม่เป็นทางการ มีการบรรยายโดยสอดแทรกประเด็นที่ผู้ชมอาจมองข้ามหรือบอกสิ่งที่ต้องการเน้นเป็นพิเศษเพื่อช่วยเสริมประเด็นของเรื่องให้มีคุณค่าเด่นชัดมากยิ่งขึ้น ซึ่งเป็นวิธีที่ได้รับความนิยมในวีล็อกเพื่อการสื่อสารการท่องเที่ยวในปัจจุบัน

รองลงมามองว่าสื่อประชาสัมพันธ์ดิจิทัลควรใช้เพื่อเสริมสร้างนวัตกรรมในการพัฒนาและสนับสนุนเศรษฐกิจจากฐานราก (PR Media for Fundamentals of the Economy) เป็นการกระจายและสร้างรายได้ให้แก่คนในชุมชนสมุทรสงคราม โดยควรพัฒนาทักษะด้านเทคโนโลยีและความคิดสร้างสรรค์สู่ความเป็นเลิศ เพื่อให้ชาวชุมชนสมุทรสงครามสามารถปรับตัวให้ทันต่อการเปลี่ยนแปลงที่เกิดขึ้นแทบตลอดเวลาทั้งในปัจจุบันและอนาคต

## ตอนที่ 3 การวิเคราะห์ข้อมูลข้อเสนอแนะและความคิดเห็นเพิ่มเติมเกี่ยวกับการใช้สื่อประชาสัมพันธ์ดิจิทัลในยุคการหลอมรวมสื่อเพื่อส่งเสริมการท่องเที่ยวจังหวัดสมุทรสงคราม

### 3.1 ข้อเสนอแนะเพิ่มเติม

กลุ่มตัวอย่างส่วนใหญ่มีข้อเสนอแนะว่าควรใช้ “สื่อประชาสัมพันธ์ดิจิทัลที่สัมผัสได้” ซึ่งเป็นการบูรณาการระหว่าง Innovation + Touching นับเป็น IT ในการพัฒนานวัตกรรมสื่อสารด้านการประชาสัมพันธ์เพื่อส่งเสริมการท่องเที่ยวสมุทรสงครามได้ รองลงมามีข้อเสนอแนะว่าควรประชาสัมพันธ์กิจกรรมที่ส่งเสริมรูปแบบความเป็นอยู่ดั้งเดิมของคนในชุมชนอย่างต่อเนื่อง ควบคู่กับการพัฒนาการใช้สื่อประชาสัมพันธ์เพื่อการสื่อสารการท่องเที่ยวสมุทรสงครามไปพร้อมๆ กัน

### 3.2 ความคิดเห็นเพิ่มเติม

กลุ่มตัวอย่างส่วนใหญ่มีความคิดเห็นเห็นว่า ผู้ประกอบการภาคเอกชนและประชาชนในท้องถิ่นสมุทรสงครามควรใช้สื่อประชาสัมพันธ์ดิจิทัลอย่างจริงจังและต่อเนื่อง เพื่อตอบโจทยนโยบายประเทศด้านการท่องเที่ยวเมืองรองเชิงสร้างสรรค์ด้วยนวัตกรรมและเทคโนโลยี และเพื่อยกระดับสมุทรสงครามให้เป็นเมืองหลักและระดับชาติให้ได้ในอนาคตอันใกล้ รองลงมามีความคิดเห็นว่าชาวชุมชนในสมุทรสงครามควรมีส่วนร่วมในการออกแบบและประชาสัมพันธ์เส้นทางท่องเที่ยวที่เป็นจุดเล็ก ๆ ที่นักท่องเที่ยวอาจจะยังไม่ถึงหรือไม่เคยเดินทางไปมาก่อน เน้นอัตลักษณ์เชิงสร้างสรรค์ของชุมชน และมีความเป็น Unseen จัดเป็นโปรแกรมที่น่าสนใจ เช่น เส้นทางวิถีเกลือสมุทร เส้นทางวิถีประมงดอนหอยหลอด-คลองโค่น เป็นต้น

## อภิปรายผล

### “PR 5+1” สื่อพ็อดดิคัลที่เปลี่ยนสมุทรสงครามจาก “เมืองรองเป็นเมืองหลัก”

#### โดยเน้นรูปแบบ “วีล็อกเพื่อการสื่อสารการท่องเที่ยว” บอกเล่าเรื่องผ่านคนในชุมชน

จากผลการวิจัยลักษณะเฉพาะของการใช้สื่อประชาสัมพันธ์ดิจิทัลในยุคการหลอมรวมสื่อเพื่อส่งเสริมการท่องเที่ยวจังหวัดสมุทรสงครามที่พบว่า กลุ่มตัวอย่างส่วนใหญ่มองว่าควรมีลักษณะ “PR 5+1” เน้นการใช้สื่อที่เป็นรูปธรรมจับต้องได้ 5 ประเภท ได้แก่ 1.แอปพลิเคชันบนมือถือ 2.แผ่นพับแนะนำเส้นทางการท่องเที่ยวพร้อม QR Code 3. สื่อวีดิทัศน์หรือวิดีโอแนะนำแหล่งท่องเที่ยว 4. สื่อดิจิทัลประเภทวีล็อก (Vlog) และ 5. สื่ออินโฟกราฟิก โดยอยู่บนพื้นฐานของสิ่งที่เป็นนามธรรม 1 สิ่งคือ การใช้ความคิดสร้างสรรค์ในงานประชาสัมพันธ์นั้นสอดคล้องและสนับสนุนซึ่งกันและกันกับผลการวิจัยในส่วนของความสามารถในการยกระดับสมุทรสงครามให้เป็นการท่องเที่ยวระดับชาติ ซึ่งพบว่า กลุ่มตัวอย่างส่วนใหญ่มองว่าการท่องเที่ยวสมุทรสงครามมีความสามารถในการยกระดับให้เป็นการท่องเที่ยวระดับชาติได้ โดยทุกภาคส่วนต้องร่วมกันบูรณาการในการใช้สื่อประชาสัมพันธ์ดิจิทัลภายใต้แนวคิด “เปลี่ยนเมืองรองเป็นเมืองหลัก” โดยภาครัฐควรจัดสรรงบประมาณอย่างเต็มที่เพื่อส่งเสริมการท่องเที่ยวเมืองรองอย่างสมุทรสงครามให้กลายเป็นเมืองหลักได้ในอนาคตอันใกล้ ส่วนภาคเอกชนควรทำธุรกิจการค้าควบคู่ไปกับการใช้สื่อเพื่อพัฒนาแหล่งการค้าสมุทรสงครามไปในตัว และภาคประชาชนในสมุทรสงครามเองก็ควรปรับตัวที่จะเรียนรู้สื่อประชาสัมพันธ์ดิจิทัลใหม่ๆ ที่เปลี่ยนแปลงอย่างแทบไม่หยุดนิ่ง

นอกจากนี้ยังพบว่าผลการวิจัยดังกล่าว สอดคล้องกับการศึกษาวิจัยเรื่อง “การพัฒนาวัตกรรมการประชาสัมพันธ์เชิงกลยุทธ์ผ่านการสื่อสารเครือข่ายสังคมออนไลน์ขององค์กรธุรกิจเอกชนในประเทศไทย (อภิรักษ์ พุกสวัสดิ์, 2559) ที่พบว่า การจัดการเปลี่ยนแปลงการประชาสัมพันธ์ในบริบทของการสื่อสารเครือข่ายสังคมออนไลน์ควรเริ่มต้นจากการศึกษาผลกระทบไปจนถึงการกำหนดกลยุทธ์การจัดการการเปลี่ยนแปลง ด้านเนื้อหาข่าวสารการประชาสัมพันธ์ควรผ่านระบบคอมพิวเตอร์และอินเทอร์เน็ตซึ่งเป็นเครื่องมือที่ใช้เป็นช่องทางการสื่อสาร ได้แก่ เว็บไซต์ องค์กร บล็อกองค์กร บล็อกสาธารณะ Twitter วิกิพีเดีย Facebook YouTube Instagram LINE และ Google Plus โดยควรใช้กลยุทธ์การนำเสนอเนื้อหาข่าวสารการประชาสัมพันธ์ (Content format strategy) คือการนำเสนอเนื้อหาการประชาสัมพันธ์ผ่านตัวกลางคอมพิวเตอร์ Communication-Mediated Communication หรือ CMC เชื่อมโยงผ่านระบบเครือข่าย ผ่านตัวอักษร ภาพนิ่ง ภาพเคลื่อนไหว สัญลักษณ์ สี การใช้ภาษาสนทนาเนื้อหาที่เข้าใจง่าย และมีปฏิสัมพันธ์กับกลุ่มเป้าหมาย

ทั้งนี้เมื่อพิจารณาผลการวิจัยที่พบว่า กลุ่มตัวอย่างส่วนใหญ่มองว่าควรใช้รูปแบบการสร้างสรรคเนื้อหาของสื่อประชาสัมพันธ์ดิจิทัลแบบ “วีล็อกเพื่อการสื่อสารการท่องเที่ยว” (Vlog for Tourism Communication) โดยใช้วิธีการเล่าเรื่องผ่านคนในชุมชนสมุทรสงคราม เพื่อสร้างความใกล้ชิดกับผู้ชมที่เป็นนักท่องเที่ยวเป้าหมาย เป็นการสื่อสารแบบเพื่อนบอกเพื่อน มักใช้ภาษาและคำพูดที่ไม่เป็นทางการ มีการบรรยายโดยสอดแทรกประเด็นที่ผู้ชมอาจมองข้ามหรือบอกสิ่งที่ต้องการเน้นเป็นพิเศษเพื่อช่วยเสริมประเด็นของเรื่องให้มีคุณค่าเด่นชัดมากยิ่งขึ้น ซึ่งเป็นวิธีที่ได้รับความนิยมในวีล็อกเพื่อการสื่อสารการท่องเที่ยวในปัจจุบัน สะท้อนให้เห็นว่าการที่จะเปลี่ยนสมุทรสงครามจากเมืองรองเป็นเมืองหลักนั้นควรเน้นไปที่การใช้สื่อประชาสัมพันธ์ดิจิทัลประเภทวีล็อก (Vlog) เพราะคนส่วนใหญ่ในยุคนี้ชอบดูวิดีโอ จึงควรนำเสนอวิดีโอให้สั้น กระชับ และน่าสนใจ สอดคล้องกับที่ Miller, Michael (2011) ได้ระบุไว้ว่า การผลิตวิดีโอต้องทำให้สนุก ทำให้สั้น ส่วนการใช้กราฟิกหรือเทคนิคต่างๆ ในการตัดต่อจะช่วยเพิ่มสีสันมากขึ้น ซึ่งสื่อดิจิทัลรูปแบบนี้จะใช้เป็นเครื่องมือในการส่งเสริมการท่องเที่ยวมากขึ้นเรื่อยๆ ทั้งการท่องเที่ยวของจังหวัดสมุทรสงครามและจังหวัดอื่นๆ

อีกทั้งยังสอดคล้องกับแนวคิดการประชาสัมพันธ์ดิจิทัล (กฤษณพงศ์ เลิศบำรุงชัย, 2564) ที่กล่าวว่า การใช้เว็บไซต์ บริการทางสื่อออนไลน์ การตลาดคอนเทนต์ และการใช้เทคโนโลยีต่างๆ เพื่อการประชาสัมพันธ์ดิจิทัล สามารถนำมาประยุกต์ใช้ในการส่งเสริมการท่องเที่ยวได้

ดังนั้นจึงกล่าวได้ว่าควรใช้สื่อการประชาสัมพันธ์ด้วยการหลอมรวมสื่อในลักษณะ “PR 5+1” ดังกล่าว เพื่อส่งเสริมการท่องเที่ยวจังหวัดสมุทรสงคราม และสื่อพ็อดดิ้งดิจิทัลนี้จะเปลี่ยนแปลงการท่องเที่ยวสมุทรสงครามจากเมืองรองให้กลายเป็นเมืองหลักได้ โดยต้องมุ่งพัฒนานวัตกรรมประชาสัมพันธ์เชิงกลยุทธ์ผ่านการสื่อสารเครือข่ายสังคมออนไลน์และเน้นรูปแบบ “วีล็อกเพื่อการสื่อสารการท่องเที่ยว” ด้วยบอกเล่าเรื่องผ่านคนในชุมชนสมุทรสงครามอย่างจริงจังและต่อเนื่องด้วย

### การปรับตัวตามสถานการณ์และความคิดสร้างสรรค์ที่ทันสมัย

#### เป็นแนวทางการพัฒนาสื่อพ็อดดิ้งดิจิทัลยุคหลอมรวมสื่อ

หากพิจารณาผลการวิจัยที่พบว่า กลุ่มตัวอย่างส่วนใหญ่มองว่าการพัฒนาสื่อประชาสัมพันธ์ดิจิทัลในยุคการหลอมรวมสื่อเพื่อส่งเสริมการท่องเที่ยวจังหวัดสมุทรสงคราม ควรใช้แนวทางการปรับตัวตามสถานการณ์ของเทคโนโลยีการสื่อสารและความต้องการของกลุ่มนักท่องเที่ยวที่เปลี่ยนแปลงอยู่ตลอดเวลาโดยเฉพาะการใช้สื่อเพื่อโน้มน้าวใจนักท่องเที่ยวกลุ่มเป้าหมายนั้นจำเป็นต้องปรับปรุงเปลี่ยนแปลงอย่างสม่ำเสมอ สอดคล้องกับงานวิจัยเรื่อง “การพัฒนาสื่อในการประชาสัมพันธ์การตลาดของธุรกิจชุมชน กรณีชุมชนหินตั้ง-บ้านโคง อำเภอมือง จังหวัดนครนายก” (ฐานุพงศ์ สีกาฬสินธุ์ และคณะ, 2564) ที่พบว่า การพัฒนาสื่อดิจิทัลในการประชาสัมพันธ์ควรพัฒนาสื่อเว็บไซต์และเฟซบุ๊กในลักษณะของบทความเชิงโฆษณา ซึ่งผู้ใช้สื่อประชาสัมพันธ์นี้มีความพึงพอใจในระดับมาก (ค่าเฉลี่ย=4.40) และยังสอดคล้องกับผลการวิจัยของอภิสร่า กฤตาวาณิชย์ (2564) ที่พบว่า รูปแบบสื่อดิจิทัลที่เหมาะสมกับการส่งเสริมการท่องเที่ยวตามศาสตร์พระราชชาติ ได้แก่ วิดีโอบล็อก และอินโฟกราฟิก โดยในการออกแบบสื่อประชาสัมพันธ์ดิจิทัลควรมีความคิดสร้างสรรค์และมีความทันสมัยตามการเปลี่ยนแปลงของเทคโนโลยีการสื่อสาร

จึงกล่าวได้ว่าการปรับตัวตามสถานการณ์ของสังคมและเทคโนโลยีการสื่อสารรวมทั้งการใช้ความคิดสร้างสรรค์ที่ทันสมัย น่าจะเป็นแนวทางการพัฒนาสื่อประชาสัมพันธ์ดิจิทัลในยุคหลอมรวมสื่อที่ใช้สื่อหลากหลายแพลตฟอร์มเพื่อนำเสนอเนื้อหาชุดเดียวกันได้ (One Content, Multiple Platforms) ดังที่ค้นพบจากผลการวิจัยในเรื่องนี้ที่พบว่า การหลอมรวมสื่อในลักษณะ “PR 5+1” เพื่อส่งเสริมการท่องเที่ยวจังหวัดสมุทรสงครามจะสามารถเปลี่ยนการท่องเที่ยวสมุทรสงครามจากเมืองรองให้กลายเป็นเมืองหลักได้นั่นเอง

#### ยกระดับสมุทรสงครามเป็นการท่องเที่ยวระดับชาติและเป็นเมืองหลักได้ ต้องบูรณาการการใช้สื่อจากทุกภาคส่วนและสร้างการรู้เท่าทันสื่อพ็อดดิ้งดิจิทัล

เมื่อพิจารณาผลการวิจัยที่พบว่า กลุ่มตัวอย่างส่วนใหญ่มองว่าการท่องเที่ยวสมุทรสงครามมีความสามารถในการยกระดับให้เป็นการท่องเที่ยวระดับชาติได้ โดยทุกภาคส่วนต้องร่วมกันบูรณาการในการใช้สื่อประชาสัมพันธ์ภายใต้แนวคิดเปลี่ยนเมืองรองเป็นเมืองหลัก ซึ่งภาครัฐควรจัดสรรงบประมาณอย่างเต็มที่ ภาคเอกชนควรทำธุรกิจการค้าควบคู่ไปกับการใช้สื่อเพื่อพัฒนาแหล่งการค้าไปในตัว และภาคประชาชนเองก็ควรปรับตัวที่จะเรียนรู้สื่อใหม่ที่เปลี่ยนแปลงอย่างรวดเร็ว สอดคล้องกับงานวิจัยเรื่อง “การพัฒนาการสื่อสารภาพลักษณ์และตราสินค้าแหล่งท่องเที่ยวอำเภอบางคนที จังหวัดสมุทรสงคราม บนฐานเศรษฐกิจสร้างสรรค์และการมีส่วนร่วมของชุมชนอย่างยั่งยืน” (สมเดช

รุ่งศรีสวัสดิ์,2558) ที่พบว่า การยกระดับอำเภอบางคนที จังหวัดสมุทรสงครามให้เป็นแหล่งท่องเที่ยวระดับชาติและมีนักท่องเที่ยวมาท่องเที่ยวอย่างยั่งยืนนั้นเป็นไปได้ เนื่องจากมีแหล่งท่องเที่ยวหลายแห่งที่เป็นจุดขายและมีชื่อเสียง โดยควรเน้นจุดขายของตราสินค้าเป็น 3 กลุ่ม ได้แก่ 1. แหล่งท่องเที่ยวเชิงประวัติศาสตร์/โบราณสถาน/โบราณวัตถุ 2. แหล่งท่องเที่ยวตลาดน้ำ และ 3. แหล่งท่องเที่ยวเชิงเกษตร ทั้งนี้กลไกขับเคลื่อนทุกกลไกต้องไปพร้อมกัน โดยเฉพาะระดับผู้ใหญ่จากภาครัฐต้องช่วยผลักดัน คนในชุมชนและพ่อค้าแม่ค้าต้องช่วยกันสร้างขึ้นมา เพื่อให้ประชาชนในชุมชนมีรายได้หลักจากธุรกิจบริการของแหล่งท่องเที่ยวที่เพียงพอต่อการดำรงชีวิต

เห็นได้ว่าการยกระดับจังหวัดสมุทรสงครามเป็นการท่องเที่ยวระดับชาติและเป็นเมืองหลักในการท่องเที่ยวของประเทศนั้นสามารถทำได้ โดยต้องบูรณาการการใช้สื่อจากทุกภาคส่วนทั้งภาครัฐ ภาคเอกชน และภาคประชาชน รวมทั้งสร้างการรู้เท่าทันสื่อประชาสัมพันธ์ดิจิทัล และการใช้สื่อประชาสัมพันธ์เพื่อนำมาใจและสร้างภาพลักษณ์การท่องเที่ยวเชิงสร้างสรรค์อย่างยั่งยืนไปพร้อมกัน

## ข้อเสนอแนะ

### ข้อเสนอแนะทั่วไป

1. ควรพัฒนาสื่อประชาสัมพันธ์ดิจิทัลเพื่อส่งเสริมการท่องเที่ยวทั้งในเชิงรูปธรรมที่เป็นตัวสื่ออันทันสมัยและในเชิงนามธรรมที่มีความคิดสร้างสรรค์ควบคู่กันไป
2. ดำเนินการหลอมรวมสื่อประชาสัมพันธ์ดิจิทัลโดยเน้นเนื้อหาข้อมูลชุดเดียวกันนำเสนอได้ในทุกแพลตฟอร์มของสื่อ
3. ทุกภาคส่วนที่เกี่ยวข้องกับการท่องเที่ยวสมุทรสงครามต้องปรับตัวตามสถานการณ์การเปลี่ยนแปลงของสังคมและเทคโนโลยีการสื่อสารที่เปลี่ยนไป
4. ควรจัดอบรมเกี่ยวกับการผลิตสื่อและนำเสนอสื่อประชาสัมพันธ์ดิจิทัลเพื่อส่งเสริมการท่องเที่ยวให้กับชาวชุมชนและผู้ประกอบการในจังหวัดสมุทรสงคราม
5. ภาครัฐและภาคเอกชนที่เกี่ยวข้องควรเข้ามามีบทบาทในการส่งเสริมการใช้สื่อประชาสัมพันธ์ดิจิทัลเพื่อการท่องเที่ยวสมุทรสงคราม

### ข้อเสนอแนะสำหรับการทำวิจัยครั้งต่อไป

1. ศึกษาเกี่ยวกับการใช้สื่อประชาสัมพันธ์ดิจิทัลเพื่อส่งเสริมการท่องเที่ยวด้วยการวิจัยในรูปแบบอื่น ๆ เช่น วิธีการสนทนากลุ่ม การวิจัยเชิงสำรวจ น่าจะทำให้ได้ผลการวิจัยที่มีมุมมองที่หลากหลายมากขึ้น
2. ควรศึกษาการสื่อสารเพื่อการท่องเที่ยวของจังหวัดสมุทรสงครามในแง่มุมอื่นๆ ที่น่าสนใจ เช่น การใช้สื่อสังคมออนไลน์เพื่อการท่องเที่ยวสมุทรสงคราม เพื่อขยายขอบเขตการสร้างองค์ความรู้ด้านนิเทศศาสตร์และองค์ความรู้ด้านการท่องเที่ยว
3. ค้นหาตัวแปรหรือแง่มุมทางการสื่อสารที่น่าสนใจและทันสมัยเกี่ยวกับการพัฒนาสื่อประชาสัมพันธ์เพื่อการท่องเที่ยวเชิงสร้างสรรค์อย่างยั่งยืน
4. ศึกษาจากตัวอย่างอื่นๆ ในประเด็นเดียวกันนี้ เช่น ศึกษาจากผู้บริหารระดับสูงด้านการท่องเที่ยวของจังหวัดสมุทรสงคราม ผู้บริหารจากการท่องเที่ยวแห่งประเทศไทย อาจได้มุมมองความรู้ความเข้าใจที่น่าสนใจ และเป็นประโยชน์มากยิ่งขึ้น



## เอกสารอ้างอิง

- กฤษณพงศ์ เลิศบำรุงชัย. (2564). การประชาสัมพันธ์ดิจิทัล. สืบค้นเมื่อวันที่ 29 มีนาคม 2565. จาก <https://touchpoint.in.th/digital-public-relations/>
- ชุตินันต์ เกิดวิบูลย์เวช. (2560). สื่อดิจิทัลใหม่ สื่อแห่งอนาคต. กรุงเทพฯ: สถาบันบัณฑิตพัฒนบริหารศาสตร์.
- ธนะนุกพงศ์ ศรีกาฬสินธุ์ และคณะ. (2564). การพัฒนาสื่อในการประชาสัมพันธ์การตลาดของธุรกิจชุมชน: กรณีชุมชนหินตั้ง-บ้านโคง อำเภอเมือง จังหวัดนครนายก. ใน *วารสารวิชาการนวัตกรรมสื่อสารสังคม มหาวิทยาลัยศรีนครินทรวิโรฒ*, 9(1), 10-21
- นิตินันท์ ศรีสุวรรณ.(2564). วช. เปิดตัว แอปฯ“Go Samut Songkhram”เทคโนโลยีท่องเที่ยวเมืองรอง เชียงสร้างสรรค์. สืบค้นเมื่อวันที่ 11 มกราคม 2565. จาก [https://www.khaosod.co.th/pr-news/news\\_6544206](https://www.khaosod.co.th/pr-news/news_6544206)
- พจนใจ ชาญสุขกิจ. (2553). นวัตกรรมการประชาสัมพันธ์ กับประเด็นการสื่อสารขององค์กรระดับโลก ท่ามกลาง Social Network. วันที่สืบค้น 1 ธันวาคม 2560, เข้าถึงได้จาก [http://www.drphot.com/images/journal/2553/corporate\\_communication/external/Article%20PRbook4.pdf](http://www.drphot.com/images/journal/2553/corporate_communication/external/Article%20PRbook4.pdf)
- พรทิพย์ พิมลสินธุ์. (2539). ภาพพจน์นั้นสำคัญยิ่ง: การประชาสัมพันธ์กับภาพพจน์. กรุงเทพฯ: เจริญผล.
- สมเดช รุ่งศรีสวัสดิ์. (2558). การพัฒนาการสื่อสารภาพลักษณ์และตราสินค้าแหล่งท่องเที่ยวอำเภอบางคนที่จังหวัดสมุทรสงคราม บนฐานเศรษฐกิจสร้างสรรค์และการมีส่วนร่วมของชุมชนอย่างยั่งยืน. สำนักงานคณะกรรมการวิจัยแห่งชาติ (วช.).
- สุรพงษ์ ไสธนะเสถียร. (2556). ทฤษฎีการสื่อสาร. กรุงเทพฯ: ระเบียบทอง.
- อภิชาต พุกสวัสดิ์. (2559). การพัฒนานวัตกรรมการประชาสัมพันธ์เชิงกลยุทธ์ผ่านการสื่อสารเครือข่ายสังคมออนไลน์ขององค์กรธุรกิจเอกชนในประเทศไทย. ใน *วารสารการประชาสัมพันธ์และการโฆษณา. คณะนิเทศศาสตร์ จุฬาลงกรณ์มหาวิทยาลัย*, 9(2), 17-37.
- อภิสร่า กฤตาวาณิชย์. (2564). การพัฒนาสื่อประชาสัมพันธ์ดิจิทัลเพื่อส่งเสริมการท่องเที่ยวตามศาสตร์พระราชาสองศูนย์เรียนรู้ศาสตร์พระราชาสอง อำเภอเชียงแสน จังหวัดเชียงราย. ใน *วารสารนิเทศศาสตร์ปริทัศน์ วิทยาลัยนิเทศศาสตร์ มหาวิทยาลัยรังสิต*, 25(2), 140-152.
- Gale,R. (2005). **Sustainable Tourism: The Environmental Dimensions of Trade Liberalization in China**. D. Shrubsole and N. Watson (Eds.), *Sustaining Our Futures : Perspectives on Environment, Economy and Society*University of Waterloo , Waterloo, Ontario.
- McCool S. and Moisey N. (2002). **Tourism, Recreation and Sustainability: Linking culture and the environment**. Oxon, U.K.: CABI Publishing.
- Miller, Michael. (2011). **Youtube for Business Online Video Marketing for Any Business**. USA: Que Publishing.
- Seba, J. A. (2012). **Eco tourism and Sustainable Tourism: New Perspectives and Studies**. Canada: Apple Academic Press.

## รูปแบบการสร้างความผูกพันต่อองค์กรของอาจารย์ชาวต่างชาติในประเทศไทย Model of Organizational Engagement Building Among Foreign Teachers in Thailand

ภัทริกา พัฒนพร (Patrica Patanaporn)<sup>1\*</sup>,  
ธีรเดช ชื่นประชาอนุสรณ์ (Teeradet Chuenpraphanusorn)<sup>2</sup>,  
ประภฤติ พูลพัฒน์ (Prakit Bhulapatna)<sup>3</sup>

<sup>1</sup>นักศึกษาระดับปริญญาโท สาขาภาควิชาการศึกษาศาสตร์ บัณฑิตวิทยาลัย มหาวิทยาลัยสวนดุสิต  
(Doctoral degree student, Graduate School, Suan Dusit University)

<sup>2</sup>อาจารย์ที่ปรึกษาหลัก สาขาภาควิชาการศึกษาศาสตร์ บัณฑิตวิทยาลัย มหาวิทยาลัยสวนดุสิต  
(Advisor, Graduate School, Suan Dusit University)

<sup>3</sup>อาจารย์ที่ปรึกษาหลัก สาขาภาควิชาการศึกษาศาสตร์ บัณฑิตวิทยาลัย มหาวิทยาลัยสวนดุสิต  
(Co-Advisor, Graduate School, Suan Dusit University)

\*Corresponding Author. E-mail : lukvar@hotmail.com

(Received: August 22, 2022; Revised: November 3, 2022; Accepted: November 22, 2022)

### บทคัดย่อ

การวิจัยนี้เป็นการวิจัยและพัฒนา มีวัตถุประสงค์เพื่อ 1) ศึกษารวบรวมข้อมูลพื้นฐานเพื่อนำไปพัฒนา รูปแบบการสร้างความผูกพันต่อองค์กรของอาจารย์ชาวต่างชาติ 2) พัฒนารูปแบบการสร้างความผูกพันต่อองค์กร ของอาจารย์ชาวต่างชาติที่สามารถนำไปใช้เป็นแนวทางสร้างการผูกพันต่อองค์กรในสถาบันการศึกษาได้ และ 3) ตรวจสอบรูปแบบการสร้างการผูกพันต่อองค์กรของอาจารย์ชาวต่างชาติที่พัฒนาขึ้น กลุ่มตัวอย่าง ได้แก่ อาจารย์ชาวต่างชาติในโครงการการจัดการเรียนการสอนเป็นภาษาอังกฤษจากโรงเรียนของรัฐบาลในเขต กรุงเทพมหานคร จำนวน 187 คน ได้มาด้วยวิธีสุ่มตัวอย่างแบบง่าย เครื่องมือที่ใช้ในการเก็บข้อมูลเป็น แบบสอบถามที่เกี่ยวกับแนวโน้ม 5 ด้าน ได้แก่ ด้านลักษณะทางกายภาพของโรงเรียน ด้านความสัมพันธ์ ด้านการบริหารจัดการ ด้านการสื่อสารต่างวัฒนธรรมและด้านค่าตอบแทนและสวัสดิการ สำหรับสถิติที่ใช้ในการวิจัย คือ ค่าเฉลี่ย ค่าร้อยละ และค่าส่วนเบี่ยงเบนมาตรฐาน

### ผลการวิจัยพบว่า

อาจารย์ชาวต่างชาติในโครงการการจัดการเรียนการสอนเป็นภาษาอังกฤษจากโรงเรียนของรัฐบาลในเขต กรุงเทพมหานคร ส่วนใหญ่เป็นเพศชาย อายุ 31-40 ปี ระดับการศึกษาปริญญาตรี รายได้ต่อเดือน 30,001-40,000 บาท อาจารย์ชาวต่างชาติมีความเห็นเกี่ยวกับแนวโน้มความผูกพันต่อองค์กรอยู่ในระดับเห็นด้วยทุกด้าน โดยด้านลักษณะทางกายภาพของโรงเรียน มีค่าเฉลี่ยสูงสุดในภาพรวม คือ 4.52 แนวโน้มด้านค่าตอบแทนและสวัสดิการ มีค่าเฉลี่ยในภาพรวมน้อยที่สุด คือ 3.97 เมื่อพิจารณาความสำคัญของแนวโน้มแต่ละด้าน พบว่า แนวโน้มด้านความสัมพันธ์ มีความสำคัญที่สุด ส่วนแนวโน้มด้านค่าตอบแทนและสวัสดิการ มีความสำคัญน้อยที่สุด จากนั้นได้รวบรวมข้อมูลและพัฒนารูปแบบการสร้างการผูกพันต่อองค์กรของอาจารย์ชาวต่างชาติในประเทศไทย ประกอบไปด้วย ชื่อ หลักการ วัตถุประสงค์ แนวทางการนำรูปแบบไปใช้ คำนิยาม และแผนภาพ และได้วิพากษ์ รูปแบบเพื่อตรวจสอบความเหมาะสมของรูปแบบ การสร้างการผูกพันต่อองค์กรของอาจารย์ชาวต่างชาติ นั้นสามารถช่วยลดปัญหาในด้านการบริหารจัดการบุคลากร และรักษาบุคลากรที่มีความรู้ความสามารถไว้ในองค์กรได้ ซึ่งรูปแบบที่พัฒนาขึ้นนี้ ได้ระบุแนวทางและประเด็นที่ควรคำนึงถึงในการส่งเสริมให้เกิดแนวโน้มด้านต่าง ๆ ไว้ เป็นกรอบคิดอย่างชัดเจน ดังนั้น สถาบันการศึกษาสามารถนำไปปรับใช้ได้ตามความเหมาะสมกับบริบทขององค์กร

ทั้งในด้านการวางนโยบาย การวางแผนกลยุทธ์ การกำหนดข้อปฏิบัติต่าง ๆ ข้อเสนอแนะ คือ หลังจากที่น่ารูปแบบไปปรับใช้นั้นควรมีการวัดผล โดยอาจจะทำการวิจัยเชิงสำรวจต่อไป

**คำสำคัญ :** ความผูกพันต่อองค์กร ; อาจารย์ชาวต่างชาติ ; การจัดการเรียนการสอนเป็นภาษาอังกฤษ

### Abstract

This study was a research and development (R&D) which aimed to 1) examine the tendency towards organizational engagement among foreign teachers 2) develop model of organizational engagement building among foreign teachers as a guideline for educational institutes and 3) verify such a developed model. The sample group of 187 foreign teachers working for English Program offered by public schools in Bangkok was obtained through simple random sampling. Data were collected using questionnaires on 5 aspects of engagement tendency i.e., physical environment, relationship, administration, cross-cultural communication, and remuneration and welfare. Descriptive statistics including MEAN, percentage, and standard deviation were used for data analysis.

The results showed that most of the samples were male aged 31-40 who earned a Bachelor's degree and monthly income about 30,001-40,000 baht. All of the aspects related to the organizational engagement of foreign teachers were ranked at the 'agree' level in all aspects. The physical environment gained the highest MEAN (4.52) while the lowest was found in remuneration and welfare (3.97). Regarding tendency priority, relation was reported to be the most significant aspect and remuneration and welfare, the least. Based on these results, model of organizational engagement building among foreign teachers was developed with the following elements: model title, principle, objectives, implementation guideline, definitions, and figures. After that, it was confirmed via criticism process. It was found that organizational engagement building among foreign teachers contributed to personnel administration problem solving, or employee retention. A framework of how to promote engagement tendency was obviously proposed. Schools may apply it to their particular contexts in terms of policymaking, strategic planning, and regulation designing. It was also recommended survey research be conducted as a follow-up of the implementation of the model.

**Keywords:** Organizational Engagement ; Foreign Teachers ; English Program

### บทนำ

ความสามารถในการเข้าใจและสื่อสารภาษาอังกฤษมีความสำคัญอย่างยิ่งในการเรียนการสอนในศตวรรษที่ 21 ทำให้ มีการเปิดการจัดการเรียนรู้อตามหลักสูตรของกระทรวงศึกษาธิการเป็นภาษาอังกฤษ หรือ English Program กันอย่างแพร่หลายมากขึ้น ส่งผลให้ต้องมีการจ้างงานอาจารย์ชาวต่างชาติมากขึ้น (วรรณปัญญาดี, 2550 ; อมรา คุ่มจินออต, 2551) แต่ในด้านการบริหารจัดการบุคลากรชาวต่างชาติในโครงการจัดการเรียนการสอนตามหลักสูตรกระทรวงศึกษาธิการเป็นภาษาอังกฤษ พบความท้าทายหลายประการ ได้แก่ ปัญหา

มหาวิทยาลัยราชภัฏบ้านสมเด็จเจ้าพระยา

จำนวนอาจารย์ชาวต่างชาติที่มีความรู้ความสามารถในศาสตร์สาขาที่ตรงตามวิชาที่สอนและมีความสามารถในการสอนได้อย่างมีประสิทธิภาพไม่เพียงพอ ปัญหาการทำงานเพียงระยะสั้น ปัญหาอัตราการลาออกสูง ปัญหาการสื่อสารอันเป็นผลจากวัฒนธรรมที่หลากหลายในองค์กร (Punthumasen, 2007; ฐนิตา น้อยสกุล , 2549; จริญญา พงษ์สุทธิรักษ์, 2552; อีรัชย์ เนตรถนอมศักดิ์, 2552) สถาบันการศึกษาต่าง ๆ สามารถลดปัญหาเหล่านี้ได้ หากเห็นความสำคัญในการสร้างให้อาจารย์ชาวต่างชาติมีความผูกพันต่อองค์กรก็จะสามารถรักษาอาจารย์ชาวต่างชาติไว้ได้นานมากขึ้น ลดภาระงานและค่าใช้จ่ายในการพัฒนาบุคลากรอีกมาก ผู้วิจัยจึงมองเห็นความสำคัญของการพัฒนารูปแบบการสร้าง ความผูกพันต่อองค์กรของอาจารย์ชาวต่างชาติ เพื่อให้ผู้นำทางการศึกษาสามารถใช้เป็นเครื่องมือในการบริหารบุคลากรให้ประสบผลสำเร็จมากขึ้นต่อไป

### คำถามในการวิจัย

1. ข้อมูลพื้นฐานเพื่อการพัฒนาแบบการสร้าง ความผูกพันต่อองค์กรของอาจารย์ชาวต่างชาติเป็นอย่างไร
2. รูปแบบการสร้าง ความผูกพันต่อองค์กรของอาจารย์ชาวต่างชาติควรเป็นอย่างไร

### วัตถุประสงค์ของการวิจัย

1. เพื่อศึกษารวบรวมข้อมูลพื้นฐานเพื่อการพัฒนาแบบการสร้าง ความผูกพันต่อองค์กรของอาจารย์ชาวต่างชาติ
2. เพื่อพัฒนารูปแบบการสร้าง ความผูกพันต่อองค์กรของอาจารย์ชาวต่างชาติ
3. เพื่อตรวจสอบรูปแบบการสร้าง ความผูกพันต่อองค์กรของอาจารย์ชาวต่างชาติ

### ระเบียบวิธีการวิจัย

การวิจัยครั้งนี้เป็นการวิจัยและพัฒนา (Research and Development) รูปแบบที่เหมาะสมในการสร้างความผูกพันต่อองค์กรของอาจารย์ชาวต่างชาติ โดยมีขั้นตอน 3 ขั้นตอน ดังต่อไปนี้

**ขั้นตอนที่ 1 การศึกษารวบรวมข้อมูลพื้นฐานเพื่อการพัฒนาแบบการสร้าง ความผูกพันต่อองค์กรของอาจารย์ชาวต่างชาติ**

#### ประชากรและกลุ่มตัวอย่าง

ประชากรที่ใช้ในการวิจัยในครั้งนี้ คือ อาจารย์ชาวต่างชาติในโครงการการจัดการเรียนการสอนเป็นภาษาอังกฤษจากโรงเรียนของรัฐบาลในเขตกรุงเทพมหานครที่มีการเรียนการสอนโครงการจัดการเรียนการสอนเป็นภาษาอังกฤษในระดับมัธยมศึกษา (English Program) จำนวน 333 คน จากจำนวนโรงเรียน 25 โรงเรียน กลุ่มตัวอย่างที่ใช้ในการวิจัยครั้งนี้ ใช้การกำหนดขนาดกลุ่มตัวอย่างในการศึกษาเชิงปริมาณ โดยเทียบจากตารางสำเร็จรูปของ Krejcie & Morgan (1970) โดยมีค่าความคลาดเคลื่อน (e) +/- 5% ซึ่งระบุว่า ขนาดของประชากรไม่เกิน 340 คน จะได้กลุ่มตัวอย่างจำนวน 181 คน แต่ทั้งนี้ เพื่อกันความคลาดเคลื่อน ผู้วิจัยจึงเก็บข้อมูลจากกลุ่มตัวอย่างเพิ่มเติม 6 คน จึงได้กลุ่มตัวอย่างที่ใช้ในการวิจัยครั้งนี้ทั้งสิ้น จำนวน 187 คน โดยใช้วิธีสุ่มอย่างง่าย (Simple Random Sampling)

### เครื่องมือที่ใช้ในการเก็บรวบรวมข้อมูล

เครื่องมือที่ใช้ในการวิจัย คือ แบบสอบถาม (Questionnaire) เป็นภาษาอังกฤษ เกี่ยวกับข้อมูลทางประชากรศาสตร์และความผูกพันต่อองค์กรและระดับความผูกพันต่อองค์กรของอาจารย์ชาวต่างชาติ โดยใช้เก็บข้อมูลโดยการสำรวจ (Survey Research) จากประชากรตัวอย่างเพียงครั้งเดียว (One-shot Survey) จำนวน 1 ฉบับ แบ่งออกเป็น 3 ตอน ดังนี้

ตอนที่ 1 เป็นการสำรวจข้อมูลทางประชากรศาสตร์และข้อมูลทั่วไปต่าง ๆ ของผู้ตอบแบบสอบถาม ซึ่งมีลักษณะเป็นแบบตรวจรายการ (Checklist) เกี่ยวกับ เพศ อายุ ระดับการศึกษา รายได้ต่อเดือน ค่าความเชื่อมั่น ส่วนของข้อมูลทางประชากรศาสตร์และข้อมูลทั่วไปต่าง ๆ = 0.969

ตอนที่ 2 เป็นการสำรวจความคิดเห็นเกี่ยวกับแนวโน้มด้านต่าง ๆ ที่เกี่ยวข้องกับความผูกพันต่อองค์กรของอาจารย์ชาวต่างชาติ 5 ด้าน ได้แก่ แนวโน้มด้านลักษณะทางกายภาพของโรงเรียน แนวโน้มด้านความสัมพันธ์ แนวโน้มด้านการบริหารจัดการ แนวโน้มด้านการสื่อสารต่างวัฒนธรรม และแนวโน้มด้านค่าตอบแทนและสวัสดิการ มีลักษณะเป็นแบบสอบถามมาตราส่วนประเมินค่า (Rating Scales) ค่าความเชื่อมั่นส่วนของแนวโน้มด้านต่าง ๆ ทั้ง 5 ด้าน = 0.930

ตอนที่ 3 เป็นการสำรวจความคิดเห็นเกี่ยวกับระดับความสำคัญของแนวโน้มด้านต่าง ๆ ที่เกี่ยวข้องกับความผูกพันขององค์กร มีลักษณะเป็นแบบสอบถามมาตราส่วนประเมินค่า (Rating Scales) ค่าความเชื่อมั่นส่วนของระดับความสำคัญของแนวโน้มด้านต่าง ๆ ที่เกี่ยวข้องกับความผูกพันต่อองค์กรของอาจารย์ชาวต่างชาติ = 0.846

### การวิเคราะห์ข้อมูลและสถิติที่ใช้

ผู้วิจัยได้นำแบบสอบถามทั้งหมดที่เก็บรวบรวมจากกลุ่มตัวอย่างมาตรวจสอบความสมบูรณ์และลงรหัสข้อมูล เพื่อทำการวิเคราะห์ข้อมูลตามขั้นตอน ดังนี้

1. วิเคราะห์ข้อมูลทั่วไปเกี่ยวกับสภาพของผู้ตอบแบบสอบถาม โดยการแจกแจงความถี่ และหาค่าร้อยละ
2. วิเคราะห์ข้อมูลเกี่ยวกับแนวโน้มด้านต่าง ๆ ที่เกี่ยวข้องกับความผูกพันต่อองค์กรของอาจารย์ชาวต่างชาติ 5 ด้าน ได้แก่ แนวโน้มด้านลักษณะทางกายภาพของโรงเรียน แนวโน้มด้านความสัมพันธ์ แนวโน้มด้านการบริหารจัดการ แนวโน้มด้านการสื่อสารต่างวัฒนธรรมและแนวโน้มด้านค่าตอบแทนและสวัสดิการ โดยวิธีการคำนวณทางสถิติ ได้แก่ การแจกแจงความถี่ หาค่าร้อยละ ค่าเฉลี่ย ค่าเบี่ยงเบนมาตรฐาน
3. วิเคราะห์ข้อมูลเกี่ยวกับความสำคัญของแนวโน้มด้านต่าง ๆ ที่เกี่ยวข้องกับความผูกพันต่อองค์กรของอาจารย์ชาวต่างชาติ 5 ด้าน ได้แก่ แนวโน้มด้านลักษณะทางกายภาพของโรงเรียน แนวโน้มด้านความสัมพันธ์ แนวโน้มด้านการบริหารจัดการ แนวโน้มด้านการสื่อสารต่างวัฒนธรรมและแนวโน้มด้านค่าตอบแทนและสวัสดิการ โดยวิธีการคำนวณทางสถิติ ได้แก่ การแจกแจงความถี่ หาค่าร้อยละ ค่าเฉลี่ย และค่าเบี่ยงเบนมาตรฐาน

### ขั้นตอนที่ 2 การพัฒนารูปแบบการสร้าง ความผูกพันต่อองค์กรของอาจารย์ชาวต่างชาติ

การนำข้อมูลจากขั้นตอนที่ 1 ที่ได้จากการวิเคราะห์และสังเคราะห์มาหลอมรวมเป็นรูปแบบการสร้าง ความผูกพันต่อองค์กรของอาจารย์ชาวต่างชาติในประเทศไทย

### ขั้นตอนที่ 3 การตรวจสอบรูปแบบการสร้าง ความผูกพันต่อองค์กรของอาจารย์ชาวต่างชาติ

สำหรับการตรวจสอบรูปแบบที่พัฒนาขึ้น ผู้วิจัยใช้วิธีการวิพากษ์รูปแบบจากคณะกรรมการผู้ทรงคุณวุฒิ จำนวน 7 ท่าน ประกอบไปด้วย ผู้เชี่ยวชาญด้านการบริหารงานบุคลากรชาวต่างชาติ จำนวน 2 ท่าน ผู้เชี่ยวชาญด้านการจัดการศึกษานานาชาติ จำนวน 2 ท่าน ผู้เชี่ยวชาญด้านการพัฒนารูปแบบ จำนวน 1 ท่าน และผู้บริหารโรงเรียนที่มีการจัดการเรียนการสอนแบบนานาชาติ จำนวน 2 ท่าน

## ผลการวิเคราะห์ข้อมูล

### ขั้นตอนที่ 1 การศึกษารวบรวมข้อมูลพื้นฐานเพื่อการพัฒนาารูปแบบการสร้างความรู้ความผูกพันต่อองค์กรของ อาจารย์ชาวต่างชาติ

กลุ่มตัวอย่างส่วนใหญ่เป็นเพศชาย อายุ 31-40 ปี ระดับการศึกษาปริญญาตรี รายได้ต่อเดือน 30,001-40,000 บาท และจากการเก็บข้อมูลเชิงปริมาณจากแบบสอบถามเกี่ยวกับแนวโน้มด้านต่าง ๆ ที่เกี่ยวข้องกับความผูกพันต่อองค์กรของอาจารย์ชาวต่างชาติ สามารถสรุปประเด็นสำคัญที่นำไปสู่การพัฒนาารูปแบบการสร้างความรู้ความผูกพันต่อองค์กรของอาจารย์ชาวต่างชาติ ได้ดังนี้

แนวโน้มที่เกี่ยวข้องกับความผูกพันต่อองค์กรของอาจารย์ชาวต่างชาติ ในภาพรวมอยู่ในระดับ เห็นด้วย ค่าเฉลี่ย 4.31 โดยแบ่งเป็นด้านต่าง ๆ คือ

1. แนวโน้มด้านลักษณะทางกายภาพของโรงเรียน (School Aspect) เป็นด้านที่มีค่าเฉลี่ยสูงสุดในภาพรวม คือ 4.52 โดยเมื่อพิจารณารายประเด็น พบว่า แนวโน้มเกี่ยวกับความภาคภูมิใจในโรงเรียนที่จะแนะนำให้คนที่ตนรู้จักมาทำงานที่นี่ มีค่าเฉลี่ยสูงสุด คือ 4.64 และรองลงมา คือ แนวโน้มเกี่ยวกับชื่อเสียงของโรงเรียนในระดับประเทศ มีค่าเฉลี่ย 4.60 แนวโน้มเกี่ยวกับความปลอดภัยของโรงเรียน มีค่าเฉลี่ย 4.57 แนวโน้มเกี่ยวกับการที่โรงเรียนมีอุปกรณ์และเครื่องอำนวยความสะดวกอย่างเพียงพอ มีค่าเฉลี่ย 4.48 แนวโน้มเกี่ยวกับความสะอาดและสุขอนามัยของโรงเรียน มีค่าเฉลี่ย 4.47 และแนวโน้มเกี่ยวกับที่ตั้งของโรงเรียนมีความเหมาะสม มีค่าเฉลี่ย 4.38 ตามลำดับ

2. แนวโน้มด้านความสัมพันธ์ (Relationship Aspect) เป็นด้านที่มีค่าเฉลี่ยสูงสุดในภาพรวมเป็นอันดับที่ 2 คือ 4.51 โดยเมื่อพิจารณารายประเด็น พบว่า แนวโน้มเกี่ยวกับความสัมพันธ์กับเพื่อนร่วมงาน มีค่าเฉลี่ยสูงสุด คือ 4.61 และรองลงมา คือ แนวโน้มเกี่ยวกับความสัมพันธ์กับผู้บังคับบัญชา มีค่าเฉลี่ย 4.52 แนวโน้มเกี่ยวกับการเป็นแบบอย่างที่ดีของผู้บังคับบัญชาต่ออาจารย์ชาวต่างชาติ มีค่าเฉลี่ย 4.45 แนวโน้มเกี่ยวกับการให้ความเคารพอาจารย์ชาวต่างชาติของนักเรียน มีค่าเฉลี่ย 4.43 ตามลำดับ

3. แนวโน้มด้านการบริหารจัดการ (Administration Aspect) เป็นด้านที่มีค่าเฉลี่ยสูงสุดในภาพรวมเป็นอันดับที่ 3 คือ 4.30 โดยเมื่อพิจารณารายประเด็น พบว่า แนวโน้มเกี่ยวกับการที่บุคลากรส่วนใหญ่ในโรงเรียนปฏิบัติต่อกันด้วยความเคารพและให้เกียรติ มีค่าเฉลี่ยสูงสุด คือ 4.59 รองลงมา คือ แนวโน้มเกี่ยวกับการขอความช่วยเหลือเมื่อมีปัญหา มีค่าเฉลี่ย 4.45 แนวโน้มเกี่ยวกับการให้บริการด้านการใบอนุญาตการทำงาน มีค่าเฉลี่ย 4.41 แนวโน้มเกี่ยวกับการให้บริการด้านวิชา มีค่าเฉลี่ย 4.39 แนวโน้มเกี่ยวกับระบบการทำงานและกระบวนการทำงานที่ช่วยให้อาจารย์ชาวต่างชาติสามารถทำงานได้อย่างมีประสิทธิภาพ และแนวโน้มเกี่ยวกับการได้รับการปฏิบัติอย่างเท่าเทียมและเสมอภาคในที่ทำงาน มีค่าเฉลี่ยเท่ากัน คือ 4.35 แนวโน้มด้านกฎระเบียบของโรงเรียนที่สมเหตุสมผล มีค่าเฉลี่ย 4.28 แนวโน้มด้านโอกาสในการทำงานที่ดีสำหรับอาจารย์ชาวต่างชาติ มีค่าเฉลี่ย 4.27 แนวโน้มด้านการได้รับการยกย่องเชิดชูเกียรติอย่างเหมาะสม มีค่าเฉลี่ย 4.18 แนวโน้มด้านความก้าวหน้าในการทำงานที่ชัดเจน มีค่าเฉลี่ย 4.05 และแนวโน้มด้านการฝึกอบรมที่เป็นประโยชน์ มีค่าเฉลี่ย 4.01 ตามลำดับ

4. แนวโน้มด้านการสื่อสารต่างวัฒนธรรม (Cross-cultural Communication Aspect) เป็นด้านที่มีค่าเฉลี่ยสูงสุดในภาพรวมเป็นอันดับที่ 4 คือ 4.16 โดยเมื่อพิจารณารายประเด็น พบว่า แนวโน้มด้านการยอมรับอาจารย์ชาวต่างชาติในสังคมโรงเรียนนั้น มีค่าเฉลี่ยสูงสุด คือ 4.36 รองลงมา คือ แนวโน้มด้านการสามารถกลมกลืนกับวัฒนธรรมไทย มีค่าเฉลี่ย 4.28 แนวโน้มด้านความสนใจที่จะเรียนรู้วัฒนธรรมของบุคลากรในโรงเรียนของอาจารย์ชาวต่างชาติ มีค่าเฉลี่ย 4.11 แนวโน้มด้านการไหลของข่าวสารอย่างไม่ติดขัด มีค่าเฉลี่ย 4.04 และแนวโน้มด้านการเข้าใจภาษาอังกฤษเป็นอย่างดีของบุคลากร มีค่าเฉลี่ย 4.01 ตามลำดับ

5. แนวโน้มด้านค่าตอบแทนและสวัสดิการ (Salary and Fringe Benefit Aspect) เป็นด้านที่มีค่าเฉลี่ยสูงที่สุดในภาพรวมเป็นอันดับที่ 5 คือ 3.97 โดยเมื่อพิจารณารายประเด็น พบว่า แนวโน้มด้านเงินเดือน มีค่าเฉลี่ยสูงสุด คือ 4.26 รองลงมา คือ แนวโน้มด้านประกันสุขภาพ มีค่าเฉลี่ย 3.98 แนวโน้มด้านการให้สวัสดิการ มีค่าเฉลี่ย 3.83 และแนวโน้มการให้รางวัลตอบแทนอื่น ๆ มีค่าเฉลี่ย 3.81 ตามลำดับ

จากการเก็บข้อมูลเชิงปริมาณจากแบบสอบถามเกี่ยวกับความสำคัญของแนวโน้มด้านต่าง ๆ เกี่ยวข้องกับความผูกพันต่อองค์กรของอาจารย์ชาวต่างชาติ 5 ด้าน ซึ่งความสำคัญของแนวโน้มด้านต่าง ๆ เกี่ยวข้องกับความผูกพันต่อองค์กรของอาจารย์ชาวต่างชาติในภาพรวมอยู่ในระดับสำคัญมาก เมื่อพิจารณาเป็นรายด้าน พบว่าความสำคัญของแนวโน้มด้านต่าง ๆ เกี่ยวข้องกับความผูกพันต่อองค์กรของอาจารย์ชาวต่างชาติ อยู่ในระดับสำคัญมาก ทุกด้าน อันดับหนึ่งที่หนึ่ง คือ แนวโน้มด้านความสัมพันธ์ (Relationships Aspect) รองลงมา คือ แนวโน้มด้านลักษณะทางกายภาพของโรงเรียน (School Aspect), แนวโน้มด้านการบริหารจัดการ (Administration Aspect), แนวโน้มด้านการสื่อสารต่างวัฒนธรรม (Cross-cultural Communication Aspect) และแนวโน้มด้านค่าตอบแทนและสวัสดิการ (Salary and Fringe Benefit Aspect) ตามลำดับ

เมื่อพิจารณาความสำคัญของแนวโน้มแต่ละด้าน มีรายละเอียดตามลำดับ ดังนี้

ความสำคัญลำดับที่ 1 คือ แนวโน้มด้านความสัมพันธ์ โดยในภาพรวมอยู่ในระดับสำคัญมาก เมื่อพิจารณาเป็นรายประเด็น พบว่า ความสำคัญของแนวโน้มด้านความสัมพันธ์ อยู่ในระดับสำคัญมากทุกประเด็น อันดับหนึ่งที่หนึ่ง คือ ความสัมพันธ์กับนักเรียน (Relationship with Students) รองลงมา คือ ความสัมพันธ์กับเพื่อนร่วมงาน (Relationship with Colleagues) และ ความสัมพันธ์กับหัวหน้างาน (Relationship with Supervisors) ตามลำดับ

ความสำคัญลำดับที่ 2 คือ แนวโน้มด้านลักษณะทางกายภาพของโรงเรียน ในภาพรวมอยู่ในระดับสำคัญมาก เมื่อพิจารณาเป็นรายประเด็น พบว่า ความสำคัญของแนวโน้มด้านลักษณะทางกายภาพของโรงเรียน เกี่ยวข้องกับความผูกพันต่อองค์กรของอาจารย์ชาวต่างชาติในภาพรวมอยู่ในระดับสำคัญมากทุกประเด็น อันดับหนึ่งที่หนึ่ง คือ อุปกรณ์อำนวยความสะดวก (School's Facilities) รองลงมา คือ ความสะอาดและสุขอนามัย (School's Hygiene) และ สถานที่ตั้งของโรงเรียน (School's Location) ตามลำดับ

ความสำคัญลำดับที่ 3 คือ แนวโน้มด้านการบริหารจัดการ ในภาพรวมอยู่ในระดับสำคัญมาก เมื่อพิจารณาเป็นรายประเด็น พบว่า ความสำคัญของแนวโน้มด้านการบริหารจัดการที่เกี่ยวข้องกับความผูกพันต่อองค์กรของอาจารย์ชาวต่างชาติอยู่ในระดับสำคัญมากทุกประเด็น อันดับหนึ่งที่หนึ่ง คือ บริการด้านวีซ่าและใบอนุญาตการทำงาน (Visa and Work Permit Service) รองลงมา คือ ระบบการทำงานของโรงเรียน (School's System) กฎระเบียบและนโยบายของโรงเรียน (Rules and Policies) และ การฝึกอบรมและพัฒนาตนเอง (Training and Personal Improvement) เป็นอันดับที่ 3 และ 4 ตามลำดับ ส่วนการยกย่องให้เกียรติในความสำเร็จ (Recognition and Praise) สำคัญเป็นอันดับสุดท้าย

ความสำคัญลำดับที่ 4 คือ แนวโน้มด้านการสื่อสารต่างวัฒนธรรม ในภาพรวมอยู่ในระดับสำคัญมาก

ความสำคัญลำดับที่ 5 คือ แนวโน้มด้านค่าตอบแทนและสวัสดิการ ในภาพรวมอยู่ในระดับสำคัญมาก เมื่อพิจารณาเป็นรายประเด็น พบว่า ความสำคัญของแนวโน้มด้านค่าตอบแทนและสวัสดิการที่เกี่ยวข้องกับความผูกพันต่อองค์กรของอาจารย์ชาวต่างชาติอยู่ในระดับสำคัญมากทุกประเด็น อันดับหนึ่งที่หนึ่ง คือ ประกันสุขภาพและประกันชีวิต (Health/ Life Insurance) รองลงมา คือ สวัสดิการอื่น ๆ ของโรงเรียน (School's Fringe Benefit) และรางวัลเพิ่มเติมหรือรางวัลพิเศษ (Extra/Special Rewards) ตามลำดับ

## ขั้นตอนที่ 2 และ 3 การพัฒนาและตรวจสอบรูปแบบการสร้างความผูกพันต่อองค์กรของอาจารย์ชาวต่างชาติ

หลังจากที่ได้ผลการวิจัยในขั้นตอนที่ 1 ผู้วิจัยได้นำข้อมูลทั้งหมดมาพัฒนาเป็นรูปแบบในขั้นตอนที่ 2 และได้รับการวิพากษ์รูปแบบคณะกรรมการผู้ทรงคุณวุฒิในขั้นตอนที่ 3 หลังจากได้ปรับปรุงแก้ไขตามคำแนะนำแล้ว รูปแบบมีรายละเอียด ดังนี้

### ชื่อรูปแบบ

คือ รูปแบบการสร้างความผูกพันในองค์กรของอาจารย์ชาวต่างชาติในประเทศไทย (SCARS Model : The Model of Organizational Engagement Building Among Foreign Teachers in Thailand)

### หลักการรูปแบบ

รูปแบบการสร้างความผูกพันในองค์กรของอาจารย์ชาวต่างชาติในประเทศไทย เป็นรูปแบบที่สร้างขึ้นจากผลการศึกษาแนวคิด ทฤษฎีจากตำรา เอกสาร และงานวิจัยที่เกี่ยวข้องกับการสร้างความผูกพันต่อองค์กรของบุคลากรทางการศึกษาและพนักงานองค์กรต่าง ๆ ทั้งในประเทศและต่างประเทศ ซึ่งมีการศึกษาวิจัยในบริบทของการสร้างความผูกพันต่อองค์กรของอาจารย์ชาวต่างชาติในโรงเรียนรัฐบาลในประเทศไทยไม่มากนัก โดยเฉพาะโครงการจัดการเรียนการสอนตามหลักสูตรกระทรวงศึกษาธิการเป็นภาษาอังกฤษหรือที่เรียกกันโดยทั่วไปว่า English Program หรือ EP ซึ่งมีลักษณะเฉพาะและบริบทแตกต่างไปจากการจัดการเรียนการสอนตามหลักสูตรกระทรวงศึกษาธิการเป็นภาษาไทย ทั้งในด้านบุคลากรชาวต่างชาติจากชาติต่าง ๆ ที่มีวิถีชีวิต ทัศนคติ แนวคิดในการทำงานที่แตกต่างหลากหลายตามวัฒนธรรมของตน การสื่อสาร และการบริหารจัดการของโรงเรียนรัฐบาลในประเทศไทยที่มีลักษณะเฉพาะแตกต่างจากโรงเรียนเอกชน หากทางโรงเรียนและอาจารย์ชาวต่างชาติมีความเข้าใจในลักษณะเฉพาะและบริบทดังกล่าวก็จะสามารถพัฒนาการทำงานร่วมกันได้อย่างมีประสิทธิภาพและยาวนาน การพัฒนารูปแบบที่สามารถใช้เป็นแนวทางในการสร้างความผูกพันต่อองค์กรของอาจารย์ชาวต่างชาติที่สอนในโครงการจัดการเรียนการสอนเป็นภาษาอังกฤษ ที่ครอบคลุมการจัดการแนวโน้มนั้นทั้ง 5 ด้าน ได้แก่ แนวโน้มด้านลักษณะทางกายภาพของโรงเรียน (School Aspect) แนวโน้มด้านความสัมพันธ์ (Relationship Aspect) แนวโน้มด้านการบริหารจัดการ (Administration Aspect) แนวโน้มด้านการสื่อสารต่างวัฒนธรรม (Cross-cultural Communication Aspect) และแนวโน้มด้านค่าตอบแทนและสวัสดิการ (Salary and Fringe Benefit Aspect) ก็จะก่อให้เกิดผลในการปฏิบัติที่สร้างสรรค์ และสามารถลดปัญหาในการบริหารจัดการโครงการจัดการเรียนการสอนเป็นภาษาอังกฤษในด้านการบริหารบุคลากรชาวต่างชาติได้

### วัตถุประสงค์รูปแบบ

เพื่อใช้เป็นแนวทางในการบริหารสถานศึกษาที่เกี่ยวข้องกับการบริหารบุคลากรตลอดจนการสร้างความผูกพันต่อองค์กรของอาจารย์ชาวต่างชาติ

### แผนภาพรูปแบบ

แผนภาพรูปแบบที่ปรับปรุงแก้ไขตามคำแนะนำของผู้เชี่ยวชาญเรียบร้อยแล้ว ดังนี้



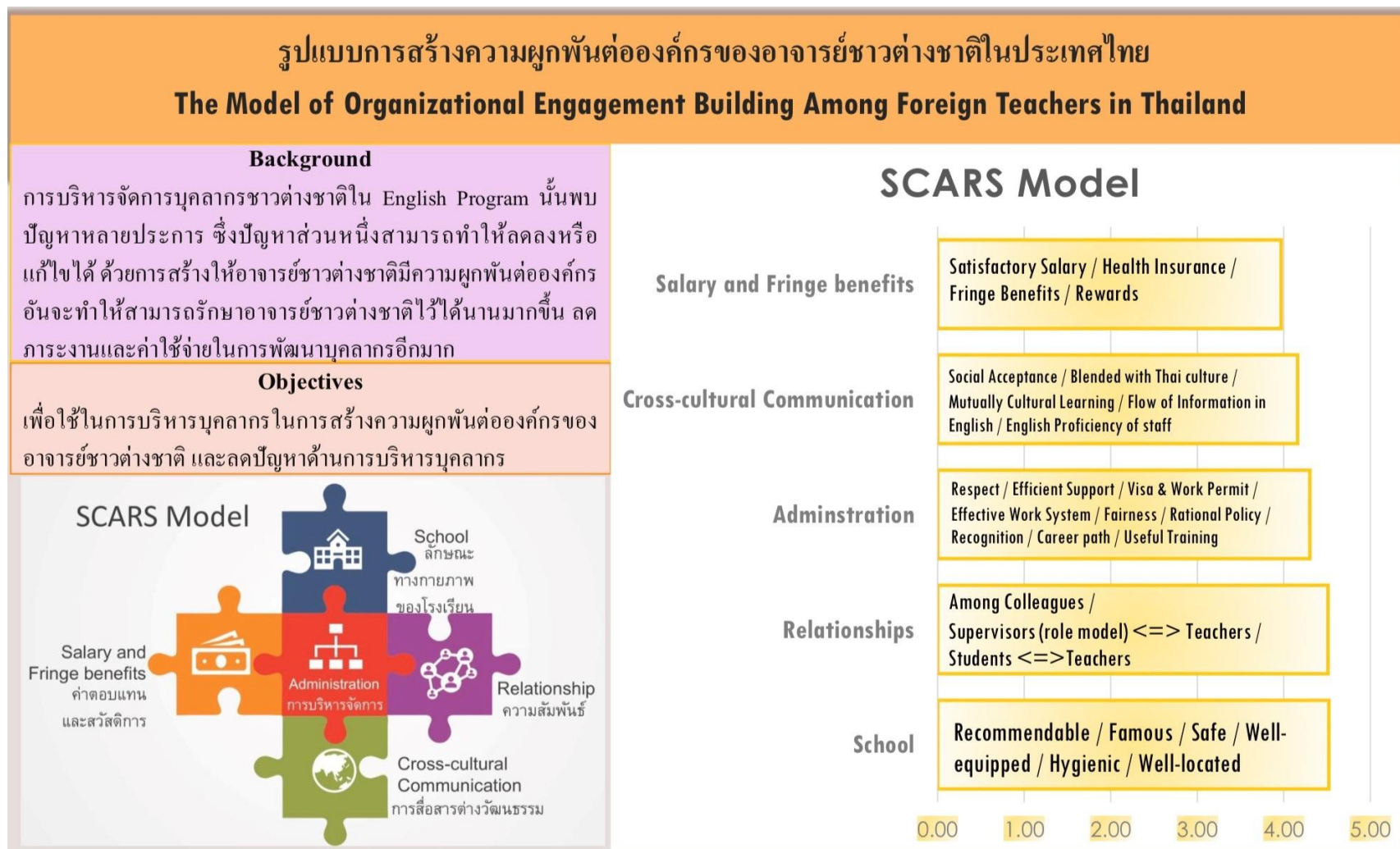

## อภิปรายผล

จากการศึกษารวบรวมข้อมูลพื้นฐานเพื่อการพัฒนาารูปแบบการสร้างควมผูกพันต่อองค์กรของอาจารย์ชาวต่างชาติ สามารถสรุปเป็นประเด็นที่สำคัญ ได้ดังนี้

1. แนวโน้มด้านลักษณะทางกายภาพของโรงเรียน (School Aspect) เป็นแนวโน้มที่อาจารย์ชาวต่างชาติเห็นว่าส่งผลต่อความผูกพันต่อองค์กรมากที่สุด โดยพบว่า หากอาจารย์ชาวต่างชาติเห็นว่าโรงเรียนหรือสถานศึกษานั้น ๆ เหมาะสมที่จะแนะนำให้เพื่อนหรือคนรู้จักมาสมัครงานได้ จะมีแนวโน้มทำให้เกิดความผูกพันต่อองค์กรได้มากที่สุด นอกจากนี้ เป็นเรื่องเกี่ยวกับชื่อเสียงของโรงเรียน ความปลอดภัย ความพร้อมของอุปกรณ์การเรียนการสอน ความสะอาด และสถานที่ตั้งที่เหมาะสม ซึ่งสอดคล้องกับทฤษฎีปัจจัยจูงใจและปัจจัยสุขวิทยา หรือ ทฤษฎีสองปัจจัย ของ Herzberg (Herzberg's Motivators-Hygiene Factors Theory) ในส่วนของปัจจัยสุขวิทยา หรือปัจจัยด้านการบำรุงรักษา (Hygiene factors) ดังที่ระบุไว้ในการศึกษาของ Syptak Marsland และ Ulmer ที่กล่าวว่า องค์กรควรจัดเตรียมปัจจัยพื้นฐานด้านสุขวิทยาในด้านสภาพแวดล้อมที่เหมาะสมในการทำงานให้บุคลากร เพื่อไม่ให้เกิดความไม่พึงพอใจในงาน หรือการทำงานโดยไม่มีความสุข (Syptak, Marsland, & Ulmer, 1999; กรองกาญจน์ ทองสุข, 2554)

2. แนวโน้มด้านความสัมพันธ์ (Relationship Aspect) เป็นแนวโน้มที่อาจารย์ชาวต่างชาติเห็นว่าส่งผลต่อความผูกพันต่อองค์กร รองลงมาเป็นอันดับสอง ซึ่งแนวโน้มด้านความสัมพันธ์นี้เกี่ยวข้องกับความสัมพันธ์สามมิติ คือ ความสัมพันธ์กับผู้บังคับบัญชา เพื่อนร่วมงานในระดับเดียวกัน และนักเรียน ซึ่งความสัมพันธ์ที่ดีกับเพื่อนร่วมงานในระดับเดียวกันมีแนวโน้มที่จะก่อให้เกิดความผูกพันต่อองค์กรมากที่สุด ซึ่งสอดคล้องกับทฤษฎีสองปัจจัย ของ Herzberg (Herzberg's Motivators-Hygiene Factors Theory) ในส่วนของปัจจัยสุขวิทยา หรือปัจจัยด้านการบำรุงรักษา (Hygiene factors) ที่กล่าวถึงการที่บุคลากรมีความรู้สึก ทศนคติที่ดีต่อเพื่อนร่วมงานในองค์กร (Syptak, Marsland, & Ulmer, 1999; กรองกาญจน์ ทองสุข, 2554; ประภัสสร ดิษสกุล, 2555; จิตต์โสภณ นิลลิกา, 2556; Shirol, 2014; Chalermnirundorn, N., 2018) และ Join, Stay, Leave Model ในส่วนของ Stay ที่กล่าวว่า เมื่อบุคลากรเข้าทำงาน จะมีการสร้างเครือข่ายความสัมพันธ์กับผู้ร่วมงาน ซึ่งทำให้บุคลากรรักงานมากขึ้น และหลาออกจากงานก็จะส่งผลต่อเครือข่ายสังคมของตน หากเครือข่ายนี้แน่นแฟ้นมากเท่าไร ก็จะยังมีแนวโน้มที่จะอยู่ในองค์กรต่อไปมากขึ้น (Harter & Blacksmith, 2012).

3. แนวโน้มด้านการบริหารจัดการ (Administration Aspect) เป็นแนวโน้มที่อาจารย์ชาวต่างชาติเห็นว่าส่งผลต่อความผูกพันต่อองค์กร รองลงมาเป็นอันดับสาม ทว่า แนวโน้มด้านนี้เป็นสิ่งที่สร้างและเชื่อมโยงแนวโน้มทุก ๆ ด้านเข้าด้วยกัน เนื่องจากการบริหารสถานศึกษาต้องมีการกำหนดนโยบายต่าง ๆ ที่เกี่ยวข้องกับทุก ๆ ส่วนงาน โดยคณะผู้บริหาร ซึ่งตรงกับผลการวิจัยของ ฌซฌฌฌ (2549) ที่กล่าวถึงบทบาทของผู้บริหารโรงเรียนที่เห็นความสำคัญและวางแผนเกี่ยวกับการจัดโครงการสอนภาษาอังกฤษอย่างเป็นระบบ ส่งผลให้เกิดทัศนคติที่ดีต่อองค์กรของครูชาวต่างชาติ ซึ่งสอดคล้องกับทฤษฎีปัจจัยจูงใจและปัจจัยสุขวิทยา หรือ ทฤษฎีสองปัจจัย ของ Herzberg (Herzberg's Motivators-Hygiene Factors Theory) ในส่วนของปัจจัยด้านตัวกระตุ้น (Motivation Factors) ประกอบด้วย การที่บุคลากรเกิดความรู้สึกต้องการทำงานตรงไปตามเป้าหมายและสำเร็จลุล่วงผ่านไปได้ด้วยดี การที่บุคลากรได้รับการยอมรับจากผลที่ทำงานสำเร็จ ทำให้คนยกย่องชื่นชม เกิดความรู้สึกว่างานที่ได้รับมอบหมายนั้นน่าสนใจ อยากที่จะทำงานนั้น มีความรู้สึกในการรับผิดชอบตนเองในการทำงานและรับผิดชอบงานที่ได้รับมอบหมายจากหัวหน้าหรือผู้บังคับบัญชา มีโอกาสความเจริญก้าวหน้า และปัจจัยสุขวิทยา หรือปัจจัยด้านการบำรุงรักษา (Hygiene factors) ประกอบด้วย การที่บุคลากรมีความรู้สึกว่าฝ่ายบริหารมีการสื่อสารกับบุคลากรเป็นอย่างดีทำให้ได้รู้ถึงนโยบายของ

องค์กรและเป้าหมายอย่างชัดเจน มีการดูแลสอนงานและมอบหมายให้ทำงานตามหน้าที่ที่รับผิดชอบ มีความรู้สึกมั่นคงในงาน (Syptak, Marsland, & Ulmer, 1999; กรองกาญจน์ ทองสุข, 2554) และสอดคล้องกับผลการศึกษาของ Punthumasen (2007) ฐนิตา น้อยสกุล (2549) และ คณาภรณ์ รัศมีมารีย์ (2554) ที่พบว่า การบริหารจัดการครูต่างชาติที่ถูกต้องเหมาะสมเป็นส่วนสำคัญที่จะช่วยยกระดับคุณภาพการเรียนการสอนภาษาอังกฤษในโรงเรียน และโรงเรียนควรบริหารโครงการโดยผู้ดูแลโครงการ และมีการแยกส่วนการบริหารงานที่ชัดเจน

4. แนวโน้มด้านการสื่อสารต่างวัฒนธรรม (Cross-cultural Communication Aspect) แนวโน้มด้านนี้ เป็นลักษณะเฉพาะที่จำเป็นต้องคำนึงถึงในบริบทขององค์กรที่มีบุคลากรเป็นชาวต่างชาติ โดยเฉพาะอย่างยิ่ง ในด้านการสื่อสารนโยบายต่าง ๆ เป็นภาษาอังกฤษเพื่อให้อาจารย์ชาวต่างชาติเข้าใจและปฏิบัติตามได้อย่างถูกต้อง และการแจ้งข่าวสารต่าง ๆ เพื่อให้สามารถปฏิบัติงานได้ถูกต้อง ทันท่วงที ทันทสถานการณ์ในแต่ละวันของโรงเรียน ซึ่งสอดคล้องกับงานวิจัยของ จริญญา พงษ์สุทธิรักษ์ (2552) ที่พบว่า ครูต่างชาติและนักเรียนไทยมีความแตกต่างด้านวัฒนธรรม จึงต้องได้รับการพัฒนาวิธีการจัดการเรียนการสอนให้สอดคล้องกับวัฒนธรรมและพัฒนาการเรียนรู้นักเรียนไทย นอกจากนี้ ยังต้องคำนึงถึงการยอมรับในความแตกต่างทางวัฒนธรรมและการให้เกียรติเชื้อชาติ ศาสนาของอาจารย์ชาวต่างชาติ รวมทั้ง การจัดสถานที่หรือสิ่งอำนวยความสะดวกเกี่ยวกับพิธีกรรมหรือข้อปฏิบัติทางศาสนาต่าง ๆ เช่น ห้องละหมาด อาหารฮาลาล อาหารมังสวิรัต จัดให้มีช่วงเวลาการทำงานที่เอื้อต่อการถือศีลอด และอาจจัดให้มีการเฉลิมฉลองหรือประกอบพิธีในวันสำคัญทางศาสนาต่าง ๆ และเทศกาลของชาติต่าง ๆ ตามสมควร เช่น การถือศีลอด เทศกาลคริสต์มาส เทศกาลขอบคุณพระเจ้า วันตรุษจีน เทศกาลตีวาลี เป็นต้น

5. แนวโน้มด้านค่าตอบแทนและสวัสดิการ (Salary and Fringe Benefit Aspect) เป็นแนวโน้มที่อาจารย์ชาวต่างชาติเห็นว่าส่งผลต่อความผูกพันต่อองค์กร เป็นลำดับสุดท้าย แต่ก็ยังมีความสำคัญมาก ซึ่งตรงกับผลการวิจัยของ กฤษฏี กาญจนกิตติ (2552) ว่าการสวัสดิการและการบริการด้านวิชาและใบอนุญาตทำงาน ก็เป็นปัจจัยที่ส่งผลต่อความพึงพอใจในงานได้ ซึ่งสอดคล้องกับทฤษฎีปัจจัยจูงใจและปัจจัยสุขวิทยา หรือ ทฤษฎีสองปัจจัยของ Herzberg (Herzberg's Motivators-Hygiene Factors Theory) ในส่วนของปัจจัยด้านการบำรุงรักษา (Hygiene Factors) ที่เกี่ยวกับ ค่าตอบแทนในการทำงาน ซึ่งหมายถึง การที่บุคลากรมีความรู้สึกว่าได้รับค่าตอบแทนที่เหมาะสม (Syptak, Marsland, & Ulmer, 1999; กรองกาญจน์ ทองสุข, 2554; จิตต์โสภณ นิลลิกา, 2556; Shirol, 2014; Chalermnirundorn, N., 2018)

## ข้อเสนอแนะ

จะเห็นได้ว่า แนวโน้มด้านค่าตอบแทนและสวัสดิการ (Salary and Fringe Benefit Aspect) เป็นแนวโน้มที่อาจารย์ชาวต่างชาติเห็นว่าส่งผลต่อความผูกพันต่อองค์กรเป็นลำดับสุดท้าย สะท้อนว่าเงินเดือนหรือค่าตอบแทนที่สูงไม่ได้เป็นเหตุผลหลักที่ทำให้อาจารย์ชาวต่างชาติผูกพันต่อองค์กร ดังนั้น โรงเรียนควรคำนึงถึงด้านอื่น ๆ ร่วมด้วยรูปแบบการสร้าง ความผูกพันต่อองค์กรของอาจารย์ชาวต่างชาติ นั้น ทุกโรงเรียนและสถานศึกษาสามารถนำไปใช้ได้ โดยอาจจะนำไปปรับใช้ให้เหมาะสมกับบริบทของแต่ละโรงเรียนตามสมควร

### ข้อเสนอแนะเชิงนโยบาย

1. โรงเรียนที่มีโครงการจัดการเรียนการสอนเป็นภาษาอังกฤษควรตระหนักถึงความสำคัญในการสร้างความผูกพันต่อองค์กรของอาจารย์ชาวต่างชาติ เพื่อลดปัญหาในด้านการบริหารจัดการบุคลากร และรักษาบุคลากรที่มีความรู้ความสามารถไว้ในองค์กรได้นาน
2. ผู้บริหารโรงเรียนควรกำหนดนโยบายในการบริหารโครงการจัดการเรียนการสอนเป็นภาษาอังกฤษเกี่ยวกับการบริหารจัดการบุคลากรชาวต่างชาติอย่างชัดเจน ทั้งในระดับโรงเรียนและระดับหน่วยงานต่าง ๆ โดยเฉพาะหน่วยงานที่บริหารจัดการโครงการจัดการเรียนการสอนเป็นภาษาอังกฤษโดยตรง
3. ผู้บริหารควรนำนโยบายมากำหนดเป็นแผนยุทธศาสตร์ของโรงเรียน และวางแผนกลยุทธ์ ข้อปฏิบัติในการบริหารงานอย่างเป็นรูปธรรม มีเกณฑ์ที่ช่วยให้สามารถวัดผลสัมฤทธิ์ของแผนงานได้

### ข้อเสนอแนะเชิงปฏิบัติการ

1. รูปแบบที่พัฒนาขึ้นมุ่งเน้นในการสร้างความผูกพันต่อองค์กรของอาจารย์ชาวต่างชาติ ซึ่งจะส่งผลให้อาจารย์ชาวต่างชาติคงอยู่ในองค์กรนานขึ้น องค์กรควรเก็บรวบรวมวิเคราะห์ข้อมูลของอาจารย์ชาวต่างชาติในด้านต่าง ๆ เช่น ลักษณะทางประชากรศาสตร์ อาทิ เพศ อายุ เชื้อชาติ ศาสนา เพื่อที่จะสามารถนำไปวางแผนในเชิงปฏิบัติขององค์กรตนเองได้อย่างตรงจุด
2. รูปแบบพัฒนาขึ้นนี้ ได้ระบุแนวทางและประเด็นที่ควรคำนึงถึงในการส่งเสริมให้เกิดแนวโน้มด้านต่าง ๆ ไว้เป็นกรอบคิดอย่างชัดเจน ว่าแนวโน้มแต่ละด้านประกอบไปด้วยอะไรบ้าง และมีประเด็นอะไรบ้างที่ควรคำนึงถึง ดังนั้นโรงเรียนสามารถนำไปใช้ในการวางแผนปฏิบัติการได้อย่างครอบคลุม
3. หลังจากที่ได้ปฏิบัติตามแผนงานเพื่อสร้างความผูกพันต่อองค์กรของอาจารย์ชาวต่างชาติแล้ว ควรมีการวัดผล โดยอาจจะทำการวิจัยเชิงสำรวจระดับความพึงพอใจในการทำงานและความผูกพันต่อองค์กรของอาจารย์ชาวต่างชาติ ในลำดับต่อไป

### ข้อเสนอแนะในการทำวิจัยครั้งต่อไป

ควรศึกษาเพิ่มเติมเกี่ยวกับความแตกต่างด้านวัฒนธรรมย่อยของชาวต่างชาติแต่ละทวีป เพื่อให้ได้รายละเอียดเชิงลึกและสามารถนำไปใช้ในการบริหารบุคลากรชาวต่างชาติตามทวีป/ประเทศภูมิลำเนาได้อย่างมีประสิทธิภาพยิ่งขึ้น

### เอกสารอ้างอิง

- กฤษณี กาญจนกิตติ. (2552). ปัญหาและความพึงพอใจของอาจารย์ชาวต่างชาติ สังกัดคณะมนุษยศาสตร์ มหาวิทยาลัยเชียงใหม่ เพื่อพัฒนาและปรับปรุงประสิทธิภาพในการให้บริการของหน่วยวิเทศสัมพันธ์. คณะมนุษยศาสตร์ มหาวิทยาลัยเชียงใหม่.
- คณาภรณ์ รัตมีมารีย์. (2554). การพัฒนาระบบบริหารโครงการจัดการเรียนการสอนตามหลักสูตรกระทรวงศึกษาธิการเป็นภาษาอังกฤษของโรงเรียนในกรุงเทพมหานคร. คุรุศาสตร์ดุสิตบัณฑิต สาขาการบริหารการศึกษา จุฬาลงกรณ์มหาวิทยาลัย.

- จรรย์ญา พงษ์สุทธิรักษ์. (2552). **สภาพและปัญหาการจัดการการศึกษาตามหลักสูตรกระทรวงศึกษาธิการเป็นภาษาอังกฤษของโรงเรียนเอกชนในจังหวัดนนทบุรีและจังหวัดปทุมธานี**. ศึกษาศาสตรมหาบัณฑิต สาขาวิชาการจัดการการศึกษา. มหาวิทยาลัยธุรกิจบัณฑิต
- จิตต์โสภณ นิลลิกา. (2556). **ปัจจัยที่มีความสัมพันธ์ต่อความจงรักภักดีของบุคลากรโรงเรียนเอกชนสายสามัญอำเภอเมือง จังหวัดลำปาง**. ฐรกิจมหาบัณฑิต มหาวิทยาลัยเนชั่น.
- ฉัชมมา จรบมณ. (2549). **ทัศนคติของผู้บริหารในโรงเรียนเอกชนระดับประถมศึกษาในเขตกรุงเทพมหานครที่มีต่อโครงการสอนสนทนาภาษาอังกฤษโดยครูชาวต่างชาติ**. บริหารธุรกิจมหาบัณฑิต สาขาการตลาด มหาวิทยาลัยราชภัฏจันทรเกษม
- ฐนิตา น้อยสกุล. (2549). **การศึกษาสภาพและปัญหาการดำเนินงานโครงการจัดการเรียนการสอน ตามหลักสูตรกระทรวงศึกษาธิการเป็นภาษาอังกฤษ ของโรงเรียน สังกัดสำนักงานคณะกรรมการการศึกษาขั้นพื้นฐาน ในกรุงเทพมหานคร**. กรุงเทพฯ: จุฬาลงกรณ์มหาวิทยาลัย
- ธีรชัย เนตรอนอมศักดิ์. (2552). **งานวิจัยติดตามและประเมินผลโครงการจัดการเรียนการสอนตามหลักสูตรกระทรวงศึกษาธิการเป็นภาษาอังกฤษ (English Program) ของโรงเรียนในสังกัดสำนักงานคณะกรรมการการศึกษาขั้นพื้นฐาน กระทรวงศึกษาธิการ**. กรุงเทพฯ: กระทรวงศึกษาธิการ
- นิพัทธา รสจันทน์. (2543). **การบริหารงานวิชาการของโรงเรียนเอกชนระดับประถมศึกษาที่เปิดสอนโครงการใช้ภาษาอังกฤษเป็นสื่อการสอน**. ศึกษาศาสตรมหาบัณฑิต (การบริหารการศึกษา) สาขาวิชาการบริหารการศึกษา มหาวิทยาลัยเกษตรศาสตร์
- ประภัสสร ดิษสกุล. (2555). **สภาพการบริหารบุคลากรครูชาวต่างชาติของโรงเรียนเอกชนระดับประถมศึกษาที่จัดการเรียนการสอนตามหลักสูตรกระทรวงศึกษาธิการเป็นภาษาอังกฤษ**. ครุศาสตรมหาบัณฑิต สาขาการบริหารการศึกษา จุฬาลงกรณ์มหาวิทยาลัย.
- วรรณา ปัญญาดี. (2550). **ปัจจัยที่มีผลต่อการเลือกโรงเรียนสองภาษาของผู้ปกครองนักเรียนระดับประถม ศึกษาในจังหวัดเชียงราย**. บริหารธุรกิจมหาบัณฑิต สาขาการจัดการทั่วไป มหาวิทยาลัยราชภัฏเชียงราย
- อมรา คุ่มจันอัด. (2551). **ความคาดหวังของผู้ปกครองต่อการจัดการศึกษาโครงการโรงเรียนสองภาษาของโรงเรียนเบญจมบพิตร สำนักงานเขตดุสิต สังกัดกรุงเทพมหานคร**. ครุศาสตรมหาบัณฑิต สาขาวิชาการบริหารการศึกษา มหาวิทยาลัยราชภัฏสวนดุสิต
- Harter, J. K., Blacksmith, N. (2012). **Employee Engagement and the Psychology of Joining, Staying in, and Leaving Organizations**. *Oxford Handbook of Positive Psychology and Work*. Retrieved from <http://www.oxfordhandbooks.com/view/10.1093/oxfordhb/9780195335446.001.0001/oxfordhb-9780195335446-e-10>
- Krejcie, R.W. and Morgan, D.W. (1970). **Educational and Psychological Measurement**. New York: John Wiley.
- Punthumasen. P. (2007). **International program for teacher education: an approach to tackling problems of English education in Thailand**. *The 11<sup>th</sup> UNESCO-APEID International Conference Reinventing Higher Education: Toward Participatory and Sustainable Development*. 12<sup>th</sup>-14<sup>th</sup> December 2007. Bangkok Thailand. Retrieved from <http://backoffice.onec.go.th/uploaded/Category/EngBook/ProblemEngEd13dec07-03-03-2011.pdf>

- Shirol, S. (2014). **Motivational factors and teachers' attitude with respect to Herzberg motivation-hygiene theory.** *Techno LEARN*, 4 (1), 1-5. Retrieved from <https://ndpublisher.in/admin/issues/TLV4N1a.pdf>.
- Syptak, J. M., Marsland, D. W. & Ulmer, D. (1999). **Job Satisfaction: Putting Theory into Practice.** *Family Practice Management*. 6 (1), 26-30. Retrieved from <https://www.aafp.org/pubs/fpm/issues/1999/1000/p26.html#:~:text=Frederick%20Herzberg%20theorized%20that%20employee,more%20productive%2C%20creative%20and%20committed.>
- Vskills. (2020). **Join, Stay, Leave Model.** Retrieved from <https://www.vskills.in/certification/tutorial/join-stay-leave-model/>
- Wikipedia contributors. (2018, March 21). **Employee retention.** In Wikipedia, The Free Encyclopedia. Retrieved 06:25, May 2, 2018, from [https://en.wikipedia.org/w/index.php?title=Employee\\_retention&oldid=831672756](https://en.wikipedia.org/w/index.php?title=Employee_retention&oldid=831672756)
- Willer, D. (1967). **Scientific Sociology Theory and Method.** New Jersey: Prentice-Hall. Retrieved from [http://www.northernstudy.org/Sufficiency\\_Economy\\_.htm](http://www.northernstudy.org/Sufficiency_Economy_.htm)

## ประสิทธิผลการออกกำลังกายด้วยการเดินลีลาศที่มีต่อองศาการเคลื่อนไหวของผู้สูงอายุ Effect of Dance Exercise on the Degree of Movement of the Elderly

อาวุธ หงษ์ศิริ (Arwut Hong Siri) <sup>1\*</sup>,  
อมรรัตน์ คำบุญ (Amonrat Khambun) <sup>2</sup>,  
กัลยา ธนาสินธุ์ (Kanlaya Thanasin) <sup>2</sup>,  
สายัณห์ พุทธลา (Sayan Puttala) <sup>2</sup>,  
กมลภัสสรณ์ ศักดิ์โสภาก (Kornphassorn Saksapha) <sup>3</sup>,  
สุทิพย์พร โชติรัตนศักดิ์ (Sutipporn Chotratanasak) <sup>4</sup>

<sup>1</sup>สาขาวิชาการแพทย์แผนไทย คณะวิทยาศาสตร์และเทคโนโลยี มหาวิทยาลัยราชภัฏบ้านสมเด็จเจ้าพระยา  
(Thai Traditional Medicine Program, Faculty of Science and Technology, Bansomdejchaopraya Rajabhat University)

<sup>2</sup>สาขาวิชาเทคโนโลยีอัจฉริยะ คณะวิทยาศาสตร์และเทคโนโลยี มหาวิทยาลัยราชภัฏบ้านสมเด็จเจ้าพระยา  
(Smart Technology Program, Faculty of Science and Technology, Bansomdejchaopraya Rajabhat University)

<sup>3</sup>สาขาวิชาสาธารณสุขศาสตร์ คณะวิทยาศาสตร์และเทคโนโลยี มหาวิทยาลัยราชภัฏบ้านสมเด็จเจ้าพระยา  
(Public Health Program, Faculty of Science and Technology, Bansomdejchaopraya Rajabhat University)

<sup>4</sup>หลักสูตรปรัชญาดุษฎีบัณฑิต สาขาวิชาการจัดการศึกษาเพื่อการพัฒนาที่ยั่งยืน มหาวิทยาลัยราชภัฏบ้านสมเด็จเจ้าพระยา  
(Doctor of Philosophy Program in Educational Management for Sustainable Development Bansomdejchaopraya Rajabhat University)

\*Corresponding Author E-mail : tomawut@gmail.com

(Received: August 22, 2022; Revised: November 3, 2022; Accepted: November 22, 2022)

### บทคัดย่อ

การวิจัยครั้งนี้มีวัตถุประสงค์เพื่อศึกษาประสิทธิผลการเดินลีลาศต่อองศาการเคลื่อนไหวของผู้สูงอายุ กลุ่มตัวอย่างได้มาจากการคัดเลือกแบบเจาะจงตามเกณฑ์การคัดเลือก จำนวน 30 คน เครื่องมือที่ใช้ประกอบด้วย เครื่องวัดองศาการเคลื่อนไหว เครื่องทดสอบความแข็งแรงดัดใจดล แบบประเมินอาการผู้ร่วมวิจัยแบบประเมินวัดระดับความเจ็บปวด ใช้รูปแบบการวิจัยเป็นวิจัยกึ่งทดลองวัดผลก่อนและหลังทดลอง ในการเก็บรวบรวมข้อมูล สถิติที่ใช้ในการวิเคราะห์ข้อมูล ได้แก่ ร้อยละ ค่าเฉลี่ย และ t-test

ผลการศึกษาพบว่า ผู้เข้าร่วมวิจัยจำนวนทั้งหมด 30 คน เป็นเพศหญิงมากกว่าเพศชาย โดยเพศหญิง 28 คน คิดเป็นร้อยละ 93.33 เพศชาย 2 คน คิดเป็นร้อยละ 6.67 อายุกลุ่มตัวอย่างส่วนใหญ่เฉลี่ย 50-59 ปี คิดเป็นร้อยละ 43.30 กลุ่มตัวอย่างมีค่าเฉลี่ยการเคลื่อนไหวของข้อไหล่ของผู้เข้าร่วมวิจัยท่าข้อไหล่ก่อนการเคลื่อนไหวของข้อไหล่ เท่ากับ 174.03 ท่าข้อไหล่ค่าเฉลี่ยหลังการเคลื่อนไหวของข้อไหล่ เท่ากับ 174.80 ค่า t-test เท่ากับ 5.43 ซึ่งการเคลื่อนไหวของข้อต่อส่วนไหล่เพิ่มขึ้นอย่างมีนัยสำคัญทางสถิติ ( $p < 0.05$ ) ท่าเหยียดข้อไหล่ก่อนการเคลื่อนไหวของข้อไหล่ เท่ากับ 42.23ท่าเหยียดข้อไหล่ค่าเฉลี่ยหลังการเคลื่อนไหวของข้อไหล่ เท่ากับ 46.07 ค่า t-test เท่ากับ 1.63 ซึ่งการเคลื่อนไหวของข้อไหล่เพิ่มขึ้นอย่างมีนัยสำคัญทางสถิติ ( $p < 0.05$ ) การเคลื่อนไหวของข้อเข่าของผู้เข้าร่วมวิจัย ท่าข้อเข่าก่อนการเคลื่อนไหวของข้อเข่า เท่ากับ 82.97 ค่าเฉลี่ยหลังการเคลื่อนไหวของข้อเข่า เท่ากับ 83.80 ค่า t-test เท่ากับ 3.34 ซึ่งการเคลื่อนไหวของข้อต่อส่วนเข่าเพิ่มขึ้นอย่างมีนัยสำคัญทางสถิติ ( $p < 0.05$ ) การเคลื่อนไหวของข้อเข่าของผู้เข้าร่วมวิจัย ท่าเหยียดเข่าก่อนการเคลื่อนไหวของข้อเข่า เท่ากับ 41.53 ค่าเฉลี่ยหลังการเคลื่อนไหวของข้อเข่า

เท่ากับ 42.17 ค่า t-test เท่ากับ 5.64 ซึ่งการเคลื่อนไหวของข้อต่อส่วนเข่าเพิ่มขึ้นอย่างมีนัยสำคัญทางสถิติ ( $p < 0.05$ ) มีค่าคะแนนเฉลี่ยก่อนออกแรงบีบมือด้านที่ถนัด เท่ากับ 16.77 ค่าเฉลี่ยหลังออกแรงบีบมือด้านที่ถนัด เท่ากับ 16.87 ค่า t-test เท่ากับ 5.57 ซึ่งค่าเฉลี่ยระดับออกแรงบีบมือเพิ่มขึ้นอย่างมีนัยสำคัญทางสถิติ ( $p < 0.05$ )

**คำสำคัญ :** ผู้สูงอายุ; การเดินลีลาศ; อองศาการเคลื่อนไหว

### Abstract

The objective of this research was to determine the effectiveness of dance exercises in the elders' degree of movement. The 30 samples were selected by selective selection following the criteria. The research instruments were the motion angle meter, the digital strength tester, the symptom assessment form, and the pain scale assessment form. The research was quasi-experimental to measure the results before and after the experiment. The statistics used to analyze the data were percentage, mean, and t-test.

The results showed that 30 participants were more female than male, with 28 females representing 93.33% and 2 males representing 6.67%. The average age of most participants was 50-59 years old or 43.30%. The mean score of shoulder flexion movement of the participants in the shoulder flexion position before shoulder movement was 174.03. The mean score of shoulder flexion position after shoulder movement was 174.80. The t-test value was 5.43, which was significantly increased ( $p < 0.05$ ). Shoulder stretch before shoulder movement was 42.23. The mean score of shoulder stretch after shoulder movement was 46.07. The t-test was 1.63, which was significantly increased ( $p < 0.05$ ). Knee flexion before knee movement was 82.97. The mean score of post-knee movement was 83.80. The t-test value was 3.34, with a statistically significant increase in knee joint mobility ( $p < 0.05$ ). The participants' knee joint movement in the knee stretching position before knee joint movement was 41.53. The mean score of post-knee movement was 42.17. The t-test value was 5.64, a statistically significant increase in knee joint mobility ( $p < 0.05$ ). The mean score before exertion on the dominant side was 16.77, and the mean score after exertion on the dominant side was 16.87. The t-test value was 5.57, and the hand exertion level increased statistically ( $p < 0.05$ ).

**Keywords :** Elderly; Knee Mask Gel; Osteoarthritis pain



## บทนำ

ประเทศไทยมีประชากรผู้สูงอายุจำนวนเพิ่มขึ้นและมีการเปลี่ยนแปลงทางสรีระการเปลี่ยนแปลงทางพฤติกรรมหลายอย่างเมื่อเข้าสู่วัยผู้สูงอายุ ร่างกายเริ่มเสื่อมสภาพกิจกรรมหลายอย่างสำหรับผู้สูงอายุต้องระวังเป็นพิเศษ ถ้าเกิดความผิดปกติจะส่งผลกระทบต่อการสูญเสียความสมดุลทางด้านร่างกายหรือจิตใจได้ เมื่อเกิดการเสื่อมสภาพทางด้านร่างกายเป็นเรื่องยากที่จะพัฒนาให้กลับมาอยู่ในสภาพที่สมดุลและดีเช่นเดิม ดังนั้นการรักษาสุขภาพการทรงตัวให้ดีเป็นสิ่งที่จะต้องระวังเป็นอย่างมากสำหรับผู้สูงอายุ ผู้สูงอายุเป็นวัยที่ต้องให้การดูแลเป็นอย่างดีเนื่องจากสูญเสียการทรงตัวและเกิดการหกล้ม สามารถส่งผลกระทบต่อสุขภาพได้ เป็นอันตรายถึงชีวิต ทุกคนเมื่อมีอายุมากขึ้นจะส่งผลให้เกิดความเสื่อมทางด้านร่างกาย เช่น ระบบประสาทรับรู้ความรู้สึกสมรรถภาพทางด้านร่างกายระบบกระดูกกล้ามเนื้อและการควบคุมการทรงตัวของร่างกายเสี่ยงต่อการหกล้ม (ผกาวัลี พุ่มสุทัศน์ ภัทรภรณ์ สมิทธิธีรกุล ศิริพร ฤทธิยา และมยุรี บริบูรณ์. 2559)

ดังนั้นผู้สูงอายุถือเป็นกลุ่มเปราะบางที่ควรให้ความสนใจเป็นอย่างดี เพื่อให้สุขภาพแข็งแรงควรหากิจกรรมต่างๆ ที่เหมาะสมสำหรับผู้สูงอายุให้ทำ (ปภาวดี สุนทรชัย ฐิติพร ภักดีพิบูลย์ นพวรรณ แสนเจริญสุทธิกุล และรุ่งทิพย์ สนิทธานนท์. 2559) ได้ศึกษาผลการฝึกออกกำลังกายด้วยเพลงลีลาศจังหวะบิกินต่อสมรรถภาพการทรงตัวและการเดินในผู้สูงอายุไทยที่มีประวัติหกล้ม พบว่ามีผู้เข้าร่วมวิจัยทั้งหมด 15 ราย มีความแตกต่างกัน และหลังฝึกของ SLST-EO ชาชวา ชาช้าย SLST-EC ชาชวา ชาช้าย ความเร็วในการเดินบนพื้นราบและ Berg balancescore ภายหลังการฝึกลีลาศจังหวะบิกินครบตามโปรแกรมดีขึ้นกว่า (ณัฐชัย พรหมไม้ และอาภรณ์ โพธิ์ภา 2563) ได้ศึกษาโปรแกรมการฝึกเดินลีลาศด้วยหลักการฝึกหนักสลับเบาที่มีต่อสมรรถภาพทางกายของผู้สูงอายุเพศหญิง กลุ่มตัวอย่างที่ใช้ในการวิจัยเป็นผู้สูงอายุเพศหญิง อายุ 60-69 ปี จำนวน 40 คน เป็นผู้สูงอายุโรงเรียนสวนใหญ่ อำเภอวังหิน จำนวน 22 คน เป็นกลุ่มทดลองและผู้สูงอายุในโรงเรียนวัดพระโต อำเภอเมือง จังหวัดศรีสะเกษ จำนวน 18 คน เป็นกลุ่มควบคุม ซึ่งได้มาจากการสุ่มตัวอย่างด้วยวิธีการเลือกแบบเจาะจง มีรูปแบบการวิจัยแบบกึ่งทดลอง เครื่องมือที่ใช้ในการวิจัยประกอบด้วยโปรแกรมการฝึกเดินลีลาศด้วยหลักการฝึกหนักสลับเบา และแบบทดสอบสมรรถภาพทางกาย สถิติที่ใช้ในการวิเคราะห์ข้อมูลคือ ค่าเฉลี่ย ส่วนเบี่ยงเบนมาตรฐาน ผลการวิจัยพบว่าการฝึกลีลาศด้วยหลักการฝึกหนักสลับเบาและการออกกำลังกายแบบปกติ การพัฒนาด้านความอดทนของระบบไหลเวียนเลือดมีความแตกต่างอย่างมีนัยสำคัญทางสถิติที่ระดับ 0.05 ในขณะที่ความแข็งแรงและอดทนของกล้ามเนื้อแขน ความแข็งแรง และอดทนของกล้ามเนื้อขา สมรรถภาพทางกายด้านความยืดหยุ่นของกล้ามเนื้อ และความสามารถในการทรงตัวขณะเคลื่อนไหวที่ไม่มีความแตกต่างอย่างมีนัยสำคัญทางสถิติที่ระดับ 0.05 (พรศิริ พฤกษ์ศรี วิภาวี คงอินทร์ และปิยะนุช จิตตุนนท์. 2551) ได้ศึกษาผลของโปรแกรมการออกกำลังกายด้วยลีลาศต่อการทรงตัวของผู้สูงอายุที่มีความเสี่ยงต่อการหกล้ม โดยใช้วิธีการเลือกกลุ่มตัวอย่างแบบเจาะจง จำนวน 25 ราย และ กลุ่มควบคุมจำนวน 25 ราย ที่มีคุณลักษณะคล้ายคลึงกันโดยใช้อายุน้ำหนัก ส่วนสูง ดัชนีมวลกาย ระดับการศึกษา การออกกำลังกาย โรคประจำตัว คะแนน ความสามารถในการทรงตัว และการรับรู้ความเสี่ยงต่อการหกล้มก่อนการทดลองเป็นเกณฑ์ในการคัดเลือกกลุ่มตัวอย่าง เครื่องมือที่ใช้ในการวิจัยประกอบด้วย 2 ส่วน 1) เครื่องมือที่ใช้ในการทดลอง ได้แก่ โปรแกรมการออกกำลังกายด้วยลีลาศ กลุ่มทดลองได้เข้าร่วมโปรแกรม การออกกำลังกายด้วยลีลาศเป็นเวลา 8 สัปดาห์ สัปดาห์ละ 3 ครั้ง ครั้งละ 1 ชั่วโมง โดยฝึกในจังหวะบิกิน ชาชวา และวอลซ์ ส่วนกลุ่มควบคุมทำกิจกรรมปกติทั้งสองกลุ่มได้รับการประเมินการทรงตัว การรับรู้ความเสี่ยงต่อการหกล้ม ก่อนและหลังเข้าร่วม โปรแกรมออกกำลังกาย 6 และ 8 สัปดาห์วิเคราะห์ข้อมูลโดยวิธีการแจกแจงความถี่ หาค่าร้อยละ ค่าเฉลี่ย ค่าเบี่ยงเบนมาตรฐาน สถิติไคสแควร์ สถิติวิเคราะห์ความแปรปรวนแบบวัดซ้ำ และสถิติ

วิเคราะห์ความแปรปรวนร่วมพบว่าการเข้าร่วมกิจกรรมลีลาศทำให้การทรงตัวของผู้สูงอายุมีพัฒนาการที่ดีขึ้น มีความเชื่อมั่นในการทรงตัวมากขึ้น การออกกำลังกายด้วยลีลาศถือเป็นวิธีหนึ่งที่จะช่วยในการส่งเสริมสุขภาพสำหรับผู้สูงอายุให้ดีขึ้นได้โดยควรมีการเลือกใช้จังหวะและลวดลายในการลีลาศให้เหมาะสมตาม สภาพผู้สูงอายุ

จากที่กล่าวมาข้างต้นกลุ่มผู้วิจัยได้เล็งเห็นความสำคัญของการนำกิจกรรมลีลาศมาบำบัดสมรรถภาพทางกายของผู้สูงอายุ เพื่อให้ผู้สูงอายุมีสุขภาพที่แข็งแรงขึ้น มีการทรงตัวที่ดีขึ้น ดังนั้นกลุ่มผู้วิจัยจึงสนใจที่จะศึกษาองค์การเคลื่อนไหวของผู้สูงอายุด้วยกิจกรรมลีลาศ เพื่อศึกษาประสิทธิผลการเต้นลีลาศต่อองค์การเคลื่อนไหวของผู้สูงอายุ

## วัตถุประสงค์การวิจัย

เพื่อศึกษาประสิทธิผลการเต้นลีลาศต่อองค์การเคลื่อนไหวของผู้สูงอายุ

## ระเบียบวิธีการศึกษา

1. รูปแบบการวิจัย : การวิจัยแบบกึ่งทดลอง (Quasi - Experimental Research Design) มีการทดสอบก่อนและหลังการทดลององค์การเคลื่อนไหวการออกกำลังกายด้วยการเต้นลีลาศของผู้สูงอายุ

## 2. ประชากรและกลุ่มตัวอย่าง

2.1 ประชากรที่ใช้ในการวิจัยครั้งนี้ เป็นผู้สูงอายุทั้งเพศชายและเพศหญิงที่มีอายุ 50 ปีขึ้นไป  
2.2 กลุ่มตัวอย่างที่ใช้ในการวิจัยในครั้งนี้ ได้มาจากวิธีการคัดเลือกแบบเจาะจง (Purposive Sampling) จำนวน 30 คน กำหนดขนาดกลุ่มตัวอย่างโดยใช้วิธีเปิดตาราง 5 อำนาจการทดสอบ (Power Analysis) สำหรับสถิติวิเคราะห์ความแปรปรวน (Analysis of Variance: Anova) โดยมีคุณสมบัติตามเกณฑ์ที่กำหนดดังต่อไปนี้

### 2.2.1 เกณฑ์การคัดเลือก มีดังนี้

- ผู้สูงอายุที่มีอายุ 50 ปีขึ้นไป ทั้งเพศชาย เพศหญิง จำนวน 30 คน
- มีความสามารถในการเคลื่อนไหว
- ยินดีเข้าร่วมการวิจัยตามระยะเวลาที่กำหนด โดยลงนามยินยอมเข้าร่วมวิจัย

### 2.2.2 เกณฑ์การคัดออก มีดังนี้

- ผู้สูงอายุ ไม่สะดวกเข้าร่วมกิจกรรมลีลาศครบ 3 ครั้ง
- เกณฑ์การคัดเลือกผู้เชี่ยวชาญสอนเต้นลีลาศ
- อาจารย์สอนเต้นลีลาศ มีประสบการณ์สอน 10 ปีขึ้นไป

3. สถานที่ในการทำวิจัย อาคาร 10 ชั้น 1 มหาวิทยาลัยราชภัฏบ้านสมเด็จเจ้าพระยา

## 4. การเก็บรวบรวมข้อมูล

1. ขออนุมัติโครงการวิจัยผ่านคณะกรรมการจริยธรรมการวิจัยในมนุษย์ สถาบันวิจัยและพัฒนา มหาวิทยาลัยราชภัฏบ้านสมเด็จเจ้าพระยา

2. อธิบายผู้สูงอายุที่เข้าร่วมวิจัยให้ทราบเกี่ยวกับการวิจัย และขอความยินยอมโดยใช้แบบยินยอมเข้าร่วมวิจัย

3. ผู้สูงอายุที่เข้าร่วมโครงการวิจัยแล้วได้รับสอบถามข้อมูล พื้นฐาน อายุ เพศ วัดและบันทึกน้ำหนัก ส่วนสูง ค่าดัชนีมวลกาย (BMI)

4. วัดความแข็งแรงของกล้ามเนื้อส่วนล่าง ความสามารถในการเคลื่อนที่โดยการเดินด้วยท่าต่าง ๆ ได้แก่ การเดินไปกลับด้วยความเร็ว การลุกนั่ง การเดินถอยหลัง และการเดินด้านข้าง

5. การวัดแรงกดมือด้วยเครื่องทดสอบความแข็งแรงดิจิตอล Dynamometer Grip Strengtheners

6. ข้อมูลที่ได้จะนำมาวิเคราะห์ด้วยโปรแกรมทางสถิติ โดยการวิเคราะห์ค่าเฉลี่ยและการวิเคราะห์ความแปรปรวน

## 5. การประเมินผล

7.1 แบบประเมินชั่งประวัติข้อมูลทั่วไป เพศ อายุ น้ำหนัก ส่วนสูง

7.2. แบบบันทึกวัดองศาการเคลื่อนไหว (Goniometer)

## 6. การวิเคราะห์ข้อมูล

1. การวิเคราะห์ข้อมูลทั่วไปของกลุ่มตัวอย่าง โดยการแจกแจงความถี่และร้อยละ

2. การเปรียบเทียบประสิทธิผลก่อน-หลังของการเดินลีลาศ โดยใช้สถิติ T-Test

## 7. การพิทักษ์สิทธิของกลุ่มตัวอย่าง

การวิจัยครั้งนี้ได้รับการพิจารณารับรองจากคณะกรรมการจริยธรรมการวิจัยในมนุษย์ สถาบันวิจัยและพัฒนา มหาวิทยาลัยราชภัฏบ้านสมเด็จเจ้าพระยา โดยมีหมายเลขอ้างอิงที่ BSRU-REC 6507006 ลงวันที่ 30 สิงหาคม พ.ศ.2565 ซึ่งในการวิจัยครั้งนี้ผู้วิจัยได้คำนึงถึง การพิทักษ์สิทธิของผู้เข้าร่วมการวิจัยในเรื่องการป้องกันความเสี่ยงที่อาจเกิดขึ้นจากการวิจัยโดยป้องกันรักษาความลับและ ความเป็นส่วนตัวของผู้เข้าร่วมวิจัยรวมทั้งให้สิทธิแก่ผู้เข้าร่วมการวิจัยสามารถปฏิเสธหรือถอนตัวได้โดยไม่ต้องชี้แจงเหตุผลแต่ยังคงได้รับการรักษาและการพยาบาลตามปกติ

## ผลการศึกษา

### 1. ผลการวิเคราะห์ข้อมูลทั่วไปของกลุ่มตัวอย่าง

ข้อมูลทั่วไปของกลุ่มตัวอย่างที่เข้าร่วมการวิจัยในครั้งนี้มีจำนวน 30 คน ส่วนใหญ่เป็นเพศหญิงจำนวน 28 คน คิดเป็นร้อยละ 93.33 เพศชายมีจำนวน 2 คน คิดเป็นร้อยละ 6.67 อายุของผู้เข้าร่วมกิจกรรมลีลาศส่วนใหญ่มีอายุอยู่ในช่วง 55 – 59 ปี โดยมีค่าร้อยละเท่ากับ 43.30 น้ำหนักส่วนใหญ่อยู่ในช่วง 51 – 55 กิโลกรัม โดยมีค่าร้อยละเท่ากับ 26.67 ส่วนใหญ่มีส่วนสูง 150-159 เซนติเมตร โดยมีค่าร้อยละเท่ากับ 73.33

### ตารางที่ 1 เพศของผู้เข้าร่วมกิจกรรมลีลาศ (n = 30)

ลำดับ	เพศ	ความถี่	ร้อยละ
1	ชาย	2	6.67
2	หญิง	28	93.33
รวม		30	100

จากตารางที่ 1 กลุ่มตัวอย่างที่เข้าร่วมกิจกรรมลีลาศในครั้งนี้มีทั้งหมด 30 คน จากการศึกษาพบว่าผู้เข้าร่วมกิจกรรมลีลาศในครั้งนี้มีส่วนสูงใหญ่เพศหญิง 28 คน ร้อยละ 93.33

ตารางที่ 2 อายุของผู้เข้าร่วมกิจกรรมลีลาศ

ลำดับ	อายุ (ปี)	ความถี่	ร้อยละ
1	50 - 54	8	26.70
2	55 - 59	13	43.30
3	60 - 64	9	30.00
4	65 - 69	0	0.00
5	70 - 74	0	
6	75 - 79	0	0.00
รวม		30	100

จากตารางที่ 2 เป็นผลของอายุของผู้เข้าร่วมกิจกรรมลีลาศของกลุ่มตัวอย่างที่เข้าร่วมกิจกรรมลีลาศในครั้งนี้มีทั้งหมด 30 คน จากการศึกษพบว่าผู้เข้าร่วมกิจกรรมลีลาศในครั้งนี้มีส่วนใหญ่มีอายุอยู่ในช่วง 55 - 59 ปี โดยมีค่าร้อยละเท่ากับ 43.30

ตารางที่ 3 น้ำหนักของผู้เข้าร่วมกิจกรรมลีลาศ

ลำดับ	น้ำหนัก (กิโลกรัม)	ความถี่	ร้อยละ
1	41 - 45	4	13.30
2	46 - 50	7	3.30
	51 - 55	8	26.67
	56 - 60	3	10.00
	61 - 65	5	16.67
	66 - 70	2	6.70
	71 - 75	1	3.30
รวม		30	100

จากตารางที่ 3 เป็นผลของน้ำหนักของผู้เข้าร่วมกิจกรรมลีลาศของกลุ่มตัวอย่างที่เข้าร่วมกิจกรรมลีลาศในครั้งนี้มีทั้งหมด 30 คน จากการศึกษพบว่าผู้เข้าร่วมกิจกรรมลีลาศในครั้งนี้มีส่วนใหญ่ในช่วง 51 - 55 กิโลกรัม โดยมีค่าร้อยละเท่ากับ 26.67

ตารางที่ 4 ส่วนสูงของผู้เข้าร่วมกิจกรรมลีลาศ

ลำดับ	ส่วนสูง (เซนติเมตร)	ความถี่	ร้อยละ
1	140 - 149	2	6.67
2	150 - 159	22	73.33
3	160 - 169	4	13.33
4	170 - 179	2	6.67
รวม		30	100

จากตารางที่ 4 เป็นผลของค่าส่วนสูงของกลุ่มตัวอย่างที่เข้าร่วมกิจกรรมลีลาศในครั้งนี้มีทั้งหมด 30 คน จากการศึกษาพบว่าผู้เข้าร่วมกิจกรรมลีลาศในครั้งนี้มีส่วนใหญ่มีสวนสูง 150-159 เซนติเมตร โดยมีค่าร้อยละเท่ากับ 73.33

## 2. ผลการประเมินวัดองศาการเคลื่อนไหวของข้อไหล่

การศึกษาความสามารถในการเคลื่อนไหวของข้อไหล่ ผู้วิจัยได้วัดองศาการเคลื่อนไหวของข้อไหล่มาก่อนและหลังของผู้เข้าร่วมกิจกรรมลีลาศ โดยทำการวัดในท่า Shoulder Flexion และท่า Shoulder Extension ช่วงมุมที่ทำการวัดคือ 0 - 180 องศา (สายใจ นกหนู มณีภรณ์ บกสวัสดิ์ และมุคคิส อาม๊ะ, 2561) ทั้งสองท่า

ตารางที่ 5 ค่าเฉลี่ย ส่วนเบี่ยงเบนมาตรฐาน และ T-Test ขององศาการเคลื่อนไหวของข้อไหล่ (n = 30)

ลำดับ	รายการ	องศาการเคลื่อนไหว (องศา)		$\bar{x}$	SD	t	P
		ก่อน	หลัง				
1	Shoulder Flexion	174.03	174.80	174.42	0.77	-5.43	0.00
2	Shoulder Extension	42.23	46.07	44.15	12.86	-1.63	0.01

จากผลประเมินการวัดดังแสดงในตารางที่ 5 เป็นผลของค่าเฉลี่ย ส่วนเบี่ยงเบนมาตรฐาน และ T-Test ของกลุ่มตัวอย่างที่เข้าร่วมกิจกรรมลีลาศ พบว่าการเคลื่อนไหวในท่า Shoulder Flexion ของผู้เข้าร่วมกิจกรรมลีลาศมีค่าเฉลี่ยเพิ่มขึ้นจาก 174.03 องศา เป็น 174.80 องศา องศาการเคลื่อนไหวของข้อไหล่ในท่า Shoulder Flexion ไม่มีความแตกต่างกันอย่างมีนัยสำคัญทางสถิติที่ระดับ ( $p < 0.05$ ) ส่วนการเคลื่อนไหวในท่า Shoulder Extension ของผู้เข้าร่วมกิจกรรมลีลาศมีค่าเฉลี่ยเพิ่มขึ้นจาก 42.23 องศา เป็น 46.07 องศา องศาการเคลื่อนไหวของข้อต่อส่วนไหล่ในท่า Shoulder Extension ไม่มีความแตกต่างกันอย่างมีนัยสำคัญทางสถิติที่ระดับ ( $p < 0.05$ )

## 3. ผลการประเมินวัดองศาการเคลื่อนไหวของข้อเข่า

การศึกษาความสามารถในการเคลื่อนไหวของข้อเข่า ผู้วิจัยได้วัดองศาการเคลื่อนไหวของข้อเข่าก่อนและหลังของผู้เข้าร่วมกิจกรรมลีลาศ โดยทำการวัดในท่า Knee Flexion และ Knee Extension เพื่อเปรียบเทียบการเปลี่ยนแปลงของข้อเข่าหลังของผู้เข้าร่วมกิจกรรมลีลาศ

ตารางที่ 6 ค่าเฉลี่ย ส่วนเบี่ยงเบนมาตรฐาน และ T-Test ขององศาการเคลื่อนไหวของข้อเข่า (n = 30)

ลำดับ	รายการ	องศาการเคลื่อนไหว (องศา)		$\bar{x}$	SD	t	P
		ก่อน	หลัง				
1	Knee Flexion	82.97	83.80	83.385	1.37	-3.34	0.00
2	Knee Extension	41.53	42.17	41.85	0.62	-5.64	0.00

จากผลประเมินการวัดดังแสดงใน ตารางที่ 6 การเคลื่อนไหวของข้อเข่าของผู้เข้าร่วมวิจัย ท่างอกเข่าก่อนการเคลื่อนไหวของข้อเข่า เท่ากับ 82.97 ค่าเฉลี่ยหลังการเคลื่อนไหวของข้อเข่า เท่ากับ 83.80 ค่า t-test เท่ากับ 3.34 ซึ่งการ

เคลื่อนไหวของข้อต่อส่วนเข่าเพิ่มขึ้นอย่างมีนัยสำคัญทางสถิติ ( $p < 0.05$ ) การเคลื่อนไหวของข้อเข่าของผู้เข้าร่วมวิจัย ทำเหยียดเข่าก่อนการเคลื่อนไหวของข้อเข่า เท่ากับ 41.53 ค่าเฉลี่ยหลังการเคลื่อนไหวของข้อเข่า เท่ากับ 42.17 ค่า t-test เท่ากับ 5.64 ซึ่งการเคลื่อนไหวของข้อต่อส่วนเข่าเพิ่มขึ้นอย่างมีนัยสำคัญทางสถิติ ( $p < 0.05$ )

#### 4. ผลการประเมินความแข็งแรงของแรงบีบมือข้างที่ถนัดก่อนและหลัง

การศึกษาความแข็งแรงของแรงบีบมือข้างที่ถนัด ผู้วิจัยได้วัดความแข็งแรงของแรงบีบมือข้างที่ถนัดก่อนและหลังของผู้เข้าร่วมกิจกรรมลีลาศ เพื่อเปรียบเทียบการเปลี่ยนแปลงของกล้ามเนื้อหลังของผู้เข้าร่วมกิจกรรมลีลาศ มีความสามารถในการออกแรงได้ดีขึ้นหรือไม่

ตารางที่ 7 ค่าเฉลี่ย ส่วนเบี่ยงเบนมาตรฐาน และ T-Test ของความแข็งแรงของแรงบีบมือข้างที่ถนัด ( $n = 30$ )

ลำดับ	รายการ	องศาการเคลื่อนไหว (องศา)		$\bar{x}$	SD	t	P
		ก่อน	หลัง				
1	แรงบีบมือด้านที่ถนัด	16.77	16.87	16.82	0.10	-5.57	0.00

จากผลประเมินการวัดดังแสดงในตารางที่ 7 เป็นผลค่าเฉลี่ย ส่วนเบี่ยงเบนมาตรฐาน และ T-Test ของความแข็งแรงของแรงบีบมือข้างที่ถนัดก่อนและหลังของผู้เข้าร่วมกิจกรรมลีลาศ พบว่าค่าเฉลี่ยของแรงบีบมือข้างที่ถนัดก่อนเข้าร่วมกิจกรรมลีลาศเท่ากับ 16.77 ส่วนหลังเข้าร่วมกิจกรรมลีลาศเท่ากับ 16.87 ไม่มีความแตกต่างกันอย่างมีนัยสำคัญทางสถิติที่ระดับ ( $p < 0.05$ )

#### อภิปรายผล

การวิจัยในครั้งนี้เป็นการวิจัยเพื่อศึกษาประสิทธิภาพการเดินลีลาศต่อองศาการเคลื่อนไหวของผู้สูงอายุ พบว่ากลุ่มตัวอย่างที่เข้าร่วมการวิจัยในครั้งนี้มีจำนวน 30 คน ส่วนใหญ่เป็นเพศหญิงจำนวน 28 คน คิดเป็นร้อยละ 93.33 เพศชายมีจำนวน 2 คน คิดเป็นร้อยละ 6.67 อายุของผู้เข้าร่วมกิจกรรมลีลาศส่วนใหญ่มีอายุอยู่ในช่วง 55 – 59 ปี โดยมีค่าร้อยละเท่ากับ 43.30 น้ำหนักส่วนใหญ่อยู่ในช่วง 51 – 55 กิโลกรัม โดยมีค่าร้อยละเท่ากับ 26.67 ส่วนใหญ่มีส่วนสูง 150-159 เซนติเมตร โดยมีค่าร้อยละเท่ากับ 73.33

การประเมินวัดองศาการเคลื่อนไหวของข้อไหล่ กลุ่มตัวอย่างที่เข้าร่วมกิจกรรมลีลาศ พบว่าการเคลื่อนไหวในท่า Shoulder Flexion ของผู้เข้าร่วมกิจกรรมลีลาศมีค่าเฉลี่ยเพิ่มขึ้นจาก 174.03 องศา เป็น 174.80 องศา องศาการเคลื่อนไหวของข้อไหล่ในท่า Shoulder Flexion ไม่มีความแตกต่างกันอย่างมีนัยสำคัญทางสถิติที่ระดับ ( $p < 0.05$ ) ส่วนการเคลื่อนไหวในท่า Shoulder Extension ของผู้เข้าร่วมกิจกรรมลีลาศมีค่าเฉลี่ยเพิ่มขึ้นจาก 42.23 องศา เป็น 46.07 องศา องศาการเคลื่อนไหวของข้อต่อส่วนไหล่ในท่า Shoulder Extension ไม่มีความแตกต่างกันอย่างมีนัยสำคัญทางสถิติที่ระดับ ( $p < 0.05$ ) ซึ่งสอดคล้องงานวิจัยของ ปัทมาวดี สิงหารุ (2558) ผลการศึกษาผลของโปรแกรมการออกกำลังกายด้วยลีลาศของผู้สูงอายุ โดยจากผลการทดสอบสมรรถภาพทางกายของผู้สูงอายุ จำนวน 17 คน โดยนำผู้สูงอายุมาทดสอบสมรรถภาพทางกาย จำนวน 8 รายการ พบว่าผลการทดสอบ จำนวนรายการที่มีการเปลี่ยนแปลงอย่างมีนัยสำคัญทางสถิติที่ระดับ 0.05

การประเมินการวัดองศาการเคลื่อนไหวของเข่าของผู้เข้าร่วมวิจัย ท่าอเข่าก่อนการเคลื่อนไหวของข้อเข่า เท่ากับ 82.97 ค่าเฉลี่ยหลังการเคลื่อนไหวของข้อเข่า เท่ากับ 83.80 ค่า t-test เท่ากับ 3.34 ซึ่งการเคลื่อนไหวของข้อต่อส่วนเข่าเพิ่มขึ้นอย่างมีนัยสำคัญทางสถิติ ( $p < 0.05$ ) การเคลื่อนไหวของข้อเข่าของผู้เข้าร่วมวิจัย ทำเหยียดเข่าก่อน

การเคลื่อนไหวของข้อเข่า เท่ากับ 41.53 ค่าเฉลี่ยหลังการเคลื่อนไหวของข้อเข่า เท่ากับ 42.17 ค่า t-test เท่ากับ 5.64 ซึ่งการเคลื่อนไหวของข้อต่อส่วนเข่าเพิ่มขึ้นอย่างมีนัยสำคัญทางสถิติ ( $p < 0.05$ ) สอดคล้องกับงานวิจัยของ ฉัตรฤดี สุบรรณ ณ อรุณยา และพรพิไล เต็มสินสวัสดิ์. (2562) การฝึกเดินบอลลูมพบว่าหลังการทดลอง 8 สัปดาห์ ค่าเฉลี่ย การดันพื้น 1 นาที และการก้าวขึ้นลง 3 นาที ภายในกลุ่มฝึกเดินบอลลูมดีขึ้นกว่า ก่อนการทดลองและหลังการทดลอง 4 สัปดาห์ แตกต่างกันอย่างมีนัยสำคัญที่ระดับ ( $p < 0.05$ )

## ข้อสรุป

การออกกำลังกายด้วยการเดินลีลาศ เพื่อประเมินองศาการเคลื่อนไหวของข้อต่อส่วนไหล่ องศาการเคลื่อนไหวของข้อต่อส่วนเข่า ความแข็งแรงของแรงบีบมือข้างที่ถนัดในผู้สูงอายุที่ออกกำลังกายด้วยการเดินลีลาศตามท่าทางที่กำหนดจะส่งผลดีต่อสุขภาพผู้สูงอายุทำให้ได้ออกกำลังกายและสุขภาพแข็งแรง

## กิตติกรรมประกาศ

งานวิจัยนี้ได้รับทุนสนับสนุนการวิจัยจากมหาวิทยาลัยราชภัฏบ้านสมเด็จเจ้าพระยา และขอขอบพระคุณ ช่อชงโคคลินิกการแพทย์แผนไทย คณะวิทยาศาสตร์และเทคโนโลยี มหาวิทยาลัยราชภัฏบ้านสมเด็จเจ้าพระยา ที่ให้ความสะดวกในการใช้อาคารสถานที่ในการดำเนินการวิจัย

## เอกสารอ้างอิง

- ชานินทร์ ศิลป์จารุ. (2563). การวิจัยและวิเคราะห์ข้อมูลทางสถิติด้วย SPSS. (ครั้งที่ 18). นนทบุรี: เอส. อาร์. พรินติ้ง แมสโปรดักส์.
- ณัฐชัย พรหมไม้ และอาภรณ์ โพธิ์ภา. (2563). ผลของโปรแกรมการฝึกเดินลีลาศด้วยหลักการฝึกหนักสลับเบา ที่มีต่อสมรรถภาพทางกายของผู้สูงอายุเพศหญิง. *วารสารวิชาการสาธารณสุขชุมชน*, 6(4): 83-94.
- นพพล ประโมทยกุล อรุณชา ยางงาม ณัฐชยานันต์ สัจจาภิบาลธรรม ปุณทริก แก้วเทพ. (2560). ผลของการฝึก การทรงตัวด้วยการป้อนข้อมูลกลับผ่านทางสายตาโดยใช้โทรศัพท์มือถือแบบสมาร์ตโฟนที่มีผลต่อ ความสามารถในการยืนทรงตัวของผู้ป่วยโรคหลอดเลือดสมอง. *วารสารกายภาพบำบัด*, 39(1): 20-31.
- ปภาวดี สุนทรชัย วิฑิตพร ภักดีพิบูลย์ นพวรรณ แสนเจริญสุทธิกุล และรุ่งทิพย์ สนิทธานนท. (2559). ผลการฝึกออกกำลังกายด้วยเพลงลีลาศจังหวะปิกินต่อสมรรถภาพ การทรงตัวและการเดินใน ผู้สูงอายุไทยที่มีประวัติหกล้ม. *เวชศาสตร์ฟื้นฟูสาร* 2559, 26(2): 61-66.
- พรศิริ พุกษะศรี วิภาวี คงอินทร์ และปิยะนุช จิตตานุนท์. (2551). ผลของโปรแกรมการออกกำลังกายด้วย ลีลาศต่อการทรงตัวของผู้สูงอายุที่มีความเสี่ยงต่อการหกล้ม. *สงขลานครินทร์เวชสาร*; 26(4): 324-337.
- ผกาวัลลี พุ่มสุทัศน์ ภัทรารณณ์ สมิทธิธีร์กุล ศิริพร ฤทธิยา และมยุรี บริบูรณ์. (2559). ความสามารถในการ ทรงตัวของผู้สูงอายุศูนย์พัฒนาการจัดสวัสดิการสังคมผู้สูงอายุ บ้านบางแค. *วารสารสุขภาพกับการ จัดการสุขภาพ*, 3(3): 37-44.
- สายใจ นกหนู มณีภรณ์ บกสวัสดิ์ และมุกดิส อาม๊ะ. (2561). ผลของโปรแกรมการออกกำลังกายต่ออาการ ปวดและองศาการเคลื่อนไหวในผู้ป่วยที่มีภาวะข้อไหล่ยึดติด. *วารสารมหาวิทยาลัยนราธิวาสราชนครินทร์*, 10(1): 88-98.

## Knowledge of native chicken farmers for entering Thailand's organic livestock standards in Phetchaburi Province

*Surawat Chalorsuntisakul<sup>1</sup>,  
Charunee Kasornpikul<sup>2</sup>,  
Kataya Mahachanawong Suvarnaphaet<sup>3</sup>,  
Nitinunt Nakburi<sup>4</sup>,  
Mintra Lukkana<sup>5</sup>,  
Phisit Suvarnaphaet<sup>6\*</sup>*

<sup>1,2,3,6</sup> Faculty of Animal Sciences and Agricultural Technology, Silpakorn University,  
Phetchaburi Information Technology Campus.

<sup>4</sup> Cha-am District Livestock Development Office, Department of Livestock Development.

<sup>5</sup> National Bureau of Agricultural Commodity and Food Standards

\*Corresponding Author. E-mail : [suvarnaphaet\\_p@silpakorn.edu](mailto:suvarnaphaet_p@silpakorn.edu)

(Received: September 2, 2022; Revised: November 16, 2022; Accepted: November 22, 2022)

### Abstract

The purpose of this study is to assess native chicken farmers' knowledge for them to meet Thailand's organic livestock standards. The samples used in the study were collected from 385 native chicken farmers in Phetchaburi province. A survey is used as the research instrument, and data is analyzed using computer programs. The statistics used are mean, standard deviation, and percentages. The results showed that native chicken farmers produced an average score of 16.82 out of 21, with the highest score being 20 points. The lowest score is 11 points (Min. = 11, Max. = 20, Mean = 16.82, SD = 2.59). The application of such knowledge should be made clear to chicken farmers for them to understand the fundamental concept of organic livestock and its application.

**Keywords** : Native Chicken ; Organic Livestock ; Knowledge

### Introduction

Organic livestock is a component of the organic farming system, which is an environmentally conscious production system. Keeping Natural Balance Ecosystems and biodiversity contribute to sustainable development in three ways: environmental, social, and economic (Kantanamalakul & Putsakum, 2015).

Organic farming is an alternative to sustainable agricultural development, food security, and health safety. In line with the demand for organic products in crops, livestock, and fisheries, there is another international standard system to ensure the quality of organic food products. Organic food is one of the food safety processes that produces food that meets the highest safety



standards. It is premium food for the upper class or those who care about their health. Have a mind for nature and the environment. Organic farming is a sustainable way of balancing life and empowering farmers and consumers. Organic food is produced in a way that meets organic standards. Organic standards in different countries are different, but organic farming has practices that promote resource reintroduction to promote ecological balance and maintain biodiversity (Kasornpikul, Chalorsuntisakul, & Nakburi, 2020).

The upheaval and the tide of health concerns have led consumers around the world to increase their consumption of safe food. Organic livestock according to the definition of ORGANIC AGRICULTURE PART 2: Organic livestock refers to a livestock management system that has a harmonious relationship between land and pasture. According to the physiological needs and animal behavior that cause minimal stress to the animal, to encourage healthy animals, focus on prophylaxis by managing a good farm. Avoid using drugs and chemicals (National Bureau of Agricultural Commodity and Food Standards, 2018).

Phetchaburi province has many natural resources. In addition to being a source of raw materials for local cooking and livelihoods, it is also an important tourist resource for the province. Native chickens are one of the main ingredients in a variety of local dishes in Phetchaburi province (Panyadee et al., 2022).

In Phetchaburi province, farmers prefer chicken farming for household consumption and as an additional source of income. Since native breeding of chickens is very popular due to its good agricultural productivity, there are strengths in natural farming. Such a development approach is continuously supported, especially the development towards organic native chicken farming by the Department of Livestock.

Chickens will naturally make their way up and eat paddy or food scraps on occasion. Natural deception and resistance to hot and humid climates As can be seen, native chicken farming uses readily available and locally available resources in its production process. Habitat for biodiversity Choose the appropriate local wisdom and conform to the rural lifestyle. However, in organic production systems, changes to native chicken farming patterns are still minimal. As a result, the purpose of this study is to investigate the knowledge required to produce organic native chickens that are consistent with and appropriate to the actual production conditions of native chicken farmers.

### **The specific objectives was to:**

Assess the knowledge of native chicken farmers to enter Thailand's organic livestock standards in Phetchaburi Province.

### **Research Methodology**

This study is exploratory research with descriptive statistical analysis. Accidental sampling from native chicken farmers in Phetchaburi province from April to June 2022 resulted in 385

native chicken farmers using the Taro Yamane formula being interviewed by researchers from a household of 10,044 native chicken farmers in Phetchaburi province (Phetchaburi Provincial Livestock Office, 2021). The study was conducted in Phetchaburi Province. The eight districts are Mueang Phetchaburi, Khao Yoi, Nong Ya Plong, Cha-am, Tha Yang, Ban Lat, Ban Laem, and Kaeng Krachanm.

The knowledge of native chicken farmers required for entering Thailand's organic livestock standards in Phetchaburi Province is derived from the researchers who analyzed the knowledge of native chicken farmers. Compared to the main and finer requirements of agricultural product standards, there are those under the National Bureau of Agricultural Commodity and Food Standards (2018). Organic Agriculture, Part 2: Organic Livestock, TAS 9000 PART 2 (2018) .

The research instrument used to collect data is a test of knowledge about organic livestock, based on agricultural standards, organic farming, volume 2, organic livestock. 21 questions as a true-false selection type test. The knowledge survey used in the study was validated by experts in the relevant disciplines. Three experts considered comments to optimize the question orientation before collecting the actual data.

This study was approved by the Silpakorn University Research, Innovation and Creativity Administration Office. (project no. REC 65.0323-055-2668).

The researchers analyzed the data using a spreadsheet program. In the analysis, the statistics used are frequency, percentage, average, and standard deviation.

## Results

### Part 1: Basic Information

General data analysis of urban chicken farmers who responded to the interview form discovered that the majority of males (287 persons, 74.55 percent) had an average age of 45.86, were mostly married (321 persons, 83.38 percent), Buddhist (371 persons, 96.36 percent), and graduated from secondary school the most (201 persons, 52.21 percent). All farmers who own a single farm (385 people, 100 percent) have an average of 8.35 years of native chicken farming experience.

### Part 2: Knowledge of organic livestock by native chicken farmers

Analysis of organic livestock knowledge of urban chicken farmers found that the farmers were the ones who were in the city. The average percentage of academically correct responses was 80.09 percent, and the average percentage of academically incorrect responses was only 19.91 percent for the questions of the tests with the most academically correct respondents. There were 96.88% of respondents, and the questions of the quiz with the least academically correct respondents were involved. There were 45.71% of respondents to the academic right, and the results tested the knowledge of organic livestock of farmers who were in town with 21 questions. Details appear in Table 1.

**Table 1:** Test results of knowledge about organic livestock of native chicken farmers

Subject	Academic correct answer percentage	Academic percentage of incorrect answers
1. Livestock refers to animals that are used for food or food products. It does not cover wild animals derived from hunting and animals.	86.75	13.25
2. Organic livestock refers to livestock produced using organic farming systems.	86.49	13.51
3. The principles of organic livestock must be based on managing the relationship between land, plants and animals, focusing on the physiological needs of the body and the behavior of animals, and providing adequate quality organic feed.	96.62	3.38
4. The principle of organic livestock must preserve the local ecosystem and biodiversity of the production area to provide space for plants and habitats for insects and endemic animals such as forests, etc., natural fences and swamps.	92.99	7.01

Table 1 (continued).

Subject	Academic correct answer percentage	Academic percentage of incorrect answers
5. Managing livestock to focus on natural propagation while maintaining animal health prophylaxis avoids using chemical drugs, takes care of your animal's health, reduces stress, and avoids using animal byproducts as animal feed.	95.32	4.68
6. Animals used for the production of organic livestock must be born on farms managed in accordance with organic farming systems.	78.18	21.82
7. Animals used for the production of organic livestock must be formed by managed breeders according to the organic farming system.	92.21	7.79
8. Animals used for the production of organic livestock must be raised in organic systems throughout the life of the animal.	96.88	3.12
9. Managing the area for organic livestock farming, both for crops and feed crops, requires a modification period of 12 months for fallen plants and 18 months for perennial plants.	91.43	8.57

Table 1 (continued).

Subject	Academic correct answer percentage	Academic percentage of incorrect answers
<p>10. Any farm or production area that is certified as organic when chicken from farms that are not certified organic livestock is used for the production of produce or products that can be sold as organic livestock products. The production system must be modified by raising the organic livestock system for at least 60 days and importing the organic ranch before the age of 3 days.</p>	<p>95.32</p>	<p>4.68</p>
<p>11. The feed used in animal husbandry must take into account the quality of the feed, and the raw materials produced from the farm should be used as much as possible, or it may not be possible to use raw materials from other areas. At least 3 years of use of banned chemicals must be documented by the manufacturer for consideration by the certification body.</p>	<p>96.10</p>	<p>3.90</p>

Table 1 (continued).

Subject	Academic correct answer percentage	Academic percentage of incorrect answers
<p>12. In the initial phase of the modification process, feed must contain at least 70% dry matter from organic farming systems for ruminant feed recipes and not less than 65% dry matter for single gastritis recipes. If foods are not grown organically, they must be made from raw materials derived from plants, animals, or natural minerals.</p>	60.78	39.22
<p>13. In the event that the production area is not able to supply %100 organic feed raw materials, the feed used must contain raw materials produced in organic farming systems in the amount of at least %90 of dry matter for ruminant feed recipes and not less than %80 of dry matter for single gastritis recipes based on year-round feed requirements and must be approved by the certification body first.</p>	68.31	31.69

Table 1 (continued).

Subject	Academic correct answer percentage	Academic percentage of incorrect answers
<p>14. For the fattening range of chicken, cereal foods are needed as a source of energy. In the event of a need for chicken offspring after leaving the egg, use the general chicken feed for no more than 4 weeks. The general chicken feed must not come from genetically modified organisms or synthetic substances.</p>	63.90	36.10
<p>15. Treatment of diseases: In the case of illness or injury, choose medicinal plants, natural minerals, or alternative medicine before using modern medicine or antibiotics. Suitable for animal conditions and types If the treatment does not work, use modern medicine or antibiotics. Under the supervision of a veterinarian, the termination of the drug must be doubled as indicated in the dosing document.</p>	68.31	31.69

Table 1 (continued).

Subject	Academic correct answer percentage	Academic percentage of incorrect answers
16. The movement of animals must be carried out with caution. Avoid causing stress, panic, injury or torture, and do not use electrical stimulators as well as drugs or chemicals that affect behavioral modifications, such as antidepressants.	85.71	14.29
17. Open-air farming necessitates sun and rain protection or adequately protects animals from climate variability.	61.04	38.96
18. Chicken houses must have hard floors covered with primers, perhaps husks, straw, sawdust, sand, or grass, and laying hen houses. There are perches for chickens. The size and layout are suitable for the type and behavior of the animal.	63.90	36.10
19. Avoid burning waste and other activities that do not comply with organic standards, except for burning carcasses to control disease.	89.87	10.13



Table 1 (continued).

Subject	Academic correct answer percentage	Academic percentage of incorrect answers
20. Chicken houses, stalls, equipment, and equipment must be cleaned and/or disinfected as appropriate to prevent contamination and accumulation of pathogens.	60.78	39.22
21. Chicken with water-loving behavior There must be an adequate source of water.	45.71	54.29
Average	80.09	19.91

The results showed that native chicken farmers produced an average score of 16.82 out of 21, with the highest score being 20 points. The lowest score is 11 points (Min. = 11, Max. = 20, Mean = 16.82, SD = 2.59). But urban chicken farmers have a low level of knowledge about organic livestock (45.71 percent) on issue 21. Chicken with water-loving behavior There must be an adequate source of water.

### Discussion of Findings

According to the findings of an analysis of native chicken farmers' knowledge of organic livestock, it was discovered that there are numerous knowledge tests administered by native chicken farmers. The results showed that native chicken farmers produced an average score of 16.82 out of 21, or 80.09 percent, with the highest score being 20 points. The lowest score is 11 points (Min. = 11, Max. = 20, Mean = 16.82, SD = 2.59). The majority of native chicken farmers scored above average by 238 people, or 61.82 percent. This research is consistent with research by Kasornpikul, Chalorsuntisakul, and Nakburi (2020), who worked on the research titled "Knowledge and Readiness of Native Chicken Farmers in Approaching Thai Agricultural Standards for Organic Livestock at Cha-am District, Phetchaburi Province." The findings revealed that the majority of native chicken farmers, 42.86%, had a moderate understanding of organic livestock. An average score of 16.43 points out of 21 points was achieved by 6 respondents, while 1 respondent scored the lowest point of 10 (Min. = 10, Max. = 20, Mean = 16.43, S.D. = 2.65), but the research was inconsistent on the issue of 21. Chicken with water-loving behavior There must be an adequate source of water.

## Conclusion

According to the results of the analysis of knowledge about organic livestock of native chicken farmers, in Phetchaburi province, native chicken farmers were found to be growing native chickens. With a literacy test score of 80.09 percent, the average score of answers was academically correct, finding that native chicken farmers were knowledgeable enough to enter into the practice of meeting Thailand's organic livestock standards. The application of such knowledge should be made clear to chicken farmers so that they understand the basic concept of organic livestock and how it can be used.

## Suggestions

Governments or related agencies, especially the Department of Livestock, which has local agencies such as the District Livestock Office, should develop the potential of native chicken farmers in the area of responsibility to meet organic livestock standards by promoting and transferring knowledge about organic native chicken production and organic livestock standards to farmers through training and supporting highly equipped native chicken farmers first. to apply knowledge to develop their own farms to be ready and compliant with organic livestock standards. Especially in the transition from the traditional farming system to the organic production system.

In the next research, qualitative research methods may be used by in-depth interviews to obtain more detailed information about the need for government support. Agriculture is a production approach that values the quality and food safety of those involved as producers and consumers, including sustainable conservation of natural resources and the environment. Therefore, it is also worth studying the attitudes of farmers and consumers on this issue. In order for native chicken farmers to plan their production to maintain the status of organic production systems throughout, and to continue to produce in accordance with market demand.

## Acknowledgments

This research is financially supported by Thailand Science Research and Innovation (TSRI) National Science, Research and Innovation Fund (NSRF) (Fiscal Year 2022). Sincere thanks are extended to Silpakorn University Research, Innovation and Creativity Administration Office and Faculty of Animal Science and Agricultural Technology, Silpakorn University, Phetchaburi IT Campus for their support of research facilities and assistance.

## References

- Kasornpikul, C., Chalorsuntisakul, S., & Nakburi, N. (2020). **Knowledge and Readiness of Native Chickens' Farmers in Approaching Thai Agricultural Standard for Organic Livestock at Cha-am District, Phetchaburi Province.** *Journal of Academic Information and Technology.* 1(2), 15-27.

- Kantanamalakul, C., and Putsakum, M. (2015). **Organic Native Chicken Production in the Northeastern Thailand.** *STOU Journal of Agriculture, 1(2), 21-30.*
- National Bureau of Agricultural Commodity and Food Standards. (2018). **TAS 9000 PART 2-2018, Organic agriculture part 2 : Organic livestock.** Ministry of Agriculture and Cooperatives. Bangkok, Thailand.
- Panyadee, T., Khunwong, N., Tungchawal, K., Pieonoi, P., & Piemsanga, C. (2022). **Generating Creative Tourism Routes within Phetchaburi through the Innovative use of Local Food Products.** *Journal of Humanities and Social Sciences Review, 24(1), 7-24.*
- Phetchaburi Provincial Livestock Office. (2021). **Basic Information About Phetchaburi Important economic animal, Phetchaburi, Thailand.**

นวัตกรรมการสอนด้วยทฤษฎีการเคลื่อนไหวร่างกายแบบตะวันตกเพื่อส่งเสริมสมรรถนะของ  
นักศึกษาชั้นปีที่ 1 สาขานาฏศิลป์ศึกษา วิทยาลัยการฝึกหัดครู มหาวิทยาลัยราชภัฏพระนคร  
ในการเรียนรำโนราบทครูสอนรายวิชาการแสดงพื้นเมือง

Instructional Innovation of the Western Movement Theory to Increase  
Competency of the First-Year Students of Thai Classical Dance Education  
Program at College of Teacher Education, Phra Nakhon Rajabhat University for  
“Nora Bot Son Kru” Lesson in the Folk-Dance Course.

อาณนัท หวานเพชร (Arnon Wenphet) <sup>1\*</sup>

<sup>1</sup>สาขานาฏศิลป์ศึกษา วิทยาลัยการฝึกหัดครู มหาวิทยาลัยราชภัฏพระนคร  
(The Classical Dance Education Program, College of Teacher Education, Phra Nakhon Rajabhat University)

\*Corresponding Author. E-mail : Wenphryarnon@gmail.com

(Received: September 2, 2022; Revised: November 20, 2022; Accepted: November 22, 2022)

### บทคัดย่อ

บทความวิชาการฉบับนี้ ผู้เขียนบทความจะนำเสนอเรื่องนวัตกรรมการสอนด้วยทฤษฎีการเคลื่อนไหวร่างกายแบบตะวันตก เพื่อส่งเสริมสมรรถนะของนักศึกษาชั้นปีที่ 1 สาขานาฏศิลป์ศึกษา วิทยาลัยการฝึกหัดครู มหาวิทยาลัยราชภัฏพระนคร ในการเรียนรำโนราบทครูสอนรายวิชาการแสดงพื้นเมือง มีวัตถุประสงค์ 3 ข้อคือ 1. เพื่อศึกษาประวัติความเป็นมา และองค์ประกอบของการแสดงโนราบทครูสอน 2. เพื่อพัฒนาสมรรถนะของนักศึกษาชั้นปีที่ 1 สาขานาฏศิลป์ศึกษา 3. เพื่อสร้างนวัตกรรมการสอนโดยใช้ทฤษฎีการเคลื่อนไหวร่างกายแบบตะวันตก โดยมีระเบียบวิธีดำเนินการที่สำคัญคือการศึกษาข้อมูลทางวิชาการจากแหล่งข้อมูลต่าง ๆ การสังเกตการณ์จากการเรียนการสอน โดยมีการตรวจสอบข้อมูลจากการสัมภาษณ์ผู้เชี่ยวชาญโดยมีการหาค่าเฉลี่ยค่าเบี่ยงเบนมาตรฐานซึ่งมีผลที่ได้ในครั้งนี้คือ เท่ากับ .000 ผลปรากฏว่าท่านผู้ทรงคุณวุฒิเห็นด้วยกับแบบเรียนที่ผู้เขียนบทความนำทฤษฎีการเคลื่อนไหวแบบตะวันตกมาใช้ในการเรียนการสอนรำโนราบทครูสอนในครั้งนี้

การจัดการเรียนการสอนในรายวิชาการแสดงพื้นเมืองรหัส 200511 ของนักศึกษาชั้นปีที่ 1 สาขานาฏศิลป์ศึกษา ประจำภาคเรียนที่ 1 ปีการศึกษา 2564 จำนวน 20 คน เป็นเวลาทั้งสิ้น 3 สัปดาห์ ชั่วโมงเรียน สัปดาห์ละ 4 ชั่วโมง 30 นาที รวมเวลาเรียนทั้งหมด 13 ชั่วโมง 30 นาที ผลปรากฏว่านักศึกษามีความเข้าใจเกี่ยวกับการแสดงโนราบทครูสอน มีสมาธิในการฝึกปฏิบัติการทำรำมากยิ่งขึ้น สามารถจดจำท่ารำได้อย่างรวดเร็ว ประการสำคัญคือ ลักษณะของการใช้ศีรษะ แขน มือ ลำตัวทั้งบนและล่าง หรือการใช้ขา เป็นไปตามแบบแผนจารีตของการรำโนรา การใช้ลมหายใจในขณะรำและการใช้พลังสำหรับการรำและการเคลื่อนที่ของผู้รำ การใช้สายตาเพื่อเพิ่มสมรรถนะให้ผู้เรียนมีการรำที่ดีขึ้น สามารถนำหลักการที่ได้จากการเรียนการสอนโนราบทครูสอนโดยใช้การเคลื่อนไหวแบบตะวันตกนำไปปฏิบัติใช้กับการแสดงอื่น ๆ เพื่อให้ นักศึกษาเกิดความชำนาญในสายวิชาชีพนาฏศิลป์ต่อไป

**คำสำคัญ :** นวัตกรรมการสอน; การเคลื่อนไหวร่างกายแบบตะวันตก; บทครูสอน; ส่งเสริมสมรรถนะ

## Abstract

This academic article presents instructional innovation of the western movement theory to increase the competency of the first-year students of Thai classical dance education program at the college of teacher education, Phra Nakhon Rajabhat University for “Bot Nora Son Kru” lesson in the folk-dance course. The objectives of the study were as follows: (1) to study the history and the essence of Nora Bot Kru Sorn performance, (2) to increase the competency of the first-year students of Thai classical dance education program, and (3) to create the instructional innovation of the western movement theory. The data collection methods included documentary study, classroom observation, and interviews with experts ( $SD = .000$ ) which means they agreed that the research method was appropriate. The folk dance course (200511) was provided for a group of 20 first-year dance students for three weeks (four hours and thirty minutes each week). The results showed that the student’s comprehension toward the Nora Bot Kru Sorn performance has increased. The students concentrated on the crucial gestures of Nora dance such as head, arms, hands, upper and lower body, and legs. They could control their breathing, dance energy, and eye movement in the dancing. The results could also imply that when integrating the Nora Bot Kru Sorn lesson with the western movement theory, the learners could increase their dancing skills and, hopefully, apply to different forms of dance in the future.

**Keywords :** Instructional Innovation; Western movement; Bot Kru Sorn; Increasing Competency

## บทนำ

ปัจจุบันนี้มีการเรียนการสอนแม่บทโนราพื้นฐานในสถานศึกษาเพื่อต้องการให้บรรลุความสำเร็จ สามารถแสดงได้ถูกต้องตามแบบแผน ดังนั้นจะต้องใช้เวลานานและผู้มีนิสัยรักการแสดงโนราอย่างจริงจังเท่านั้น จึงจะอดทนต่อการฝึกได้ตลอด เพราะการกระทำซ้ำ ๆ โดยไม่รู้สึกเบื่อหน่าย และพยายามทำความเข้าใจกับหลักการที่จะทำให้เกิดประสิทธิภาพจะทำให้เป็นนาฏศิลป์ที่ดีได้ การฝึกหัดนาฏศิลป์ต้องใช้เวลายาวนานจึงจะเกิดความชำนาญ สอดคล้องกับการเรียนขั้นพื้นฐานที่จะต้องเริ่มต้นฝึกหัดตั้งแต่ขั้นพื้นฐานของนาฏศิลป์ไทย โดยเริ่มจากการฝึกหัดตัดมือ ตัดแขน ตั้วง จีบ นั้ง ยืน ประทับ ก้าวเท้า และยกเท้า ซึ่งนับว่าเป็นสิ่งสำคัญอย่างยิ่งในการเริ่มฝึกหัดเรียนนาฏศิลป์ไทย เพื่อเป็นการเตรียมความพร้อมของร่างกายทุกส่วน เช่น ข้อมือ ข้อแขน ข้อนิ้ว แขน ขา และการทรงตัวเปรียบเสมือนเป็นการยืดหยุ่น และการคลายกล้ามเนื้อ เพื่อให้มีความพร้อมที่จะเคลื่อนไหวร่างกายต่อไป การเตรียมความพร้อมของร่างกายเพื่อที่จะเคลื่อนไหวไปตามธรรมชาติด้วยนาฏศิลป์เป็นสื่อศิลปะการแสดงที่เลียนแบบท่าทางมาจากธรรมชาติ แต่เพิ่มความประณีตในภาษาท่ามากยิ่งขึ้น แต่ยังคงยึดการเคลื่อนไหวที่เป็นหลักของธรรมชาติ (สำนักศิลปะและวัฒนธรรม มหาวิทยาลัยราชภัฏสงขลา, 2555, น. 8)

การรำโนราที่ถูกต้องได้รับการปลูกฝังท่ารำพื้นฐานที่ถูกต้องจึงจะสามารถถ่ายทอดและสร้างนาฏลักษณะในโนราให้เกิดขึ้นได้สมบูรณ์ตามรูปแบบจากครูผู้สอนพื้นฐานให้ผู้เรียนรู้โนราได้รับการถ่ายทอดนั้นคือ ศัพท์เฉพาะโนราศิลปะการแสดงโนราที่จะต้องวางประณม ซึ่งกระบวนการรำดังกล่าวจะมีเนื้อร้องประกอบ เมื่อฝึกรำจนเชี่ยวชาญและชำนาญก็สามารถรำบทครูสอน บทสอนรำ และบทปฐมนำท่ารำจากบทนี้ไปใช้ในกระบวนการอื่น ๆ ได้อีกต่อไป เช่น รำทำบทสี่โตผืนหน้า รำเพลงทับเพลงโชน เป็นต้น ซึ่งกระบวนการรำดังกล่าวจะมีเนื้อร้องประกอบและถ้าหากนำไปใช้เป็นการแสดงเพื่อความบันเทิงหรือประกอบพิธีกรรมก็สามารถนำกระบวนการรำทั้งสอง

รูปแบบมาเชื่อมโยงให้เป็นกระบวนการตามลำดับ เพื่อความสวยงามและแสดงให้เห็นถึงนาฏลักษณะของการรำโนราได้ชัดเจนการพัฒนาตลอดจนการปลูกฝังการรำพื้นฐานที่ดีและต่อยอดไปสู่การรำรูปแบบอื่นที่ใช้ทักษะและความสามารถผู้รำโนราต้องเข้าใจ ศึกษา และปฏิบัติ "ศัพท์เฉพาะโนรา" อันเป็นกระบวนการสำคัญที่จะทำให้โครงสร้างลีลาทำรำมีเอกลักษณ์เด่นชัดอย่างสวยงามรวดเร็ว และถูกต้องสามารถนำไปพัฒนาสู่การฝึกหัดที่มีบทร้องได้ (ธรรมนิศย์ นิคมรัตน์, 2561, น.18)

จากข้อความข้างต้นสอดคล้องกับรายวิชาการแสดงพื้นเมือง รหัสวิชา 2005110 โดยมีนักศึกษาชั้นปีที่ 1 สาขานาฏศิลป์ศึกษา วิทยาลัยการฝึกหัดครู มหาวิทยาลัยราชภัฏพระนครจะต้องได้เรียนเนื่องจากรายวิชาการแสดงพื้นเมืองได้บรรจุอยู่ในหลักสูตรครุศาสตร์บัณฑิตของทางสาขานาฏศิลป์ศึกษาระดับปรับปรุง พุทธศักราช 2562 ได้กำหนดให้มีการเรียนการสอนรายวิชาดังกล่าว รายวิชาการแสดงพื้นเมืองนักศึกษาจะได้ฝึกการแสดงพื้นเมืองอย่างน้อยทั้งหมด 4 ชุดการแสดงตามภูมิภาคที่ปรากฏอยู่ในประเทศไทยซึ่งมีคำอธิบายรายวิชา เพื่อศึกษาประวัติความเป็นมาความสำคัญการแสดงนาฏศิลป์พื้นเมือง ดนตรีและการแสดงท้องถิ่นจากภูมิปัญญาด้านขนบธรรมเนียม ประเพณี ความเชื่อ การแต่งกาย เพลงและดนตรี การขับร้อง ลีลาท่ารำ อุปกรณ์การแสดง ฝึกปฏิบัติการแสดงที่เป็นเอกลักษณ์ และจัดกิจกรรมการแสดงให้สอดคล้องกับค่านิยมและวิถีชีวิตของท้องถิ่น จากคำอธิบายรายวิชาผู้เขียนบทความเป็นผู้รับผิดชอบการเรียนการสอนรายวิชาการแสดงพื้นเมือง รหัส 2005110 จากประสบการณ์การสอนได้สังเกตว่านักศึกษาชั้นปีที่ 1 สาขานาฏศิลป์ศึกษา เมื่อเข้าสู่การเรียนการแสดงภาคใต้ ซึ่งจะต้องเรียนแม่บทหรือแม่ท่าการแสดงโนราพื้นฐาน ซึ่งนักศึกษาจะไม่มีพื้นฐานการแสดงโนรามาก่อนทำให้นักศึกษาไม่เข้าใจในการฝึกปฏิบัติและเกิดความรู้สึกเบื่อหน่ายกับการเรียนรำโนรา

จากการสังเกตการสอนที่ได้กล่าวมาข้างต้น ผู้เขียนบทความจึงได้นำทฤษฎีการเคลื่อนไหวร่างกายแบบตะวันตกมาบูรณาการกับการเรียนการสอนในรายวิชาการแสดงพื้นเมือง (การแสดงพื้นเมืองภาคใต้) ซึ่งในบทความฉบับนี้ผู้เขียนจะได้พัฒนาสมรรถนะผู้เรียนให้ได้รับความรู้จากการเรียนรำโนราบทครูสอน ซึ่งจะมีรายละเอียดเกี่ยวกับประวัติความเป็นมาของบทครูสอน บทร้อง ท่ารำ อีกประการสำคัญคือผู้วิจัยจะนำทฤษฎีของการแสดงแบบตะวันตกนำมาใช้ในการเรียนการสอนควบคู่กับแม่บทโนราบทครูสอนในครั้งนี้เพื่อพัฒนาสมรรถนะผู้เรียนให้มีการรำที่สวยงามสามารถปรับสรุ้ระที่ถูกต้องตามกระบวนการรำโนรา อีกทั้งเป็นการสร้างนวัตกรรมการเรียนการสอนด้วยเทคนิคใหม่ ๆ ในการสอนนาฏศิลป์เพื่อให้นักศึกษาไม่เกิดความรู้สึกเบื่อหน่ายและเพื่อให้นักศึกษาได้ฝึกปฏิบัติท่ารำอย่างถูกต้องและเกิดความชำนาญ สามารถนำความรู้ที่ได้ในชั้นเรียนไปต่อยอดและพัฒนาตนเองให้มีความเชี่ยวชาญมากยิ่งขึ้น

## วัตถุประสงค์ของการศึกษา

1. เพื่อศึกษาประวัติความเป็นมารวมถึงภูมิหลังที่สำคัญ และองค์ประกอบของการแสดงโนราบทครูสอนทั้งที่เป็นเอกสารตำราและงานวิจัย
2. เพื่อพัฒนาสมรรถนะของนักศึกษาชั้นปีที่ 1 สาขานาฏศิลป์ศึกษา วิทยาลัยการฝึกหัดครู มหาวิทยาลัยราชภัฏพระนคร
3. เพื่อสร้างนวัตกรรมการสอนโดยใช้ทฤษฎีการเคลื่อนไหวร่างกายแบบตะวันตกในการเรียนรำโนราบทครูสอน รายวิชาการแสดงพื้นเมือง

## ประโยชน์ที่ได้รับจากการศึกษา

1. เพื่อนำองค์ความรู้ในการเรียนเรื่อง โนราบทครูสอนนำไปต่อยอดและสามารถนำไปใช้ในการประกอบอาชีพ (ครูสอนนาฏศิลป์) ในอนาคตและอาชีพนักแสดงหรือสายวิชาชีพการแสดงที่เกี่ยวข้อง

2. เพื่อนำกระบวนการเคลื่อนไหวร่างกายแบบตะวันตกมาส่งเสริมสมรรถนะการรำโนราบทรูสอนในรายวิชาการแสดงพื้นเมืองของนักศึกษาชั้นปีที่ 1 วิทยาลัยการฝึกหัดครู มหาวิทยาลัยราชภัฏพระนคร

3. เพื่อเป็นแนวคิดให้แก่อาจารย์ผู้สอนรายวิชานาฏศิลป์ได้นำไปปรับปรุง หรือพัฒนากระบวนการสอนที่ได้จากบทความวิชาการฉบับนี้ไปใช้ประโยชน์ต่อไป

## ขอบเขตของการศึกษา

ขอบเขตของการเขียนบทความฉบับนี้ผู้เขียนบทความได้แยกประเด็นขอบเขตออกเป็น 3 ลักษณะ ซึ่งมีรายละเอียดต่อไปนี้

1. ขอบเขตด้านพื้นที่และกลุ่มประชากรตัวอย่าง ผู้เขียนบทความเลือกกลุ่มนักศึกษาโดยใช้แบบกลุ่มเจาะจง (Purposive Selection) สำหรับการเลือกกลุ่มการศึกษาในครั้งนี้ผู้เขียนจะเลือกเฉพาะนักศึกษา ชั้นที่ 1 สาขานาฏศิลป์ศึกษา วิทยาลัยการฝึกหัดครู มหาวิทยาลัยราชภัฏพระนคร จำนวน 1 ห้อง โดยมีนักศึกษาจำนวนทั้งหมด 20 คน ประจำภาคเรียนที่ 1 ปีการศึกษา 2564 พื้นที่ด้านการเรียนการสอน ณ ชั้น 5 ห้อง 66502 ห้องเรียนปฏิบัติการสอนนาฏศิลป์ วิทยาลัยการฝึกหัดครู มหาวิทยาลัยราชภัฏพระนคร

2. ขอบเขตด้านเนื้อหา เนื้อหาที่ใช้สอนในรายวิชาการแสดงพื้นเมือง รหัสวิชา 2051115 (การแสดงพื้นเมืองภาคใต้) แม่บทโนราบทรูสอน เนื้อหาจะประกอบไปด้วย ประวัติความเป็นมา ทำรำบทรูสอนและบทร้องประกอบจังหวะ 1 บท เครื่องแต่งกาย และเครื่องดนตรีที่ใช้ในการประกอบการแสดง

3. ขอบเขตด้านเวลา เวลาที่ใช้สำหรับในการเรียนการสอนใช้จำนวนทั้งหมด 3 สัปดาห์ ชั่วโมงเรียนสัปดาห์ละ 4 ชั่วโมง 30 นาที รวมเวลาเรียนทั้งหมด 13 ชั่วโมง 30 นาที

## ระเบียบวิธีวิจัย

บทความฉบับนี้เป็นรายงานการศึกษาในชั้นเรียนรายวิชาการแสดงพื้นเมือง รหัส 2051115 ของนักศึกษาชั้นปีที่ 1 สาขานาฏศิลป์ศึกษา วิทยาลัยการฝึกหัดครู มหาวิทยาลัยราชภัฏพระนคร โดยมีขอบเขตความว่า นวัตกรรมการสอนด้วยทฤษฎีการเคลื่อนไหวร่างกายแบบตะวันตกเพื่อส่งเสริมสมรรถนะนักศึกษาชั้นปีที่ 1 สาขานาฏศิลป์ศึกษา วิทยาลัยการฝึกหัดครู มหาวิทยาลัยราชภัฏพระนคร ในการรำบทรูสอนรายวิชาการแสดงพื้นเมืองโดยผู้เขียนบทความจะกล่าวถึงขั้นตอนแนวคิดและทฤษฎีที่นำมาใช้ในการเขียนรายงานฉบับนี้ ซึ่งจะมีขั้นตอนและรายละเอียดที่สำคัญคือ

1. การศึกษาข้อมูลทางวิชาการจากแหล่งข้อมูลต่าง ๆ โดยการคัดเลือกจัดหมวดหมู่เพื่อให้ได้ข้อมูลทั้งจากที่เป็นลายลักษณ์อักษรและการสืบค้นหาข้อมูลทั้งที่เป็นตำราวิชาการและระบบสื่อสารสนเทศ ได้แก่หนังสือ วิทยวารสาร วิทยานิพนธ์ รวมไปถึงระบบสื่อออนไลน์สารสนเทศในเครือข่ายอินเทอร์เน็ต

2. การสังเกตการเรียนการสอน หรือการสังเกตการณ์ ในครั้งนี้ผู้เขียนบทความได้มีการจดบันทึก โดยผู้เขียนจะใช้การสังเกตแบบมีประเด็นและไม่มีประเด็น 1. การสังเกตแบบมีประเด็น เป็นการสังเกตการฝึกปฏิบัติทำรำตามข้อกำหนดที่ได้ระบุไว้อย่างชัดเจน ในแบบสังเกตการฝึกปฏิบัติทำรำฉบับนี้ ผู้เขียนได้เชิญอาจารย์หรือผู้เชี่ยวชาญเฉพาะสาขาวิชานาฏศิลป์แขนงโนราและผู้เชี่ยวชาญทางด้านนาฏศิลป์ตะวันตกมาตรวจสอบเครื่องมือที่ใช้ในการเขียนบทความฉบับนี้ เพื่อความถูกต้องของข้อมูลที่จะนำมาใช้เป็นนวัตกรรมแบบเรียนในลำดับถัดไป 2. แบบสังเกตแบบไม่มีประเด็น การสังเกตพฤติกรรมของนักเรียนในชั้นเรียนขณะฝึกซ้อมปฏิบัติทำรำ การทบทวนทำรำและบทร้องของนักศึกษาในชั้นเรียน และทั้งแบบที่มีอาจารย์ประจำรายวิชามีส่วนร่วมและไม่มีส่วนร่วม โดยที่ไม่ให้นักศึกษาในชั้นเรียนรับทราบ ซึ่งอาจารย์ผู้สอนสามารถนำข้อมูลที่ได้จากการสังเกตแบบไม่มีประเด็นนำมาวิเคราะห์และเรียบเรียงนำเสนอเป็นข้อมูลที่ใช้ในงานเขียนบทความต่อไป

3. นำข้อมูลที่ได้จากการสังเกตการเรียนการสอนในครั้งนี้อามาตรวจสอบข้อมูลจากการเอกสารทางวิชาการ และการสัมภาษณ์ผู้เชี่ยวชาญอีกครั้งหนึ่งเพื่อให้ข้อมูลตรงตามวัตถุประสงค์ที่ได้วางไว้ อีกทั้งถูกต้องตามเนื้อหาที่ ผู้วิจัยได้จัดการเรียนการสอนในรายวิชาการแสดงพื้นเมือง (การแสดงพื้นเมืองภาคใต้) โนราบทครูสอน

4. การสังเคราะห์ข้อมูลและแยกแยะประเด็นเพื่อจัดเรียงข้อมูลให้สอดคล้องกับทฤษฎีที่ผู้เขียนบทความได้ วางไว้ตั้งแต่ต้นเพื่อนำไปสู่กระบวนการเรียนการสอนเพื่อการพัฒนาสมรรถนะของนักศึกษาชั้นปีที่ 1 สาขานาฏศิลป์ศึกษา วิทยาลัยการฝึกหัดครู มหาวิทยาลัยราชภัฏพระนคร

5. การสร้างนวัตกรรมแบบเรียนโนราบทครูสอนด้วยทฤษฎีการเคลื่อนไหวร่างกายแบบตะวันตกจะนำไปใช้ในการจัดการเรียนการสอนในรายวิชาพื้นเมือง รหัส 200511 ของสาขานาฏศิลป์ศึกษา วิทยาลัยการฝึกหัดครู มหาวิทยาลัยราชภัฏพระนคร ทั้งนี้เพื่อพัฒนาสมรรถนะของนักศึกษาให้ดีขึ้นขณะเรียนปฏิบัติรายวิชาพื้นเมือง อีกประการสำคัญคือการค้นหาเทคนิคและกลวิธีในการเคลื่อนไหวร่างกาย

### ข้อมูลเบื้องต้นการแสดงโนรา

จากการศึกษาเรื่องนวัตกรรมการสอนด้วยทฤษฎีการเคลื่อนไหวร่างกายแบบตะวันตกเพื่อส่งเสริมสมรรถนะ ของนักศึกษาชั้นปีที่ 1 สาขานาฏศิลป์ศึกษา วิทยาลัยการฝึกหัดครู มหาวิทยาลัยราชภัฏพระนครในการเรียนรำโนราบทครูสอนรายวิชาการแสดงพื้นเมือง ผู้เขียนบทความได้นำเสนอองค์ความรู้เกี่ยวกับความหมาย ตำนาน และองค์ประกอบที่สำคัญของการแสดงโนรา ซึ่งมีรายละเอียดดังต่อไปนี้

1. ความหมายของโนรา พจนานุกรมฉบับราชบัณฑิตยสถาน พุทธศักราช 2554 อธิบายความหมายของ คำว่า “โนรา” หมายถึงศิลปะการแสดงพื้นเมืองอย่างหนึ่งของภาคใต้ ส่วนนักวิชาการภาคใต้ใช้คำว่า “โนรา” ซึ่งเป็นภาษาปาก หมายถึง เป็นที่จับใจ น่ารัก สวยงาม ซึ่งสอดคล้องตามความหมายของท่านขุนอุปถัมภ์นารากรได้ให้ ความหมายของ “โนรา” โดยแยกศัพท์ออกดังนี้ “มโน” หมายถึง จิตใจ ส่วน “รา” หมายถึง ความร่าเริง ความยินดี รวมความหมายแล้วหมายถึง ความมีจิตใจร่าเริงยินดี

- โนราเป็นการแสดงพื้นเมือง ที่สืบทอดกันมา และนิยมกันอย่างแพร่หลายในภาคใต้ เป็นการละเล่นที่มีทั้ง การร้องการรำ บางส่วนเล่นเป็นเรื่อง และแสดงตามความเชื่อที่เป็นพิธีกรรม (สุธิวงศ์ พงษ์ไพบูลย์, 2542, น. 3471)

- โนรา เป็นการละเล่นพื้นเมืองภาคใต้ ประเภทหนึ่งที่มีระเบียบแบบแผนในการแสดง มีการฝึกฝนและสืบทอดติดต่อกันมาตั้งแต่อดีตจนถึงปัจจุบัน ลักษณะของการแสดงโนราประกอบด้วย การรำ การร้อง และการแสดง เป็นเรื่อง การรำเป็นกลวิธีอย่างหนึ่ง ซึ่งถือกันว่ามีควมสำคัญอย่างยิ่ง มีเอกลักษณ์เฉพาะของการแสดงโนรา (ธรรมนิตย์ นิคมรัตน์, 2539, น.1)

- โนรา เป็นการละเล่นพื้นบ้านที่มีมานานในภาคใต้ ประวัติของโนรามีความแตกต่างกันหลายกระแสจะมี เนื้อความในลักษณะของตำนานเล่าขานที่บอกเล่าสืบทอดๆ กันมา มากกว่าจะเป็นประวัติที่มีการอ้างอิงหลักฐาน ข้อมูลมาสนับสนุนอย่างการเขียนประวัติศาสตร์ทั่วไป อย่างไรก็ตามประวัติในเชิงตำนานของโนราได้สะท้อนให้เห็นถึงความเก่าแก่และความนิยมการละเล่นชนิดนี้ขึ้นในภาคใต้ได้สัดส่วนหนึ่ง (โอภาส อิสโม, 2544, น.18)

- โนรา เป็นการละเล่นพื้นเมืองที่สืบทอดต่อกันมาเป็นเวลานานและนิยมกันอย่างแพร่หลายหลายในภาคใต้ เป็นการละเล่นที่มีการร้อง การรำ บางส่วนเล่นเป็นเรื่องและบางโอกาสมีส่วนแสดงตามคติความเชื่อ พิธีกรรม (สาโรช นาคะวิโรจน์, 2538, น.2) จากข้อมูลที่ผู้วิจัยได้ศึกษาความหมายของโนรา สามารถสรุปได้ว่า โนรา เป็นการแสดงพื้นเมืองของคนภาคใต้ ที่สืบทอดกันมาจากอดีตมาจนถึงปัจจุบัน มีทั้งการร้องและการรำเป็น เรื่อง ทั้งมีการแสดงประกอบเพื่อความบันเทิงและพิธีกรรมตามแบบฉบับของการแสดงโนราชาวใต้ เพื่อสะท้อนให้เห็นถึงสภาพชีวิต ความคิด ความรู้ ค่านิยม ตลอดจนความเชื่อของชาวใต้ได้อย่างชัดเจน



## 2. ตำนานของโนรา

ตำนานของโนรา เป็นตำนานที่เล่าเรื่องเก่าสืบทอดกันมาจากบรรพบุรุษสามารถเป็นเครื่องบันทึกเหตุการณ์ และความคิดของสังคมไว้ ตำนานส่วนใหญ่มักเกี่ยวข้องกับสิ่งลึกลับมหัศจรรย์เป็นการแสดงความสามารถพิเศษของ บางสิ่งบางอย่าง ซึ่งภสมน นิจันตร์ (2550, น.38) ได้กล่าวไว้ว่า ตำนานโนราในภาคใต้มีหลายกระแสตามที่ บรรพบุรุษได้เล่าสืบทอดต่อกันมาและผิดเพี้ยนไปตามสภาพท้องถิ่น และอิทธิพลของสภาพแวดล้อม โดยผู้เขียนได้ ยกตัวอย่างเป็น 1 ตำนาน ซึ่งเป็นตำนานของครูโนรา ทั้งนี้เนื่องจากแต่ละตำนานประเด็นปลีกย่อยต่าง ๆ ที่ น่าสนใจ ผู้วิจัยจึงนำมาเสนอตามตำนานดังนี้

ตำนานจากท่านขุนอุปถัมภ์นรากร (โนราฟุ่ม เทวา) จังหวัดพัทลุง วิเชียร ณ นคร ได้ศึกษาประวัติความเป็นมาของโนรา โดยศึกษาจากคำบอกเล่าของท่านขุนอุปถัมภ์นรากร (โนราฟุ่มเทวา) จากหนังสือ "ประวัติโนรา" โนราฟุ่ม เทวา ที่ระลึกงานเชิดชูเกียรติศิลปินภาคใต้ ขุนอุปถัมภ์นรากรพอที่จะสรุปได้ว่า พระยาสาयฟ้าพาดเป็น กษัตริย์ครองเมือง เมืองหนึ่งซึ่งมีชายาชื่อนางศรีมาลา มีธิดาชื่อนวลทองสำลี วันหนึ่งนางนวลทองสำลีสุบินไปว่ามี เทพธิดามารายำให้ดู ทำรำนั้นมี 12 ท่า และมีดนตรีระโคม ได้แก่กลอง ทับ โหม่ง ฉิ่ง ปี่และแตระ ครั้นตื่นมา นางได้สั่งให้ทำเครื่องดนตรีขึ้นมาและหัดรำตามที่ได้สุบิน ซึ่งเป็นที่ครึกครื้นในปราสาท วันหนึ่งนางอยากเสวยเกสร ดอกบัวในสระหน้าวัง ครั้นนางกำนัลเก็บถวายให้เสวย ต่อมาไม่นานนางก็ตั้งครรภ์แต่ยังคงเล่นรำอยู่ตามปกติ วัน หนึ่งพระยาสาयฟ้าพาดมาทอดพระเนตรการรำของธิดาเห็นนางทรงครรภ์ก็ทรงซักถามเอาความจริง นางได้ให้ ความว่าเหตุเพราะเสวยเกสรดอกบัวพระยาสาयฟ้าพาดทรงไม่เชื่อและทรงเห็นว่านางทำให้อภัยศอ์บอาย จึงรับสั่ง ให้เอนางลอยแพพร้อมกับนางสนมกำนัล 30 คน แพไปติดที่เกาะกะชัง นางจึงเอาเกาะนั้นเป็นที่อาศัย

ต่อมานางได้ประสูติโอรส ทรงสอนให้พระโอรสรำโนราได้ชำนาญ แล้วเล่าเรื่องแต่หลังให้ทราบต่อมา กุมารน้อยซึ่งเป็นโอรสของนางนวลทองสำลี ได้โดยสารเรือพ่อค้า ไปเที่ยวรำโนรายังเมืองพระอัยกา เรื่องเล่าลือไป ถึงพระยาสาयฟ้าพาด พระองค์ทรงปลอมตนไปดูโนรา เห็นกุมารน้อยมีหน้าตาคล้ายพระธิดา จึงทรงสอบถามจนได้ ความจริงว่าเป็นพระราชนัดดาจึงรับสั่งให้เข้าวังและให้อำมาตย์ไปรับนางนวลทองสำลีจากเกาะกะชัง แต่นางไม่ ยอมกลับ พระยาสาयฟ้าพาดจึงกำชับให้จับมัดขึ้นเรือพามา ครั้นเรือมาถึงปากน้ำจะเข้าเมือง ก็มีจระเข้ลอยเข้า ขวางทางไว้ ลูกเรือจึงต้องปราบจระเข้ครั้นนางเข้าเมืองแล้ว พระยาสาयฟ้าพาดได้จัดพิธีรับขวัญขึ้นและมีการรำ โนราในงานนี้ได้พระราชทานเครื่องดนตรี อันมีเทริด กำไลต้นแขน กำไลปลายแขน ปั้นหน่ง สังวาลพาดเฉียง 2 ข้าง ปีกนกแอ่น หางหงส์ สนับเพลลา ผ้าห้อย ผ้าถุง ซึ่งเป็นเครื่องทรงของกษัตริย์ให้เป็นเครื่องแต่งตัวโนรา และ พระราชทานบรรดาศักดิ์ให้แก่กุมารน้อยราชนัดดาเป็นขุนศรีศรีทธา (วิเชียร ณ นคร, 2523, น.73-77)

จากตำนานโนราที่ผู้เขียนได้ศึกษาค้นคว้าสรุปสาระสำคัญได้ว่า ตำนานโนรานั้นมีความใกล้เคียงกันทั้งชื่อ บุคคล ลักษณะการเกิดเหตุ และสถานที่เกิดเหตุที่คล้ายคลึงกันดังนั้นผู้เขียนจึงมีความคิดเห็นว่า โนราเป็นการแสดง พื้นเมืองที่เก่าแก่ของชาวไทย เรื่องราวประวัติความเป็นมามีประวัติแบบมุขปาฐะที่ได้เล่าสืบทอดกันมาจากบรรพบุรุษ แต่ด้วยลักษณะอิทธิพลของสภาพแวดล้อมและความเชื่อแต่ละพื้นที่ทำให้โนรามีหลายกระแสแตกต่างกันออกไป แต่ยังมีเค้าโครงเรื่องที่คล้ายคลึงกัน เช่น ทำรำโนราเกิดจากการรำรำของเทวดา ครูคนแรกของโนราคือพ่อขุนศรี ศรีทธา สถานที่เกิดเหตุการณ์ของโนราคือบริเวณ เกาะและรอบ ๆ ทะเล

## 3. องค์ประกอบการแสดงโนรา

อุดม หนูทอง ได้สรุปองค์ประกอบการแสดงโนราที่สำคัญได้แก่ เครื่องแต่งกาย เครื่องดนตรี โรงหรือ สถานที่ ซึ่งมีรายละเอียดดังต่อไปนี้ ลูกคู่ ทำหน้าที่บรรเลงดนตรีหรือที่เรียกกันในภาษาใต้เรียกว่า "คนตีเครื่อง" มีประมาณ 5-7 คน ทำหน้าที่ ตีทับ 1 คน ตีกลอง 1 คน ตีโหม่งกับฉิ่ง 1 คน คนเป่าปี่ 1 คน คนตีแตระประมาณ 2-4 คน แต่ในปัจจุบันคนตีแตระ 1 คน (อุดม หนูทอง, 2536, น.31) เครื่องดนตรีที่สำคัญของโนราในปัจจุบัน ประกอบไปด้วย

- ทับ เป็นเครื่องดนตรีกำกับจังหวะ มี 2 ลูก เรียกชื่อตามโบราณว่า "น้ำตาดก" กับ "นกเขาขัน" ลูกหนึ่งจะมีเสียงทุ้มเรียกว่า "ลูกเท็ง" อีกลูกหนึ่งมีเสียงแหลม เรียกว่า "ลูกฉับ" นิยมทำด้วยแก่นไม้ขนุน เพราะเชื่อว่าให้เสียงดีและมีขนาดเบา หน้าที่ทุ้มนิยมใช้ หนึ่งค่าง หนึ่งแมว ตรึงร้อยด้วยเชือกและหวาย



ภาพที่ 1 ทับ

ที่มา : อานนท์ หวานเพ็ชร, 2557

- กลองตุ๊ก ตามตำนานโนราห์มีชื่อเรียกว่า "กลองสุวรรณเกร์โลก" มีเส้นผ่าศูนย์กลางประมาณ 10-12 นิ้ว สูงประมาณ 18 นิ้ว มีลักษณะเท่ากันทั้งหัวและท้าย นิยมทำจากไม้ขนุนเช่นเดียวกัน ใช้หนังวัวหรือหนังควายหุ้มทั้ง 2 ข้าง มีหมุดไม้ที่คนตีเรียกว่า "ลูกสัก" ตอกยึดหนังหุ้มไว้ให้ตึงมีขาตั้งทั้งสองทำจากไม้ไผ่ และไม้ตีขนาดที่พอเหมาะ 1 คู่



ภาพที่ 2 กลองตุ๊ก

ที่มา : [www.kanchanapisek.or.th](http://www.kanchanapisek.or.th) >nora>music, 2557

- โหม่ง 1 คู่ เป็นเครื่องกำกับจังหวะเช่นกันและมีความสำคัญมากในการขับกลอน "ขับบท" มี 2 ลูก ลูกเสียงแหลมเรียกว่า "หน่วยจี้" ลูกเสียงทุ้มเรียกว่า "หน่วยทุ้ม" โหม่งมีส่วนที่สำคัญในการทำให้เสียงคนร้องกลอน "ขับบท" มีความไพเราะความกลมกลืนระหว่างเสียงของโหม่งและคนร้องกลอน เรียกว่า "เสียงเข้าโหม่ง"



ภาพที่ 3 โหม่ง

ที่มา : [www.kanchanapisek.or.th](http://www.kanchanapisek.or.th) >nora>music, 2557

- ฉิ่ง 1 คู่ เป็นเครื่องดนตรีที่มีความสำคัญในการขับกลอนมากที่สุดเพราะผู้ขับกลอนจะต้องยึดจังหวะฉิ่งเป็นหลัก



ภาพที่ 4 ฉิ่ง

ที่มา : อานนท์ หวานเพ็ชร, 2557

- ปี่ 1 เล้า เป็นเครื่องดนตรีที่ทำให้ผู้ฟัง เมื่อฟังแล้วเกิดอาการเคลิบเคลิ้มสะกดจิตใจแก่คนดู ปี่โนราเป็นพวกปี่โฉม มีขนาดความยาว 13-15 นิ้ว ตัวปี่ทำด้วยไม้เนื้อแข็ง เช่น ไม้มะม่วง ไม้รัก ไม้มะปริง และไม้ประดู่ พวดปี่ทำจากแผ่นทองแดงส่วนลิ้นปี่ทำจากใบตาล



ภาพที่ 5 ปี่

ที่มา : [www.travel.kapook.com](http://www.travel.kapook.com), 2557

- แตรระ หรือ แกระ เป็นเครื่องตีให้จังหวะสมัยโบราณนิยมทำจากไม้ไผ่ ขนาดประมาณ 1x10 นิ้ว ตีเป็นคู่ โนรา 1 โรงจะมีแตรระก็คู่ก็ได้ ในปัจจุบันโนราจะใช้กรับพวงหรือแกระพวง โดยใช้แผ่นไม้มีขนาดสี่เหลี่ยมพื้นผ้าเท่า ๆ กัน ผูกร้อยซ้อนกันหลาย ๆ ชั้น หัวแตรระทำเป็นด้ามถือตี ใช้เหล็กเส้นดัดเป็นโครงสร้างเพื่อสะดวกในการเคลื่อนย้าย



ภาพที่ 6 แตรระ

ที่มา : [www.kanchanapisek.or.th](http://www.kanchanapisek.or.th) >nora>music, 2557

#### 4. เครื่องแต่งกาย เครื่องแต่งกายของโนราจะประกอบไปด้วย (เรื่องเดียวกัน, หน้า 38-41)

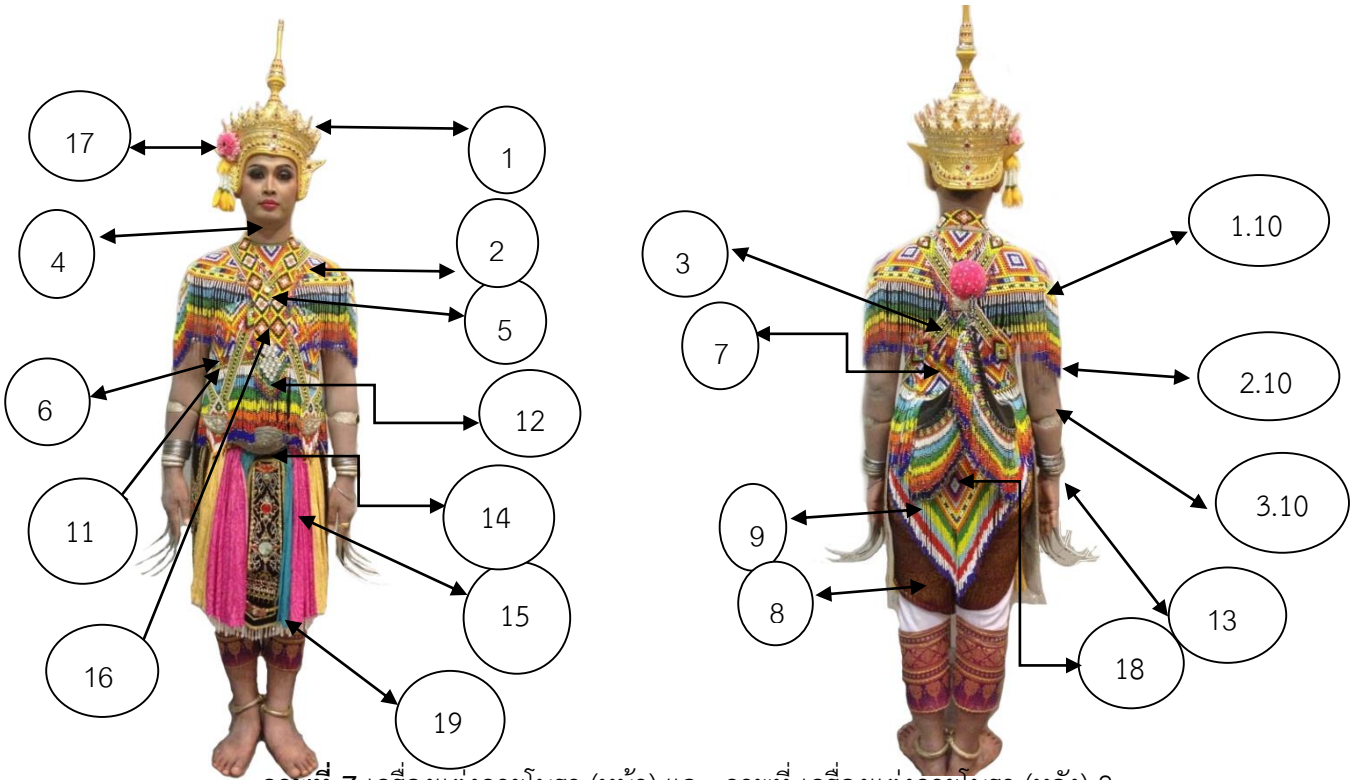

ภาพที่ 7 เครื่องแต่งกายโนรา (หน้า) และ ภาพที่ เครื่องแต่งกายโนรา (หลัง) 8

ที่มา : อานนท์ หวานเพชร, 2564

เครื่องแต่งกายของการแสดงโนราจะมีชื่อเรียกและรายละเอียดที่สำคัญต่อไปนี้

1. เทริด เป็นเครื่องประดับศีรษะ ลักษณะคล้ายมงกุฎยอดเตี้ย โครงสานด้วยไม้ไผ่ เพดานเทริดทำจากไม้ทองหลาง หูและยอดของเทริดทำจากไม้รักและไม้ยอ เป็นการเอาเคล็ดของโนราสมัยโบราณ คำว่า ทอง รัก และ ยอ เพื่อความเป็นสิริมงคลแก่ตัวของโนรา จากนั้น ลงรัก ปิดทอง ตกแต่งด้วยการแกะสลักลายต่าง ๆ ตรฐานจะพันด้วยสายสิญจน์ที่เสร็จจากพิธีครอบเทริด หรือด้ายมงคลต่าง ๆ ปัจจุบันมีการประดับดอกไม้ทัดหู ติดรอบบริเวณหูเทริดเพื่อให้เกิดความสวยงามยิ่งขึ้น

2. หัวป่า หรือป่า เป็นเครื่องลูกปัดมีลักษณะเป็นรูปสามเหลี่ยม 2 ชั้น

3. พานโครงรอบอก หรือ ชายโครง เป็นรูปสี่เหลี่ยมผืนผ้าใช้สำหรับพันรอบอกให้พอดีกับขนาดของผู้สวมใส่

4. ปั้งคอ เป็นลูกปัดมีลักษณะเป็นสามเหลี่ยม มี 2 ชั้น ใช้ปิดข้างหน้าและด้านหลังบริเวณลำคอ

5. สร้อยคอ หรือสายคอ เป็นสร้อยลูกปัดเป็นแถบยาว เมื่อคล้องคอแล้วจะห้อยลงบริเวณระดับอก

6. สายสะพาย หรือ สายสังวาลย์ เป็นสร้อยลูกปัด 2 เส้น ความยาวประมาณ 15 เซนติเมตร ใช้คล้องเฉียงป่า แล้วห้อยลงถึงชายโครง

7. หางหงส์ นิยมทำจากเขาควางย ส่วนปลายเข็งงอน ร้อยด้วยลูกปัดเป็นระย้าห้อยสวยงาม

8. สนับเพลลา เป็นกางเกงทรงกระบอกขายาว นิยมใช้ผ้าหรือแถบสีมาตกแต่งบริเวณ ขอบข้างและปลายขากางเกง

9. ผ้าถุง เป็นผ้าสี่เหลี่ยมผืนผ้า นิยมผ้าลายไทยหรือผ้าพื้นก็ได้ นุ่งสวมทับสนับเพลลา ให้ส่วนชายผ้าม้วนเป็นหางหงส์ รั้งไว้ด้านหลังห้อยลงมาถึงบริเวณสะโพก

10. กำไล จะมี 3 อย่างคือ 10.1 กำไลต้นแขน 10.2 กำไลปลายแขน 10.3 กำไลข้อมือ กำไล 2 ชนิดแรกจะทำจากเงิน ผลิตเป็นลวดลายต่างๆ ใช้สวมรัดต้นแขนและ ปลายแขน ส่วนกำไลข้อมือนิยมทำจากทองเหลืองใช้สวมข้อมือ ที่ละหลาย ๆ วง เพื่อให้เกิดเสียง ขวนให้ผู้รำเกิดความร่าเริงขึ้น

11. ปีกนกแอ่น เป็นแผ่นเงินทำจากเงิน มีลักษณะคล้ายกับปีกนก ผลิตมาเพื่อให้เกิดความสวยงาม ใช้แขวนติดกับสายสังวาลย์ ข้างละ 1 อัน

12. ปั้นเหน่ง คือ หัวเข็มขัด ทำด้วยเงิน หรือทองเหลือง ผลิตมาเพื่อให้เกิดความสวยงามมีลักษณะวงรีแต่จะมีขนาดใหญ่กว่าปกติ

13. เล็บ ทำด้วยเงินหรือทองเหลืองเป็นทรงกรวยขนาดพอดีนิ้วมือ ปลายเล็บทำจากหวายประดับด้วยลูกปัดโค้งงอน ยาวขึ้นไป ใช้สวมนิ้วข้างละ 4 นิ้ว ยกเว้นนิ้วหัวแม่มือ

14. หน้าผ้า เย็บผ้าเป็นรูปสี่เหลี่ยมมีความยาว 25 เซนติเมตร กว้าง 15 เซนติเมตรปักลวดลายต่าง ๆ เพื่อให้เกิดความสวยงาม มีทั้งหมด 3 ชั้น หรือจะร้อยด้วยลูกปัดด้วยลวดลายต่าง ๆ ก็ได้

15. ผ้าห้อยหน้า นิยมใช้ผ้าแพรหรือผ้าที่มีขนาดเบาบางมาทำเป็นผ้าห้อยหน้าเพื่อสะดวกแก่การจับจีบรำ

16. ทับทรวง หรือ ซับทรวง หรือโนราสมัยก่อนเรียก "หัวอก" เป็นแผ่นเงินมีลักษณะคล้ายกับขนมเปียกปูน ผลิตมาอย่างสวยงาม ใช้แขวนกับสร้อยคอ ห้อยลงถึงบริเวณ ทรวงอก

17. ดอกไม้ทัดหู นิยมใช้ดอกไม้สีสดเพื่อความสวยงามประดับบนเทริด

18. ทับสะโพก ทำด้วยลูกปัดมีลักษณะคล้ายกับหัวไหลแต่มีขนาดเล็กกว่า

19. กำไลข้อเท้า ทำด้วยโลหะสีทอง หรือที่นิยมในภาคใต้คือร้อยลูกปัด ลักษณะเดียวกับสร้อยคือแต่มีความสั้นพอดีกับข้อเท้า

## 5. บทครูสอน

การรำบทครูสอน การรำบทครูสอนเป็นกระบวนการรำที่มีความสำคัญเป็นเบื้องต้นของโนรา มีวิธีการฝึกทักษะของการนั่งรำโนราแบบต่าง ๆ เช่น นั่งคุกเข่า นั่งไขว่ห้าง นั่งชันเข่าและการหมุนตัวนอกจากนี้มีการเคลื่อนตัว

ขณะนั่งไปในทิศทางต่าง ๆ เนื้อหาบทร้องจะกล่าวถึงครูสอนให้รู้จักเครื่องแต่งกายโนรา เช่น การครอบเทริด การนุ่งผ้า การสวมกำไล นอกจากนี้จะเป็นการฝึกตีทำรำประกอบบทร้อง เช่น การเสด็จกร การเสด็จขาซ้าย และขาขวา บทร้องจะมีทั้งหมด 16 วรรค ทุกวรรคจะมีการร้องและการรับจังหวะที่เหมือนเดิมในจังหวะร้ายแตรระ โดยมี การร้องรับของนักดนตรีทุกคำ ที่เป็นคำร้องของทำรำสุดท้ายของแต่ละบท ทับจะตีลงจังหวะเพ่งและกลองจะลงจังหวะตุ้งทุ้งทุกครั้งซึ่งคำว่า “เสด็จ” หมายถึง "ขยับ" (ธรรมนิธย์ นิคมรัตน์. 2561. น.37) โดยมีบทร้องซึ่งมีรายละเอียดดังนี้

### บทครูสอน

ครูเอ๋ยครูสอน  
ครูสอนให้โพกผ้า  
สอนครอบเทริดน้อย  
สอนทรงกำไล  
เสด็จเฉียงข้างซ้าย  
เสด็จเฉียงข้างขวา  
ตีนถีบหนัก  
หาไหนให้ได้เหมือนน้อง

เสด็จกรต่องา  
สอนทรงกำไล  
แล้วจับสร้อยพวงมาลัย  
สอดใส่ซ้ายใส่ขวา  
ตีค่าได้ห้าพระพารา  
ตีค่าได้ห้าตำลึงทอง  
ส่วนมือชักพระแสงทอง  
ทำนองพระเทวดา

(ภิญโญ จิตต์ธรรม, 2508, น.35)

### ทำรำบทครูสอน



1. ครูเอ๋ยครูสอน



2. เสด็จกร



3. ต่องา



4. ครูสอนให้โพกผ้า



5. สอนทรงกำไล



6. สอนครอบเทริดน้อย



7. แล้วจับสร้อยพวงมาลัย



8. สอนทรงกำไล



9. สอดใส่ซ้าย



10. ไส่ชวา



11. เสต็องเยียงข้างซ้าย



12. เตีค่า



13. ไต้ห้า



14. พระพารา



15. เสต็องเยียงข้างขวา



16. ตค่า



17. ไต้ห้า



18. ตำลิ่งทอง



19. เตีถีบพนัก



20. ส่วนมือซีก



21. พระแสงทอง



22. หาไหนให้ไต้



23. เสมือนน้อง



24. ทำนองพระเทวดา

## ผลการวิจัย

จากกระบวนการปฏิบัติทำรำบทครูสอนโดยใช้ทฤษฎีการเคลื่อนไหวร่างกายแบบตะวันตกผู้เขียนบทความได้ให้ผู้ทรงคุณวุฒิตรวจสอบความถูกต้องของกระบวนการและการเคลื่อนไหวของร่างกายขณะปฏิบัติทำรำซึ่งให้ทั้งผู้เชี่ยวชาญการแสดงนาฏศิลป์ไทยแขนงโนราและนาฏศิลป์ตะวันตกจำนวน 3 ท่าน โดยผู้เขียนบทความได้นำผลที่ได้จากการประเมินคุณภาพของเครื่องมือด้านความถูกต้องการทำบทครูสอนโดยใช้ทฤษฎีตะวันตกสำหรับการสอนบทครูสอนในรายวิชาการแสดงพื้นเมือง โดยครั้งนี้ผู้เขียนบทความได้หาค่าเฉลี่ย IOC โดยวิเคราะห์ข้อมูล ดังตารางต่อไปนี้

**ตารางที่ 1** การประเมินจากผู้เชี่ยวชาญเกี่ยวกับการใช้ท่าราบทครูสอนบูรณาการกับการเคลื่อนไหวแบบตะวันตก

ข้อความ	$\bar{x}$	S.D	แปลความ
1. แบบการเคลื่อนไหวโดยใช้ศีรษะและตา			
- ความถูกต้องของท่าราบ	3	.000	เห็นด้วย
- ความถูกต้องของจังหวะและทำนอง	3	.000	เห็นด้วย
- ความสอดคล้องท่าราบและจังหวะ	3	.000	เห็นด้วย
2. แบบเคลื่อนไหวโดยใช้ลำตัวช่วงบนและล่าง			
- ความถูกต้องของท่าราบ	3	.000	เห็นด้วย
- ความถูกต้องของจังหวะและทำนอง	3	.000	เห็นด้วย
- ความสอดคล้องท่าราบและจังหวะ	3	.000	เห็นด้วย
3. แบบเคลื่อนไหวโดยใช้มือและแขน			
- ความถูกต้องของท่าราบ	3	.000	เห็นด้วย
- ความถูกต้องของจังหวะและทำนอง	3	.000	เห็นด้วย
- ความสอดคล้องท่าราบและจังหวะ	3	.000	เห็นด้วย
4. แบบเคลื่อนไหวโดยใช้ขา			
- ความถูกต้องของท่าราบ	3	.000	เห็นด้วย
- ความถูกต้องของจังหวะและทำนอง	3	.000	เห็นด้วย
- ความสอดคล้องท่าราบและจังหวะ	3	.000	เห็นด้วย
<b>สรุป</b>	<b>3</b>	<b>.000</b>	<b>เห็นด้วย</b>

จากตารางการตรวจสอบความถูกต้องของเครื่องมือเกี่ยวกับประสิทธิภาพของแบบเรียนโนราบทครูสอนกับโดยใช้ทฤษฎีการเคลื่อนไหวร่างกายแบบตะวันตก ด้านความถูกต้องของท่าราบ ความถูกต้องของจังหวะและทำนอง ความสอดคล้องของท่าราบกับทฤษฎีที่นำมาใช้สำหรับการเรียนการสอนบทครูสอนในรายวิชานาฏศิลป์พื้นเมือง จากการประเมินของผู้ทรงคุณวุฒิทั้ง 3 ท่าน สรุปได้ว่าผู้เชี่ยวชาญมีความเห็นสอดคล้องว่าการใช้ท่าราบทครูสอนบูรณาการกับการเคลื่อนไหวตะวันตกโดยค่าเฉลี่ยเท่ากับ 3 และส่วนเบี่ยงเบนมาตรฐานเท่ากับ .000



**ภาพที่ 9, 10, 11**

การตรวจสอบเครื่องมือจากผู้ทรงคุณวุฒิ โดย ผู้ช่วยศาสตราจารย์ธรรมนิตย์ นิคมรัตน์  
ที่มา : อานนท์ หวานเพชร, 2564

## การทฤษฎีการเคลื่อนไหวร่างกายแบบตะวันตกมาใช้ในการเรียนรายวิชาพื้นเมือง รหัส 2001105 ของสาขา นาฏศิลป์ วิทยาลัยการฝึกหัดครู มหาวิทยาลัยราชภัฏพระนคร

การทดลองโดยใช้นวัตกรรมแบบเรียนบทครูสอนโดยใช้ทฤษฎีการเคลื่อนไหวร่างกายแบบตะวันตกโดยใช้วิธีการสังเกตการรำ แบบมีโครงสร้างและไม่มีโครงสร้าง จากการดำเนินการสร้างนวัตกรรมการสอนบทครูสอนโดยใช้ทฤษฎีการเคลื่อนไหวแบบตะวันตกในรายวิชาการแสดงพื้นเมือง รหัสรายวิชา 2001105 เบื้องต้นผู้เขียนบทความได้ผ่านกระบวนการการตรวจสอบความถูกต้องของเครื่องมือที่ใช้ในการเรียนการสอนไม่ว่าจะเป็นความถูกต้องของท่ารำ ดนตรี ทำนอง จังหวะ รวมไปถึงการใช้ศีรษะ ลำตัวช่วงบนช่วงล่าง การใช้มือและการใช้ขา จากข้างต้นแล้วนั้น ในลำดับขั้นตอนการวิเคราะห์ทดลองการใช้นวัตกรรมครั้งนี้ผู้เขียนได้ใช้กับกับนักศึกษาชั้นปีที่ 1 สาขานาฏศิลป์ศึกษา วิทยาลัยการฝึกหัดครู มหาวิทยาลัยราชภัฏพระนคร ประจำปีการศึกษา 2564 จำนวน 20 คน ซึ่งจะใช้แบบเรียนนวัตกรรมบทครูสอนโดยใช้ทฤษฎีตะวันตก เป็นเวลาทั้งสิ้น 3 สัปดาห์ ชั่วโมงเรียนสัปดาห์ละ 4 ชั่วโมง 30 นาที รวมเวลาเรียนทั้งหมด 13 ชั่วโมง 30 นาที พื้นที่ด้านการเรียนการสอน ณ ชั้น 5 ห้อง 66502 ห้องเรียนปฏิบัติการสอนนาฏศิลป์ วิทยาลัยการฝึกหัดครู มหาวิทยาลัยราชภัฏพระนคร

ในการทดลองสอนนักศึกษาในชั้นเรียนครูผู้สอนจะอธิบายถึงประวัติความเป็นมา ตำนาน ดนตรี ภาษาที่ใช้ บทร้อง ท่ารำ ซึ่งรายละเอียดนั้นผู้เขียนได้กล่าวมาแล้วในข้างต้น จากนั้นผู้เขียนให้นักศึกษาดูวีดิทัศน์การแสดงโนราบบทครูสอนเพื่อให้เห็นถึงภาพรวมและลักษณะพิเศษในการใช้ศีรษะและส่วนต่าง ๆ ของร่างกายอีกทั้งได้ฟังทำนอง จังหวะ และบทร้องบทครูสอน จากนั้นผู้เขียนบทความได้ทำการจัดเรียงลำดับขั้นตอนการสอนโดยผู้เขียนได้ใช้ลักษณะแบบเดียวกับการตรวจสอบเครื่องมือโดยผู้ทรงคุณวุฒิซึ่งมีรายละเอียดดังนี้

1. แบบการเคลื่อนไหวโดยใช้ศีรษะและตา
2. แบบเคลื่อนไหวโดยใช้ลำตัวช่วงบนและล่าง
3. แบบเคลื่อนไหวโดยใช้มือและแขน
4. แบบเคลื่อนไหวโดยใช้ขา



ภาพที่ 12 การฝึกท่ารำบทครูสอนโดยใช้ทฤษฎีการเคลื่อนไหวร่างกายแบบตะวันตก

ที่มา : อานนท์ หวานเพชร, 2564

ในการกระบวนการ 1 ส่วนที่ฝึกปฏิบัติทำรำนั้นผู้เขียนบทความได้นำนวัตกรรมแบบเรียนโนราบบทครูสอนโดยใช้ทฤษฎีการเคลื่อนไหวแบบตะวันตกมาใช้ ขณะเดียวกันนั้นผู้เขียนได้กำหนดประเด็นในการสังเกตขณะทำการเรียนการสอนโดยผู้เขียนได้ตั้งคำถามไว้ล่วงหน้าแล้วจากนั้นจึงนำผลที่ได้มาเรียบเรียงและวิเคราะห์เนื้อหา โดยผู้เขียนได้ตั้งคำถามซึ่งมีรายละเอียดดังนี้

1. ลักษณะการใช้ศีรษะและตาเมื่อขณะปฏิบัติท่ารำ
2. การเคลื่อนที่จากจุดหนึ่งไปยังอีกจุดหนึ่งโดยขณะปฏิบัติท่ารำ
3. การเดินมือและลำแขนให้สอดคล้องกับบทร้องและจังหวะ



4. ลักษณะการใช้ขามีความสอดคล้องกับทำนองและกระบวนการรำ
5. การใช้ลมหายใจขณะปฏิบัติท่ารำหลังจากการเรียนรู้ในชั้นเรียน
6. นักศึกษาสามารถปฏิบัติท่ารำโนราบทครูสอนได้ดีขึ้นหลังจากการใช้นวัตกรรมในชั้นเรียน

ส่วนที่ 2 กระบวนการนำนวัตกรรมแบบเรียนโนราบทครูสอนโดยใช้ทฤษฎีการเคลื่อนไหวร่างกายแบบตะวันตกมาใช้ โดยผู้วิจัยได้ทำการเรียนการสอนโดยไม่มีประเด็นกล่าวคือเป็นการสังเกตพฤติกรรมและขั้นตอนการปฏิบัติท่ารำบทครูสอน โดยไม่ได้กำหนดประเด็นหรือตั้งข้อสังเกตต่าง ๆ ในขณะที่ทำการเรียนการสอนแต่จะใช้วิธีการสังเกตพฤติกรรมในขณะนำนวัตกรรมการเรียนมาใช้

จากการสังเกตทั้งสองประเด็นพบว่า หลังจากนำนวัตกรรมแบบเรียนโนราบทครูสอนโดยใช้ทฤษฎีการเคลื่อนไหวร่างกายแบบตะวันตกมาใช้นั้น ผู้วิจัยได้สังเกตข้อที่ 1. การใช้ศีรษะขณะปฏิบัติท่ารำพบว่าการใช้ศีรษะของนักศึกษาปฏิบัติได้อย่างถูกต้องส่วนใหญ่จะผิดคำว่า “ครอบเทริดน้อย” และ “ตำลึงทอง” ส่วนการใช้สายตาทุกคนจะมองมือขณะการตีบทร้องตามทำนองทุกคน ข้อที่ 2. การเคลื่อนที่ของร่างกายจากจุดหนึ่งไปยังอีกจุดหนึ่งได้ถูกต้องตามระเบียบแบบแผน ซึ่งจะปฏิบัติท่ารำโดยท่า “ห้องโรง” ข้อที่ 3. การเดินมือและลำแขนให้สอดคล้องกับทำนองและกระบวนการรำ นักศึกษาส่วนใหญ่จะปฏิบัติผิดคือท่าออกก่อนจะแสดง เนื่องจากนักศึกษาไม่มีประสบการณ์ในการจับจังหวะเพลงของการแสดงโนราทำให้นักศึกษาปฏิบัติท่าออกผิดบ่อยครั้ง และในขณะบทร้องและจังหวะนักศึกษาปฏิบัติท่ารำได้อย่างถูกต้องตามทำนองและบทร้อง ข้อที่ 4. การใช้ลมหายใจขณะปฏิบัติท่ารำเมื่อได้นำทฤษฎีการเคลื่อนไหวร่างกายแบบตะวันตกมาใช้ในห้องเรียนทำให้ลักษณะการกำหนดลมหายใจขณะแสดงดีขึ้นไม่แสดงกิริยาอันพึงประสงค์น้อยลงอย่างเห็นได้ชัดเช่น การหายใจเสียงดัง การแลบลิ้น การฝึกการหายใจอย่างเป็นระบบไม่ให้ห้องปอง ข้อที่ 5. จากการปฏิบัติท่ารำของนักศึกษาบทครูสอนในการรำโนรา นักศึกษามีความเข้าใจในการต่อท่ารำโดยนำนวัตกรรมการเคลื่อนไหวร่างกายแบบตะวันตกมาใช้ให้เห็นได้ชัดผ่านกระบวนการรำโนราบทครูสอน

## สรุปผลการศึกษา

บทความฉบับนี้กล่าวถึงองค์ความรู้เกี่ยวกับการแสดงโนราบทครูสอน ซึ่งในรายวิชาได้ให้องค์ความรู้ตามที่ผู้เขียนบทความได้นำเสนอไปในข้างต้นและให้นักศึกษาได้จัดทำกิจกรรมในชั้นเรียนอภิปรายองค์ความรู้หน้าชั้นเรียนและจัดทำบอร์ดความรู้เรื่องประวัติความเป็นมาที่สำคัญและองค์ประกอบต่างๆ ที่ใช้ในการแสดงโนรา ส่วนการสร้างนวัตกรรมที่จะนำมาใช้ในแบบเรียนผู้เขียนบทความสรุปได้ว่าผลจากการตรวจสอบคุณภาพของนวัตกรรมแบบเรียนการสอนบทโนราบทครูสอนโดยใช้ทฤษฎีการเคลื่อนไหวร่างกายแบบตะวันตกจากผู้ทรงคุณวุฒิ โดยผู้เขียนได้นำนวัตกรรมแบบเรียนที่ได้สร้างขึ้นไปนำเสนอต่อผู้ทรงคุณวุฒิ ท่าน เพื่อเป็นการตรวจสอบ 3คุณภาพของนวัตกรรมแบบเรียน โดยใช้แบบประเมินเพื่อหาค่า  $loc$  เพื่อหาค่าประสิทธิภาพของเครื่องมือที่ใช้สอนนักศึกษาโดยถือเกณฑ์ของผู้ทรงคุณวุฒิ ท่าน ซึ่งเป็นผู้ทรงคุณวุฒิที่มีประสบการณ์ในการสอนการแสดงโนราและการสอน 3นาฏศิลป์ตะวันตก โดยสอบถามในประเด็นของความถูกต้องของท่ารำ ความถูกต้องของจังหวะ ทำนอง รวมไปถึงความสอดคล้องท่ารำ สรีระ การใช้มือ แขนและขา ซึ่งผู้เขียนสรุปได้ว่าผู้ทรงคุณวุฒิเห็นมีความคิดเห็นสอดคล้องว่าแบบเรียนการสอนโนราบทครูสอนโดยใช้ทฤษฎีการเคลื่อนไหวแบบตะวันตกนั้นสามารถนำไปใช้ในการเรียนการสอนได้ เมื่อนำแบบเรียนมาใช้ทดลองสอนแล้วนั้นผู้เขียนได้ตั้งคำถามแบบมีประเด็นและไม่มีประเด็นโดยผู้เขียนได้กำหนดข้อนำเสนอซึ่งมีรายละเอียดเช่นเดียวกับที่ตรวจสอบคุณภาพของเครื่องมือโดยผู้ทรงคุณวุฒิ ซึ่งเวลาที่ใช้ในการเรียนการสอนทั้งหมด 13 ชั่วโมง 30 นาที พื้นที่ดำเนินการเรียนการสอน ณ ชั้น ห้องเรียนปฏิบัติการ 66502 ห้อง 5สอนนาฏศิลป์ วิทยาลัยการฝึกหัดครู มหาวิทยาลัยราชภัฏพระนคร จากการสร้างนวัตกรรมแบบเรียนโนราบทครูสอนโดยใช้ทฤษฎีการเคลื่อนไหวแบบตะวันตก ผู้เขียนพบว่านักศึกษาที่ได้ฝึกปฏิบัติท่ารำบทครูสอนโดยใช้ทฤษฎีการเคลื่อนไหวแบบตะวันตกนั้นนักศึกษามีสมมติในการฝึกปฏิบัติการต่อท่ารำมากยิ่งขึ้น สามารถจดจำท่ารำได้อย่าง

รวดเร็วประการสำคัญคือ ลักษณะของการใช้ศีรษะ แขน มือ ลำตัวทั้งบนและล่าง หรือแม้กระทั่งการใช้ขา เป็นไปตามแบบแผนจารีตของการรำโนรา ผลการศึกษาอีกประการหนึ่งที่ผู้เขียนได้ค้นพบในการใช้นวัตกรรมแบบเรียนนี้คือการใช้ลมหายใจในขณะรำและการใช้พลัง และการใช้สายตาเพื่อเพิ่มสมรรถนะให้ผู้เรียนมีการรำที่ดีขึ้นและสามารถนำหลักการที่ได้จากการเรียนการสอนโนราบทครูสอนโดยใช้การเคลื่อนไหวแบบตะวันตกนำไปปฏิบัติใช้กับการเรียนปฏิบัติหรือการแสดงอื่น ๆ เพื่อให้นักศึกษาเกิดความชำนาญในสายวิชาชีพนาฏศิลป์ต่อไป

### ข้อเสนอแนะ

บทความวิชาการฉบับนี้ผู้เขียนบทความได้นำเสนอเฉพาะการแสดงโนราบทครูสอน โดยใช้ทฤษฎีการเคลื่อนไหวแบบตะวันตกเพื่อเป็นจุดประกายที่สำคัญในการจัดทำรายงานวิจัยฉบับอื่น เช่น การแสดงโนราแม่บทสอนรำ บทปฐม หรือนาฏศิลป์ก็ดี เช่น แม่บทเล็ก หรือแม่บทใหญ่เพื่อเป็นการสืบค้นหากลวิธีเทคนิคใหม่ในการพัฒนาแบบเรียนและพัฒนาสมรรถนะในรายงานการวิจัยอื่นๆ

### กิตติกรรมประกาศ

การเขียนบทความวิชาการฉบับนี้ผู้เขียนขอขอบพระคุณ ผู้ช่วยศาสตราจารย์ ธรรมนิตย์ นิคมรัตน์ (ประธานสาขาศิลปะการแสดง มหาวิทยาลัยทักษิณ) รองศาสตราจารย์นงเยาว์ อัมรุงพงษ์วัฒนา (ผู้เชี่ยวชาญการแสดงนาฏศิลป์ไทย) และ ผู้เขียนขอขอบพระคุณอาจารย์ประจำรายวิชา ผู้ช่วยศาสตราจารย์เจนศักดิ์ โปธิศาสตร์ ที่กรุณาตรวจเครื่องมือรายงานฉบับนี้จนสำเร็จลุล่วงไปได้ดี อีกทั้งผู้เขียนขอขอบใจนักศึกษาชั้น ปีที่ 1 ประจำปี 2564 สาขาวิชาศิลปศึกษา วิทยาลัยการฝึกหัดครูที่ช่วยเหลือผู้เขียนและให้ความร่วมมือจนรายงานฉบับนี้สำเร็จผล

### เอกสารอ้างอิง

- ธรรมนิตย์ นิคมรัตน์. (2561). **โนรา รำพื้นฐาน สายตระกูลขุนอุปถัมภ์นรา (พุ่ม เทวา)**. สงขลา : สาขาศิลปะการแสดง คณะศิลปกรรมศาสตร์ มหาวิทยาลัยทักษิณ สงขลา.
- นภสมน นิจรัตน์. (2550). **โนรา : สัญลักษณ์ พิธีกรรม ตัวตนคนใต้รอบลุ่มน้ำทะเลสาบสงขลา ยุคโลกาภิวัตน์**. คณะสังคมศาสตร์ จุฬาลงกรณ์มหาวิทยาลัย.
- ภิญโญ จิตต์ธรรม. (2508). **โนรา**. สงขลา : โรงเรียนฝึกหัดครูสงขลา.
- วิเชียร ณ นคร. (2523). **ตำนานและประวัติความเป็นมาของโนร่าหรือโนรา ในพุ่ม เทวา ที่ระลีกงานเข็ดขุเกียรติศิลป์ใต้ : ขุนอุปถัมภ์นรากร**. กรุงเทพฯ : กรุงเทพมหานครพิมพ์.
- สาโรช นาคะวิโรจน์. (2538). **โนรา**. สงขลา : ภาควิชาภาษาไทย คณะมนุษยศาสตร์และสังคมศาสตร์ วิทยาลัยครูสงขลา. ม.ป.ป
- สุวิวงศ์ พงษ์ไพบูลย์. (2542). **“โนรา” สารานุกรมวัฒนธรรมไทย ภาคใต้ เล่มที่ 8**. กรุงเทพฯ.
- สำนักศิลปะและวัฒนธรรม มหาวิทยาลัยราชภัฏสงขลา. (2555). **เอกสารประกอบการบรรยายเรื่องการรำพื้นฐานนาฏศิลป์ไทย**. สำนักศิลปะและวัฒนธรรม มหาวิทยาลัยราชภัฏสงขลา.
- อุดม หมูทอง. (2536). **โนรา**. สงขลา : มหาวิทยาลัยศรีนครินทรวิโรฒ ภาคใต้.
- โอภาส อีสโม. (2544). **ศึกษาพิธีครอบเทริดโนรา**. วิทยานิพนธ์ศิลปศาสตรมหาบัณฑิต ศิลปะการแสดง. มหาวิทยาลัยทักษิณ.

### รายการอ้างอิงออนไลน์

- [www.kanchanapisek.or.th](http://www.kanchanapisek.or.th) >nora>music,  
[www.travel.kapook.com](http://www.travel.kapook.com)

**การรับรู้การสื่อสารการตลาดผ่านสื่อสังคมออนไลน์ พฤติกรรมการบริโภค และการรับรู้คุณค่า  
สินค้าอาหารประเภทหมูปิ้งของผู้บริโภคคนไทย**

**THAI CONSUMERS' PERCEPTION, MARKETING COMMUNICATION,  
CONSUMPTION BEHAVIOUR, AND PERCEPTION OF PRODUCT VALUE  
OF GRILLED PORK THROUGH SOCIAL MEDIA**

**พรชนก ไสภณกิจไพศาล (PONCHANOK SOPONKITPAISAN)<sup>1\*</sup>,**

**ปริยา รินรัตนกร (PARIYA RINRATTANAKORN)<sup>2</sup>**

<sup>1,2</sup> สาขาวิชาวัตกรรมการสื่อสารการตลาดและแบรนด์ คณะนิเทศศาสตร์ มหาวิทยาลัยศรีปทุม วิทยาเขตชลบุรี  
(Digital Innovation in Marketing Communication and Branding, Communication Arts Faculty, Sripatum University, Chonburi Campus)

\*Corresponding Author. E-mail : kame\_my@msn.com

(Received: September 2, 2022; Revised: November 24, 2022; Accepted: November 25, 2022)

**บทคัดย่อ**

งานวิจัยครั้งนี้มีวัตถุประสงค์ต้องการศึกษาประเด็น การรับรู้การสื่อสารการตลาดผ่านสื่อสังคมออนไลน์ พฤติกรรมการบริโภค และการรับรู้คุณค่าสินค้าอาหารประเภทหมูปิ้งของผู้บริโภคคนไทย โดยเป็นการศึกษาวิจัยเชิงปริมาณ (Quantitative Research) เก็บแบบสอบถามกับกลุ่มผู้บริโภคอาหารประเภทหมูปิ้ง จำนวน 40 ตัวอย่าง ผลการศึกษาพบว่า ในช่องทางออนไลน์ กลุ่มตัวอย่าง มีการรับรู้ข้อมูลเกี่ยวกับอาหารประเภทหมูปิ้ง ผ่านสื่อ Facebook Page มากที่สุด มีความถี่ในการรับรู้ข่าวสารเกี่ยวกับอาหารประเภทหมูปิ้ง ผ่านสื่อสังคมออนไลน์ มากที่สุด เดือนละ 1-2 ครั้ง มีงบประมาณสำหรับซื้ออาหารประเภทหมูปิ้ง มากที่สุด คือ 50 – 150 บาท และนิยมบริโภคหมูปิ้งสูตรหมักนมสด มากที่สุด แรงจูงใจสำคัญที่ทำให้เลือกซื้ออาหารประเภทหมูปิ้ง คือ ทำเล / ช่องทางการจัดจำหน่ายเข้าถึงได้ง่าย มากที่สุด

นอกจากนี้ ผลการศึกษาพบว่า กลุ่มตัวอย่างมีการรับรู้คุณค่าสินค้าอาหารประเภทหมูปิ้ง ด้านภาพลักษณ์สินค้า มากที่สุด คือ รับรู้ว่า อาหารประเภท หมูปิ้ง เป็นอาหารที่ได้รับความนิยม มีคนนำมาจัดเลี้ยงในโรงแรม และงานพิธีการต่างๆ และ ด้านสินค้า พบว่า มากที่สุดคือ กลุ่มตัวอย่าง รับรู้ว่า อาหารประเภทหมูปิ้งเป็นอาหารสตรีทฟู้ด (Street Food) ที่เป็นที่ยอดนิยมของคนไทย

**คำสำคัญ :** อาหารประเภทหมูปิ้ง; การสื่อสารการตลาด; สื่อสังคมออนไลน์; คุณค่าสินค้า

**Abstract**

The objective of this research was to study the issues of Thai consumers' perception, marketing communication, consumption behaviour, and perception of the product value of grilled pork through social media. This research is a quantitative research study using questionnaires to collect 40 samples of grilled pork consumers. The study found that the sample group from online channels had the most perception of grilled pork through Facebook Page. The most frequent perception of grilled pork through social media was 1 - 2 times a month. The budget for buying grilled pork was mainly 50 - 150 baht. The most popular recipe for grilled pork was the grilled pork with fresh milk. The main buying motivation for grilled pork was the location or distribution channel, whichever was most easily accessible.

In addition, the results of the study found that the sample group perceived the value of grilled pork in terms of product image the most. The grilled pork was widely accepted and was brought to banquets in hotels and various ceremonies. In terms of product, it was found that the most product perception of the sample group of grilled pork was a popular Thai street food among Thai people.

**Keywords:** Grilled Pork; Marketing Communication; Social Media; Product Value

## บทนำ

หมูปิ้งนับเป็นอีกหนึ่งสินค้าที่ผู้บริโภคหาซื้อได้ง่ายตาม ร้านค้า ห้างสรรพสินค้า ร้านสะดวกซื้อ หรือแม้กระทั่งช่องทางออนไลน์ต่าง ๆ และเป็นอาหารที่ได้รับความนิยมจากผู้บริโภค โดยเฉพาะผลของการรับประทานของผู้บริโภคแต่ละกลุ่ม มีความหลากหลาย มีความต้องการที่แตกต่างกัน ทั้งกลุ่มที่รับประทานเพราะนิยมชมชอบในรสชาติ และกลุ่มที่รับประทานเพราะมองเห็นถึงประโยชน์ของสินค้า ซึ่งผู้บริโภคจะเลือกซื้อหมูปิ้งที่ใช้ส่วนผสมเครื่องปรุงชนิดใดนั้นส่วนมากมักขึ้นอยู่กับข้อมูลที่ผู้บริโภคได้รับทราบจากสื่อโฆษณา ความน่าเชื่อถือ และจากบุคคลรอบข้าง หมูปิ้งจึงถือว่าเป็นอาหารของคนไทยที่ได้รับความนิยม ตั้งแต่อดีตจนถึงปัจจุบัน และได้มีการปรับเปลี่ยนสูตรสมุนไพรเข้าไปในอาหารประเภทหมูปิ้ง นอกเหนือจากหมูปิ้งสูตรอื่น ๆ อาทิ หมูปิ้งสูตรดั้งเดิมต้นตำรับ หมูปิ้งสูตรหมักนมสด หมูปิ้งสูตรหมักกะทิสด หมูปิ้งสูตรหมักตะไคร้ หรือ หมูปิ้งสูตรหมักผงขมิ้น เป็นต้น เป็นที่สังเกตได้ว่า ปัจจุบันอาหารประเภทหมูปิ้ง ได้รับความนิยมเพิ่มมากขึ้น และมีการนำเสนออาหารประเภทหมูปิ้งผ่านช่องทางสื่อสังคมออนไลน์ ประกอบกับสภาพการณ์ในปัจจุบัน ระบบอินเทอร์เน็ตได้เข้ามามีบทบาทสำคัญในการดำเนินธุรกิจ George E. Belch and Michael A. Belch กล่าวว่า อินเทอร์เน็ตเข้ามาเปลี่ยนวิธีการออกแบบและกลยุทธ์ทางการตลาด รวมถึงโปรแกรมการสื่อสารการตลาด บริษัทต่าง ๆ ตั้งแต่บริษัทยักษ์ใหญ่ไปจนถึงธุรกิจขนาดเล็กมีการสร้างสื่อสังคมออนไลน์ขึ้นเพื่อประชาสัมพันธ์สินค้าและบริการต่าง ๆ ของตนเอง รวมถึงสินค้าอาหารประเภทหมูปิ้งด้วยเช่นกัน (ณัฐพล ม่วงท่า, ออนไลน์, 2564)

## วัตถุประสงค์ของการวิจัย

1. เพื่อศึกษาลักษณะทางประชากรของกลุ่มผู้บริโภคคนไทยที่เคยซื้อสินค้าอาหารประเภทหมูปิ้ง
2. เพื่อศึกษาการรับรู้การสื่อสารการตลาดผ่านสื่อสังคมออนไลน์เกี่ยวกับอาหารประเภทหมูปิ้งของกลุ่มผู้บริโภคคนไทย
3. เพื่อศึกษาพฤติกรรมการบริโภคอาหารประเภทหมูปิ้งของกลุ่มผู้บริโภคคนไทย
4. เพื่อศึกษาการรับรู้คุณค่าสินค้าอาหารประเภทหมูปิ้ง ของกลุ่มผู้บริโภคคนไทย

## กรอบแนวคิดในการศึกษา

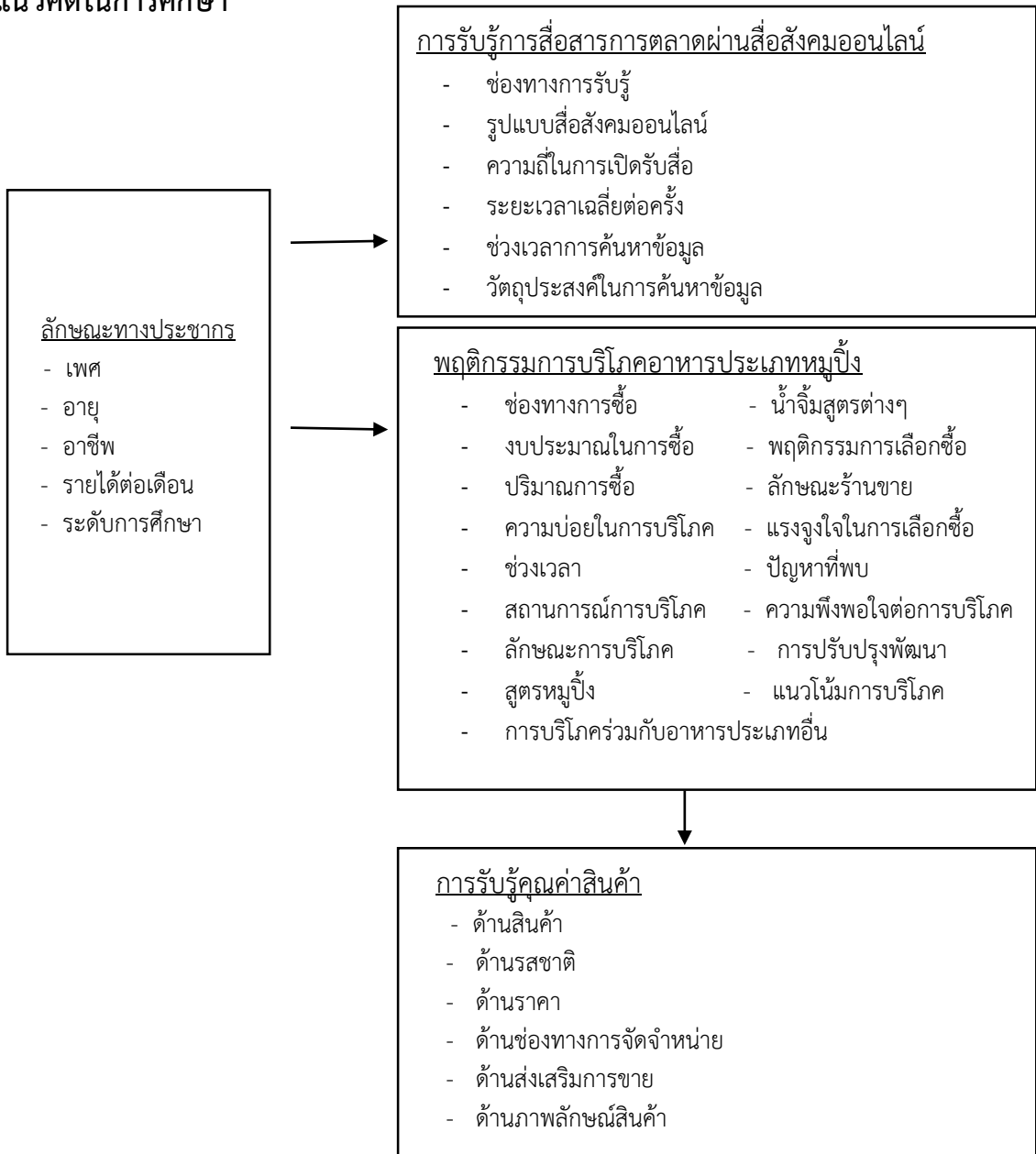

## ขอบเขตการวิจัย

การศึกษาวิจัยนี้เป็นการศึกษาในประเด็นที่เกี่ยวข้องกับ ลักษณะทางประชากร ได้แก่ เพศ อายุ อาชีพ รายได้เฉลี่ยต่อเดือน ระดับการศึกษา การรับรู้การสื่อสารการตลาดผ่านสื่อสังคมออนไลน์ เกี่ยวกับอาหารประเภทหมูปิ้ง พฤติกรรมผู้บริโภคอาหารประเภทหมูปิ้ง และการรับรู้คุณค่า สินค้าอาหารประเภทหมูปิ้ง

## แนวคิดและทฤษฎีที่เกี่ยวข้อง

การศึกษาวิจัยครั้งนี้ ผู้วิจัยได้ทบทวนวรรณกรรม แนวคิด และทฤษฎีที่ และงานวิจัยที่เกี่ยวข้องกับ (Previous Studies) ลักษณะทางประชากรศาสตร์ (Demography) การรับรู้ (Perception) การสื่อสารการตลาด (Marketing Communication) สื่อสังคมออนไลน์ (Social Media) พฤติกรรมผู้บริโภค (Consumer Behavior)

คุณค่าสินค้า (Product Value) และส่วนผสมทางการตลาด (Marketing Mix) และข้อมูลด้านการตลาดของสินค้าอาหารประเภทหมูปิ้ง เพื่อนำข้อมูลไปวางแผนกลยุทธ์ทางการสื่อสารการตลาดให้กับธุรกิจอาหารประเภทหมูปิ้ง

## วิธีดำเนินการวิจัย

### รูปแบบการวิจัย

ในการศึกษานี้เป็นการศึกษาเชิงปริมาณ (Quantitative Research) ซึ่งดำเนินการเก็บข้อมูลในรูปแบบการศึกษาเชิงสำรวจ (Survey Research) เพื่อวัดผลเพียงครั้งเดียว (One-shot Case Study) ด้วยการเก็บรวบรวมข้อมูล จากแบบสอบถาม (Questionnaire)

### ประชากรและกลุ่มตัวอย่าง

ประชากรในการศึกษาวิจัย ได้แก่ กลุ่มผู้บริโภคคนไทย ที่มีการรับรู้การสื่อสารการตลาด เกี่ยวกับอาหารประเภทหมูปิ้ง ผ่านสื่อสังคมออนไลน์ และ เคยซื้อสินค้าอาหารประเภทหมูปิ้ง โดยเก็บกลุ่มตัวอย่างจำนวน 40 ตัวอย่าง

### วิธีการสุ่มกลุ่มตัวอย่าง

การศึกษานี้ใช้การสุ่มแบบหลายขั้นตอน (Multi-Stage Sampling) โดยเรียงลำดับขั้นตอนดังต่อไปนี้

ขั้นตอนที่ 1 การสุ่มตัวอย่างแบบเฉพาะเจาะจง (Purposive Sampling) โดยจะเก็บกลุ่มตัวอย่างผ่านสื่อออนไลน์ ในการเก็บกลุ่มตัวอย่างโดยโพสต์แบบสอบถามไปที่เฟซบุ๊กกลุ่ม 5 กลุ่ม ดังนี้คือ กลุ่มสูตรอาหารหมูปิ้ง กลุ่มสมาคมนิยมหมูปิ้งแห่งประเทศไทย กลุ่มหมูปิ้งโบราณ กลุ่มสูตรหมูปิ้ง และ เพจศูนย์รวมและกระจายหมูปิ้ง

ขั้นตอนที่ 2 เมื่อทำการคัดเลือก เฟซบุ๊กกลุ่ม ที่จะใช้เก็บข้อมูลแล้ว ผู้วิจัยทำการเก็บข้อมูลจาก เฟซบุ๊กกลุ่ม ทั้ง 5 กลุ่ม โดยใช้วิธีการเลือกกลุ่มตัวอย่างแบบโควตา (Quota Sampling) เป็นการเลือกกลุ่มตัวอย่างโดยคำนึงถึงสัดส่วนองค์ประกอบของประชากร โดยกำหนดให้มีจำนวนกลุ่มตัวอย่าง ทั้งหมด 5 กลุ่ม กลุ่มละเท่า ๆ กัน คือ กลุ่มละ 80 ตัวอย่าง

ขั้นตอนที่ 3 ผู้วิจัยใช้วิธีการสุ่มตัวอย่างแบบบังเอิญ (Accidental Sampling) เป็นการเลือกกลุ่มตัวอย่าง เพื่อให้ได้จำนวนตามต้องการ โดยเก็บกลุ่มตัวอย่างจำนวน 80 ตัวอย่าง ของแต่ละ เฟซบุ๊กกลุ่มทั้ง 5 กลุ่ม รวมกลุ่มตัวอย่างทั้งสิ้น 400 ตัวอย่าง

## เครื่องมือการวิจัย

เครื่องมือที่ใช้ในการเก็บรวบรวมข้อมูล คือ แบบสอบถาม (Questionnaire) ที่สร้างจากการศึกษาค้นคว้าข้อมูลจากหนังสือ เอกสารและงานวิจัยที่เกี่ยวข้อง ซึ่งแบ่งออกเป็น 4 ตอน ดังต่อไปนี้

ตอนที่ 1 คำถามเกี่ยวกับลักษณะประชากร มีจำนวน 5 ข้อ ได้แก่ เพศ อายุ อาชีพ รายได้ต่อเดือนและระดับการศึกษาสูงสุด

ตอนที่ 2 คำถามเกี่ยวกับการรับรู้การสื่อสารการตลาดผ่านสื่อสังคมออนไลน์เกี่ยวกับอาหารประเภทหมูปิ้ง จำนวน 6 ข้อ คือ ช่องทางการรับรู้ รูปแบบสื่อสังคมออนไลน์ ความถี่ในการเปิดรับสื่อ ระยะเวลาเฉลี่ยต่อครั้ง ช่วงเวลาการค้นหาข้อมูล และวัตถุประสงค์ในการค้นหาข้อมูล

ตอนที่ 3 คำถามเกี่ยวกับพฤติกรรมการบริโภคอาหารประเภทหมูปิ้ง จำนวน 17 ข้อ คือ ช่องทางการซื้อ งบประมาณในการซื้อ ปริมาณการซื้อ ความบ่อยในการบริโภค ช่วงเวลา สถานการณ์การบริโภค ลักษณะการบริโภค สูตรหมูปิ้ง การบริโภคร่วมกับอาหารประเภทอื่น น้ำจิ้มสูตรต่าง ๆ พฤติกรรมทางเลือกซื้อ ลักษณะร้านขาย แรงจูงใจในการเลือกซื้อ ปัญหาที่พบ ความพึงพอใจต่อการบริโภค การปรับปรุงพัฒนา และ แนวโน้มการบริโภค

ตอนที่ 4 คำถามเกี่ยวกับการรับรู้คุณค่าสินค้าอาหารประเภทหมูเป็ง แบ่งเป็น 6 ด้าน คือ ด้านสินค้า ด้านรสชาติ ด้านราคา ด้านช่องทางการจัดจำหน่าย ด้านการส่งเสริมการขาย ด้านภาพลักษณ์สินค้า รวมจำนวนคำถามทั้งสิ้น 18 ข้อ

### การสร้างเครื่องมือการวิจัย

ผู้วิจัยได้ทบทวนแนวคิด ทฤษฎี วรรณกรรม และงานวิจัยที่เกี่ยวข้อง นำข้อมูลที่ได้จากการศึกษามาสร้างแบบสอบถาม จากนั้นจึงนำแบบสอบถามที่สร้างขึ้นเสนอผู้เชี่ยวชาญ และผู้ทรงคุณวุฒิเพื่อตรวจสอบความถูกต้องตามเนื้อหา (Validity) และความเหมาะสมที่ใช้ในการเก็บข้อมูล และพิจารณาแก้ไขปรับปรุงให้แบบสอบถามมีความสมบูรณ์มากยิ่งขึ้น และทดสอบความน่าเชื่อถือ (Reliability) โดยผู้วิจัยได้นำแบบสอบถามที่ปรับปรุงแก้ไขแล้ว มาทดสอบความเชื่อมั่นโดยการทดลองนำไปใช้ (Pre-Test) กับกลุ่มประชากร จำนวน 40 ตัวอย่าง เพื่อนำมาวิเคราะห์คำนวณหาค่าสัมประสิทธิ์แอลฟา (Alpha-Coefficient) ของคอนบราค (Cronbach) ได้ค่าความเชื่อมั่นของแบบสอบถามเท่ากับ 0.912

### การวิเคราะห์ข้อมูล

ผู้วิจัยใช้การวิเคราะห์สถิติเชิงพรรณนา (Descriptive Statistics Analysis) โดยการแจกแจงข้อมูลความถี่ (Frequency Distribution) การคำนวณค่าร้อยละ (Percentage) ค่าเฉลี่ย (Mean) และค่าส่วนเบี่ยงเบนมาตรฐาน (Standard Deviation) ในการอธิบายลักษณะทางประชากร ได้แก่ เพศ อายุ อาชีพ รายได้เฉลี่ยต่อเดือน ระดับการศึกษา การรับรู้การสื่อสารการตลาดผ่านสื่อสังคมออนไลน์ เกี่ยวกับอาหารประเภทหมูเป็ง พฤติกรรมการบริโภคอาหารประเภทหมูเป็ง และการรับรู้คุณค่า สินค้าอาหารประเภทหมูเป็ง

### ผลการวิจัย

#### ตอนที่ 1 ข้อมูลเกี่ยวกับลักษณะทางประชากร

ผลการศึกษาพบว่า กลุ่มตัวอย่างส่วนใหญ่เป็นเพศหญิง มีอายุระหว่าง 31-40 ปี ประกอบอาชีพธุรกิจส่วนตัวค้าขาย/ มีรายได้เฉลี่ยต่อเดือน 20,001 -30,000 บาท และมีการศึกษาในระดับปริญญาตรี มากที่สุด

#### ตอนที่ 2 ข้อมูลเกี่ยวกับการรับรู้การสื่อสารการตลาดผ่านสื่อสังคมออนไลน์

ผลการศึกษาในประเด็นต่าง ๆ ที่น่าสนใจมีดังนี้

**ช่องทางการรับรู้ข้อมูลเกี่ยวกับอาหารประเภทหมูเป็ง** ผลการศึกษาพบว่า กลุ่มตัวอย่างมีการรับรู้ข้อมูลเกี่ยวกับอาหารประเภทหมูเป็ง ผ่านช่องทาง Offline มากที่สุด คือ มีจำนวน 260 คน คิดเป็นร้อยละ 65 รองลงมา คือ การรับรู้ข้อมูลเกี่ยวกับอาหารประเภทหมูเป็ง ผ่านช่องทาง Online มีจำนวน 140 คน คิดเป็นร้อยละ 35

**รูปแบบการรับรู้ข้อมูลเกี่ยวกับอาหารประเภทหมูเป็ง ผ่านสื่อสังคมออนไลน์** ผลการศึกษาพบว่า กลุ่มตัวอย่างมีการรับรู้ข้อมูลเกี่ยวกับอาหารประเภทหมูเป็ง ผ่านสื่อสังคมออนไลน์ มากที่สุด คือ Facebook Page มีจำนวน 166 คน คิดเป็นร้อยละ 41.5 รองลงมา คือ Line Official มีจำนวน 128 คน คิดเป็นร้อยละ 32 และน้อยที่สุด คือ อื่น ๆ มีจำนวน 6 คน คิดเป็นร้อยละ 1.5

**ความถี่ของการรับรู้การสื่อสารการตลาดผ่านสื่อสังคมออนไลน์ เกี่ยวกับอาหารประเภทหมูเป็ง** ผลการศึกษาพบว่า กลุ่มตัวอย่างมีการรับรู้การสื่อสารการตลาดผ่านสื่อสังคมออนไลน์ เกี่ยวกับอาหารประเภทหมูเป็ง มากที่สุด คือ เดือนละ 1-2 ครั้ง มีจำนวน 234 คน คิดเป็นร้อยละ 58.5 รองลงมา คือ น้อยกว่า 1 ครั้ง/เดือน มีจำนวน 96 คน คิดเป็นร้อยละ 24 และน้อยที่สุด คือ มากกว่า 6 ครั้ง/เดือน มีจำนวน 8 คน คิดเป็นร้อยละ 2

**ระยะเวลาโดยประมาณในแต่ละครั้งที่ใช้สื่อออนไลน์เพื่อรับรู้ข้อมูลอาหารประเภทหมูปิ้ง** ผลการศึกษาพบว่า กลุ่มตัวอย่างมีระยะเวลาโดยประมาณในแต่ละครั้งที่ใช้สื่อออนไลน์เพื่อรับรู้ข้อมูลอาหารประเภทหมูปิ้ง มากที่สุด คือ 30-60 นาที/ครั้ง มีจำนวน 239 คน คิดเป็นร้อยละ 59.75 รองลงมา คือ มากกว่า 120 นาที/ ครั้ง มีจำนวน 71 คน คิดเป็นร้อยละ 17.75 และน้อยที่สุด คือ 91-120 นาที/ครั้ง มีจำนวน 12 คน คิดเป็นร้อยละ 3

**ช่วงเวลาในการใช้สื่อออนไลน์เพื่อค้นหาข้อมูลเกี่ยวกับอาหารประเภทหมูปิ้ง** ผลการศึกษาพบว่า กลุ่มตัวอย่างมีช่วงเวลาในการใช้สื่อออนไลน์เพื่อค้นหาข้อมูลเกี่ยวกับอาหารประเภทหมูปิ้ง มากที่สุด คือ เวลา 16.01 – 20.00 (เย็นถึงหัวค่ำ) มีจำนวน 230 คน คิดเป็นร้อยละ 57.5 รองลงมา คือ เวลา 24.01 – 04.00 (ดึก) มีจำนวน 97 คน คิดเป็นร้อยละ 24.25 และน้อยที่สุด คือ เวลา 12.01 - 16.00 (บ่าย) มีจำนวน 5 คน คิดเป็นร้อยละ 1.25

**วัตถุประสงค์หลักในการค้นหาข้อมูลเกี่ยวกับอาหารประเภทหมูปิ้ง ผ่านสื่อออนไลน์** ผลการศึกษาพบว่า กลุ่มตัวอย่างมีวัตถุประสงค์หลักในการค้นหาข้อมูลเกี่ยวกับอาหารประเภทหมูปิ้ง ผ่านสื่อออนไลน์ มากที่สุด คือ เพื่อนำข้อมูลที่ได้เกี่ยวกับอาหารประเภทหมูปิ้ง ไปประกอบการตัดสินใจซื้อ มีจำนวน 192 คน คิดเป็นร้อยละ 48 รองลงมา คือ เพื่อเปรียบเทียบความคุ้มค่าของอาหารประเภทหมูปิ้ง แต่ละแห่ง มีจำนวน 100 คน คิดเป็นร้อยละ 25 และน้อยที่สุด คือ อื่นๆ มีจำนวน 10 คน คิดเป็นร้อยละ 2

### ตอนที่ 3 พฤติกรรมการบริโภคอาหารประเภทหมูปิ้ง

ผลการศึกษาในประเด็นต่างๆ ที่น่าสนใจมีดังนี้

**ช่องทางการเลือกซื้ออาหารประเภทหมูปิ้ง** ผลการศึกษาพบว่า กลุ่มตัวอย่างเลือกซื้ออาหารประเภทหมูปิ้งผ่านช่องทาง ออฟไลน์ /หน้าร้าน มากที่สุด มีจำนวน 289 คน คิดเป็นร้อยละ 72.25 รองลงมา คือ ซื้ออาหารประเภทหมูปิ้งผ่านช่องทางออนไลน์ / โซเชียลมีเดีย / เดลิเวอรี่ มีจำนวน 111 คน คิดเป็นร้อยละ 27.75

**งบประมาณสำหรับการซื้ออาหารประเภทหมูปิ้งในแต่ละครั้ง**

ผลการศึกษาพบว่า กลุ่มตัวอย่างมีงบประมาณสำหรับซื้ออาหารประเภทหมูปิ้ง มากที่สุด คือ 50 - 150 บาท มีจำนวน 200 คน คิดเป็นร้อยละ 50 รองลงมา คือ ต่ำกว่า 50 บาท มีจำนวน 107 คน คิดเป็นร้อยละ 26.75 และน้อยที่สุด คือ มากกว่า 500 บาทขึ้นไป มีจำนวน 10 คน คิดเป็นร้อยละ 2.5

**ปริมาณการซื้ออาหารประเภทหมูปิ้งในแต่ละครั้ง** พบว่า กลุ่มตัวอย่างมีปริมาณการซื้ออาหารประเภทหมูปิ้งในแต่ละครั้ง มากที่สุด คือ 10 - 20 ไม้ มีจำนวน 200 คน คิดเป็นร้อยละ 50 รองลงมา คือ ต่ำกว่า 10 ไม้ มีจำนวน 100 คน คิดเป็นร้อยละ 25 และน้อยที่สุด คือ มากกว่า 50 ไม้ขึ้นไป มีจำนวน 5 คน คิดเป็นร้อยละ 1.25

**ความบ่อยในการบริโภคอาหารประเภทหมูปิ้ง** พบว่ากลุ่มตัวอย่างมีความบ่อยในการบริโภคอาหารประเภทหมูปิ้ง มากที่สุด คือ 6-10 ครั้งต่อเดือน มีจำนวน 275 คน คิดเป็นร้อยละ 68.75 รองลงมา คือ 1-5 ครั้งต่อเดือน มีจำนวน 65 คน คิดเป็นร้อยละ 16.25 และน้อยที่สุด คือ น้อยกว่า 1 ครั้งต่อเดือน มีจำนวน 10 คน คิดเป็นร้อยละ 2.5

**ช่วงเวลาในการบริโภคอาหารประเภทหมูปิ้ง** พบว่ากลุ่มตัวอย่างเลือกบริโภค อาหารประเภทหมูปิ้ง ตรงกับ ช่วงเช้า มากที่สุด มีจำนวน 250 คน คิดเป็นร้อยละ 62.5 รองลงมา คือ ไม่แน่นอนแล้วแต่สถานการณ์และโอกาส มีจำนวน 40 คน คิดเป็นร้อยละ 10 และน้อยที่สุด คือ ช่วงเย็น มีจำนวน 9 คน คิดเป็นร้อยละ 2.25

**สถานการณ์ในการบริโภคอาหารประเภทหมูปิ้ง** พบว่ากลุ่มตัวอย่างเลือกบริโภคอาหารประเภทหมูปิ้ง ตรงกับสถานการณ์ มากที่สุด คือ ซื้อทานในชั่วโมงเร่งด่วน มีจำนวน 275 คน คิดเป็นร้อยละ 68.75 รองลงมา คือ ซื้อทานเป็นมื้ออาหารหลัก มีจำนวน 50 คน คิดเป็นร้อยละ 12.5 และน้อยที่สุด คือ ซื้อทานเป็นอาหารว่าง มีจำนวน 5 คน คิดเป็นร้อยละ 1.25



**การบริโภคอาหารประเภทหมูปิ้ง สูตรต่างๆ** พบว่ากลุ่มตัวอย่างมีการบริโภคอาหารประเภทหมูปิ้งสูตรหมักนมสด มากที่สุด มีจำนวน 175 คน คิดเป็นร้อยละ 43.75 รองลงมา คือ หมูปิ้งสูตรดั้งเดิม ดันตำรับ มีจำนวน 100 คน คิดเป็นร้อยละ 25 และน้อยที่สุด คือ สูตรอื่นๆ มีจำนวน 5 คน คิดเป็น ร้อยละ 1.25

**ลักษณะร้านขายอาหารประเภทหมูปิ้งที่เลือกบริโภค** พบว่ากลุ่มตัวอย่างมีร้านขายอาหารประเภทหมูปิ้งที่เลือกบริโภค มักมีลักษณะ มากที่สุด คือ เป็นร้านที่เคยซื้อทานเป็นประจำ มีจำนวน 275 คน คิดเป็นร้อยละ 68.75 รองลงมา คือ เป็นร้านทั่วไป ที่ทานพบเห็นโดยบังเอิญ มีจำนวน 50 คน คิดเป็นร้อยละ 12.5 และน้อยที่สุด คือ อื่นๆ มีจำนวน 15 คน คิดเป็นร้อยละ 3.75

**แรงจูงใจสำคัญที่ทำให้เลือกซื้ออาหารประเภทหมูปิ้ง** พบว่ากลุ่มตัวอย่างมี แรงจูงใจสำคัญที่ทำให้เลือกซื้ออาหารประเภทหมูปิ้งมากที่สุด คือ ทำเล /ช่องทางการจัดจำหน่ายเข้าถึงได้ง่าย มีจำนวน 150 คน คิดเป็นร้อยละ 37.5 รองลงมา คือ สิ้นค้า / ผลิตภัณฑ์ มีจำนวน 100 คน คิดเป็นร้อยละ 25 และน้อยที่สุด คือ กลยุทธ์การตลาดของร้าน (การสร้างเนื้อหา ภาพลักษณ์) มีจำนวน 2 คน คิดเป็นร้อยละ 0.5

**ปัญหาที่พบเป็นประจำจากการซื้ออาหารประเภทหมูปิ้ง** พบว่ากลุ่มตัวอย่างมี ปัญหาที่พบเป็นประจำจากการซื้ออาหารประเภทหมูปิ้ง คือ ปัญหาด้านบรรจุภัณฑ์ (เช่น บรรจุภัณฑ์ไม่ทันสมัย ไม่สะอาด ดูไม่น่ารับประทาน) มีจำนวน 276 คน คิดเป็นร้อยละ 69 รองลงมา คือ ไม่พบปัญหาใดจากการซื้ออาหารประเภทหมูปิ้ง มีจำนวน 35 คน คิดเป็นร้อยละ 8.75 และน้อยที่สุด คือ อื่นๆ มีจำนวน 1 คน คิดเป็นร้อยละ 0.25

**ความพึงพอใจต่อการบริโภคอาหารประเภทหมูปิ้งที่มีขายอยู่ในท้องตลาด ปัจจุบัน** พบว่ากลุ่มตัวอย่างมีความพึงพอใจต่อการบริโภคอาหารประเภทหมูปิ้งที่มีขายอยู่ในท้องตลาดปัจจุบัน มากที่สุด คือ พึงพอใจระดับมากที่สุด มีจำนวน 200 คน คิดเป็นร้อยละ 50 รองลงมา คือ พึงพอใจระดับมาก มีจำนวน 176 คน คิดเป็นร้อยละ 44 และน้อยที่สุด คือ พึงพอใจระดับน้อยที่สุด มีจำนวน 5 คน คิดเป็นร้อยละ 1.25

**ความต้องการให้ร้านค้าอาหารประเภทหมูปิ้ง มีการปรับปรุง หรือพัฒนาใน เรื่องใด** พบว่ากลุ่มตัวอย่างต้องการให้ร้านค้าอาหารประเภทหมูปิ้งของไทย มีการปรับปรุงหรือพัฒนาใน เรื่อง ปรับเพิ่มช่องทางการจัดจำหน่ายให้หลากหลาย มากที่สุด มีจำนวน 150 คน คิดเป็นร้อยละ 37.5 รองลงมา คือ ปรับสูตรของอาหารให้ มีคุณภาพประโยชน์ทางโภชนาการมากยิ่งขึ้น มีจำนวน 100 คน คิดเป็นร้อยละ 25 และน้อยที่สุด คือ ปรับกรรมวิธีการผลิตให้มีคุณภาพ สะอาด ถูกสุขลักษณะ ไม่ก่อให้เกิดปัญหาสุขภาพ มีจำนวน 10 คน คิดเป็นร้อยละ 2.5

#### ตอนที่ 4 ข้อมูลเกี่ยวกับการรับรู้คุณค่าสินค้าอาหารประเภทหมูปิ้ง

การรับรู้คุณค่าสินค้าอาหารประเภทหมูปิ้ง ผู้วิจัยได้ทำการแบ่งออกเป็น 6 ด้าน คือ ด้านสินค้า ด้านรสชาติ ด้านราคา และด้านช่องทางการจัดจำหน่าย ด้านส่งเสริมการขาย และ ด้านภาพลักษณ์สินค้า มีผลการศึกษาดังนี้

**ด้านสินค้า** พบว่า กลุ่มตัวอย่างมีการรับรู้คุณค่าสินค้าอาหารประเภทหมูปิ้ง ด้านสินค้า โดยรวมอยู่ในระดับน้อย มีค่าเฉลี่ยเท่ากับ 2.34 มากที่สุดคือ อาหารประเภทหมูปิ้งเป็นอาหารสตรีทฟู้ด (Street Food) ที่เป็นที่ยอมรับของคนไทย มีค่าเฉลี่ยเท่ากับ 3.04 อยู่ในระดับปานกลาง และน้อยที่สุด คือ รับรู้ว่าอาหารประเภทหมูปิ้งเป็นอาหารที่ให้สารอาหารทั้งโปรตีน วิตามิน แร่ธาตุ ไขมัน คาร์โบไฮเดรต และพลังงานโดยมีการรับรู้ในระดับน้อย มีค่าเฉลี่ยเท่ากับ 1.88

**ด้านรสชาติ** พบว่า กลุ่มตัวอย่างมีการรับรู้คุณค่าสินค้าอาหารประเภทหมูปิ้ง ด้านรสชาติ โดยรวมอยู่ในระดับน้อย มีค่าเฉลี่ยเท่ากับ 2.60 มากที่สุด คือ รับรู้ว่าอาหารประเภทหมูปิ้ง มีรสชาติที่เป็นเอกลักษณ์เข้ากับผู้บริโภค คนไทย มีค่าเฉลี่ยเท่ากับ 2.82 อยู่ในระดับปานกลาง และน้อยที่สุด คือ รับรู้ว่าอาหารประเภทหมูปิ้ง มี

การพัฒนาสูตร หลากหลายรสชาติ (เช่น รสนมสด รสกะเพรา รสพริกเผา รสพะแนง รสกะทิสต) เป็นต้น มีค่าเฉลี่ยเท่ากับ 2.64 อยู่ในระดับปานกลาง

**ด้านราคา** พบว่า กลุ่มตัวอย่างมีการรับรู้คุณค่าสินค้าอาหารประเภทหมูปิ้งด้านราคา โดยรวมอยู่ในระดับน้อย มีค่าเฉลี่ยเท่ากับ 2.48 มากที่สุด คือ อาหารประเภทหมูปิ้งมีระดับราคาที่ทำให้ตัดสินใจซื้อได้ง่าย มีค่าเฉลี่ยเท่ากับ 2.61 อยู่ในระดับปานกลาง และ น้อยที่สุด คือ รับรู้ว่า คุณค่าสินค้าอาหารประเภท หมูปิ้งมีคุณภาพและรสชาติที่อร่อยเมื่อเทียบกับราคาที่จำหน่าย มีค่าเฉลี่ยเท่ากับ 2.26 อยู่ในระดับน้อย

**ด้านช่องทางการจัดจำหน่าย** กลุ่มตัวอย่างมีการรับรู้คุณค่าสินค้าอาหารประเภทหมูปิ้งด้านช่องทางการจัดจำหน่าย โดยรวม อยู่ในระดับปานกลาง มีค่าเฉลี่ยเท่ากับ 3.17 มากที่สุด คือ รับรู้ว่าปัจจุบัน อาหารประเภทหมูปิ้งมีการเปิดสาขาขายย่อย ในพื้นที่ต่าง ๆ เช่น หมูปิ้งกะทิสต (เฮียแมน)) มีค่าเฉลี่ยเท่ากับ 3.86 อยู่ในระดับมาก และน้อยที่สุด คือ รับรู้ว่าปัจจุบันอาหารประเภทหมูปิ้งมีการขายผ่านระบบ แฟรนไชส์ (Franchise) มีค่าเฉลี่ยเท่ากับ 2.39 อยู่ในระดับน้อย

**ด้านส่งเสริมการขาย** พบว่า กลุ่มตัวอย่างมีการรับรู้คุณค่าสินค้าอาหารประเภทหมูปิ้งด้านส่งเสริมการขาย โดยรวม อยู่ในระดับมาก มีค่าเฉลี่ย เท่ากับ 4.20 มากที่สุด คือ รับรู้ว่า อาหารประเภท หมูปิ้งมีการส่งเสริมการขายในช่วงเทศกาล ต่าง ๆ เพื่อดึงดูดใจผู้บริโภค มีค่าเฉลี่ยเท่ากับ 4.58 อยู่ในระดับมากที่สุด และน้อยที่สุด คือ รับรู้ว่าปัจจุบันอาหารประเภท หมูปิ้ง มีสภาพการแข่งขันทางการตลาดที่เพิ่มขึ้น จึงมีการนำกลยุทธ์การส่งเสริมการขายมาใช้ อย่างหลากหลาย มีค่าเฉลี่ยเท่ากับ 3.58 อยู่ในระดับมาก

**ด้านภาพลักษณ์สินค้า** พบว่า กลุ่มตัวอย่างมีการรับรู้คุณค่าสินค้าอาหารประเภทหมูปิ้ง ด้านภาพลักษณ์สินค้า โดยรวม อยู่ในระดับมากที่สุด มีค่าเฉลี่ย เท่ากับ 4.66 มากที่สุด คือ รับรู้ว่า อาหารประเภท หมูปิ้ง เป็นอาหารที่ได้รับความนิยม มีการนำมาจัดเลี้ยงในโรงแรมและงานพิธีการต่างๆ มีค่าเฉลี่ยเท่ากับ 4.74 อยู่ในระดับมากที่สุด และน้อยที่สุด คือ รับรู้ว่าปัจจุบันอาหารประเภท หมูปิ้ง มีบรรจุภัณฑ์ที่มีมาตรฐานมากขึ้น มีความหลากหลาย สวยงาม และเป็นมิตรกับสิ่งแวดล้อม (เช่น กล่องที่ทำจากชานอ้อย กระดาษ ใบตอง) มีค่าเฉลี่ยเท่ากับ 4.58 อยู่ในระดับมากที่สุด

## อภิปรายผล

### ข้อมูลเกี่ยวกับการรับรู้การสื่อสารการตลาดผ่านสื่อสังคมออนไลน์

#### รูปแบบการรับรู้ข้อมูลเกี่ยวกับอาหารประเภทหมูปิ้ง ผ่านสื่อสังคมออนไลน์

ผลการศึกษาพบว่า กลุ่มตัวอย่างมีการรับรู้ข้อมูลเกี่ยวกับอาหารประเภทหมูปิ้ง ผ่านสื่อสังคมออนไลน์มากที่สุด คือ Facebook page มีจำนวน 166 คน คิดเป็นร้อยละ 41.5 รองลงมา คือ Line Official มีจำนวน 128 คน คิดเป็นร้อยละ 32 และน้อยที่สุด คือ อื่นๆ มีจำนวน 6 คน คิดเป็นร้อยละ 1.5

สอดคล้องกับ พนิดตา จินดาบุญมณี (2562, หน้าบทคัดย่อ) ศึกษาวิจัยเรื่อง “การเปิดรับข่าวสาร ทิศนคติ และการตัดสินใจซื้ออาหารคลีนที่จำหน่ายผ่านสื่อออนไลน์” ผลการศึกษาวิจัยพบว่า กลุ่มตัวอย่างส่วนใหญ่ใช้ Facebook เป็นช่องทางการเปิดรับข่าวสารเกี่ยวกับอาหารคลีน และเปิดรับข่าวสารเกี่ยวกับอาหารคลีน ที่จำหน่ายผ่านสื่อออนไลน์น้อยกว่า 1 ชั่วโมง/ครั้ง ในเวลา 20.01-24.00น. (ห้วงค่ำถึงดึก) มีวัตถุประสงค์ในการเปิดรับข่าวสารเกี่ยวกับอาหารคลีน ที่จำหน่ายผ่านสื่อออนไลน์ เพื่อนำข้อมูลเกี่ยวกับอาหารคลีนไปประกอบการตัดสินใจซื้อ

ซึ่งสอดคล้องกับงานวิจัยของ อุมารวรรณ วาทกิจ (2565, หน้าบทคัดย่อ) ผลการวิจัยพบว่า ผู้ตอบแบบสอบถามส่วนใหญ่เป็นเพศหญิง มีช่วงอายุ ระหว่าง 20-29 ปี ส่วนใหญ่ประกอบอาชีพนักเรียน-นักศึกษา ส่วนใหญ่ซื้อสินค้าผ่าน Facebook โดยซื้อสินค้า 1-2 ครั้งต่อเดือน

และยังสอดคล้องกับงานวิจัยของ เสาวณีย์ เทพพนมรัตน์ (2558, หน้าบทคัดย่อ) ศึกษาเรื่อง “การเปิดรับข่าวสาร พฤติกรรมการซื้อ ความคิดเห็น และการตัดสินใจซื้อผลิตภัณฑ์อาหารเสริมเพื่อลดน้ำหนักที่จำหน่ายผ่านสื่อออนไลน์ของประชาชนในเขตกรุงเทพมหานคร” จากการศึกษาวิจัยพบว่า กลุ่มตัวอย่างที่มีอายุ 15-45 ปี จะเปิดรับข่าวสารเกี่ยวกับผลิตภัณฑ์อาหารเสริมเพื่อลดน้ำหนักที่จำหน่ายผ่านสื่อออนไลน์จาก Facebook มากที่สุด

ผลการศึกษาข้างต้นสามารถสรุปได้ว่า เฟสบุ๊คเป็นส่วนหนึ่งของเครือข่ายสังคมออนไลน์ (Social Network) ที่มีบทบาทอย่างมากกับการรับรู้ข่าวสารทางการตลาดผ่านสื่อออนไลน์ ที่เป็นช่องทางในการติดต่อสื่อสารของผู้คน ที่รวดเร็วและเข้าถึงได้ง่าย จึงทำให้เฟสบุ๊คเป็นช่องทางการรับรู้ข้อมูลเกี่ยวกับอาหารประเภทหมูโป่ง ผ่านสื่อสังคมออนไลน์ เป็นจำนวนมาก

### ข้อมูลเกี่ยวกับพฤติกรรมการบริโภคอาหารประเภทหมูโป่ง

**ช่วงเวลาในการบริโภคอาหารประเภทหมูโป่ง** พบว่ากลุ่มตัวอย่างเลือกบริโภค อาหารประเภทหมูโป่ง ตรงกับ ช่วงเช้า มากที่สุด มีจำนวน 250 คน คิดเป็นร้อยละ 62.5 รองลงมา คือ ไม่นั่นนอนแล้วแต่สถานการณ์และโอกาส มีจำนวน 40 คน คิดเป็นร้อยละ 10 และน้อยที่สุด คือ ช่วงเย็น มีจำนวน 9 คน คิดเป็นร้อยละ 2.25

สอดคล้องกับ ชิดชนก ทองไทย (2556, หน้า 10) ได้ศึกษาพบว่า การรับรู้ ว่าเป็นกระบวนการตีความหมายสิ่งที่พบเห็นในสิ่งแวดล้อม ส่วนความหมาย คือ สิ่งที่เกิดจากกระบวนการตีความหมายหรือการรับรู้ กล่าวอีกนัย คือ จะมีความหมายต่อสิ่งใดสิ่งหนึ่งอย่างไรย่อมขึ้นอยู่กับ การที่รับรู้ หรือตีความหมาย สิ่งนั้นอย่างไร ในการรับรู้และตีความหมายสิ่งที่ พบเห็นกระทำโดยอาศัยประสบการณ์ของตนเอง ประสบการณ์มีอิทธิพลต่อการรับรู้ และความหมายต่อสิ่งที่พบเห็น

ผลการศึกษาข้างต้นสามารถสรุปได้ว่า เวลาในช่วงเช้าเป็นเวลาที่เร่งสำหรับผู้คนส่วนใหญ่ ไม่ว่าจะเป็ คนทำงาน นักเรียน นักศึกษา เด็กผู้ใหญ่ ที่มักจะหาอาหารง่าย ๆ รับประทาน เพื่อเป็นการประหยัดเวลา ดังนั้น ผู้บริโภคจึงเลือกบริโภค อาหารประเภทหมูโป่ง ตรงกับ ช่วงเช้า มากที่สุด

**แรงจูงใจสำคัญที่ทำให้เลือกซื้ออาหารประเภทหมูโป่ง** พบว่ากลุ่มตัวอย่างมี แรงจูงใจสำคัญที่ทำให้เลือกซื้ออาหารประเภทหมูโป่งมากที่สุด คือ ทำเล/ช่องทางการจัดจำหน่ายเข้าถึงได้ง่าย มีจำนวน 150 คน คิดเป็นร้อยละ 37.5 รองลงมา คือ สินค้า / ผลิตภัณฑ์ มีจำนวน 100 คน คิดเป็นร้อยละ 25 และน้อยที่สุด คือ กลยุทธ์การสื่อสารการตลาดของร้าน (การสร้างเนื้อหา ภาพลักษณ์) มีจำนวน 2 คน คิดเป็นร้อยละ 0.5

สอดคล้องกับ ฉัตยาพร เสมอใจ (2550, หน้า 123) อธิบายว่า แรงจูงใจ (Motives) หมายถึง แรงขับ (drives) ภายในที่กระตุ้นให้ของบุคคลแสดงพฤติกรรม แรงขับมาจากความเครียดที่เกิดจากการไม่ได้รับการตอบสนองของความต้อการจากภายใน ซึ่งหมายถึงเมื่อบุคคลกระทำสิ่งใดนั้น ย่อมมีแรงจูงใจอยู่ภายใน หรือกล่าวอีกอย่างคือพฤติกรรมของผู้บริโภคเป็นการจูงใจเพื่อตอบสนองความ ต้อการในการได้มาซึ่งผลิตภัณฑ์

ซึ่งสอดคล้องกับงานวิจัยของ รวีพร ศรียาสวิน (2562, หน้าบทคัดย่อ) ศึกษาเรื่อง “พฤติกรรมการใช้บริการร้านตัดผมชายในเขตกรุงเทพมหานคร” ผลการศึกษาพบว่า จากการศึกษาวิเคราะห์ข้อมูลเกี่ยวกับพฤติกรรมการใช้บริการร้านตัดผมชายในเขตกรุงเทพมหานคร พบว่า ผู้ใช้บริการส่วนใหญ่ เข้าไปใช้บริการร้านตัดผมชายเพราะใกล้ที่พักอาศัย ใช้ บริการกับ ช่างตัดผมประจำ

ผลการศึกษาข้างต้นสามารถสรุปได้ว่า เนื่องจากความต้องการความสะดวกรวดเร็ว นั้น เป็นสิ่งสำคัญที่ช่วยเพิ่มความพึงพอใจและตอบสนองความต้องการให้ผู้บริโภคกระตุ้นให้ผู้ซื้อเกิดการตัดสินใจซื้อได้ง่ายขึ้น ทำเล / ช่องทางการจัดจำหน่ายเข้าถึงได้ง่าย จึงเป็นแรงจูงใจสำคัญที่ทำให้เลือกซื้ออาหารประเภทหมูปิ้ง มากที่สุด

### ข้อมูลเกี่ยวกับการรับรู้คุณค่าสินค้าอาหารประเภทหมูปิ้ง

**ด้านสินค้า** พบว่า กลุ่มตัวอย่างมีการรับรู้คุณค่าสินค้าอาหารประเภทหมูปิ้ง ด้านสินค้า โดยรวมอยู่ในระดับน้อย มีค่าเฉลี่ยเท่ากับ 2.34 มากที่สุดคือ อาหารประเภทหมูปิ้งเป็นอาหารสตรีทฟู้ด (Street Food) ที่เป็นที่ยอมรับของคนไทย มีค่าเฉลี่ยเท่ากับ 3.04 อยู่ในระดับปานกลาง และน้อยที่สุด คือ รับรู้ว่าอาหารประเภทหมูปิ้งเป็นอาหารที่ให้สารอาหารทั้งโปรตีน วิตามิน แร่ธาตุ ไขมัน คาร์โบไฮเดรต และพลังงานโดยมีการรับรู้ในระดับน้อย มีค่าเฉลี่ยเท่ากับ 1.88

สอดคล้องกับ จอมจักษ์ นาคะรัต (2561, หน้า 30) ได้ศึกษาปัจจัยที่มีอิทธิพลและกำหนดการรับรู้ทำให้พบว่า สิ่งเร้าที่จะกระตุ้นให้บุคคลเกิดการรับรู้มีอยู่มากมาย ดังนั้นการที่บุคคลจะเลือกรับรู้สิ่งเร้าอย่างใดอย่างหนึ่งในขณะใดนั้น จึงขึ้นอยู่กับ อิทธิพลของปัจจัยทางด้านจิตวิทยา มีดังนี้คือ ความรู้เดิม หมายถึง กระบวนการรับรู้เมื่อสัมผัสแล้วต้องแปลเป็นสัญลักษณ์ โดยอาศัยความรู้เดิมที่เกี่ยวข้องกับสิ่งเร้าที่เราจะรับรู้ ฉะนั้นหากไม่มีความรู้เดิมในเรื่องนั้นมาก่อนก็ย่อมจะทำให้การรับรู้ผิดไปจากความเป็นจริง เช่น จากประสบการณ์เดิม อิทธิพลของสังคม เป็นต้น

ผลการศึกษาข้างต้นสามารถสรุปได้ว่า วัฒนธรรมการกินของคนไทย ก็มีความเปลี่ยนแปลงสลับไหล และมีวิวัฒนาการ หรือพัฒนารูปแบบไปเหมือนเรื่องราวอื่น ๆ ที่ เมื่อไม่มีการหยุดนิ่ง ก็เกิดการเปลี่ยนแปลง มีพัฒนาการตามเวลา ข้าวเหนียวหมูปิ้ง กลับพบว่ามันกลายเป็นส่วนหนึ่งของชีวิตคนไทยไปแล้ว แม้ไม่แน่ชัดว่ามันเกิดขึ้นเมื่อไหร่ แต่มันแพร่กระจายจนเป็นเรื่องปกติ ที่แม้แต่เราเองก็อาจไม่ได้คิดถึงมันด้วยซ้ำ สิ่งหนึ่งที่ทำให้มันมีตัวตนกลายเป็นวัฒนธรรมการกินที่ทรงพลัง อาจเป็นเพราะว่า วิถีชีวิตที่เร่งรีบ และข้าวเหนียวหมูปิ้ง ที่จะมาเติมเต็มช่องว่าง ระหว่างความเร่งรีบ และ ความหิวของคนไทย ดังนั้น การรับรู้คุณค่าสินค้าอาหารประเภทหมูปิ้งเป็นอาหารสตรีทฟู้ด (Street Food) ที่เป็นที่ยอมรับของคนไทย นั่นเอง

### ข้อเสนอแนะ

1. การศึกษาวิจัยในครั้งต่อไป ควรทำการศึกษาวิจัยเชิงคุณภาพ โดยใช้วิธีการเก็บข้อมูลโดยการสัมภาษณ์ประชาชนกลุ่มตัวอย่างเกี่ยวกับ การรับรู้การสื่อสารการตลาดผ่านสื่อสังคมออนไลน์พฤติกรรมผู้บริโภค และการรับรู้คุณค่าสินค้า อาหารประเภทหมูปิ้งของผู้บริโภคคนไทย เพื่อให้ได้ข้อมูลในเชิงลึกที่มีความละเอียดและใกล้เคียงกับความเป็นจริงมากยิ่งขึ้น
2. การศึกษาวิจัยครั้งต่อไปผู้วิจัยอาจศึกษาอิทธิพลของสื่อออนไลน์ที่ส่งผลต่อการตัดสินใจซื้ออาหารประเภทหมูปิ้งของผู้บริโภคคนไทย

### เอกสารอ้างอิง

จอมจักษ์ นาคะรัต. (2561). *ความรู้ทัศนคติและการปฏิบัติของผู้บริหารธุรกิจการโรงแรมเกี่ยวกับสิทธิประโยชน์ของเขตพัฒนาพิเศษภาคตะวันออกและเขตส่งเสริมเศรษฐกิจพิเศษจังหวัดชลบุรี*. วิทยานิพนธ์บริหารธุรกิจมหาบัณฑิต สาขาวิชาการจัดการอุตสาหกรรมบริการและการท่องเที่ยว, บัณฑิตวิทยาลัย มหาวิทยาลัยกรุงเทพ.

ฉัตรยาพร เสมอใจ. (2550). *พฤติกรรมผู้บริโภค*. กรุงเทพฯ: ซีเอ็ดดูเคชั่น.

- ชิดชนก ทองไทย. (2556). การรับรู้ และทัศนคติ ที่มีผลต่อความพร้อมในการเข้าสู่ตลาดแรงงานประชาคม  
อาเซียนของนักศึกษาปริญญาโท มหาวิทยาลัยศรีนครินทรวิโรฒ. บริหารธุรกิจบัณฑิต สาขาวิชาการ  
จัดการ, มหาวิทยาลัยศรีนครินทรวิโรฒ.
- ณัฐพล ม่วงท่า. (2564). นักการตลาดสาย Data เจ้าของเพจ 'การตลาดวันละตอน'. (ออนไลน์). เข้าถึงได้จาก  
<https://blog.cariber.co/careerfact/post/nui-everyday-marketing>
- พนิตตา จินดาบุญมณี. (2562). การเปิดรับข่าวสาร ทัศนคติและการตัดสินใจซื้ออาหารคลีนที่จำหน่ายผ่านสื่อ  
ออนไลน์. วิทยานิพนธ์ นิเทศศาสตรมหาบัณฑิต, บัณฑิตวิทยาลัย มหาวิทยาลัยศรีปทุม.
- รวีพร ศรียาสวิน. (2562). พฤติกรรมที่ส่งผลต่อการเข้าใช้บริการร้านตัดผมชายในเขตกรุงเทพมหานคร.  
สาขาวิชาการตลาด, คณะบริหารธุรกิจ มหาวิทยาลัยรามคำแหง.
- เสาวณีย์ เทพพนมรัตน์. (2558). การเปิดรับข่าวสาร พฤติกรรมการซื้อ ความคิดเห็น และการตัดสินใจซื้อ  
ผลิตภัณฑ์อาหารเสริมเพื่อลดน้ำหนักที่จำหน่าย ผ่านสื่อออนไลน์ของประชาชนในเขตกรุงเทพมหานคร.  
วิทยานิพนธ์นิเทศศาสตรมหาบัณฑิต, บัณฑิตวิทยาลัย มหาวิทยาลัยศรีปทุม.

## SONG Model: การสอนร้องเพลงสำหรับเด็กปฐมวัย SONG Model: Teaching singing for Early childhood student

นัตยา ทองคง (Nuttaya Thongkong) <sup>1\*</sup>

จตุพร สีม่วง (Jatuporn Simuang) <sup>2</sup>

ยุทธนา ฉัพพรรณรัตน์ (Yootthana Chuppunnarat) <sup>3</sup>

<sup>1</sup>นักศึกษาระดับปริญญาเอก, สาขาดุริยางคศิลป์, คณะศิลปกรรมศาสตร์, มหาวิทยาลัยขอนแก่น

(Ph.D. student, Music Program, Faculty of Fine and Applied Arts, KhonKaen University).

<sup>2</sup>อาจารย์ที่ปรึกษาหลัก รองศาสตราจารย์ สาขาดุริยางคศิลป์ คณะศิลปกรรมศาสตร์ มหาวิทยาลัยขอนแก่น

(Advisor, Associate Professor, Faculty of Fine Arts, KhonKaen University).

<sup>3</sup>อาจารย์ที่ปรึกษาร่วม รองศาสตราจารย์ บัณฑิตวิทยาลัย จุฬาลงกรณ์มหาวิทยาลัย

(Co-Advisor, Associate Professor, Graduate School Chulalongkorn University).

\*Corresponding Author. E-mail : nuttayat@stgo.buu.ac.th

(Received: September 2, 2022; Revised: November 24, 2022; Accepted: November 25, 2022)

### บทคัดย่อ

การสอนร้องเพลงไม่ได้เป็นการศึกษาภาคบังคับในเด็กปฐมวัย หากเพียงแต่เด็กในวัยนี้ยังไม่มีความพร้อมในด้านการเรียนรู้ทักษะทางวิชาการ การส่งเสริมเพื่อสร้างพื้นฐานหลักการเรียนรู้ให้เด็กในวัยนี้ ครูจึงจำเป็นต้องหาเทคนิคการสอนที่หลากหลายให้มีความสนุกสนาน สอดแทรกเนื้อหาความรู้ผ่านกิจกรรมต่าง ๆ รวมถึงการสอนร้องเพลง เพราะเป็นสิ่งที่ใกล้ตัวเด็กมาก โลกของเด็กเป็นโลกของเสียงดนตรีและเสียงเพลง การสร้างจินตนาการ การสร้างการเรียนรู้สำหรับเด็กในวัยนี้ เพลงจึงเป็นสิ่งสำคัญที่ก่อให้เกิดพัฒนาการหลายด้าน ทั้งการเคลื่อนไหว การฟัง การร้องเพลง หรือการเล่นดนตรี สิ่งทั้งหลายเหล่านี้สามารถนำไปสู่การเรียนรู้ที่ดี มีพัฒนาการสมวัย

การร้องเพลงสำหรับเด็กปฐมวัยเป็นประสบการณ์สำคัญ สามารถสนับสนุนให้เด็กได้แสดงออกทางอารมณ์ และความรู้สึกของตนเองที่เหมาะสมกับวัย มีความสุข ร่าเริง แจ่มใส เห็นใจผู้อื่น ได้พัฒนาคุณธรรม จริยธรรม สุนทรียภาพ ความรู้สึกที่ดีต่อตนเอง และมีความเชื่อมั่นในตนเอง นอกจากนี้การร้องเพลงยังสามารถกระตุ้นความเข้าใจในด้านความรู้ ความจำที่แม่นยำในเนื้อหาการเรียนรู้ได้มากขึ้นผ่านกระบวนการร้องเพลง อีกทั้งยังช่วยผ่อนคลายไม่ทำให้เด็กเกิดภาวะเครียดไม่ยอมมาเรียน และด้วยจังหวะและเนื้อร้องของเพลงยังสามารถช่วยกล่อมเกลาคิดใจและปรับอารมณ์ของเด็กไปในทางที่ดีได้

บทความนี้มีวัตถุประสงค์เพื่อชี้ให้เห็นถึงความสำคัญของการใช้เพลงในการจัดการเรียนรู้สำหรับเด็กปฐมวัย การเลือกใช้เพลง แนวทางการสอนร้องเพลงตามรูปแบบของ SONG Model โดยมีขั้นตอนการสอนร้องเพลง และตัวอย่างเพลงที่สามารถให้ครูได้นำไปประยุกต์ใช้ในกิจกรรมการสอนร้องเพลงในระดับปฐมวัยต่อไป

**คำสำคัญ :** SONG Model; การสอนร้องเพลง; เด็กปฐมวัย

### Abstract

Teaching singing is not compulsory education in early childhood. However, children at this age are not ready for learning academic skills. To promote and create foundation of learning principles for children at this age, teachers need to find a variety of fun teaching techniques, insert knowledge content through various activities, including teaching singing because it is very

close to children. Children's world is a world of music and songs. For creating imagination and learning for children at this age, music is important for various aspects of child development including child movement, listening, singing and playing music. All these things can lead children to quality learning and age-appropriate development.

Singing for early childhood is an important experience which can encourage children to express their own emotions and feelings appropriate to their age, to be happy, to be cheerful, and to be empathetic to others. They can also develop morality, ethics, aesthetics, self-satisfaction and self-confidence. Moreover, singing can stimulate cognitive comprehension and excellent memory for learning content through the process of singing. It also helps children relax and does not make children so stressed that they do would not like to go to school. The rhythm and lyrics of each song can also help calm the mind of children and allow them to adjust their mood in a positive way.

This article aims to point out the importance of using music in learning management for children in early childhood, song selection, guidelines for teaching singing in the form of the SONG Model including the process of teaching singing and the samples of songs that can be applied by teachers to teach singing for children in early childhood .

**Keywords :** Song model ; Teaching singing ; Childhood

## บทนำ

การศึกษาปฐมวัย พุทธศักราช 2560 ได้มีการพัฒนาหลักสูตรให้มีความสอดคล้อง ทันสมัย และทันต่อการเปลี่ยนแปลงในทุก ๆ ด้าน เพื่อให้เด็กได้พัฒนาตามลำดับของขั้นตอนพัฒนาการทุกด้านอย่างเป็นองค์รวม ส่งเสริมกระบวนการเรียนรู้ให้มีพัฒนาการสมวัย การวางรากฐานขององค์ความรู้ ทักษะที่จำเป็น และคุณธรรม จริยธรรม เพื่อให้เด็กได้มีพัฒนาการที่ดี สามารถดำรงชีวิตได้อย่างมีความสุข ทั้งนี้เด็กยังต้องได้รับการพัฒนาให้ครบทั้ง 4 ด้าน คือ ทั้งด้านร่างกาย ด้านจิตใจ อารมณ์ และ สติปัญญา เพราะหากเด็กปฐมวัยได้รับการพัฒนาที่สมดุลครบทั้ง 4 ด้าน ก็จะทำให้เด็กเกิดการเรียนรู้ได้อย่างแท้จริง มีความจำที่ดี สามารถคิดสร้างสรรค์ คิดวิเคราะห์ การจัดการความรู้ได้อย่างมีระบบ และสามารถดำรงชีวิตประจำวัน มีประสบการณ์ สามารถปรับตัวกับการเปลี่ยนแปลง เติบโตเป็นผู้ใหญ่ที่ดีและอยู่ร่วมกับคนในสังคมได้ (วิสารรัตน์ ทองเพียร, 2559)

การจัดการศึกษาในระดับปฐมวัยเป็นการจัดการเรียนรู้แบบหน่วยการเรียนรู้รายสัปดาห์ โดยการเรียนรู้เป็นเรื่องราวเกี่ยวกับตัวเด็ก เรื่องราวเกี่ยวกับบุคคลและสถานที่แวดล้อมเด็ก ธรรมชาติรอบตัว และสิ่งต่างๆ รอบตัวเด็ก ผ่าน 6 กิจกรรมการเรียนรู้ คือ กิจกรรมเคลื่อนไหวและจังหวะ กิจกรรมสร้างสรรค์ กิจกรรมเสริมประสบการณ์ กิจกรรมเสรี กิจกรรมกลางแจ้ง และกิจกรรมเกมการศึกษา (กระทรวงศึกษาธิการ, 2560)

จากการจัดกิจกรรมทั้ง 6 กิจกรรมเห็นได้ว่าดนตรีและการร้องเพลงเป็นหนึ่งในการจัดการเรียนรู้ให้กับเด็กปฐมวัย การนำเพลงเข้ามาประกอบกับการจัดการเรียนรู้เพื่อประกอบการเคลื่อนไหว กิจกรรมสร้างสรรค์ กิจกรรมเสริมประสบการณ์ หรือแม้กระทั่งใช้เพื่อทำสมาธิให้กับเด็ก ดังนั้น “เพลงและการ ร้องเพลง” จึงจัดเป็นสื่อที่นำมาใช้จัดประสบการณ์การเรียนการสอนและกิจกรรมอื่น ๆ เพื่อให้เด็กได้เกิดความสุขสนุกสนานเพลิดเพลินไป

พร้อมพร้อมกับความรู้ (กุลยา ตันติผลาชีวะ, 2551) บทความฉบับนี้ จะช่วยให้สามารถเข้าใจการจัดการเรียนรู้ของเด็กปฐมวัย หลักวิธีการสอนร้องเพลงในระดับปฐมวัย และสามารถนำไปปรับใช้ในการจัดการเรียนรู้ได้

### การใช้เพลงในการจัดการเรียนรู้ระดับปฐมวัย

การใช้เพลงของครูปฐมวัยโดยส่วนมากครูมักใช้เพลงเพื่อทำสมาธิ เตรียมความพร้อมของเด็ก หรือเพลงที่มีเนื้อหาเชื่อมโยงกับชื่อหน่วยการเรียนรู้ นอกจากนี้ครูยังใช้เพลงในระหว่างทำกิจกรรมอื่น เช่น การเข้าแถว การตักน้ำ การรับประทานอาหาร ซึ่งเพลงจะเป็นตัวช่วยให้เด็กได้จดจำกิจกรรมต่าง ๆ ได้ดี และการมีระเบียบวินัยก็สามารถสร้างได้จากบทเพลงเช่นกัน หากครูคัดเลือกเพลงที่ดีนำมาจัดการเรียนรู้ให้กับเด็กก็สามารถทำให้เด็กเกิดการเรียนรู้ทั้ง 3 ด้านดังนี้

- 1) ด้านพุทธิพิสัย ช่วยส่งเสริมด้านความรู้เกี่ยวกับความจำ และความเข้าใจในเนื้อหาของบทเพลงได้เป็นอย่างดี
- 2) ด้านทักษะพิสัย ช่วยส่งเสริมการออกเสียง ได้ทักษะทางภาษา เมื่อเด็กฝึกร้องเพลงก็เกิดทักษะการร้องเพลง การเรียนรู้คำศัพท์ และการสื่อสาร
- 3) ด้านจิตพิสัย ช่วยส่งเสริมให้เด็กเกิดทัศนคติที่ดีต่อการเรียน เกิดความจำได้อย่างยาวนาน

### การใช้เพลงของครูปฐมวัย

การเลือกเพลงที่มีความเกี่ยวข้องกับหน่วยการเรียนรู้เพื่อจัดการเรียนการสอน ครูใช้ในวงกิจกรรมเคลื่อนไหวและจังหวะ ช่วงกิจกรรมเสริมประสบการณ์ และในช่วงรอยต่อระหว่างกิจกรรม โดยครูนำเพลงเพื่อเป็นสื่อในการจัดการเรียนการสอน ทั้งนี้ จึงเลือกเนื้อหาที่มีความใกล้เคียงกับชื่อหน่วยการเรียนรู้ของสัปดาห์นั้น ๆ ข้อคิดเห็นเกี่ยวกับเพลงที่นำมาใช้ดังนี้

1. เพลงในช่วงกิจกรรมเสริมประสบการณ์ต้องมีเนื้อหาที่ตรงกับหน่วยการเรียนรู้ ซึ่งหายากในบางครั้งมีข้อมูลเพียงแต่เนื้อร้อง ไม่มีทำนองหรือนักร้องต้นแบบ ครูจึงให้เด็กท่องเป็นคำคล้องจองแทน
2. เพลงที่ใช้ในกิจกรรมเคลื่อนไหวและจังหวะ ครูจะหาเพลงเพื่อให้เด็กทำท่าประกอบ หรือเป็นการเคาะจังหวะเพื่อให้เด็กได้เคลื่อนไหวร่างกาย
3. เพลงในช่วงรอยต่อของกิจกรรม ครูมักจะใช้เพลงที่มีเนื้อหาลื่น ๆ เพื่อใช้เป็นสัญลักษณ์ว่าต่อไปเป็นกิจกรรมใด หรือทำให้เด็กมีสมาธิมากขึ้น เพลงที่นำมาใช้ เช่น เพลงสวรรค์ เพลงแมงมุม เพลงหนูมาลี เพลงเข้าแถว เพลงเด็กดั่งที่หรือยัง ฯลฯ

การใช้เพลงในการประกอบการเรียนการสอนครูผู้สอนสามารถนำบทเพลงไปใช้ในการนำเข้าสู่บทเรียน เพื่อเร้าความสนใจให้กับผู้เรียน หรือใช้ดำเนินการสอนโดยใช้เพลงเป็นสื่อในการอธิบายเนื้อหา ทบทวนเนื้อหาของบทเรียนหรือใช้เป็นการสรุปบทเรียน เพื่อให้ผู้เรียนจดจำเนื้อหาได้ดียิ่ง นอกจากนี้เพลงสามารถสอดแทรกเข้าไปใช้ในการเรียนการสอนได้ แล้วยังสามารถสอดแทรกเข้ากับกิจวัตรประจำวันของเด็กได้อย่างกลมกลืน และสามารถควบคุมชั้นเรียนได้ดีขึ้น (ณรุทธ์ สุทธจิตต์, 2561)

การร้องเพลงในห้องเรียนจะเป็นการสร้างผลในทางบวกกับพฤติกรรมของเด็กได้ เพราะสามารถทำให้เด็กสนใจในการทำกิจกรรมต่างๆเป็นเหมือนสัญลักษณ์หรือสัญญาณที่ช่วยให้เด็กรู้ว่าถึงเวลาของการเปลี่ยน



กิจกรรมแล้ว อีกทั้งยังเป็นประโยชน์สำหรับการจัดการชั้นเรียนได้ การร้องเพลงซ้ำ ๆ อย่างเสมอดันเสมอปลาย เหมือนเป็นกิจวัตรประจำวันที่ทำให้เด็กรู้ว่าต่อไปจะเป็นการทำกิจกรรมอะไร และลดความวิตกกังวลได้ (Lois Choksy & al, 1986) ในปัจจุบันนี้ครูยังมีปัญหาในการใช้เพลงที่สามารถนำมาจัดกิจกรรมการเรียนการสอน ในช่วงเสริมประสบการณ์ เพราะเพลงบางเพลงมีเนื้อหาที่ไม่ครอบคลุมตามหน่วยกิจกรรมการเรียนรู้ทำให้เด็กไม่ได้รับความรู้จากเพลงที่ครูนำมาสอน ครูปฐมวัยมีเนื้อร้องแต่ไม่ทราบทำนองเพลง ดังนั้นครูไม่สามารถที่จะใส่ทำนองในการร้องเพลงนี้ได้ ไม่สามารถนำมาถ่ายทอดความรู้ให้กับผู้เรียนได้ จึงส่งผลให้เด็กขาดโอกาสในการเรียนรู้เกี่ยวกับเพลงในการสร้างความรู้ความเข้าใจในเนื้อหาหน่วยนั้น ๆ

## SONG Model

SONG Model เป็นหลักการสอนร้องเพลงที่พัฒนามาจากงานวิจัยเรื่อง “การพัฒนารูปแบบการสอนร้องเพลง เพื่อพัฒนาทักษะที่จำเป็นของเด็กปฐมวัยในศตวรรษที่ 21 เป็นการนำทฤษฎี หลักการ หรือแนวคิดของรูปแบบการสอนร้องเพลงมาจากการสอนดนตรีคาร์ล ออร์ฟ (Carl Off) โคตาย (Kodaly) และดัลโครซ (Dalcroze) เป็นการเรียนรู้ในเรื่องของ ดนตรีจังหวะ การเคลื่อนไหว และการร้องเพลง โดยมีรูปแบบการจัดการเรียนการสอนทางด้านดนตรีอย่างชัดเจน สามารถส่งเสริมพัฒนาการของเด็กได้ ทั้งด้านความเข้าใจทางด้านภาษา ความคิดสร้างสรรค์ และการเรียนรู้วัฒนธรรม อันจะนำมาสู่การส่งเสริมทักษะที่ 21 ได้ ทั้งยังให้ ความสนุกสนานและเพลิดเพลิน ผู้วิจัยจึงนำแนวคิดของนักทฤษฎีทางด้านดนตรีทั้ง 3 ท่านนี้ มาสังเคราะห์กิจกรรมการเรียนรู้ เพื่อให้เข้ากับการศึกษาระดับปฐมวัย บริบทในประเทศไทย ให้ประโยชน์กับเด็กและสามารถ นำความรู้ไปใช้ในชีวิตประจำวันได้ มีขั้นตอนและกิจกรรมดังนี้

ขั้นตอนที่ 1 สาธิตเพลงและดนตรี (Song and Music Demonstration)

ขั้นตอนที่ 2 ร้องเพลงบ่อย ๆ (Ofsinging)

ขั้นตอนที่ 3 การเคลื่อนไหวสร้างสรรค์แบบใหม่ (New Creative Movement)

ขั้นตอนที่ 4 การประเมินตามเป้าหมาย (Goal Evaluation)

## องค์ประกอบของรูปแบบ SONG Model มีองค์ประกอบ 5 ด้าน

### 1. หลักการของรูปแบบการสอนร้องเพลง

การสอนร้องเพลงในศตวรรษที่ 21 มีความจำเป็นอย่างยิ่งที่จะต้องส่งเสริมผู้เรียนตั้งแต่เยาว์วัย เพื่อให้เด็กได้รับประสบการณ์ตรง เกี่ยวกับการร้องเพลงในหน่วยการเรียนรู้ โดยเสริมประสบการณ์ให้เด็กมีทักษะในศตวรรษที่ 21 ผ่านรูปแบบกิจกรรมการร้องเพลงได้แก่ ทักษะการอ่าน คิดอย่างสร้างสรรค์ การสื่อสาร การทำงาน หรือทำกิจกรรมเป็นทีม และเสริมสร้างทักษะภาวะผู้นำ

### 2. วัตถุประสงค์ของรูปแบบการสอนร้องเพลง

รูปแบบการสอนร้องเพลง SONG Model มีวัตถุประสงค์หลักเพื่อพัฒนารูปแบบการสอนร้องเพลง และทักษะที่จำเป็นของเด็กในศตวรรษที่ 21 โดยส่งเสริมให้เด็กได้ทำกิจกรรมผ่านกระบวนการสอนร้องเพลง อันจะนำไปสู่การพัฒนาทักษะที่จำเป็นของเด็กในศตวรรษที่ 21

### 3. ขั้นตอนกิจกรรมการเรียนรู้ มีกิจกรรมการจัดการเรียนรู้ 4 ขั้นตอน ดังนี้

#### ขั้นตอนที่ 1 สาธิตเพลงและดนตรี (Song and Music Demonstration)

เป็นการสร้างความรู้และความเข้าใจ ด้วยวิธีการสาธิต ในรูปแบบของเกมดนตรี ผ่านการร้องเพลง โดยมีภาพ และดนตรีเพื่อประกอบการสาธิตการร้องเพลง นำเข้าสู่บทเรียนด้วยการสนทนา ร้องเพลง หรือเปิดเพลงที่ต้องการสอนให้เด็กฟัง

#### ขั้นตอนที่ 2 ร้องเพลงบ่อย ๆ (Ofstensinging)

เป็นกิจกรรมที่ครูสามารถนำเครื่องดนตรีเล่นประกอบการร้องเพลง หรือนำเพลงร้องประกอบจังหวะและชักชวนเด็กให้ตบมือเข้าจังหวะแล้วให้เด็กร้องเพลง ตามครูอีก 1-2 รอบ หากถ้าเด็กร้องเพลงตามไม่ได้ให้ครูท่อนเนื้อเพลงให้ฟังให้เด็กว่าตามที่ละวรรค จากนั้น ให้เด็กร้องเป็นกลุ่มย่อยหรือผลัดกันร้องเพลง

#### ขั้นตอนที่ 3 การเคลื่อนไหวสร้างสรรค์แบบใหม่ (New Creative Movement)

ครูเป็นต้นแบบในการทำท่าประกอบตามเนื้อเพลงในขณะที่ร้องเพลง เพื่อช่วยให้เด็กจำเนื้อเพลงได้เร็วขึ้น จากนั้นเป็นการเคลื่อนไหวที่เป็นธรรมชาติของเด็กไปตามตามเพลง เหมือนกับว่าเขากำลังได้เล่นเกม การเคลื่อนไหวสามารถทำได้โดย การวิ่ง กระโดด ไถล หมุนตัว หรือการเคลื่อนไหวด้วยการคิดแต่งท่าทางออกมาทันทีทันใด จากนั้นให้เด็กผลัดกันออกมาแสดงหน้าชั้นเรียน เป็นคู่ กลุ่ม หรือเดี่ยว เพื่อฝึกการเป็นผู้นำ และความคิดสร้างสรรค์

#### ขั้นตอนที่ 4 การประเมินตามเป้าหมาย (Goal Evaluation)

ครูสรุปเนื้อหาสาระและความรู้ที่ได้จากเพลงหลังการจัดการกิจกรรม จากนั้นประเมินเด็กเป็นรายบุคคลโดยการสังเกตพฤติกรรมเด็กขณะร่วมกิจกรรม การประเมินเป็นการประเมินตามทักษะ พร้องบันทึกหลังการสอนเขียนปัญหา และข้อเสนอแนะ

### 4. สื่อและแหล่งการเรียนรู้

4.1 เพลง ใช้ในการจัดประสบการณ์การเรียนรู้เพื่อส่งเสริมทักษะที่จำเป็นในศตวรรษที่ 21 ผู้จัดทำได้คัดเลือกชื่อหน่วยการเรียนรู้ตามหลักสูตรการศึกษาปฐมวัย พุทธศักราช 2560 ในเพลงมีเนื้อหาสาระที่ควรเรียนรู้เพื่อให้เกิดการเชื่อมโยง โดยจัดทำเพลงในรูปแบบวิดีโอเพลงพร้อมเนื้อร้อง รวมทั้งสิ้น 10 เพลง คือ

1) เพลงโรงเรียนสาธิตแสนดี



2) เพลงหน้าที่ของร่างกายเรา



3) เพลงอาหารดีมีประโยชน์



4) เพลงฝนหลวง



5) เพลงบ้านสุขสันต์



6) เพลงมะพร้าว



7) เพลงข้าว



8) เพลงผักผลไม้



9) The Flower Song



10) เพลงสัตว์ป่าน่ารัก



#### 4.2 บัตรคำ ส่งเสริมทักษะการอ่าน

4.3 เครื่องเคาะจังหวะ เพื่อใช้ในการเคาะทำจังหวะประกอบเพลง และกระตุ้นให้เด็กเกิดความรู้สึกสนุกสนานมากขึ้น

### 5. การวัดและประเมินผล

ประเมินหลังจากได้รับการจัดประสบการณ์เรียนรู้ตามแผนการจัดการเรียนรู้ตามหน่วยประเมินผลการเรียนรู้เป็นแบบสังเกตทักษะที่สอดคล้องกับวัตถุประสงค์ของรูปแบบการสอนร้องเพลง โดยมีพฤติกรรมที่บ่งชี้ตามทักษะ คือ

1. ทักษะการอ่าน สามารถอ่านคำจากภาพประกอบได้
2. ทักษะคิดอย่างสร้างสรรค์ สามารถเคลื่อนไหวท่าทางเพื่อสื่อสารความคิดตามความรู้สึกตนเองได้อย่างหลากหลาย หรือแปลกใหม่
3. ทักษะในการสื่อสาร สามารถพูดแสดงความคิดเห็น ร้องเพลงอย่างมีความสุข และเล่าเนื้อหาของเพลงได้
4. ทักษะในการทำงาน ทำกิจกรรมเป็นทีม หรือมีภาวะผู้นำ สามารถร้องเพลงร่วมกับครูและเพื่อน นำร้องเพลงหรือแสดงท่าทางประกอบเพลงได้

### สรุป

การสอนร้องเพลงถือเป็นกิจกรรมที่มีความสำคัญต่อการจัดการเรียนรู้ในระดับปฐมวัย สามารถช่วยส่งเสริมพัฒนาการทั้ง 4 ด้าน คือ ด้านร่างกาย จิตใจ อารมณ์ และ สติปัญญา การใช้เพลงสามารถประยุกต์ใช้ได้กับหลายกิจกรรม อีกทั้งยังช่วยเตรียมความพร้อมเพื่อทำสมาธิให้กับเด็กก่อนจัดการเรียนรู้ หรือใช้เพลงในระหว่างทำกิจกรรม เช่น กิจกรรมเคลื่อนไหวและจังหวะ หรือกิจกรรมเสริมประสบการณ์ ซึ่งเพลงยังสามารถช่วยให้เด็กมีความจำ ความเข้าใจเกี่ยวกับเนื้อหาการเรียนมากขึ้น ช่วยส่งเสริมทักษะทางด้านภาษา การเรียนรู้คำศัพท์ในเพลง และยังให้เด็กเกิดทัศนคติที่ดีต่อการเรียนรู้ มีความจำได้อย่างยาวนาน การเลือกเพลงในการสอนระดับปฐมวัย ควรเลือกเพลงที่มีเนื้อหาใกล้เคียงกับหน่วยการเรียนรู้ มีเนื้อหาสั้น ๆ และมีทำนองที่ไม่ยากจนเกินไป สำหรับ SONG Model เป็นการกระบวนสอนร้องเพลงที่มุ่งเน้นการพัฒนาทักษะที่ 21 จำนวน 4 ทักษะ ที่เด็กได้รับหลังการจัดกิจกรรม คือ 1. ทักษะการอ่าน 2. ทักษะการคิดอย่างสร้างสรรค์ 3. ทักษะในการสื่อสาร 4. ทักษะในการทำงาน ทำกิจกรรมเป็นทีม หรือมีภาวะเป็นผู้นำ โดยมี 4 ขั้นตอน คือ 1. สาธิตเพลงและดนตรี (Song and Music Demonstration) 2. ร้องเพลงบ่อย ๆ (Often Singing) 3. การเคลื่อนไหวสร้างสรรค์แบบใหม่ (New Creative Movement) 4. การประเมินตามเป้าหมาย (Goal Evaluation) โดยมีเพลงที่จัดทำขึ้นใหม่จำนวน 10 เพลง มีเนื้อหาเชื่อมโยงกับหน่วยการเรียนรู้ ครูสามารถนำเพลงไปประยุกต์ใช้ได้ การประเมินผลเป็นการประเมินด้วยแบบสังเกตตามข้อบ่งชี้พฤติกรรมที่เกิดขึ้นเป็นรายทักษะ

### เอกสารอ้างอิง

- กระทรวงศึกษาธิการ. (2560). **แผนการศึกษาแห่งชาติ พ.ศ. 2560 – 2574**. กรุงเทพฯ: สำนักเลขาธิการสภาการศึกษา.
- กุลยา ตันติผลลาชีวะ. (2551). **การจัดกิจกรรมการเรียนรู้สำหรับเด็กปฐมวัย**. กรุงเทพฯ: โรงพิมพ์มิตรสัมพันธ์กราฟฟิค.
- ณรุทธ์ สุทธจิตต์. (2561). **ดนตรีศึกษา หลักและสาระสำคัญ**. (พิมพ์ครั้งที่ 10). กรุงเทพฯ: สำนักพิมพ์แห่ง  
จุฬาลงกรณ์มหาวิทยาลัย.
- วิสารรัตน์ ทองเพ็ชร. (2559). **ครูปฐมวัยในศตวรรษที่ 21**. ค้นหาเมื่อ 3 พ.ค. 2562. จาก  
<https://www.gotoknow.org/posts/619231>.
- Lois Choksy & al .(1986). **Teaching Music in the Twentieth Century**. Englewood Cliffs, New  
Jersey: Prentice-Hall

## การพัฒนาารูปแบบการมีส่วนร่วมของประชาชนในการนำเสนอข่าวผ่านสื่อออนไลน์ The Development of People's Participation role Model for News Presentation thru Online Media

สุปราณี ศิริสวัสดิ์ชัย (Supranee Siriswattchai)<sup>1\*</sup>,  
รักษนกขรินทร์ พูลสุวรรณนที (Rakchanokcharin Poonsuwannatee)<sup>2</sup>

<sup>1</sup> รองศาสตราจารย์ สาขาวิชาการสื่อสารมวลชน คณะวิทยาการจัดการ มหาวิทยาลัยราชภัฏบ้านสมเด็จเจ้าพระยา  
(Associate Professor, Mass Communication Program, Faculty of Management Science, Bansomdejchaopraya Rajapath University)

<sup>2</sup> อาจารย์สาขาวิชาเทคโนโลยีสื่อสารมวลชน คณะอุตสาหกรรมและเทคโนโลยี มหาวิทยาลัยเทคโนโลยีราชมงคลรัตนโกสินทร์ วิทยาเขตวังไกลกังวล  
(Lecturer, Mass Communication Technology, Faculty of Industry and Technology, Rajamangala university of Technology Rattanakosin)

\*Corresponding Author. E-mail : mssuprane@bsru.ac.th

(Received: September 6, 2022; Revised: December 2, 2022; Accepted: December 7, 2022)

### บทคัดย่อ

การวิจัยครั้งนี้เป็นการวิจัยเชิงคุณภาพ มีวัตถุประสงค์เพื่อ 1) ศึกษาและประเมินการมีส่วนร่วมของประชาชนในการนำเสนอข่าวสารผ่านสื่อออนไลน์ และ 2) พัฒนารูปแบบการมีส่วนร่วมของประชาชนในการนำเสนอข่าวสารผ่านสื่อออนไลน์ โดยมีวิธีการดำเนินการวิจัยแบ่งเป็น 4 ระยะ ได้แก่ ระยะที่ 1 ศึกษาสถานภาพทั่วไปของการนำเสนอข่าวของประชาชนผ่านสื่อออนไลน์ ระยะที่ 2 ศึกษาการมีส่วนร่วมของประชาชนในการนำเสนอข่าวผ่านสื่อออนไลน์ ระยะที่ 3 การวิเคราะห์สภาวะแวดล้อม (SWOT Analysis) การมีส่วนร่วมของประชาชนในการนำเสนอข่าวผ่านสื่อออนไลน์ และระยะที่ 4 การสร้างรูปแบบการมีส่วนร่วมของประชาชนในการนำเสนอข่าวผ่านสื่อออนไลน์ กลุ่มตัวอย่างที่ใช้ในงานวิจัย จำนวน 9 คน คือ 1) นักวิชาการด้านนิเทศศาสตร์ที่มีประสบการณ์ด้านการสอน ไม่น้อยกว่า 10 ปี จำนวน 3 คน 2) นักวิชาชีพที่มีประสบการณ์ด้านข่าว ไม่น้อยกว่า 10 ปี หรือ ผู้ได้รับรางวัลในระดับชาติด้านข่าว จำนวน 3 คน และ 3) นักข่าวพลเมือง หรือประชาชนทั่วไป ที่ได้เข้าร่วมการอบรมเชิงปฏิบัติการด้านข่าวจากองค์กรสื่อ หรือผู้ที่มีส่วนร่วมในกระบวนการนำเสนอข้อมูลข่าวสารอย่างต่อเนื่องผ่านสื่อออนไลน์ ไม่น้อยกว่า 10 ปี จำนวน 3 คน เครื่องมือที่ใช้ในการวิจัย คือ แบบประเมินความสอดคล้องของแบบสัมภาษณ์ผู้ให้ข้อมูล แบบสัมภาษณ์เชิงลึก แบบประเมินความสอดคล้องของข้อความเหมาะสมของรูปแบบการมีส่วนร่วมของประชาชนในการนำเสนอข่าวผ่านสื่อออนไลน์ และแบบประเมินความเหมาะสมของรูปแบบการมีส่วนร่วมของประชาชนในการนำเสนอข่าวผ่านสื่อออนไลน์ สถิติที่ใช้ในการวิจัย คือ ค่าเฉลี่ย (Mean) และส่วนเบี่ยงเบนมาตรฐาน (Standard Deviation) เพื่อวิเคราะห์และประเมินผลในการสร้างเครื่องมือวิจัย

ผลการวิจัย มีดังนี้ 1.การมีส่วนร่วมของประชาชนในการนำเสนอข่าวสารผ่านสื่อออนไลน์ พบว่าประชาชนมีกระบวนการในการนำเสนอข่าวผ่านสื่อออนไลน์ 3 ขั้นตอน ได้แก่ 1) ขั้นตอนคัดเลือกหัวข้อข่าว 2) ขั้นตอนการรวบรวมข้อมูลและกำหนดเนื้อหาข่าวสาร และ 3) ขั้นตอนเผยแพร่ข่าวสาร โดยมีประเภทของการมีส่วนร่วมของประชาชน 4 ประเภท ได้แก่ 1) การมีส่วนร่วมในระดับชุมชน 2) การมีส่วนร่วมในฐานะผู้นำชุมชน 3) การมีส่วนร่วมในฐานะเจ้าหน้าที่ของรัฐ และ 4) การมีส่วนร่วมในฐานะต่างพื้นที่ 2. การพัฒนารูปแบบการมีส่วนร่วมของประชาชนในการนำเสนอข่าวสารผ่านสื่อออนไลน์ที่ผู้วิจัยสร้างขึ้น ประกอบด้วย 5 องค์ประกอบ (5C Model of People's Participation) ได้แก่ 1) C - Communication Skills ทักษะด้านการสื่อสาร 2) C - Co-operation

ความร่วมมือ 3) C - Connection การเชื่อมโยงเครือข่าย 4) C - Check การตรวจสอบ และ 5) C - Change การเปลี่ยนแปลง

**คำสำคัญ :** รูปแบบการมีส่วนร่วม; การนำเสนอข่าว; สื่อออนไลน์

## Abstract

This is qualitative research aiming to: 1) study and evaluate public participation in news reporting on online media and 2) develop a model of public participation in news reporting on online media. The research method is divided into four stages: 1. Study the general context of the public's online news reporting 2. Explore public participation in reporting news on online media 3. Conduct a SWOT Analysis of public participation in news reporting on online media and 4. Develop a model of public participation in news reporting on online media. The samples of the research consisted of 9 people: 1) three mass communications scholars who have over ten years of teaching experience 2) three professionals with over ten years of experience in journalism or who received a national award in journalism and 3) three citizen journalists or citizens who have participated in journalism workshops held by media organizations or those who have been continuously reporting news online for more than ten years. The research instruments are the Index of Item-Objective Congruence (IOC) of the subjects' interview, in-depth interviews, IOC of questions for evaluating the appropriate model of public participation in news reporting on online media, and IOC of the appropriateness of the model of public participation in news reporting on online media. The statistic tools used in the research are mean and standard deviation for analysis and evaluation of the development of the research tools.

It is found that: 1. In terms of public participation in news reporting on online media, people have three steps in online news reporting: 1) Selecting the news topic 2) Gathering the information and outlining the news and 3) Publicizing the news. Moreover, there are four types of public participation: 1) Community participation 2) Participation as leaders of the community 3. Participation as civil servants and 4. Participation from other areas. 2. The development of model of public participation in news reporting on online media or 5C Model of People's Participation consists of five components: 1) C - Communication Skills 2) C - Co-operation 3) C - Connection 4) C - Check and 5) C - Change

**Keywords:** Model of Participation; News Reporting; Online Media

## บทนำ

ในอดีตประชาชนรับรู้ข่าวสารผ่านช่องทางสื่อ ไม่ว่าจะเป็นวิทยุกระจายเสียงหรือวิทยุโทรทัศน์ ซึ่งมีองค์กรด้านสื่อเป็นผู้ทำหน้าที่คัดกรองข่าวสารต่าง ๆ โดยใช้หลักการจัดวารสาร เพื่อนำเสนอข่าวสารไปยัง

ประชาชน แต่ปัจจุบัน คุณลักษณะของสื่อที่นำเสนอข่าวสารได้เปลี่ยนแปลงไป ด้วยเทคโนโลยีที่ทันสมัย จากสื่อมวลชนสู่สื่อคอมพิวเตอร์ออนไลน์ ทั้งที่เป็นระบบไฮเปอร์เท็กซ์และไฮเปอร์มีเดียซึ่งออนไลน์ไปทั่วโลกในเวลาอันรวดเร็ว การนำเสนอข่าวในช่องทางสื่อออนไลน์ จึงมิได้เป็นหน้าที่ขององค์การด้านสื่อเพียงฝ่ายเดียว หากแต่ประชาชนผู้รับสารสามารถทำหน้าที่ในการนำเสนอข่าวสารผ่านสื่อออนไลน์ได้เช่นกัน

สื่ออินเทอร์เน็ต นับเป็นสื่อออนไลน์ที่สามารถเข้าถึงกลุ่มเป้าหมายได้ดีกว่าสื่ออื่น ๆ เนื่องจากสามารถเผยแพร่ข่าวสารข้อมูลเข้าถึงคนจำนวนมากทั่วโลก รวมถึงผู้ใช้งานสามารถเลือกดูเว็บไซต์ที่สนใจได้นานและละเอียดเท่าที่ต้องการ และข้อสำคัญคือการรับข้อมูลข่าวสารจากกลุ่มเป้าหมายได้ภายในเวลารวดเร็ว ทำให้ปัจจุบันมีจำนวนผู้ใช้สื่ออินเทอร์เน็ตเพิ่มมากขึ้น (เมธาวิ แก้วสนิท, 2552)

จากการสำรวจครัวเรือนประมาณ 24.8 ล้านครัวเรือน เกี่ยวกับการใช้ ICT ของประชาชนในประเทศไทย ปี 2565 (ไตรมาส 2) พบว่า ครัวเรือนที่มีคอมพิวเตอร์ 6.1 ล้านครัวเรือน คิดเป็นร้อยละ 24.5 มีการเชื่อมต่ออินเทอร์เน็ต 21.8 ล้านครัวเรือน คิดเป็นร้อยละ 88.0 และมีโทรศัพท์มือถือ 23.9 ล้านครัวเรือน คิดเป็นร้อยละ 96.7 นอกจากนี้ประชากรในประเทศไทยที่มีอายุตั้งแต่ 6 ปีขึ้นไป ประมาณ 65.5 ล้านคน พบว่ามีผู้ใช้อินเทอร์เน็ต 55.7 ล้านคน คิดเป็นร้อยละ 85.0 ผู้ใช้โทรศัพท์มือถือ 61.9 ล้านคน คิดเป็นร้อยละ 94.6 และผู้มีโทรศัพท์มือถือ 57.5 ล้านคน คิดเป็นร้อยละ 87.8 (สำนักงานสถิติแห่งชาติ, 2565 : ออนไลน์)

สื่อออนไลน์ จึงถูกนำมาเป็นเครื่องมือในการถ่ายทอดข้อมูลข่าวสาร ข้อเท็จจริง ความคิดเห็น เรื่องราวในสังคมให้คนอื่นได้รับรู้อย่างรวดเร็ว การเข้าถึงข้อมูลข่าวสาร และการกระจายได้อย่างกว้างขวาง เราไม่สามารถห้ามให้ประชาชนรับรู้ข่าวสารที่มีอย่างมากมายในสื่อออนไลน์ แต่การรับรู้การมีส่วนร่วมของประชาชนจะช่วยให้ประชาชนสามารถเข้าใจ ประเมิน และสร้างสรรค์ข่าวสาร เนื้อหาสื่อโดยไม่ถูกครอบงำได้จากการใช้สื่อให้เป็นประโยชน์ การใช้สื่ออย่างผู้มีปัญญา จะช่วยให้ผู้รับสารสามารถส่งสารในฐานะผู้ส่งสารในสื่อออนไลน์ได้อย่างผู้รู้เท่าทันสื่อ

จากความต้องการในการติดต่อสื่อสารของประชาชนในวงกว้างโดยผ่านระบบอินเทอร์เน็ต ไม่ว่าจะอยู่ส่วนใดบนโลกก็สามารถติดต่อสื่อสารกันได้ จึงได้รับความสนใจและความนิยมใช้เป็นเครื่องมือในการเผยแพร่ข่าวสารข้อมูลต่าง ๆ ด้วยเหตุที่ประชาชนทั่วไปสามารถเข้าถึงข้อมูลได้ง่ายและตลอดเวลา อีกทั้งยังมีช่องทางในการติดต่อสื่อสารตอบกลับได้ในทันที (Real-time) อันเป็นข้อดีของสื่อออนไลน์ที่เกิดโอกาสให้ประชาชนทั่วไปได้รับรู้ข่าวสารอย่างเปิดกว้างและยังส่งข้อมูลข่าวสารต่อ ๆ ไปยังบุคคลอื่นในเครือข่ายได้อย่างไม่มีที่สิ้นสุด นอกจากนี้ยังมีพื้นที่ให้บุคคลผู้สนใจสามารถแสดงความคิดเห็นของตนเองได้อย่างอิสระเสรี จนเกิดเป็นชุมชนสังคมออนไลน์ (Social Network Community) ขึ้นในเครือข่ายสังคมออนไลน์ เช่น Facebook, Twitter, Instagram, Line รวมถึง What's App เป็นต้น (ศลิษา คล้ายทอง, 2557)

จากการศึกษางานวิจัยที่เกี่ยวข้องเกี่ยวกับพฤติกรรมกรรมการอ่านข่าวออนไลน์ของผู้อ่านในปัจจุบัน พบว่างานวิจัยหลายชิ้นยืนยันว่าพฤติกรรมกรรมการอ่านและรับรู้ข่าวสารจากสื่อออนไลน์มีความแตกต่างกัน ปาริชาติ สถาปิตานนท์ (2555) ได้กล่าวว่า วันนี้สื่อออนไลน์มีอิทธิพลสูง สร้างแรงจูงใจ ใครตั้งประเด็นอะไรแล้วมีใครนำไปขยายต่อประเด็นนั้นก็เผยแพร่ออกไปอย่างรวดเร็วและเป็นประเด็นที่ใหญ่ขึ้น อย่างไรก็ตามผู้ที่โพสต์อะไรลงไปในโลกโซเชียล ต้องระมัดระวังการละเมิดสิทธิของผู้อื่นได้ การใช้สื่อออนไลน์จึงต้องรู้สิทธิหน้าที่ของตนเองและต้องรู้เท่าทัน เพราะสิ่งที่ทำลายในโลกออนไลน์ คือ จริยธรรม ขณะที่ Newman (2009) อธิบายไว้ว่า สื่อสังคมเป็นพลังของการสื่อสารแบบเครือข่ายที่ทำให้คนสามารถแสดงความคิดเห็นส่งข้อมูลได้อย่างอิสระและก้าวข้ามข้อจำกัดของสื่อแบบดั้งเดิม ในเมื่อลักษณะของการสื่อสารออนไลน์ สามารถสร้างบนสนทนา เช่น ให้แสดงความคิดเห็น (Comment) หรือ เสนอเรื่องของตัวเองให้คนอื่นรับรู้ได้ ก็ทำให้มีการสื่อสารกันอย่างกว้างขวาง บางครั้ง บางเรื่อง ยังนำไปสู่การสนทนาได้ทั้งในระดับตัวต่อตน เป็นกลุ่มเล็ก หรือ ขยายวงไปสู่การสร้างชุมชนออนไลน์ของคนที่ชอบอะไรๆ

เหมือนกันได้ด้วย ทั้งนี้เป็นผลมาจากตัวสื่อที่ใช้ในการนำเสนอข่าวสารที่แตกต่างกัน ซึ่งจากลักษณะของสื่อที่เปลี่ยนแปลงไป เป็นปัจจัยสำคัญที่ทำให้การเขียนข่าวออนไลน์มีลักษณะเฉพาะตัวมากขึ้น

การมีส่วนร่วม หมายถึง กระบวนการที่บุคคลหรือกลุ่มบุคคลสมัครใจเข้าร่วมในการดำเนินการ ประการใดประการหนึ่งเพื่อให้เกิดการเปลี่ยนแปลงไปในทิศทางที่ดีขึ้นตามวัตถุประสงค์ที่ตั้งไว้ ดังที่ ศักดิ์สิทธิ์ แยมศรี (2543) ให้ความหมายของการมีส่วนร่วมของประชาชนว่า “การมีส่วนร่วมของประชาชน คือ การที่ประชาชนที่อยู่ร่วมกันในชุมชน แสดงออกถึงความประสงค์ที่จะมีส่วนร่วมในการให้ความร่วมมือเพื่อให้เกิดกิจกรรมที่ส่งผลกระทบต่อสังคมได้รับการแก้ไขหรือปรับปรุงให้เหมาะสมกับสภาพชุมชนที่ต้องดำเนินชีวิตอยู่ร่วมกันต่อไป โดยปกติสุข” และ สุจินต์ ดาววีระกุล (2527) ให้ความหมายของการมีส่วนร่วมของประชาชน หมายถึง กระบวนการกระทำที่ประชาชนมีความสมัครใจเข้ามามีส่วนในการกำหนดการเปลี่ยนแปลง เพื่อตัวประชาชนเอง โดยให้ประชาชนได้มีส่วนในการตัดสินใจเพื่อตนเองและมีส่วนดำเนินการเพื่อให้บรรลุวัตถุประสงค์ที่ปรารถนา ทั้งนี้ต้องมีใช่เป็นการกำหนดกรอบความคิดจากบุคคลภายนอก ดังนั้น กระบวนการมีส่วนร่วม เป็นการพัฒนาที่มีการร่วมกันดำเนินกิจกรรมโดยร่วมกันกำหนดเป้าหมาย ทิศทางของการพัฒนา วิธีการดำเนินงานโดยให้ทุกฝ่ายที่เกี่ยวข้องกันมาร่วมแรงร่วมใจ หลังจากดำเนินการผ่านไปของให้ทุกคนร่วมกันประเมินว่าผลที่เกิดขึ้นเป็นอย่างไร ดังนั้นกระบวนการมีส่วนร่วม ซึ่งมีรูปแบบการมีส่วนร่วมโดยทั่วไปแบ่งออกเป็น 3 ลักษณะ ดังนี้ (นิลฉวี พิทักษ์, 2551)

1. การมีส่วนร่วมแบบชายขอบ (Marginal Participation) เป็นการมีส่วนร่วมที่เกิดจากความสัมพันธ์เชิงอำนาจที่ไม่เท่าเทียมกัน ฝ่ายหนึ่งรู้สึกด้อยกว่าหรือมีทรัพยากรหรือความรู้ด้อยกว่า เช่น ผู้ปกครองกับผู้ใต้ปกครอง ผู้บริหารกับผู้ปฏิบัติ เจ้านายกับลูกจ้าง เป็นต้น

2. การมีส่วนร่วมแบบบางส่วน (Partial Participation) รัฐเป็นผู้กำหนดนโยบายลงมาว่าต้องการอะไร โดยที่รัฐไม่มีความรู้ความต้องการของชาวบ้าน ดังนั้นการมีส่วนร่วมก็เพียงแสดงความคิดเห็นในการดำเนินกิจกรรมบางส่วนเท่านั้น เช่นการสำรวจความคิดเห็น การสัมภาษณ์ประชาชน

3. การมีส่วนร่วมแบบสมบูรณ์ (Full Participation) เป็นการมีส่วนร่วมทุกขั้นตอนตั้งแต่การกำหนดปัญหา ความต้องการ การตัดสินใจในแนวทางการแก้ปัญหา และความเท่าเทียมกันของทุกฝ่าย

จึงอาจกล่าวได้ว่า การมีส่วนร่วมของประชาชนในชุมชนนับว่าเป็นส่วนที่มีความสำคัญยิ่ง โดยเฉพาะการดำเนินการในประเด็นที่เกี่ยวข้องกับวิถีชีวิตความเป็นอยู่และวัฒนธรรมของชุมชน เพราะประชาชนเป็นผู้ได้รับประโยชน์หรือมีส่วนได้ส่วนเสียโดยตรง ดังนั้นหากให้ประชาชนในชุมชนเข้ามามีส่วนร่วมจะทำให้การดำเนินงานวิจัยสำเร็จตามวัตถุประสงค์และเป้าหมายที่ได้กำหนดไว้

จากความสำคัญของปัญหาของการใช้เครือข่ายสังคมออนไลน์ในสภาวะที่สังคมไทยตกอยู่ภายใต้ความขัดแย้งทางการเมืองและสังคม อีกทั้งสื่อกระแสหลักไม่สามารถทำหน้าที่นำเสนอข่าวสารได้ตามปกติอย่างเต็มที่ ทำให้ผู้วิจัยสนใจในประเด็นที่ประชาชนมีส่วนร่วมในการนำเสนอข่าวสารผ่านสื่อออนไลน์ โดยผู้วิจัยสนใจศึกษารูปแบบของการมีส่วนร่วมของประชาชนในการนำเสนอข่าวสารผ่านสื่อออนไลน์ โดยมุ่งเน้นสำรวจพฤติกรรมการใช้เครือข่ายสังคมออนไลน์ในการนำเสนอข่าวสารต่าง ๆ เพื่อกำหนดเป็นรูปแบบในการสื่อสารที่ถูกต้องและเหมาะสมต่อไป

### วัตถุประสงค์ของการวิจัย

1. เพื่อประเมินการมีส่วนร่วมของประชาชนในการนำเสนอข่าวสารผ่านสื่อออนไลน์
2. เพื่อพัฒนารูปแบบการมีส่วนร่วมของประชาชนในการนำเสนอข่าวสารผ่านสื่อออนไลน์



## วิธีดำเนินการวิจัย

การวิจัยนี้เป็นการวิจัยเชิงคุณภาพ (Qualitative Research) มีกลุ่มตัวอย่างที่ใช้ในงานวิจัย จำนวน 9 คน คือ 1) นักวิชาการด้านนิเทศศาสตร์ที่มีประสบการณ์ด้านการสอน ไม่น้อยกว่า 10 ปี จำนวน 3 คน 2) นักวิชาชีพที่มีประสบการณ์ด้านข่าว ไม่น้อยกว่า 10 ปี หรือ ผู้ได้รับรางวัลในระดับชาติด้านข่าว จำนวน 3 คน และ 3) นักข่าวพลเมือง หรือประชาชนทั่วไป ที่ได้เข้าร่วมการอบรมเชิงปฏิบัติการด้านข่าวจากองค์กรสื่อ หรือผู้ที่มีส่วนร่วมในกระบวนการนำเสนอข้อมูลข่าวสารอย่างต่อเนื่องผ่านสื่อออนไลน์ ไม่น้อยกว่า 10 ปี จำนวน 3 คน โดยแบ่งขั้นตอนการวิจัยออกเป็น 4 ระยะ ดังนี้

ระยะที่ 1 ศึกษาสถานภาพทั่วไปของการนำเสนอข่าวของประชาชนผ่านสื่อออนไลน์

ระยะที่ 2 ศึกษาการมีส่วนร่วมของประชาชนในการนำเสนอข่าวผ่านสื่อออนไลน์

ระยะที่ 3 การวิเคราะห์สถานะแวดล้อม (SWOT Analysis) การมีส่วนร่วมของประชาชนในการนำเสนอข่าวผ่านสื่อออนไลน์

ระยะที่ 4 การสร้างรูปแบบการมีส่วนร่วมของประชาชนในการนำเสนอข่าวผ่านสื่อออนไลน์ โดยมีรายละเอียดแต่ละระยะ ดังนี้

### ระยะที่ 1 ศึกษาสถานภาพทั่วไปของการนำเสนอข่าวของประชาชนผ่านสื่อออนไลน์

การศึกษสถานภาพทั่วไปของการนำเสนอข่าวของประชาชนผ่านสื่อออนไลน์ เป็นการศึกษข้อมูลเบื้องต้น สังเคราะห์เอกสารและงานวิจัยที่เกี่ยวข้องกับสถานภาพทั่วไปของการนำเสนอข่าวของประชาชนผ่านสื่อออนไลน์ เพื่อให้ทราบว่าประชาชนที่ทำหน้าที่นำเสนอข่าวจะมีความเหมือนหรือความแตกต่างกันในการรายงานข่าวผ่านสื่อออนไลน์ รวมถึงมีกระบวนการอย่างไรในการรายงานข่าวผ่านสื่อออนไลน์ของประชาชน ทั้งนี้ เพื่อนำข้อมูลที่ได้รับเป็นข้อมูลพื้นฐานเพื่อนำไปประกอบการวิเคราะห์สถานะแวดล้อม (SWOT Analysis) ต่อไป

### ระยะที่ 2 ศึกษาการมีส่วนร่วมของประชาชนในการนำเสนอข่าวผ่านสื่อออนไลน์

การศึกษการมีส่วนร่วมของประชาชนในการนำเสนอข่าวผ่านสื่อออนไลน์ เป็นการศึกษจากข้อมูลทุติยภูมิ โดยการสังเคราะห์เอกสารและงานวิจัยที่เกี่ยวข้องกับการมีส่วนร่วมของประชาชนในการนำเสนอข่าวผ่านสื่อออนไลน์ เพื่อนำข้อมูลที่ได้รับไปสังเคราะห์ร่วมกับข้อมูลที่ได้รับจากการดำเนินการในระยะที่ 1 เพื่อเป็นข้อมูลพื้นฐานในการนำไปประกอบการวิเคราะห์สถานะแวดล้อม (SWOT Analysis) ในการดำเนินงานระยะที่ 3 ต่อไป

### ระยะที่ 3 การวิเคราะห์สถานะแวดล้อม (SWOT Analysis) การมีส่วนร่วมของประชาชนในการนำเสนอข่าวผ่านสื่อออนไลน์

การวิเคราะห์สถานะแวดล้อม (SWOT Analysis) การมีส่วนร่วมของประชาชนในการนำเสนอข่าวผ่านสื่อออนไลน์ เป็นการเก็บข้อมูลเชิงคุณภาพ (Qualitative Research) โดยมีวัตถุประสงค์เพื่อเป็นเครื่องมือในการกำหนดจุดแข็งและจุดอ่อนจากสภาพแวดล้อมภายใน โอกาสและอุปสรรคจากสภาพแวดล้อมภายนอก ตลอดจนผลกระทบที่มีศักยภาพจากปัจจัยเหล่านี้ต่อการมีส่วนร่วมของประชาชนในการนำเสนอข่าวผ่านสื่อออนไลน์ โดยการสัมภาษณ์เชิงลึก (In-depth Interview) นักวิชาการ นักวิชาชีพ และประชาชน

### ระยะที่ 4 การสร้างรูปแบบการมีส่วนร่วมของประชาชนในการนำเสนอข่าวผ่านสื่อออนไลน์

การสร้างรูปแบบการมีส่วนร่วมของประชาชนในการนำเสนอข่าวผ่านสื่อออนไลน์ ดำเนินการตามขั้นตอนดังนี้

1. ศึกษาทฤษฎีและแนวคิดที่เกี่ยวข้องกับรูปแบบการมีส่วนร่วมของประชาชนในการนำเสนอข่าวผ่านสื่อออนไลน์
2. สังเคราะห์เอกสารและงานวิจัยที่เกี่ยวข้องเพื่อเชื่อมโยงสู่การสร้างรูปแบบการมีส่วนร่วมของประชาชนในการนำเสนอข่าวผ่านสื่อออนไลน์ ซึ่งผู้วิจัยได้นำการสัมภาษณ์จากระยะที่ 3 มาสังเคราะห์สาระสำคัญเพื่อให้ได้รูปแบบการมีส่วนร่วมของประชาชนในการนำเสนอข่าวผ่านสื่อออนไลน์

3. ประเมินความสอดคล้องของข้อความ โดยผู้เชี่ยวชาญ จำนวน 3 ท่าน ในการประเมินความเหมาะสมของรูปแบบการมีส่วนร่วมของประชาชนในการนำเสนอข่าวผ่านสื่อออนไลน์ โดยการวิเคราะห์หาค่าดัชนีความสอดคล้อง (IOC : Index of Item-Objective Congruence)

4. ประเมินความเหมาะสมของร่างรูปแบบการมีส่วนร่วมของประชาชนในการนำเสนอข่าวผ่านสื่อออนไลน์ โดยผู้เชี่ยวชาญ จำนวน 3 ท่าน และปรับปรุงรูปแบบการมีส่วนร่วมของประชาชนในการนำเสนอข่าวผ่านสื่อออนไลน์ตามข้อเสนอแนะของผู้เชี่ยวชาญ

5. จัดทำรูปแบบการมีส่วนร่วมของประชาชนในการนำเสนอข่าวผ่านสื่อออนไลน์ ฉบับสมบูรณ์

## ผลการวิจัย

### ตอนที่ 1 ผลการประเมินการมีส่วนร่วมของประชาชนในการนำเสนอข่าวสารผ่านสื่อออนไลน์

#### ระยะที่ 1 ศึกษาสถานภาพทั่วไปของการนำเสนอข่าวสารของประชาชนผ่านสื่อออนไลน์

จากการวิเคราะห์การนำเสนอข่าวสารของประชาชนผ่านสื่อออนไลน์ในปัจจุบันพบว่า ประชาชนที่ทำหน้าที่นำเสนอข่าวสารจะมีความเหมือนและความแตกต่างกันในการรายงานข่าวผ่านสื่อออนไลน์ โดยในภาพรวมนั้นมีความเหมือนกันคือ ข้อมูลข่าวสารต่าง ๆ ที่นำมารายงานหรือเผยแพร่ผ่านสื่อออนไลน์นั้นจะต้องเป็นข้อมูลที่เป็นจริง ไม่มีการบิดเบือนของข้อมูล และมีประโยชน์ต่อประชาชนทั่วไปในเชิงสาธารณะ ส่วนความแตกต่างนั้น ได้แก่ เนื้อหาในข่าวที่นำเสนอ นั้น จะเป็นประเด็นปัญหาเฉพาะพื้นที่มากกว่าเรื่องราวทั่ว ๆ ไป และกระบวนการในการรายงานข่าวจะไม่มี ความซับซ้อนหรือเป็นระบบมากกว่า เมื่อเปรียบเทียบกับ การนำเสนอข่าวของนักข่าวสื่อกระแสหลัก โดยประชาชนมีกระบวนการในการนำเสนอข่าวเป็นขั้นตอน ไม่ใช่การนำเสนอตามเหตุการณ์ หรือความพึงพอใจเพียงอย่างเดียว โดยกระบวนการในการนำเสนอข่าวของประชาชนนั้น มีปัจจัย 7 ประการที่เป็นตัวชี้วัดคุณค่าของข่าว ได้แก่ 1. ความทันด่วนของข่าว (timeliness) 2. ผลกระทบของข่าว (Impact or Consequence) 3. ความเด่น (Prominence) 4. ความใกล้ชิดของข่าวที่มีต่อผู้รับข่าว (Proximity) 5. ความขัดแย้ง (Conflict) 6. ความผิดปกติ (Unusualness) และ 7. เรื่องราวหรือเหตุการณ์ที่กำลังอยู่ในกระแสความสนใจของสาธารณชน (Currency) ซึ่งเป็นไปตามหลักการเขียนและรายงานข่าวของนักวิชาชีพสื่อมวลชน

สำหรับกระบวนการในการรายงานข่าวของประชาชนผ่านสื่อออนไลน์ จากการวิเคราะห์ของนักวิจัยสามารถสรุปกระบวนการในการรายงานข่าวของประชาชนเป็นขั้นตอนต่าง ๆ ดังนี้

1. **ขั้นการคัดเลือกหัวข้อข่าว** ในขั้นตอนนี้ประชาชนจะมีความอิสระในการคัดเลือกหัวข้อข่าวสารที่จะนำเสนอ ตามความสนใจของตนเอง

2. **ขั้นการรวบรวมข้อมูลและกำหนดเนื้อหาข่าวสาร** หลังจากที่ประชาชนสามารถกำหนดหัวข้อข่าวสารที่จะนำเสนอได้แล้ว แต่ละคนจะมีเทคนิค วิธีการต่าง ๆ ในการรวบรวมรายละเอียดของเนื้อหาข่าวสารนั้น มากำหนดเป็นรายละเอียดในข่าวสารที่จะนำเสนอ ซึ่งบางคนอาจใช้การเป็นผู้มีส่วนร่วมในเหตุการณ์ บางคนเลือกใช้ภาพถ่าย คลิปวิดีโอ หรือเอกสารสำคัญต่าง ๆ บางคนใช้ความ สนิทสนมส่วนตัวในการสัมภาษณ์บุคคลในข่าวโดยตรง เพื่อที่จะได้ข้อมูลที่มีความเป็นจริง ชัดเจน ก่อให้เกิดความเข้าใจ และความน่าเชื่อถือมากขึ้น

3. **ขั้นการเผยแพร่ข่าวสาร** ภายหลังจากการกำหนดเนื้อหาข่าวสารเรียบร้อยแล้ว ประชาชนจะนำเสนอข่าวสารผ่านสื่อออนไลน์ตามช่องทางต่าง ๆ ที่ตนเองถนัด และเคยชินในการเข้าถึง โดยนิยมใช้คอมพิวเตอร์และโทรศัพท์เคลื่อนที่สมาร์ทโฟนเป็นเครื่องมือหลักในการส่งข้อมูลผ่านสื่อออนไลน์ แต่มักไม่มีการตรวจสอบความถูกต้องและความเหมาะสมของข้อมูลก่อนการนำเสนอเหมือนนักข่าวมืออาชีพที่มีกองบรรณาธิการทำหน้าที่ตรวจสอบข้อมูลก่อนนำเสนอข่าวสารต่อประชาชน อาจเนื่องมาจากการนำเสนอข่าวสารของประชาชนเป็น

ลักษณะการสื่อสารแบบสองทาง (Two-way Communication) ที่ผู้ส่งข่าวสารและผู้รับข่าวสารสามารถที่จะติดต่อเพื่อแลกเปลี่ยนข้อมูลข่าวสาร ตลอดจนความคิดเห็นต่าง ๆ ในประเด็นข่าวสารนั้นได้ทันที

## ระยะที่ 2 ศึกษาการมีส่วนร่วมของประชาชนในการนำเสนอข่าวสารผ่านสื่อออนไลน์

การมีส่วนร่วมของประชาชนในปัจจุบัน จะทำหน้าที่เป็นผู้เล่าเรื่องราว (Citizen stories) ในลักษณะปัจเจกบุคคลมากกว่าการรวมกลุ่มกัน เนื่องจากความสามารถในการเข้าถึงข้อมูลและช่องทางสื่อออนไลน์มีความง่ายและหลากหลายมากขึ้น การรวมกลุ่มกันจึงไม่จำเป็น รวมถึงการมีสังกัดองค์กรสื่อจะทำให้เกิดความยุ่งยากในการนำเสนอข้อมูลข่าวสารมากขึ้น เพราะกระบวนการในการตรวจสอบของกองบรรณาธิการ ทำให้การนำเสนอข่าวสารล่าช้า ไม่ทันใจของผู้รับสาร อีกทั้งความไม่เป็นปัจจุบันของเหตุการณ์ต่าง ๆ ที่นำเสนอผ่านสื่อออนไลน์ และจากการศึกษาของผู้วิจัยพบว่า สามารถแบ่งแยกประเภทการมีส่วนร่วมของประชาชนในการนำเสนอข่าวสารผ่านสื่อออนไลน์ได้เป็น 4 ประเภท คือ

### 1. การมีส่วนร่วมในระดับชุมชน

การมีส่วนร่วมในระดับชุมชน เป็นการมีส่วนร่วมในฐานะที่เป็นบุคคลในชุมชน หรือบุคคลในพื้นที่ที่เป็นประเด็นข่าวสาร โดยในลักษณะนี้ ผู้นำเสนอข่าวสารมักเป็นบุคคลที่เกี่ยวข้องกับข่าวสาร หรือเหตุการณ์นั้น ๆ โดยตรง หรือเรียกอีกอย่างหนึ่งว่า การมีส่วนร่วมโดยตรงของประชาชนที่มีความเกี่ยวข้องกับประเด็นที่นำเสนอข่าวสาร

### 2. การมีส่วนร่วมในฐานะผู้นำชุมชน

การมีส่วนร่วมในฐานะผู้นำชุมชน เป็นการมีส่วนร่วมในฐานะที่เป็นผู้นำชุมชน ซึ่งมีหน้าที่โดยตรงในการเป็นตัวแทน และตัวกลางในการนำเสนอข่าวสารที่เป็นประโยชน์โดยตรงกับสมาชิกในชุมชนที่ตนเองควบคุมดูแลอยู่ อาจจะเป็นการนำเสนอข่าวสารในรูปแบบของนโยบายต่าง ๆ หรือจากเอกสารหลักฐานต่าง ๆ หรือเรียกอีกอย่างหนึ่งว่า การมีส่วนร่วมทางอ้อมของผู้นำชุมชนต่อการนำเสนอข่าวสารต่อประชาชน

### 3. การมีส่วนร่วมในฐานะเจ้าหน้าที่ของรัฐ

การมีส่วนร่วมในฐานะเจ้าหน้าที่ของรัฐ เป็นการมีส่วนร่วมของประชาชนที่เป็นเจ้าหน้าที่ของรัฐ ที่มีส่วนเกี่ยวข้องกับประเด็นเนื้อหาที่มีการนำเสนอในสื่อออนไลน์ เพื่อสร้างความเข้าใจอันดีที่ถูกต้องระหว่างหน่วยงานภาครัฐกับประชาชน เพื่อความสงบสุขและการอยู่ร่วมกันของคนในสังคม การมีส่วนร่วมประเภทนี้เป็น การมีส่วนร่วมของบุคคลที่ไม่เกี่ยวข้องกับประเด็นเนื้อหาข่าวสาร แต่ต้องดำเนินการผ่านตัวแทนภาครัฐที่มีความเกี่ยวข้องตามสายงานที่ปฏิบัติ

### 4. การมีส่วนร่วมในฐานะต่างพื้นที่

การมีส่วนร่วมในฐานะต่างพื้นที่ การมีส่วนร่วมในลักษณะนี้ เป็นการมีส่วนร่วมที่เปิดโอกาสให้ประชาชนทั่วไปที่ไม่ใช่บุคคลในพื้นที่ ไม่ใช่ตัวแทนของประชาชน ไม่ใช่องค์กรภาครัฐที่มีส่วนเกี่ยวข้อง สามารถเปิดโอกาสให้สามารถนำเสนอข่าวสารต่าง ๆ ตลอดจนความคิดเห็น ความรู้สึกต่อประเด็นข่าวสารนั้นๆ มีส่วนร่วมได้ตลอดเวลา

## ระยะที่ 3 การวิเคราะห์สถานะแวดล้อม (SWOT Analysis) การมีส่วนร่วมของประชาชนในการนำเสนอข่าวผ่านสื่อออนไลน์

การวิเคราะห์สถานะแวดล้อม (SWOT Analysis) หรือ การหาจุดแข็ง (S - Strength) จุดอ่อน (W - Weakness) โอกาส (O - Opportunity) และอุปสรรค (T - Threat) ของการมีส่วนร่วมของประชาชนในการนำเสนอข่าวผ่านสื่อออนไลน์ จะทำให้เห็นถึงแนวทางในการพัฒนารูปแบบการมีส่วนร่วมที่ประชาชนสามารถเลือกใช้เพื่อนำเสนอข้อมูลข่าวสารต่าง ๆ ผ่านช่องทางสื่อออนไลน์ได้อย่างหลากหลาย ดังนี้

### 1. จุดแข็ง (Strength)

จุดแข็ง หรือข้อได้เปรียบของการนำเสนอข้อมูลข่าวสารผ่านสื่อออนไลน์ของประชาชน คือ

1.1 ประชาชนสามารถนำเสนอข้อมูลข่าวสารได้อย่างเสรี ด้วยความรวดเร็ว

1.2 ประชาชนเป็นผู้ที่มีความรู้เฉพาะด้าน หรือสนใจในเรื่องใดเรื่องหนึ่งเป็นพิเศษ จึงทำให้มีการเล่าเรื่อง หรือนำเสนอประเด็นได้แปลกใหม่ ในมุมมองที่แตกต่าง มีเอกลักษณ์เฉพาะตัวในการรายงานข่าว มีมุมมองที่แตกต่างจากนักข่าวอาชีพ รวมถึงการไม่ได้จบการศึกษาด้านนิเทศศาสตร์หรือสื่อสารมวลชน ทำให้ไม่ยึดติดกับการนำเสนอในรูปแบบเดิม ๆ หรือในกรอบการทำงานขององค์กรสื่อ

1.3 ประชาชนมีความสามารถในการใช้เทคโนโลยีทางการสื่อสาร จึงทำให้เป็นผู้ผลิตเนื้อหาข่าวสารเองได้ ทั้งการถ่ายทำ การเล่าเรื่องราวผ่านเสียงของตนเอง การตัดต่อ และการเผยแพร่สู่ช่องทางสื่อออนไลน์

1.4 ประชาชนที่ทำหน้าที่นำเสนอข่าวสารเหล่านี้มักเป็นผู้ที่ไม่ได้สังกัดองค์กรสื่อใด หรือเป็นนักสื่อสารมวลชนอิสระ ทำให้มีความเป็นอิสระในการดำเนินงานสูง และไม่ถูกกดดันจากนโยบายของหน่วยงานต้นสังกัด หรืออิทธิพลจากองค์กรธุรกิจที่เป็นผู้อุปถัมภ์

1.5 ประชาชนที่ทำหน้าที่เสนอข่าวสารผ่านสื่อออนไลน์ มักมีจิตอาสา ไม่หวังผลประโยชน์ส่วนตัว และมีเครือข่ายเพื่อเชื่อมโยงข้อมูลข่าวสารที่น่าเชื่อถือ อย่างตรงไปตรงมา

1.6 ประชาชนที่นำเสนอข่าวสารเป็นบุคคลที่อยู่ในพื้นที่ มีความใกล้ชิดกับแหล่งข่าว ทำให้สามารถแสวงหาข้อมูลและนำเสนอเนื้อหา (Content) ในเชิงลึกได้มากกว่า

1.7 เทคโนโลยีในการสื่อสารที่ใกล้ตัวประชาชนผู้รับสารทั่วไปสามารถเข้าถึงได้ง่าย คือ สมาร์ทโฟน เพื่อเชื่อมต่อกับสื่อสังคมออนไลน์ต่าง ๆ เช่น เฟซบุ๊ก แฟนเพจ ทวิตเตอร์ ไลน์ เป็นต้น

1.8 เนื้อหาของข่าวสารที่ประชาชนเป็นผู้นำเสนอมีความน่าสนใจ เนื่องจากมีรูปแบบของเทคโนโลยีสื่อรองรับ ประกอบไปด้วยตัวอักษร ภาพนิ่ง ภาพเคลื่อนไหว การถ่ายทอดสด ฯลฯ ข้อความส่วนตัว การตั้งค่าเป็นส่วนตัวหรือเป็นสาธารณะ การแบ่งปันหรือการแชร์ เป็นต้น

## 2. จุดอ่อน (Weakness)

จุดอ่อน หรือข้อด้อยของการนำเสนอข้อมูลข่าวสารผ่านสื่อออนไลน์ของประชาชน คือ

2.1 ประชาชนโดยทั่วไปมักจะไม่มีความรู้ หรือความเข้าใจในเรื่องกฎหมายจริยธรรมสื่อ ส่งผลให้การนำเสนอข่าวสารต่าง ๆ ผ่านสื่อออนไลน์มีความไม่ถูกต้อง เหมาะสมในการนำเสนอ เมื่อเปรียบเทียบกับ การนำเสนอข่าวสารจากองค์กรสื่อที่มีการตรวจสอบเนื้อหา ความถูกต้อง และความเหมาะสมกับผู้รับสารก่อนนำเสนอ

2.2 ประชาชนผู้นำเสนอข่าวสารอาจได้รับการคุกคามจากผู้มีส่วนเกี่ยวข้องในข่าวที่นำเสนอ และอาจถูกปิดกั้นการนำเสนอความคิดเห็นต่าง ๆ ทำให้ประชาชนที่ทำหน้าที่นำเสนอข่าวสารเกิดความไม่มั่นใจในการนำเสนอประเด็นข่าวสาร

2.3 ประชาชนผู้นำเสนอข่าวสารไม่มีความเป็นมืออาชีพด้านข่าว ขาดการจับประเด็นที่เฉียบคม ไม่มีความหลากหลายในการมองประเด็น ขาดทักษะในการสื่อสารโดยเฉพาะการเขียนและรายงานข่าว การขาดอุปกรณ์ในการนำเสนอข่าวสารที่ทันสมัยและคมชัดในการออกอากาศผ่านสื่อออนไลน์ต่าง ๆ ขาดความรู้ความสามารถด้านการนำเสนอที่น่าสนใจ จึงทำให้ขาดความน่าเชื่อถือในการนำเสนอข่าวสารของประชาชนทั่วไป และไม่น่าติดตาม

2.4 ประชาชนผู้นำเสนอข่าวสารมีความรู้ไม่เพียงพอในการนำเสนอเนื้อหาข่าวสารนั้น ๆ โดยเน้นไปที่การใส่ความรู้สึกและแสดงความคิดเห็นส่วนตัวลงในข่าวสารที่นำเสนอ

2.5 การเปิดเผยตัวตน การมีส่วนร่วมของประชาชนจะอยู่ในพื้นที่สาธารณะที่ทำให้ทราบตัวตนของคนที่ไม่แสดงการมีส่วนร่วมในการนำเสนอข่าว อาจทำให้ประชาชนกังวล หรือแสดงการมีส่วนร่วมได้ไม่เต็มที่ในบางประเด็นข่าวที่สัมพันธ์ต่อความปลอดภัยของตนเอง

2.6 การตรวจสอบตัวตน ประชาชนที่เป็นสมาชิกของสื่อออนไลน์ หรือสื่อสังคมออนไลน์บางส่วนไม่ได้เปิดเผยตัวตนอย่างชัดเจน ดังนั้นเมื่อแสดงการมีส่วนร่วมในการนำเสนอข่าว อาจจะทำให้ดูไม่น่าเชื่อถือเพราะไม่มีความชัดเจนของตัวตน

2.7 ข้อมูลที่นำเสนออาจไม่เป็นความจริง และบางครั้งไม่มีการตรวจสอบข้อเท็จจริงก่อนการนำเสนอ

2.8 ประชาชนผู้นำเสนอข่าวสารไม่ศึกษากฎหมายที่เกี่ยวข้องพระราชบัญญัติคอมพิวเตอร์ในการโพสต์หรือแชร์ข้อความต่าง ๆ ทำให้มีการละเมิดสิทธิส่วนบุคคลและทำผิดกฎหมาย

2.9 ประชาชนผู้นำเสนอข่าวสารบางส่วน ไม่มีความรู้ด้านการใช้เทคโนโลยีการสื่อสารที่เพียงพอ ทำให้ไม่สามารถเข้าถึงและเผยแพร่ข้อมูลข่าวสารผ่านสื่อออนไลน์ได้

### 3. โอกาส (Opportunity)

โอกาส จากปัจจัยภายนอกที่ช่วยสนับสนุนการมีส่วนร่วมของประชาชนในการนำเสนอข่าวสาร คือ

3.1 ในปัจจุบันองค์กรสื่อต่าง ๆ ให้ความสำคัญกับข่าวสารของประชาชนที่นำเสนอโดยประชาชนในพื้นที่มากขึ้น โดยเฉพาะประเด็นสาธารณะที่ประชาชนส่วนใหญ่ให้ความสนใจ องค์กรสื่อมักนำเสนอข่าวสารของประชาชนที่กำลังอยู่ในประเด็นที่민ให้ความสนใจมากกว่าข่าวสารจากนักข่าวอาชีพที่สังกัดองค์กรสื่อ จึงเป็นโอกาสที่ประชาชนทั่วไปที่ทำหน้าที่ในการนำเสนอข่าวสารได้รับโอกาสพิเศษจากองค์กรสื่อ ในการเป็นผู้นำเสนอประเด็นข่าวสารเอง

3.2 ได้รับการสนับสนุนจากองค์กรสื่อในด้านการพัฒนาอบรม ให้ประชาชนมีความรู้ที่ถูกต้องในการนำเสนอข่าวสารเพิ่มมากขึ้น เพราะประชาชนที่อยู่ในพื้นที่มักมีความใกล้ชิด สนับสนุน และได้รับความไว้วางใจกับแหล่งข่าว บุคคลในข่าว ทำให้ได้รับข้อมูลเชิงลึกที่ถูกต้องมากกว่านักข่าวอาชีพที่ทำข่าวในพื้นที่ของประชาชน

3.3 มีการพัฒนาระบบโครงข่ายการสื่อสารเพิ่มมากขึ้น ทำให้การสื่อสารผ่านสื่อออนไลน์มีความรวดเร็ว และมีความเสถียรมากขึ้น ประชาชนสามารถเข้าถึงและเผยแพร่ข่าวสารได้สะดวกและตลอดเวลาที่ต้องการ

3.4 ภาครัฐบาลเห็นความสำคัญกับการมีส่วนร่วมของประชาชนในการนำเสนอความคิดเห็นหรือข้อมูลข่าวสารเพิ่มมากขึ้น และเผยแพร่ความรู้ด้านการรู้เท่าทันสื่อ เพื่อให้ประชาชนตระหนักถึงความสำคัญในการกลั่นกรองข่าวสารที่ได้รับก่อนการเผยแพร่ต่อ

3.5 มีการกำหนดสิทธิพลเมืองในด้านการแสดงออกทางการสื่อสารของประชาชนในกฎหมายรัฐธรรมนูญ

3.6 เกิดเครือข่ายความร่วมมือในการจัดกิจกรรมต่าง ๆ เพื่อนำไปสู่การเชื่อมโยงข้อมูลข่าวสารระหว่างภาคประชาชน ในประเด็นที่อยู่บนพื้นฐานความชอบที่ใกล้เคียงกันจะเกิดการรวมกลุ่มเพื่อแลกเปลี่ยนข้อมูลข่าวสารได้ง่ายขึ้น

3.7 มีช่องทางในการสื่อสารได้อย่างหลากหลาย เช่น ช่องทางสื่อออนไลน์ต่าง ๆ บนมือถือ และประชาชนสามารถเข้าถึงสื่อได้ง่าย

3.8 การให้ความสำคัญของรัฐบาลในการพัฒนาทางด้านเทคโนโลยีสื่อสารของประเทศให้ก้าวหน้าและทัดเทียมเพื่อนบ้าน และทัดเทียมนานาชาติประเทศ เช่น เพจหน่วยงานของรัฐ หรือ ช่องทางสื่อออนไลน์ต่าง ๆ ที่รัฐบาลเป็นผู้พัฒนาขึ้น เพื่อเป็นสื่อกลางระหว่างรัฐบาลกับภาคประชาชน

3.9 ความง่ายและสะดวกของเทคโนโลยีที่รองรับการใช้งานของประชาชน สามารถสร้างสาร และเผยแพร่บนสื่อออนไลน์ได้ด้วยตนเอง

3.10 ความหลากหลายของผู้รับสาร และเทคโนโลยีที่เอื้ออำนวย เป็นการเปิดโอกาสให้ประชาชนที่มีความรู้ มีเนื้อหาเฉพาะที่น่าสนใจในเรื่องต่าง ๆ และสามารถนำเสนอได้อย่างแปลกใหม่ สร้างสรรค์ นำไปสู่โอกาสในการสร้างชื่อเสียง รายได้ และเป็นที่ยอมรับของคนในสังคม

### 4. อุปสรรค (Threat)

อุปสรรคที่เกิดขึ้นจากปัจจัยภายนอกที่ขัดขวางการมีส่วนร่วมของประชาชนในการนำเสนอข่าวสาร คือ

4.1 ประชาชนไม่สามารถเข้าถึงสื่อหรือช่องทางในการเผยแพร่ความรู้ด้านกฎหมายต่าง ๆ ที่เกี่ยวข้องกับ การนำเสนอข่าวสาร โดยเฉพาะพระราชบัญญัติคอมพิวเตอร์ที่เกี่ยวข้องกับการนำเสนอข่าวสารในสื่อออนไลน์ โดยตรง อีกทั้งการบังคับใช้กฎหมายหรือบทลงโทษผู้กระทำความผิดยังไม่เห็นเป็นรูปธรรมที่ชัดเจน ส่งผลให้

ประชาชนส่วนใหญ่ที่นำเสนอข่าวสารผ่านสื่อออนไลน์ไม่ตระหนักถึงความผิดที่อาจเกิดขึ้นได้ทั้งทางตรงและทางอ้อม

4.2 องค์กรสื่อยังไม่ได้สนับสนุนประชาชนที่นำเสนอข่าวสารผ่านสื่อออนไลน์อย่างเต็มที่ เพราะมองว่าข่าวสารต่าง ๆ ที่ประชาชนนำเสนออยู่นั้นยังขาดมาตรฐานทางวิชาชีพสื่อสารมวลชน และขาดการตรวจสอบความถูกต้องของข้อมูลข่าวสาร จึงทำให้ข่าวสารต่าง ๆ ที่นำเสนอโดยประชาชนยังอยู่ในวงแคบ เฉพาะในพื้นที่ที่เป็นประเด็นปัญหาเท่านั้น

4.3 ขาดการกำกับดูแลข้อมูลข่าวสารที่เผยแพร่โดยประชาชนผ่านสื่อออนไลน์อย่างเป็นระบบ เนื่องจากการนำเสนอข่าวสารผ่านปัจเจกบุคคลที่ไม่ได้เป็นองค์กร ทำให้ขาดความน่าเชื่อถือ และมีความกระจัดกระจาย บางครั้งไม่มีแหล่งที่มา ทำให้ยากต่อการติดตาม หากข้อมูลข่าวสารนั้นมีความบิดเบือน ไม่ถูกต้อง

4.4 ระบบโทรคมนาคมขาดประสิทธิภาพ ส่งผลให้เกิดอุปสรรคต่อการสื่อสารผ่านสื่อออนไลน์ โดยเฉพาะในเขตพื้นที่ห่างไกล

## ตอนที่ 2 ผลการพัฒนาารูปแบบการมีส่วนร่วมของประชาชนในการนำเสนอข่าวสารผ่านสื่อออนไลน์

หลังจากการศึกษาในระยะที่ 1-3 เรียบร้อยแล้ว ผู้วิจัยได้พัฒนารูปแบบการมีส่วนร่วมของประชาชนในการนำเสนอข่าวสารผ่านสื่อออนไลน์ จากการสังเคราะห์แนวคิด ทฤษฎี และจากการสัมภาษณ์เชิงลึก (In-depth interview: IDI) นักวิชาการ นักวิชาชีพด้านข่าว และนักข่าวพลเมือง จำนวน 9 คน ในประเด็น “การมีส่วนร่วมของประชาชนในการนำเสนอข่าวผ่านสื่อออนไลน์” ซึ่งผลการศึกษาพบว่า ในปัจจุบันการมีส่วนร่วมของประชาชนในการนำเสนอข่าวผ่านสื่อออนไลน์มีหลายรูปแบบ ทั้งในฐานะผู้ส่งสารโดยตรง โดยการเป็นผู้ผลิตเนื้อหาข่าวสารนั้น ๆ หรือเป็นเพียงส่วนหนึ่งในกระบวนการสื่อสาร คือ การแสดงความคิดเห็น การส่งข้อมูลข่าวสาร เช่น เนื้อหา ภาพนิ่ง ภาพเคลื่อนไหว เพื่อให้สื่อกระแสหลักสามารถนำเสนอหรือเสาะแสวงหา ติดตาม หรือตรวจสอบต่อได้ นอกจากนี้ยังมีส่วนร่วมในการนำเสนอข่าวสารผ่านสื่อออนไลน์ในลักษณะอื่น ๆ เช่น การทำบล็อก (Blog) การสร้างประเด็นในพื้นที่ หรือการกำหนดวาระข่าวสาร เพื่อจุดประกายประเด็นปัญหาให้สื่อกระแสหลักนำไปดำเนินการต่อ ซึ่งผู้วิจัยได้สังเคราะห์ข้อมูลจากการสัมภาษณ์เชิงลึกจากผู้ให้ข้อมูล และพัฒนารูปแบบการมีส่วนร่วมของประชาชนในการนำเสนอข่าวสารผ่านสื่อออนไลน์ ดังภาพที่ 1

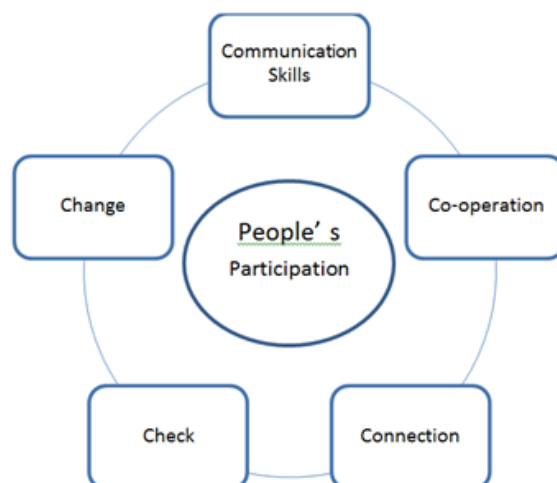

ภาพที่ 1 รูปแบบการมีส่วนร่วมจากการของประชาชนในการนำเสนอข่าวสารผ่านสื่อออนไลน์ (5C Model of People's Participation)

ที่มา: สุปราณี ศิริสวัสดิ์ชัย, 2565

จากภาพที่ 1 รูปแบบการมีส่วนร่วมจากการของประชาชนในการนำเสนอข่าวสารผ่านสื่อออนไลน์ มีรายละเอียดดังนี้

### 1. C - Communication Skills ทักษะด้านการสื่อสาร

ประชาชนผู้นำเสนอข่าวสารมีบทบาทด้านการเลือกประเด็นในการนำเสนอข้อมูลที่เข้าถึงปัญหาอย่างแท้จริง และใช้ทักษะด้านการสื่อสาร ประกอบด้วย การฟัง พูด อ่าน และเขียนในการนำเสนอที่น่าสนใจ เป็นตัวแทนของพื้นที่ในการเล่าเรื่องราวซึ่งเป็นข้อเท็จจริงให้ผู้อื่นได้รับรู้ และสามารถช่วยกำหนดวาระข่าวสาร (Agenda setting) ร่วมกับสื่อกระแสหลัก เพราะประชาชนไม่ใช่ผู้รับสารเพียงบทบาทเดียวแบบดั้งเดิม แต่ปัจจุบันสามารถเข้าถึงข้อมูลได้รวดเร็วกว่า จึงมีบทบาทในการเป็นผู้ส่งสารที่มีประสิทธิภาพได้

### 2. C - Co-operation ความร่วมมือ

ประชาชนผู้นำเสนอข่าวสารควรมีบทบาทในการทำงานร่วมกับสื่อกระแสหลัก เพื่อเติมเต็มประเด็นข่าวต่าง ๆ และนำเสนอในแง่มุมที่มีความหลากหลายรอบด้าน โดยเฉพาะการร่วมงานกับสื่อกระแสหลักในการแจ้งเบาะแส การเข้าถึงแหล่งข่าวในพื้นที่ การเจาะลึกข้อมูลเฉพาะ การถ่ายภาพนิ่ง / ภาพเคลื่อนไหว การให้ข้อเสนอแนะในมุมมองของคนในพื้นที่ รวมไปถึงการผลิตเนื้อหาหรือคลิปภาพ / เสียงเพื่อเผยแพร่ผ่านสื่อออนไลน์ และสื่อกระแสหลัก

### 3. C - Connection การเชื่อมโยงเครือข่าย

ประชาชนที่ทำหน้าที่ในการนำเสนอข่าวสารต่าง ๆ ควรมีการสร้างและเชื่อมโยงเครือข่ายระหว่างกัน ในการแลกเปลี่ยนข้อมูลข่าวสาร หรือตรวจสอบความถูกต้องของข้อมูลข่าวสารนั้น ๆ เช่น การเชื่อมโยงข้อมูลระหว่างภาคประชาชนด้วยกัน การเชื่อมโยงระหว่างภาคประชาชนกับสื่อกระแสหลัก การเชื่อมโยงระหว่างภาคประชาชนกับหน่วยงานต่าง ๆ ทั้งภาครัฐและภาคเอกชน โดยอาจสร้างเป็นเครือข่ายความร่วมมือระหว่างกันในกิจกรรมใดกิจกรรมหนึ่ง

### 4. C - Check การตรวจสอบ

การตรวจสอบ และเฝ้าระวังในการถูกหลอกลวงจากข่าวเท็จ หรือข่าวที่ไม่มีมูลความจริง รวมถึงข่าวเก่าที่นำมาเสนอใหม่โดยไม่ผ่านการตรวจสอบแหล่งที่มาและความน่าเชื่อถือของแหล่งข่าว ประชาชนที่จะนำเสนอข่าวสารต่าง ๆ ต้องทำหน้าที่เฝ้าติดตามและตรวจสอบข้อมูลข่าวสารต่าง ๆ ที่ได้รับมา หรือกำลังจะนำเสนอออกไป รวมถึงการตรวจสอบความจริงที่เกิดขึ้นในสังคม เพื่อให้ข่าวสารต่าง ๆ ที่นำเสนอมีความถูกต้อง ชัดเจน และมีความน่าเชื่อถือที่สุด

### 5. C - Change การเปลี่ยนแปลง

การนำเสนอข่าวสารของประชาชนสามารถสร้างการเปลี่ยนแปลงให้เกิดขึ้นในสังคมได้ โดยการทำหน้าที่เป็นสื่อกลางให้คนในพื้นที่ ในการนำเสนอประเด็นปัญหาที่มี ตีแผ่ในเชิงลึก เป็นกระบอกเสียงให้คนในพื้นที่ เพื่อพัฒนาและเปลี่ยนแปลงให้สังคมดีขึ้น รวมทั้งการเปลี่ยนแปลงในเชิงบวกทางความคิดเห็นของประชาชนต่อประเด็นข่าวสารต่าง ๆ ที่เกิดขึ้นในพื้นที่นั้น ๆ จากการแลกเปลี่ยนข้อมูลข่าวสารระหว่างประชาชนกับหน่วยงานที่เกิดขึ้น เพื่อให้เกิดการเปลี่ยนแปลงในทิศทางที่ดีขึ้น

## อภิปรายผลการวิจัย

### 1. การมีส่วนร่วมของประชาชนในการนำเสนอข่าวสารผ่านสื่อออนไลน์

จากการศึกษาสภาพโดยทั่วไปของประชาชนในการนำเสนอข่าวผ่านสื่อออนไลน์ พบว่า ประชาชนมีกระบวนการในการรายงานข่าวผ่านสื่อออนไลน์ต่าง ๆ เป็นขั้นตอน ทั้ง 4 ขั้นตอนนั้น แสดงให้เห็นว่า ประชาชนมีกระบวนการในการนำเสนอข่าวเป็นขั้นตอน ไม่ใช่การนำเสนอตามเหตุการณ์ หรือความพึงพอใจเพียงอย่างเดียว โดยกระบวนการในการนำเสนอข่าวของประชาชนนั้น เมื่อพิจารณาตามหลักการเขียนและรายงานข่าว พบว่า

สอดคล้องกับแนวคิดของ เมลวิน เมนเชอร์ (Melvin Mencher อ้างใน สุรสิทธิ์ วิทยารัฐ 2545) กล่าวว่าปัจจัย 7 ประการที่เป็นตัวชี้วัดคุณค่าของข่าว ได้แก่

1. ความทันด่วนของข่าว (Timeliness) เหตุการณ์ที่เกิดขึ้นอย่างปัจจุบันทันด่วนทำให้ข่าวไม่เก่า แต่จะมีความใหม่สด ไม่เพียงแต่เป็นเหตุการณ์ที่เพิ่งผ่านพ้นมาเมื่อเร็วๆ นี้ แต่เป็นเรื่องราวที่ครอบคลุมถึงปัจจุบัน ยังมี ความสดมากเท่าไร ข่าวก็ยิ่งมีคุณค่ามากขึ้นเท่านั้น

2. ผลกระทบของข่าว (Impact or Consequence) ผู้สื่อข่าวจะเรียกเหตุการณ์ลักษณะนี้ว่ามีนัย (Significance) มีความสำคัญ (Importance) เป็นข้อมูลข่าวสารที่บุคคลทั่วไปสนใจ หรือผู้สื่อข่าวพิจารณาแล้วว่า บุคคลทั่วไปต้องการทราบ เพราะผู้รับข่าวสารเลือกรับข้อมูลข่าวสารเนื่องจากต้องการคำชี้แนะในการดำเนิน ชีวิตประจำวัน โดยเหตุการณ์/เรื่องราวใด ๆ ที่มีผลกระทบต่อชีวิตความเป็นอยู่ของสาธารณชนถือเป็นข่าวสำคัญ

3. ความเด่น (Prominence) หรือความเป็นที่รู้จักและมีชื่อเสียงของบุคคล สถานที่ องค์กร สิ่งของ หรือ สถานการณ์ที่อยู่ในข่าว คนทั่วไปมักให้ความสนใจกับเหตุการณ์ที่เกี่ยวข้องกับตัวบุคคลหรือองค์กรที่มีชื่อเสียง แม้ว่าเรื่องราว/เหตุการณ์เหล่านั้นไม่ได้มีคุณค่า ผลกระทบหรือความสำคัญต่อผู้อ่าน ผู้ชมข่าวนั้นเลย แต่เป็นเพราะ ความเด่นของบุคคลหรือสิ่งที่เป็นข่าวนั้นเองที่ทำให้มีคุณค่าของข่าว

4. ความใกล้ชิดของข่าวที่มีต่อผู้รับข่าว (Proximity) ทั้งความใกล้ชิดทางภูมิศาสตร์และความใกล้ชิดทาง ใจหรือความรู้สึก (Emotionally) เรื่องราวหรือเหตุการณ์ที่เกิดขึ้นใกล้ๆ ตัว มีคุณค่าสูงได้พอๆ กับเรื่องราว/ เหตุการณ์ที่ไกลตัวแต่มีความรู้สึกเกี่ยวข้องต่อผู้ส่งสาร

5. ความขัดแย้ง (Conflict) ระหว่างบุคคลหรือองค์กรเป็นเรื่องราวหรือเหตุการณ์ที่สะท้อนให้เห็น ความสัมพันธ์พื้นฐานระหว่างมนุษย์ ความขัดแย้งทางกายส่วนใหญ่จะมีคุณค่าของข่าวหรือได้รับความสนใจจาก สาธารณชนมากกว่าความขัดแย้งทางใจ เพราะเห็นได้ชัดเจนกว่า ในขณะที่ความขัดแย้งทางด้านเศรษฐกิจ การเมืองและสังคม จะมีคุณค่าทางข่าวมาก แต่อาจได้รับความสนใจน้อยกว่าความขัดแย้งของบุคคล

6. ความผิดปกติ (Unusualness) ของเหตุการณ์หรือเรื่องราวที่ผิดความคาดหมาย หรือผิดปกติธรรมดา ทั่วไป รวมถึงความแปลกประหลาด ความมีเงื่อนงำ

7. เรื่องราวหรือเหตุการณ์ที่กำลังอยู่ในกระแสความสนใจของสาธารณชน (Currency) หรือที่เรียกว่า ประเด็นสาธารณะ

แม้ว่าแนวคิดของ เมลวิน เมนเชอร์ จะสนับสนุนประเด็นในการกำหนดคัดเลือกหัวข้อข่าวของประชาชน ในการนำเสนอแล้ว ยังสอดคล้องกับ พิเศษฐ์ ชาวลาธวัช (2549) กล่าวว่า องค์ประกอบข่าวที่ใช้ในการพิจารณา คุณค่าของข่าวมีอยู่ 10 องค์ประกอบ ดังนี้

1. ความรวดเร็วฉับพลัน (Immediacy) ความรวดเร็วดังกล่าวอาจเป็นความรวดเร็วในเชิงเวลาที่เกิด เหตุการณ์ขึ้น (Time of Occurrence) และความรวดเร็วในเชิงการค้นพบเหตุการณ์ (Time of Disclosure)

2. ความใกล้ชิด (Proximity of Nearness) เนื่องจากส่วนใหญ่แล้วผู้คนมีแนวโน้มจะสนใจเหตุการณ์ที่ เกิดขึ้นใกล้ ๆ กับตนเอง หรือเหตุการณ์ที่เกี่ยวข้องตนเองมากกว่าเหตุการณ์ที่ไม่เกี่ยวข้องหรืออยู่ห่างไกลออกไป ซึ่งเรื่องของความใกล้ชิดนี้อาจจะเป็นความใกล้ชิดในเชิงกายภาพหรือระยะทาง เช่น เหตุการณ์ที่เกิดขึ้นใกล้บ้านใน จังหวัด หรือในประเทศและความใกล้ชิดในเชิงจิตใจ ซึ่งเป็นเรื่องของความรู้สึก ความผูกพัน หรือความรัก ความ ห่วงใย เป็นต้น

3. ความสำคัญหรือความเด่น (Prominence) ทั้งที่เป็นเรื่องของบุคคล เช่น บุคคลมีชื่อเสียง บุคคลสำคัญ หรือความสำคัญของเหตุการณ์ เช่น เหตุการณ์ร้ายแรง เหตุการณ์ที่ไม่เคยเกิดขึ้นมาก่อน หรือสถานที่ซึ่งเป็น สถานที่สำคัญหรือเป็นสถานที่ที่กำลังอยู่ในความสนใจ จะมีโอกาสได้รับคัดเลือกให้เป็นข่าวมากกว่า เป็นต้น เนื่องจากในขณะนี้พื้นที่ดังกล่าวกำลังอยู่ในความสนใจของคนทั่วไป



4. ผลกระทบกระเทือน (Consequence) เป็นการวัดค่าความเป็นข่าวโดยพิจารณาจากผลกระทบที่เกิดขึ้นกับสาธารณชนว่าเกิดผลกระทบในวงกว้างมากแค่ไหน หรือเกิดเฉพาะคนกลุ่มใด

5. ความลึกลับซ่อนเงื่อน (Mystery) หมายถึง เหตุการณ์นั้นมีลักษณะที่ปิดบังซ่อนเร้น หรืออำพรางข้อเท็จจริงหรือข้อสำคัญบางอย่างไว้หรือไม่ มีอะไรอยู่เบื้องหลังของเหตุการณ์ ปมของปัญหาอยู่ที่ไหน เช่น ข่าวการฆาตกรรม ข่าวการทุจริตคอร์รัปชัน เป็นต้น

6. ความผิดปกติ (Unusual) เป็นธรรมชาติของมนุษย์ที่มักจะให้ความสนใจกับเรื่องที่ตนเองไม่เคยรับรู้มาก่อน หรือเป็นสิ่งที่ไม่ได้เกิดขึ้นบ่อยนัก อาจเป็นเหตุการณ์ที่ผิดปกติทั้งที่เป็นปรากฏการณ์ทางธรรมชาติ หรือทางสังคม

7. ความขัดแย้ง (Conflict) เป็นทั้งความขัดแย้งในเชิงความคิด ผลประโยชน์ หรือความเชื่อต่าง ๆ การจะนำเหตุการณ์ที่มีความขัดแย้งมานำเสนอเป็นข่าวต้องพิจารณาว่า เหตุการณ์ความขัดแย้งนั้นจะมีผลกระทบกับสังคมภาพรวมหรือไม่และจะนำไปสู่ปัญหาอะไรของสังคม หากเป็นความขัดแย้งส่วนบุคคลที่ไม่ได้มีผลกระทบต่อผู้อื่นหรือต่อสังคมสิ่งนั้นก็สมควรค่าที่จะเป็นข่าว

8. องค์กรประกอบทางเพศ (Sex) ซึ่งมักจะเป็นเรื่องส่วนตัวของผู้คน และเป็นเรื่องที่สามารถเร้าความสนใจของผู้รับสารได้ดีประเด็นหนึ่ง แต่อย่างไรก็ตาม สิ่งที่ต้องคำนึงถึงในการนำเสนอเรื่องที่มีองค์ประกอบทางเพศเข้าไปเกี่ยวข้องนั้นจะต้องเป็นเรื่องที่ไม่ละเมิดสิทธิส่วนบุคคลของผู้ที่ตกเป็นข่าว และควรจะเป็นเรื่องที่สรรค์สร้างประโยชน์ให้กับสาธารณชน

9. อารมณ์หรือความสนใจของมนุษย์ (Emotions/Human Interest) เป็นเรื่องที่เกี่ยวข้องกับการเร้าอารมณ์ความรู้สึกของมนุษย์ปุถุชน อาจจะเป็นเรื่องความเศร้าสะเทือนใจ ความประทับใจ หรือความอยากรู้อยากเห็น เป็นต้น

10. ความก้าวหน้าหรือการพัฒนา (Progress/Development) เหตุการณ์ประเภทนี้เป็นเหตุการณ์ในเชิงสิ่งดีงามและนำไปสู่การพัฒนา หรือการสร้างแรงบันดาลใจกับผู้คนในสังคม

และจากการศึกษาของผู้วิจัยพบว่า การที่ประชาชนตัดสินใจมีส่วนร่วมในการปฏิบัติกิจกรรมอย่างใดอย่างหนึ่ง โดยเฉพาะอย่างยิ่งการตัดสินใจมีส่วนร่วมในการนำเสนอข่าวสารต่าง ๆ ผ่านสื่อออนไลน์นั้น ขึ้นอยู่กับปัจจัยหลายประการในการกำหนดการมีส่วนร่วมของกิจกรรม ซึ่งสอดคล้องกับ นิลมนิ พิทักษ์ (2551) ได้กำหนดรูปแบบการมีส่วนร่วมโดยทั่วไปแบ่งออกเป็น 3 ลักษณะ ดังนี้

1. การมีส่วนร่วมแบบชายขอบ (Marginal Participation) เป็นการมีส่วนร่วมที่เกิดจากความสัมพันธ์เชิงอำนาจที่ไม่เท่าเทียมกัน ฝ่ายหนึ่งรู้สึกด้อยกว่าหรือมีทรัพยากรหรือความรู้ด้อยกว่า เช่น ผู้ปกครองกับผู้ใต้ปกครอง ผู้บริหารกับผู้ปฏิบัติงาน นายจ้างกับลูกจ้าง เป็นต้น

2. การมีส่วนร่วมแบบบางส่วน (Partial Participation) รัฐเป็นผู้กำหนดนโยบายลงมาว่าต้องการอะไร โดยที่รัฐไม่มีความรู้ความต้องการของชาวบ้าน ดังนั้นการมีส่วนร่วมก็เพียงแสดงความคิดเห็นในการดำเนินกิจกรรมบางส่วนเท่านั้น เช่น การสำรวจความคิดเห็น การสัมภาษณ์ประชาชน

3. การมีส่วนร่วมแบบสมบูรณ์ (Full Participation) เป็นการมีส่วนร่วมทุกขั้นตอนตั้งแต่การกำหนดปัญหา ความต้องการ การตัดสินใจในแนวทางการแก้ปัญหา และความเท่าเทียมกันของทุกฝ่าย

จากข้อค้นพบที่กล่าวมาทั้งหมดข้างต้น สรุปและอภิปรายได้ว่า ประชาชนมีบทบาทหน้าที่ในการนำเสนอข่าวสารต่าง ๆ ผ่านสื่อออนไลน์ในฐานะบุคคลในสังคม โดยทำหน้าที่เป็นเหมือน ผู้เฝ้าประตู (Gate watcher) ในโลกออนไลน์ ซึ่งสามารถคัดเลือกหัวข้อข่าว เสนอข่าว และรายงานข่าวผ่านพื้นที่สาธารณะผ่านอุปกรณ์สื่อสารพื้นฐานต่าง ๆ ที่มี นอกจากนั้นการนำเสนอข่าวของประชาชนยังมีความสำคัญมากขึ้นเรื่อย ๆ เมื่อองค์การสื่อมวลชนให้ความสำคัญของข่าวที่ประชาชนเป็นผู้นำเสนอให้มีความสมบูรณ์มากยิ่งขึ้น โดยเฉพาะในเรื่องของสิทธิมนุษยชน การควบคุมข้อมูลข่าวสารผ่านสื่อออนไลน์ จนทำให้ประชาชนทั่วไปสามารถกลายเป็น นักข่าวพลเมืองในสื่อออนไลน์ได้อย่างสมบูรณ์

## 2. การพัฒนารูปแบบการมีส่วนร่วมของประชาชนในการนำเสนอข่าวสารผ่านสื่อออนไลน์

จากการศึกษา วิเคราะห์ สังเคราะห์รูปแบบการมีส่วนร่วมของประชาชนในการนำเสนอข่าวสารผ่านสื่อออนไลน์ พบว่า รูปแบบการมีส่วนร่วมของประชาชนในการนำเสนอข่าวสารผ่านสื่อออนไลน์ ประกอบด้วย 5 องค์ประกอบ (5C Model of People's Participation) ได้แก่ 1C - Communication Skills ทักษะด้านการสื่อสาร 2C - Co-operation ความร่วมมือ 3C - Connection การเชื่อมโยงเครือข่าย 4C - Check การตรวจสอบ และ 5C - Change การเปลี่ยนแปลง ซึ่งจากรูปแบบการมีส่วนร่วมของประชาชนในการนำเสนอข่าวสารผ่านสื่อออนไลน์ที่ผู้วิจัยพัฒนาขึ้น สอดคล้องกับ คีฟส์ (Keeves, 1997, p.559) กล่าวว่ารูปแบบ หมายถึง สิ่งที่แสดงโครงสร้างของ ความเกี่ยวข้องระหว่างชุดของปัจจัยหรือตัวแปรต่าง ๆ หรือองค์ประกอบที่สำคัญในเชิงความสัมพันธ์หรือเหตุผลซึ่งกันและกัน เพื่อช่วยให้เข้าใจข้อเท็จจริงหรือปรากฏการณ์ในเรื่องใดเรื่องหนึ่งโดยเฉพาะ และจากองค์ประกอบของ นักวิชาการที่ผู้วิจัยได้ศึกษาค้นคว้ารวบรวมแล้วสรุปได้ว่าองค์ประกอบของรูปแบบ มี 4 องค์ประกอบคือ 1) หลักการหรือแนวคิดของรูปแบบ คือ มีปรัชญา ทฤษฎี หรือความเชื่อพื้นฐานเป็นหลักการของรูปแบบการเรียนการสอน 2) จุดประสงค์ของรูปแบบ คือ การตั้งเป้าหมายว่าจะให้ผู้เรียนได้เรียนรู้สิ่งใด เพื่ออะไร 3) กระบวนการของรูปแบบ คือ การกำหนดวิธีการและกิจกรรมในการเรียนรู้ และ 4) ผลที่ได้รับจากรูปแบบ คือ หลังจากการเรียนรู้ตามรูปแบบ ผู้เรียนจะได้รับสิ่งใด

จากการศึกษาการพัฒนารูปแบบข้างต้น ผู้วิจัยสรุปว่า การพัฒนารูปแบบไม่มีข้อกำหนดที่แน่นอน แต่ต้องมีความเชื่อมโยงของแต่ละองค์ประกอบที่เห็นถึงความสัมพันธ์ระหว่างกัน โดยทั่วไปจะเริ่มต้นจากการศึกษาหาความรู้เกี่ยวกับเรื่องที่จะพัฒนารูปแบบ หาสมมุติฐานและหลักการของรูปแบบ พัฒนารูปแบบตามหลักการที่กำหนดขึ้น และนำรูปแบบนั้นไปตรวจสอบความเหมาะสมและหาคุณภาพของรูปแบบ

### ข้อเสนอแนะ

1) ผลจากการศึกษาพบว่า ประชาชนมีส่วนร่วมในการนำเสนอข่าวสารโดยผ่านช่องทางสื่อออนไลน์ โดยใช้ อุปกรณ์เครื่องมือทางการสื่อสารที่ตนเองถนัด เนื้อหาในข่าวสารจะเป็นเรื่องราวที่เกิดขึ้นในพื้นที่หรือชุมชนที่ประชาชนอาศัยอยู่ โดยการกำหนดประเด็นหัวข้อข่าวสารไม่ได้รับการพิจารณาถ่วงถ่วงจากองค์กรสื่อมวลชน ทำให้ความน่าเชื่อถือในคุณค่าของข่าวมีไม่มากนัก หากองค์กรสื่อมวลชนสามารถพัฒนาความร่วมมือในการกำหนดบทบาทหน้าที่ในการนำเสนอข่าวสารของประชาชนให้เป็นไปในทิศทางเดียวกันได้ จะทำให้เกิดประโยชน์ในการขับเคลื่อนนักข่าวพลเมืองที่มีประโยชน์ต่อสังคมได้อย่างชัดเจน

2) การนำเสนอข่าวสารของประชาชนผ่านสื่อออนไลน์ในปัจจุบันสามารถทำได้อย่างอิสระเสรีผ่านช่องทางสื่อออนไลน์ต่าง ๆ หากองค์กรภาครัฐที่มีส่วนเกี่ยวข้องกับการแก้ปัญหาของประชาชนให้โอกาส และพื้นที่ ในการสร้างความร่วมมือในการแก้ไขปัญหาพร้อมกัน จะทำให้เกิดประโยชน์ในการร่วมด้วยช่วยกันแก้ไขปัญหาต่าง ๆ ที่เกิดขึ้นในสังคมได้ครอบคลุมทุกพื้นที่ ตลอดจนส่งเสริม กระตุ้นให้ประชาชนได้แสดงบทบาทของตนเองในการแสดงออกทางความคิด การแลกเปลี่ยนข้อมูลข่าวสารในเชิงสร้างสรรค์ที่เป็นประโยชน์ต่อส่วนรวม และสังคมต่อไป

### ข้อเสนอแนะสำหรับการวิจัยครั้งต่อไป

1) การศึกษาวิจัยในครั้งนี้ทำให้ได้รูปแบบในการมีส่วนร่วมของประชาชนในการเสนอข่าวผ่านสื่อออนไลน์ของประชาชนในสังคมปัจจุบัน หากมีผู้สนใจในรูปแบบที่ผู้วิจัยพัฒนาขึ้น สามารถนำไปทดลองใช้กับพื้นที่ หรือชุมชนในการศึกษาหาประสิทธิผลของรูปแบบในการนำไปใช้งานจริงได้ต่อไป

2) ในการวิเคราะห์การมีส่วนร่วมของประชาชนในการกำหนดประเด็นเนื้อหาข่าวสารนั้นพบว่า ประชาชนยังมีความเข้าใจในรูปแบบการเขียนและการรายงานข่าวที่ไม่ถูกต้องตามหลักวิชาชีพ อีกทั้งยังไม่มี การพิจารณาถ่วงถ่วงข่าวสารตามรูปแบบของกองบรรณาธิการที่ถูกต้อง ทำให้ความน่าเชื่อถือของข่าวสารภาคประชาชนมี

น้อย หากมีผู้สนใจทำวิจัยต่อในประเด็นนี้ ควรศึกษาบทบาทของนักวิชาชีพสื่อสารมวลชน หรือองค์กรสื่อสารมวลชนในการร่วมพิจารณา กลั่นกรองข่าวสารต่าง ๆ ในการนำเสนอของประชาชนผ่านสื่อออนไลน์ต่าง ๆ เพื่อให้ข่าวสารต่าง ๆ ที่นำเสนอจากภาคประชาชนนั้นมีความถูกต้อง และความน่าเชื่อถือมากขึ้น

3) การวิจัยครั้งนี้เป็นการวิจัยเชิงคุณภาพ ที่ใช้วิธีการวิเคราะห์เอกสาร และใช้การสัมภาษณ์เชิงลึก ซึ่งหากจะให้ผลการวิจัยมีคุณภาพมากยิ่งขึ้น การศึกษาวิจัยในครั้งต่อไป ควรใช้วิธีการวิจัยที่หลากหลาย เช่น การวิจัยและพัฒนา การวิจัยเชิงทดลอง การวิจัยเชิงปฏิบัติการ หรือการสังเกตพฤติกรรมการมีส่วนร่วม เป็นต้น เพื่อให้ได้ผลการศึกษาในเชิงลึกที่ส่งผลต่อคุณภาพของข้อมูลที่ใช้ในงานวิจัยอย่างถูกต้องและสมบูรณ์ที่สุด

### เอกสารอ้างอิง

- นิลมณี พิทักษ์. (2551). รูปแบบการส่งเสริมศักยภาพผู้ประกอบการในการมีส่วนร่วมในการจัดการศึกษา. งานวิจัยสาขาวิชาสังคมศึกษา คณะศึกษาศาสตร์ มหาวิทยาลัยขอนแก่น.
- พิศิษฐ์ ขวาลาธวัช. (2549). การรายงานข่าวชั้นสูง (พิมพ์ครั้งที่ 3). กรุงเทพฯ : โอเดียนสโตร์
- เมธาวิ แก้วสนิท. (2552). สื่ออินเทอร์เน็ต ภัยเงียบต่อการศึกษาไทย. มติชนรายวัน 15 พฤศจิกายน หน้า 7.
- ศลิษา คล้ายทอง. (2557). ความตระหนักเชิงจริยธรรมของผู้สื่อข่าวในการนำเสนอข่าวผ่านเครือข่ายสังคมออนไลน์ : ทวิตเตอร์ ศิลปศาสตรมหาบัณฑิต มหาวิทยาลัยรามคำแหง
- ศักดิ์สิทธิ์ แยมศรี. (2543). การมีส่วนร่วมของประชาชนในการกำจัดขยะในเขตองค์การบริหาร ส่วนตำบลหนองปรือ อำเภอบางละมุง. วิทยานิพนธ์ศิลปศาสตรมหาบัณฑิต มหาวิทยาลัยบูรพา.
- สำนักงานสถิติแห่งชาติ. (2565). การใช้ ICT ของประชาชนในประเทศไทย ปี 2565. สืบค้นเมื่อ 13 สิงหาคม 2565 จาก <http://www.nso.go.th/sites/2014/DocLib13>
- สุรสิทธิ์ วิทยารัฐ. (2545). การสื่อข่าว : วิทยุ-โทรทัศน์. (พิมพ์ครั้งที่ 3). กรุงเทพฯ : ศูนย์หนังสือสถาบันราชภัฏสวนสุนันทา.
- สุจินต์ ดาววีระกุล. (2527). ปัจจัยที่มีต่อการมีส่วนร่วมของประชาชนในโครงการพัฒนาหมู่บ้าน: กรณีศึกษาเฉพาะกรณี หมู่บ้านชนะเลิศการประกวดหมู่บ้านดีเด่นระดับจังหวัดของจังหวัดนครสวรรค์ ประจำปี พ.ศ. 2527. วิทยานิพนธ์ศิลปศาสตรมหาบัณฑิต สาขาวิชา สังคมสงเคราะห์ศาสตร์, บัณฑิตวิทยาลัย มหาวิทยาลัยธรรมศาสตร์.
- Keeves, P.J. (1997). **Models and model building**. In Keeves, P.J. (ed.). Educational research, methodology and measurement : An International Handbook. 2nd ed., Oxford : Peraman Press.

การบูรณาการการใช้ดนตรีสอนภาษาอังกฤษสำหรับเด็กปฐมวัย  
โดยใช้รูปแบบการดำเนินการชั้นเรียนแบบกิจวัตร  
Integrated Learning of Music and English for Early Childhood  
Using Routine Music Activities

ณัชชา เตชะอาภรณ์ชัย (Natcha Techaophonchai)<sup>1\*</sup>

<sup>1</sup>อาจารย์ประจำคณะศิลปศาสตร์ มหาวิทยาลัยชินวัตร  
(Lecturer, School of Liberal Arts, Shinawatra University)

\*Corresponding Author. Email : natcha.te@hotmail.com

(Received: September 7, 2022; Revised: November 9, 2022; Accepted: November 22, 2022)

### บทคัดย่อ

กิจกรรมดนตรีสำหรับเด็กปฐมวัย เป็นกิจกรรมที่สามารถบูรณาการกับศาสตร์อื่น ๆ ได้เป็นอย่างดี รวมถึงการใช้ดนตรีบูรณาการกับภาษาอังกฤษ ผลวิจัยเกี่ยวกับพัฒนาการทางดนตรีและทางด้านภาษาในปัจจุบัน เป็นไปในทิศทางเดียวกันว่าสามารถส่งเสริมพัฒนาการซึ่งกันและกันได้ โดยรูปแบบการสอนดนตรีและภาษาอังกฤษสำหรับเด็กควรมีความสอดคล้องกับพัฒนาการการเรียนรู้ของเด็ก ด้วยการสร้างรูปแบบกิจกรรมในชั้นเรียนให้เป็นกิจวัตรประจำวัน ประกอบด้วย กิจกรรมทักทายก่อนเริ่มชั้นเรียน การใช้นิทานดำเนินเนื้อหาหลักในการสอนและ กิจกรรมอำลาก่อนจบชั้นเรียน โดยใช้นิทานเป็นเนื้อหาหลักในการสอนภาษาด้วยการสอดแทรกกิจกรรมตามองค์ประกอบทางดนตรีในรูปแบบต่าง ๆ ที่เด็กได้ลงมือทำด้วยตนเอง ผ่านทักษะการฟัง การร้อง การเล่นเครื่องประกอบจังหวะ และการเคลื่อนไหว หรือที่เรียกว่า การเรียนรู้แบบมีส่วนร่วม (Active Learning) ซึ่งส่งผลให้เด็กสามารถจดจำเนื้อหาได้ยาวนานกว่าการเรียนรู้แบบไม่มีส่วนร่วม (Passive Learning)

**คำสำคัญ:** การบูรณาการเรียนรู้; ดนตรีและภาษา; เด็กก่อนวัยเรียน

### Abstract

Early childhood music activities can be integrated with other subjects such as music integrated with English. Much recent research on music and language development yields the results in the same direction that music and language development are supporting each other. Music and English language instructional activities for children should be related to child development by using routine music activities consisting of greeting activities at the beginning of the class, a music story as main content of the instruction, and class closure activities after the lesson. The music story is the main content in teaching the language by adding a variety of music elements that children can learn by doing through listening, singing, playing percussion instruments, and movement skills. This method is also known as active learning which improves children's memory better than passive learning.

**Keywords :** Integrated Learning ; Music and English ; Children in Early Childhood

## บทนำ

ดนตรีถูกจัดให้เป็นหนึ่งในกิจกรรมหลักของเด็ก เพราะรูปแบบการเรียนรู้ที่เหมาะสมกับเด็กในวัยนี้เกิดจากการได้ลงมือทำด้วยตนเอง หรือการเรียนรู้แบบมีส่วนร่วม (Active Learning) ซึ่งนอกจากจะส่งผลให้เด็กสนุกสนานไปกับการเรียนรู้แล้ว ส่งผลให้สามารถจดจำเนื้อหาได้ยาวนานกว่าการเรียนรู้แบบไม่มีส่วนร่วม (Passive Learning) (Laurel, J.T., Ce'line, M., David, G., Elaine, W., & Andrea, U., 2012) โดยดนตรีเป็นสื่อกลางหนึ่งที่ช่วยเชื่อมโยงเนื้อหาต่าง ๆ ให้กลายเป็นกิจกรรมที่ทำซ้ำได้อย่างสนุกสนาน อีกทั้งยังสามารถปรับระดับความยากง่ายได้อย่างหลากหลาย และไม่น่าเบื่อ (อุดม เพชรสังหาร, มปท) โดยกิจกรรมดนตรีสามารถนำไปบูรณาการกับวิชาต่าง ๆ นอกเหนือจากวิชาดนตรี เช่น วิชาภาษาไทย ในเพลงคันทูอย่างเพลง ก-ฮ หรือวิชาภาษาอังกฤษ อย่างเพลง ABC เป็นต้น

การบูรณาการดนตรีกับทางด้านภาษา นักวิจัยทั่วโลกต่างลงความเห็นว่าดนตรีมีส่วนช่วยอย่างมากในการพัฒนาเรื่องภาษาในเด็ก เนื่องจากภาษามีรูปแบบการพัฒนาที่คล้ายคลึงกันกับดนตรี (Techaaphonchai, N., 2020) โดยภาษาทุก ๆ ภาษานั้นสามารถถอดเป็นองค์ประกอบทางดนตรีได้ โดยมี 2 องค์ประกอบสำคัญ คือ ลีลาจังหวะ (Rhythmic pattern) และ ระดับเสียง (Webb, A. R., Heller, H. T., Benson, C. B., & Lahav, A., 2015) และงานวิจัยของ Christina Zhao และ Patricia Kuhl (2016) พบว่า เด็กที่มีประสบการณ์ทางดนตรีในกิจกรรมที่เกี่ยวข้องกับรูปแบบจังหวะนั้น จะมีความสามารถในการคาดเดาภาษาจากเสียงที่ได้ยิน เข้าใจว่ามีคนกำลังพูดและสามารถแยกความแตกต่างของเสียงในแต่คำได้แม้ไม่รู้ความหมาย ซึ่งจากการศึกษาด้วยการสแกนสมองพบว่าส่งผลถึงในระดับเซลล์สมอง โดยพัฒนาการเหล่านี้เป็นส่วนสำคัญอย่างมากในการเรียนรู้ในเรื่องการพูดและการสื่อสารของเด็กในอนาคต

การบูรณาการดนตรีในการเรียนรู้เนื้อหาวิชาอื่น ๆ นั้นสามารถนำกิจกรรมดนตรีใช้เป็นเนื้อหาหลักหรือเนื้อหารองในการสร้างการเรียนรู้ (ณชชา เตชะอาภรณ์ชัย, 2561) กล่าวคือ ครูสามารถออกแบบการสอนเนื้อหาดนตรีเป็นหลักโดยสอดแทรกเนื้อหาของภาษาไปในกิจกรรมดนตรี หรือในทางกลับกันครูอาจใช้ดนตรีเป็นส่วนหนึ่งในการสร้างกิจกรรมเพื่อสอนเนื้อหาเรื่องภาษาเป็นหลักก็ได้เช่นกัน โดยขึ้นอยู่กับจุดประสงค์หลักในการเรียนรู้ สัดส่วนของเนื้อหา และกิจกรรม ซึ่งโดยมากกิจกรรมดนตรีสำหรับเด็กก่อนวัยเรียนจะใช้การสร้างรูปแบบการดำเนินขั้นเรียนให้เป็นกิจวัตรประจำวัน (Routine Activities) อันประกอบด้วย กิจกรรมทักทายก่อนเริ่มขั้นเรียน กิจกรรมหลักหรือเนื้อหาในการเรียน แล้วปิดท้ายด้วยกิจกรรมอำลา โดยกิจกรรมที่เป็นเนื้อหาหลักนี้ก็แตกต่างกันไปตามจุดมุ่งหมายของขั้นเรียน

## การบูรณาการการสอนดนตรีและภาษาอังกฤษสำหรับเด็กปฐมวัย ด้วยรูปแบบการดำเนินขั้นเรียนแบบกิจวัตร

พระราชบัญญัติการศึกษาแห่งชาติ พ.ศ. 2542 หมวด 4 ว่าด้วยเรื่องแนวการจัดการศึกษา ได้ระบุใน มาตรา 22 – 23 ได้กล่าวถึง การจัดการศึกษาที่ส่งเสริมผู้เรียนให้สามารถพัฒนาตามธรรมชาติอย่างเต็มศักยภาพ โดยเน้นความสำคัญทางด้านความรู้ คุณธรรม กระบวนการเรียนรู้และบูรณาการ อีกทั้งยังได้กล่าวถึงเรื่องภาษาอีกด้วย (สำนักงานคณะกรรมการกฤษฎีกา, 2562) โดยราชบัณฑิตยสภา (2550) ได้ให้ความหมายของการบูรณาการไว้ว่าเป็นการทำให้เนื้อหาการเรียนรู้เป็นเนื้อเดียวกันหรือผสมผสานส่วนต่างๆเข้าด้วยกัน ด้วยการนำเนื้อหาความรู้ ตั้งแต่ 2 วิชาขึ้นไป ที่มีความสัมพันธ์มาผสมผสานเชื่อมโยง เกิดเป็นเอกลักษณ์ใหม่ที่เน้นเนื้อหาองค์รวม และ กระบวนการเรียนรู้ที่เน้นผู้เรียนเป็นสำคัญ (พูนสุข อุดม, 2548) โดยลักษณะของการบูรณาการได้ แบ่งออกเป็น 5 ลักษณะ (UNESCO, 1981) อันได้แก่ การบูรณาการระหว่างความรู้และกระบวนการเรียนรู้ (Integration of Knowledge and Learning Process) การบูรณาการระหว่างพัฒนาการด้านความรู้และพัฒนาการด้านจิตใจ (Integration of Cognition and Affection) การบูรณาการระหว่างความรู้และการกระทำ (Integration of Knowledge and Conduct) การบูรณาการระหว่างสิ่งที่เรียนในห้องเรียนกับสิ่งที่ป็นจริงในชีวิตของผู้เรียน

(Integration of School Learning with the Actual Life of the Learning) และสุดท้ายคือ การบูรณาการระหว่างเนื้อหาวิชาต่าง ๆ (Integration of Subject Areas) เป็นการบูรณาการเนื้อหาวิชาให้เป็นเนื้อหาวิชาใหม่หรือมาช่วยแก้ปัญหาการเรียนรู้อาจจากเนื้อหาหรือวิธีการเรียนรู้แบบเดิม ซึ่งเป็นรูปแบบถูกที่ใช้ในการพัฒนากิจกรรมการบูรณาการการสอนดนตรีและภาษาอังกฤษสำหรับเด็กปฐมวัย ด้วยรูปแบบการดำเนินชั้นเรียนแบบกิจวัตร

กิจกรรมดนตรีและภาษาอังกฤษ สำหรับเด็กก่อนวัยเรียนที่ใช้ภาษาอังกฤษเป็นภาษาที่ 2 หมายถึงกิจกรรมการบูรณาการดนตรีในการสอนภาษาอังกฤษสำหรับเด็กเล็กในช่วง 3-5 ปี ที่ไม่ใช้ภาษาอังกฤษเป็นภาษาหลัก ด้วยรูปแบบการดำเนินกิจกรรมที่เป็นขั้นตอนซ้ำ ๆ ในทุก ๆ ชั่วโมงเรียน การออกแบบกิจกรรมดนตรีที่เป็นกิจวัตรประจำวันนี้ จะช่วยให้เด็กจดจำจังหวะการดำเนินกิจกรรมดนตรี ที่เป็นระบบเหมือนดังตารางกิจวัตรประจำวัน เช่น ตื่นนอนทุก 7 โมงเช้า และเข้านอนตอน 2 ทุ่มในทุก ๆ วัน หรือที่เรียกกันอย่างคุ้นเคยว่า การสร้างนาฬิกาชีวิต (Body Clock) หมายถึง วงจรของระบบการทำงานในร่างกายที่ถูกใช้อย่างเป็นประจำ (กรมสุขภาพจิต, 2563) โดยระบบประสาทและสมองในร่างกายจะจดจำช่วงเวลาในการทำกิจกรรมต่างๆ ผลจากงานวิจัยเกี่ยวกับครอบครัวที่มีการใช้ตารางกิจวัตรประจำวัน (Daily routine) ให้กับลูกตั้งแต่วัยเล็กนั้น พบว่าในระยะยาวเมื่อเด็กโตขึ้น เด็กจะมีความสามารถในการจัดการเวลาที่ดีกว่า และมีความสนใจในสิ่งใดสิ่งหนึ่งได้มากกว่า (Malatras, W.M., Israel, C.A., Sokoloski, L.K. & Ryan, J., 2016) หรือแม้แต่เพียงการสร้างกิจวัตรประจำวันในการนอนให้เด็กเล็ก โดยการกำหนดเวลานอนที่เท่ากันในทุกวัน นอกจากจะช่วยเรื่องการนอน ผลวิจัยพบว่ายังส่งผลดีต่อพัฒนาการอื่นอีกมาก ไม่ว่าจะเป็นพัฒนาการทางด้านภาษา อารมณ์ ความผูกพัน พฤติกรรมระหว่างพ่อแม่ลูก และการแสดงออกทางความสามารถในการเขียน เป็นต้น (Mindell, A.J., Williamson, A.A., 2018)

การใช้รูปแบบกิจกรรมที่เป็นกิจวัตรประจำวัน ส่งผลดีทั้งในเชิงพฤติกรรมและความสามารถทางสติปัญญา อีกทั้งยังช่วยให้เด็กรู้สึกคุ้นเคยและปลอดภัยกับลำดับขั้นของกิจกรรม ทำให้เด็กรู้จักเวลาและหน้าที่ในแต่ละช่วงของกิจกรรม อีกทั้งยังพบว่ารูปแบบการสอนดนตรีสำหรับเด็กของหลักสูตรต่าง ๆ ทั้งในและต่างประเทศ อาทิ หลักสูตร Kindermusik, Musikgarten, Susuki, Kawaii music ซึ่งเป็นหลักสูตรที่ได้รับความนิยมและยอมรับในระดับโลกต่างมีการใช้การดำเนินชั้นเรียนแบบกิจวัตรประจำวันเช่นกัน

**ตารางที่ 1** ตัวอย่างรูปแบบกิจกรรมดนตรีและภาษาอังกฤษ ระยะเวลา นาที 30

ระยะเวลา	5 นาที	20 นาที			5 นาที
กิจกรรม	Hello	Music story with music elements			Goodbye
กิจกรรมย่อย		5 นาที Repeated last lesson	10 นาที Story with music	5 นาที start & stop	

จากตารางข้างต้นสามารถแจกแจงเนื้อหาของกิจกรรมและกิจกรรมย่อย ได้ดังนี้

#### กิจกรรม Hello

เป็นกิจกรรมที่ใช้การร้องเพลงและเคลื่อนไหวในเพลง Hello ซึ่งเป็นเพลงภาษาอังกฤษ โดยในแต่ละระดับชั้นจะใช้เพลงและท่าทางที่แตกต่างกันตามความเหมาะสมของพัฒนาการและตัวชีวิตของแต่ละช่วงวัย เช่น ในช่วง 3 – 4 ปี ตามพัฒนาการของเด็กในช่วงวัยนี้บางส่วนอาจจะยังไม่พูดนัก ดังนั้นครูจึงเน้นการกระตุ้นการออกเสียงร้อง โดยในเพลงจะใช้คำซ้ำ ๆ อย่างคำว่า Hello หลายครั้งและนักเรียนจะเริ่มพูดและร้องคำว่า hello แล้วจึงพัฒนาไปสู่เนื้อร้องในตอนอื่น ๆ นอกจากนี้ยังกระตุ้นเรื่องระดับเสียงโดยการใช้คำเลียนแบบเสียงสัตว์ที่นักเรียนคุ้นเคย เช่น เสียงสัตว์จากในเพลง Old MacDonald had a farm อย่างเปิด ม้า หรือหมู มาร้องแทนเนื้อร้อง ด้วย

ทำนองเพลง Hello เดิม ส่วนทางด้านท่าทางนี้ครูจะเปิดโอกาสให้นักเรียนแต่ละคนสร้างสรรค์ท่าทางการเคลื่อนไหวตามจินตนาการ ให้นักเรียนผลัดกันเป็นผู้นำและผู้ตามในการทำท่ารวมกันกับเพื่อน

ส่วนช่วงอายุ ปี 5-4 ในเพลง hello อาจจะเริ่มมีคำศัพท์ที่เป็นคำสั่งในการเคลื่อนไหวที่ใช้ในชีวิตประจำวันเพิ่มมากขึ้น เช่น sit down, turn around หรือ clap your hand เป็นต้น อย่างไรก็ตามยังควรมีท่อนเพลงที่เปิดโอกาสให้นักเรียนได้สร้างสรรค์ท่าทางการเคลื่อนไหว หรือเสียงร้อง

### กิจกรรม Music story with music elements

ประกอบด้วยกิจกรรมย่อย 3 กิจกรรมได้แก่ กิจกรรม Repeated last lesson, กิจกรรม Music story with music elements และ กิจกรรม start & stop โดยมีรายละเอียดดังนี้

#### 1) กิจกรรม Repeated last lesson

เป็นการทบทวนกิจกรรมในคาบเรียนก่อน ทั้งเรื่องสาระดนตรีและคำศัพท์ภาษาอังกฤษต่าง ๆ ที่ถูกสอดแทรกในกิจกรรม Music story เช่นหากคาบเรียนก่อนมีการใช้นิทานเรื่อง Old MacDonald Had a Farm โดยมีจุดประสงค์ในการฝึกสะท้อนเสียงร้องที่ได้ยิน ตามระดับเสียงและความดังเบา กิจกรรมทบทวนนี้อาจเป็นการทบทวนคำศัพท์ของสัตว์แต่ละชนิดในนิทานพร้อมร้องเสียงสัตว์นั้น เป็นระดับเสียงสูงต่ำตามครู และอาจจะใช้การ์ดภาพสัตว์ที่หลากหลายเพื่อสื่อถึงความแตกต่างของระดับเสียงด้วยภาพให้เด็กสามารถเข้าใจถึงความแตกต่างของเสียงที่จะเกิดขึ้นได้ดียิ่งขึ้น ดังภาพที่ 1 ในการใช้ภาพประกอบกับการร้องเป็นเสียง Quack ในระดับความดังเบาที่แตกต่างกัน และสามารถจัดทำท่าทางการเคลื่อนไหวที่สื่อถึงเสียงเบา กลาง ดังประกอบเพื่อให้เด็กได้ใช้ประสาทสัมผัสทุกส่วนในการซึมซับและเรียนรู้

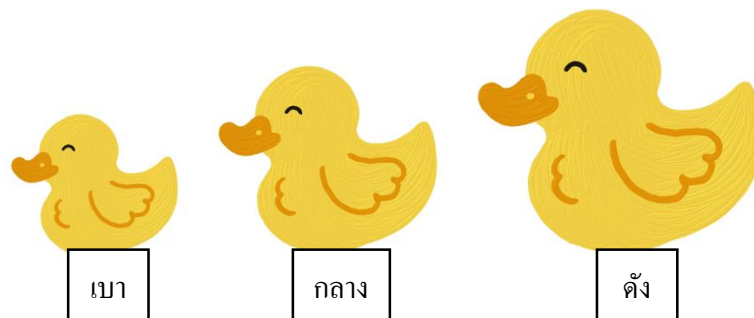

ภาพที่ 1 การใช้ภาพสัตว์ประกอบการสอนเรื่องระดับเสียงดังเบา

ที่มา ณัชชา เตชะอารณ์ชัย, 2565

#### 2) กิจกรรม Music story with music elements

กิจกรรมนี้เป็นหัวใจหลักในการเรียนการบูรณาการการสอนดนตรีและภาษาอังกฤษ โดยการใช้นิทานเป็นตัวร้อยเรียงเรื่องราวและบูรณาการองค์ความรู้ โดยรูปแบบของนิทานสามารถแบ่งได้ 2 ประเภทหลัก ได้แก่ 1) Music Story หรือนิทานที่มาจากบทเพลงเด็ก เช่น Old macDonald had a farm, wheell on the bus, itsy bitsy spider หรือ Twinkle Twinkle Little Star เป็นต้น 2) Story with Music หรือนิทานทั่วไปที่นำมาสอดแทรกบทเพลงต่าง ๆ ตามเรื่องราวของนิทาน เช่น นิทานเรื่อง the shepherd boy หรือเรื่องเด็กเลี้ยงแกะ และสอดแทรกเพลง walking in the jungle ในช่วงที่เด็กเลี้ยงแกะออกไปตามหาแกะที่หายไป เป็นต้น

จะเห็นว่ากิจกรรมนี้เป็นกิจกรรมที่ปรับเปลี่ยนเนื้อหาไปตามจุดประสงค์การเรียนรู้ได้อย่างยืดหยุ่น โดยในกิจกรรมนี้มีนิทานเป็นองค์ประกอบหลัก ร่วมกับการใช้ บทเพลง เกม หรือกิจกรรมตามเนื้อเรื่อง ตามตัวชี้วัดที่ต้องเป็นจุดประสงค์ของชั้นเรียน ทั้งในด้านดนตรีและภาษาของเด็กแต่ละระดับชั้น

โดยเนื้อหาทางด้านดนตรีที่ใช้สอดแทรกในกิจกรรมหลัก ในช่วง Music Story with Music Elements นั้น มีการใช้องค์ความรู้หลากหลายด้านในการออกแบบ โดยทางด้านดนตรี ควรใช้สาระทางดนตรีที่เหมาะสมกับเด็กในแต่ละช่วงวัย ร่วมกับหลักการสอนทางดนตรีศึกษา อย่างหลักการของออร์ฟ โคดาย ดาลโครซ หรือชูชูกิ และเนื้อหาทางด้านภาษา อาจอ้างอิงจากหลักสูตรการศึกษาปฐมวัย (กระทรวงศึกษาธิการ, 2560) หรือจะใช้ตัวชี้วัดจากของต่างประเทศ โดยสามารถปรับระดับความยากง่ายให้แตกต่างกันไปตามช่วงวัยและเป้าหมายในการเรียนแต่ละกลุ่ม

เพื่อให้เห็นโครงสร้างการออกแบบได้ชัดเจนยิ่งขึ้น ผู้เขียนจึงได้ยกตัวอย่างการออกแบบเนื้อหาและตัวชี้วัด ในกิจกรรมดนตรีและภาษาอังกฤษ ของโรงเรียนอนุบาลช้างน้อย (โรงเรียนอนุบาลช้างน้อย, 2555) ซึ่งเป็นโรงเรียนเอกชนที่ตระหนักถึงความสำคัญของวิชาดนตรีสำหรับเด็กปฐมวัย และคำนึงถึงประโยชน์ในการบูรณาการการสอนดนตรีและภาษาอังกฤษ ดังนั้นตั้งแต่ปี พ.ศ. 2559 โรงเรียนจึงเริ่มจัดกิจกรรม Music & English สำหรับเด็กนักเรียนชั้นเนอสเซอรี่และอนุบาล 1 จนถึงปัจจุบัน

โดยแบ่งเนื้อหาและตัวชี้วัดออกเป็น 2 ส่วน ได้แก่ ทางด้านดนตรี และทางด้านภาษา

1. ด้านดนตรี เนื้อหาและตัวชี้วัดถูกแบ่งตามสาระทางดนตรี อันได้แก่ ด้านองค์ประกอบดนตรี วรรณคดี ดนตรี ทักษะดนตรี (ณรุทธ์ สุทธจิตต์, 2561) โดยวิเคราะห์สาระทางดนตรีที่เหมาะสมสำหรับเด็กก่อนวัยเรียน จากหลักสูตรการศึกษาปฐมวัย ของประเทศไทย ร่วมกับ Music standards ( PK – 8 General Music) (The National Association for Music Education., 2014) ของต่างประเทศ

## ตารางที่ 2 เนื้อหาและตัวชี้วัดทางด้านดนตรีสำหรับเด็ก 3-5 ปี

ช่วงอายุ	3-4 ปี	4-5 ปี
<b>องค์ประกอบ</b>		
จังหวะ	-จังหวะคงที่ (Steady beat) -Start & Stop	-ชีพจรจังหวะ (Beat) -จังหวะ (Rhythm) ร้องและเล่นเครื่องดนตรีได้ตรงจังหวะ -ช้า-เร็ว
ทำนอง	-มี ซอล โด* *ตามวิธีการสอนแบบโคดาย	-มี ซอล โด เร* -เสียงสั้น-ยาว -รูปแบบทำนอง
ลักษณะเสียง	-เสียงดัง-เบา -เครื่องดนตรีชนิดต่างๆ (Shaker, Bell)	-เสียงดัง-เบา -เครื่องดนตรีชนิดต่างๆ (Shaker, Bell, Rhythm stick, Rain stick)
สีสัน (tone color)	-เปรียบเทียบเสียงเหมือนและต่าง(ไม่มีระดับเสียง)	-เปรียบเทียบเสียงเหมือนต่าง (มีระดับเสียง)
รูปพรรณ (texture)	-ร้องเพลงร่วมกับผู้อื่น	-ร้องเพลงด้วยตนเอง -Round*
เสียงประสาน	x	x
<b>วรรณคดี</b>		
บทเพลง	-ใช้บทเพลงเด็กหลายหลายจากทั่วโลก	-ใช้บทเพลงหลายหลายจากทั่วโลก
ประวัติเพลง	x	-ทราบประวัติเพลงที่น่าสนใจ
<b>ทักษะดนตรี</b>		
ฟัง	-เสียงจากสิ่งรอบตัว (เช่น เสียงสัตว์) -ฟังเสียงที่มีคุณภาพ	-เสียงจากสิ่งรอบตัว (เช่น เสียงคน สัตว์ สิ่งแวดล้อม เครื่องดนตรี) -ฟังเสียงที่มีคุณภาพ



ช่วงอายุ	3-4 ปี	4-5 ปี
ร้อง	-มีส่วนร่วมในการร้อง	--ร้องเพลงพร้อมครูได้จนจบเพลง -ร้องตรงจังหวะ
เล่นเครื่องดนตรี	-เครื่องเคาะ/ตี/เขย่า (เช่น Shaker และ Bell) -เล่นเครื่องดนตรีได้อย่างถูกต้อง	-เครื่องเคาะ/ตี/เขย่า (Shaker, Bell, Rhythm stick, Rain stick) -เล่นเครื่องดนตรีได้ตรงตามจังหวะ
เคลื่อนไหว	-เคลื่อนไหวตามจังหวะ กับอุปกรณ์หรือเครื่องดนตรีประกอบจังหวะ -เคลื่อนไหวตามจังหวะตบ -เคลื่อนไหวอยู่กับที่ Rock, Stretch, Bend, Shake -เคลื่อนไหวเคลื่อนที่ Walk, Run, Jump	-เคลื่อนไหวตามจังหวะ กับอุปกรณ์หรือเครื่องดนตรีประกอบจังหวะ -เคลื่อนไหวตามเทมโป -เคลื่อนไหวอยู่กับที่ Rock, Stretch, Bend, Shake, Sway, Turn -เคลื่อนไหวเคลื่อนที่ Walk, Run, Jump, Gallop
อ่านและเขียนโน้ต	x	-อ่านและเขียนโน้ตจากภาพ และสัญลักษณ์
สร้างสรรค์	-สร้างสรรค์ทำทางการเคลื่อนไหว -สร้างสรรค์ทำทางการเล่นเครื่องประกอบจังหวะ	-สร้างสรรค์ทำทางการเคลื่อนไหว -สร้างสรรค์ทำทางการเล่นเครื่องประกอบจังหวะ -สร้างสรรค์ Rhythmic pattern จากภาพและสัญลักษณ์

2. ด้านภาษา เนื้อหาและตัวชี้วัดถูกแบ่งตามหมวดหมู่เนื้อหา และทักษะทางภาษาที่มุ่งเน้น โดยวิเคราะห์จากหลักสูตรปฐมวัยของโรงเรียนอนุบาลข้างน้อย

### ตารางที่ 3 เนื้อหาและตัวชี้วัดทางด้านภาษาสำหรับเด็ก 3-5 ปี

ช่วงอายุ	3-4 ปี	4-5 ปี
<b>Focus</b>		
	-Listening -Speaking	-Listening -Speaking -Reading -Practice writing (basic line)
<b>Vocabulary</b>		
Alphabet	-Pattern of A-Z (13-15 alphabet) -Phonics A-Z thru song -Word start with A-Z	-Pattern and name Aa-Zz -Phonics A-Z thru song with visual aids -Word start with A-Z -Own nick name
Command	Sit down, Stand up, Look, walk, Run, Jump, Wave, Tap, Clap, Stop	Sit down, Stand up, Listen, Look, Walk, Run, Jump, Wave, Tap, Clap, Stop, Repeat after me, Put in the box, Turn around, Raise your hand, Line up, Keep quiet, Go back to your place, Color, Louder please
Color	Red, Yellow, Blue	Red, Yellow, Blue, Green, Pink, Orange, Purple
Body part	Shoulder, Knees, Toes, Eyes, Ears, Mouth, Nose	Head, Shoulder, Knees, Toes, Eyes, Ears, Mouth, Nose
shape	Circle, Square	Circle, Square, Triangle
Number	-Count 1-10	-Count 1-10 -Practice reading whole language

ช่วงอายุ	3-4 ปี	4-5 ปี
Fruits & Vegetable	Orange, Banana, Apple, Watermelon	Orange, Banana, Apple, Watermelon, Mango, Broccoli
Animals	Cow, Duck, Pig, Horse, Sheep	Cow, Duck, Pig, Horse, Sheep, Chicken, Cat, Dog, Rabbit, Bird
Emotion	Happy, Sad	Happy, Sad, Angry
Days	x	7 day (song)
Family member	Father, Mother	Father, Mother, Baby
Things in classroom	x	Pencil, Eraser, Chair, Book
<b>Conversation</b>		
	-Good morning -How are you? -I am fine. -What's your name? -My name is..... -Thank you -Good bye	-Good morning -How are you? -I am fine. -What's your name? -My name is..... -Thank you -Good bye -good night -sorry

### กิจกรรม Start & Stop

เป็นกิจกรรมที่นักเรียนเคลื่อนไหวและหยุดตามเสียงที่ได้ยิน โดยครูสามารถใช้เนื้อหาของกิจกรรมอ้างอิงจากนิทาน การใช้ เสียงเพลง เสียงเครื่องดนตรี หรือแม้แต่แค่เสียงตีจังหวะกลอง และให้เด็กเคลื่อนไหวร่วมกัน โดยจะเป็นการเคลื่อนไหวอยู่กับที่อย่าง การปรบมือ ตบตัก การใช้เครื่องประกอบจังหวะสำหรับเด็กกร่วมด้วย เช่น Egg shaker หรือ Castanet หรือจะเป็นการเคลื่อนไหวเคลื่อนที่อย่าง การเดิน วิ่ง กระโดด การใช้เครื่องประกอบจังหวะสำหรับเด็กกร่วมด้วย เช่น Scarves พู่ปอมปอม หรือแม้แต่เกมดนตรี อย่างเช่น เกมส์ AEIOU ตามแต่เนื้อหาจากนิทานในกิจกรรมก่อนหน้า

### กิจกรรม Goodbye

เนื้อหาและจุดมุ่งหมายจะคล้ายคลึงกับกิจกรรม hello โดยสิ่งที่เพิ่มขึ้นมาหลังจากร้องเพลงเสร็จแล้วคือการร้อง echo goodbye โดยครูจะร้องว่า goodbye พร้อมเรียกชื่อนักเรียนทีละคน และให้นักเรียนร้องว่า goodbye teacher กลับมา ด้วยการใช้เสียงซอลและมี อันเป็นไปตามหลักการสอนของโคตยา ในการเรียงลำดับการสอน Melody โดยเริ่มจาก ซอล มี จากนั้นจึงเพิ่ม ลา แล้วจึงค่อยเรียนรู้เสียง มี เร โด จนครบบันไดเสียงเพนทาโทนิค (Pentatonic scale) ก่อนแล้วจึงค่อยเพิ่มตัวที่ และฟา ในลำดับสุดท้ายเพื่อให้เป็นบันไดเสียงไดอาโทนิค (Diatonic scale) (ณรุทธ์ สุทธิจิตต์, 2535)

ครู: 

Good bye (name name)

นักเรียน: 

Good bye tea - cher

ภาพที่ 2 การร้อง echo goodbye  
ที่มา ณัชชา เตชะอาภรณ์ชัย, 2565

## บทสรุป

ผู้คนส่วนมากต่างเชื่อว่าดนตรีมีประโยชน์สำหรับเด็ก และเหมาะสมในการนำมาใช้เป็นกิจกรรมสำหรับการเรียนรู้สำหรับเด็กโดยเฉพาะเด็กในเด็กเล็ก เพราะดนตรีเป็นสื่อที่เข้าถึงได้ง่าย เป็นการกระตุ้นประสาทสัมผัสทั้งการฟัง การมอง และการสัมผัส อีกทั้งกิจกรรมดนตรีสามารถปรับรูปแบบกิจกรรมให้ยากง่ายได้ จึงเริ่มเห็นว่ามีโรงเรียนอนุบาลหลายโรงเรียนมีแนวโน้มที่ใช้ดนตรีเป็นฐานในการเรียนการจัดการเรียนการสอน เพิ่มขึ้นต่อเนื่อง โดยเฉพาะอย่างยิ่งในวิชาที่เกี่ยวข้องกับภาษาอย่างภาษาอังกฤษ ในการให้เด็กได้ฟัง ร้อง เล่น อ่าน เขียน อย่างสนุกสนานไปกับเสียงเพลง บทความนี้เป็นเพียงตัวอย่างหนึ่งในการออกแบบการบูรณาการการสอนดนตรีและภาษาอังกฤษ สำหรับเด็กก่อนวัยเรียนที่ใช้ภาษาอังกฤษเป็นภาษาที่ 2 สำหรับเด็กไทยด้วยกิจกรรมที่เป็นกิจกรรมที่มีกิจกรรมที่เด็กจะได้มีส่วนร่วมในการลงมือทำด้วยตนเองอย่างเป็นลำดับขั้นในทุกชั่วโมงเพื่อให้เด็กสามารถจดจำขั้นตอนของการดำเนินกิจกรรมได้ แต่รายละเอียดเนื้อหาในแต่ละคาบจะถูกเปลี่ยนแปลงไปตามจุดประสงค์การเรียนรู้ทั้งทางด้านดนตรีและทางด้านภาษา เพื่อให้เหมาะสมตามพัฒนาการของผู้เรียนในแต่ละกลุ่มช่วงวัย

## เอกสารอ้างอิง

- กระทรวงศึกษาธิการ. (2560). **หลักสูตรการศึกษาปฐมวัย พุทธศักราช 2560**. กระทรวงศึกษาธิการ: กรุงเทพฯ.
- กรมสุขภาพจิต. (2563). **นาฬิกาชีวิต (Body Clock)**. สืบค้น 19 กรกฎาคม 2565, จาก <https://dmh.go.th/news/view.asp?id=2275>
- ณัชชา เตชะอาภรณ์ชัย. (2558). **ผลการจัดกิจกรรมการเคลื่อนไหวประกอบบทเพลงพื้นเมืองสำหรับเด็กปฐมวัย ที่มีต่อความเข้าใจจังหวะ**. (ครุศาสตร์มหาบัณฑิต). จุฬาลงกรณ์มหาวิทยาลัย.
- ณัชชา เตชะอาภรณ์ชัย. (2561). **แนวโน้มดนตรีสำหรับเด็กปฐมวัยของประเทศไทยในทศวรรษหน้า**. *วารสารที่ค้นคว้าวัฒนธรรม*, 17(2), 151-166.
- ณรุทธ์ สุทธจิตต์. (2535). **หลักการของโคตยาสู่การปฏิบัติ: วิธีการด้านดนตรีศึกษาโดยการสอนแบบโคตยา**. กรุงเทพมหานคร. สำนักพิมพ์จุฬาลงกรณ์มหาวิทยาลัย.
- ณรุทธ์ สุทธจิตต์. (2561). **ดนตรีศึกษา หลักการและสาระสำคัญ**. กรุงเทพฯ: สำนักพิมพ์แห่งจุฬาลงกรณ์.
- พูนสุข อุดม. (2548). **การจัดการเรียนการสอนแบบบูรณาการ**. *วารสารมหาวิทยาลัยทักษิณ*, 8(2), 66-75.
- โรงเรียนอนุบาลช่างน้อย. (2555). **หลักสูตร ปรัชญา และแนวคิด**. สืบค้น 22 กรกฎาคม 2565, จาก <https://www.anubanchangnoi.com/course.html>
- สำนักงานคณะกรรมการกฤษฎีกา. (2562). **พระราชบัญญัติการศึกษาแห่งชาติ พ.ศ. 2542 (ฉบับอัปเดต)**. สืบค้น 8 พฤศจิกายน 2565, จาก <https://www.moe.go.th/พรบ-การศึกษาแห่งชาติ-พ-ศ-2542/>
- สำนักงานราชบัณฑิตยสภา. (2550). **บูรณาการ**. สืบค้น 8 พฤศจิกายน 2565, จาก <http://legacy.orst.go.th/?knowledges=บูรณาการ-๑๙-เมษายน-๒๕๕๐>
- อุดม เพชรสังหาร. **พัฒนาศักยภาพมนุษย์ด้วยกิจกรรมดนตรี**. สืบค้น 19 กรกฎาคม 2565, จาก <https://www.mbrt-drumcircle.com/media>
- Laurel, J.T., Ce'line, M., David, G., Elaine, W., & Andrea, U. (2012). **Becoming musically enculturated: effects of music classes for infants on brain and behavior**. *New York Academy of Sciences, Issue: The Neurosciences and Music IV: Learning and Memory*, 129-138.

- Malatras, W.M., Israel, C.A., Sokoloski, L.K. & Ryan, J., (2016), **First things first: Family activities and routines, time management and attention.** *Journal of Applied Developmental Psychology*, 47, 23-29. doi: 10.1016/j.appdev.2016.09.006
- Mindell, A.J., Williamson, A.A., (2018) **Benefits of a bedtime routine in young children: Sleep, development, and beyond.** *Sleep Med Reviews*, 40, 93-108.  
doi: 10.1016/j.smr.2017.10.007
- Techaaphonchai, N. (2020). **Model of music activities to enhance brain development of children from birth to three years** (Dissertation). Mahidol University.
- The National Association for Music Education. (2014). **Core Music standards (PreK-8)**. Retrieved June 8, 2019, from <https://nafme.org/core-music-standards/>
- UNESCO. (1981). **Intergrating Subject Areas in Primary Education Curriculum.** Report finalization meeting. Bangkok: 9-15 December 1981.
- Webb, A. R., Heller, H. T., Benson, C. B., & Lahav, A. (2015). **Mother's voice and heartbeat sounds elicit auditory plasticity in the human brain before full gestation.** *Proceedings of the National Academy of Sciences of the United States of America*, 112,(10), 3152–3157.
- Zhao C. T., & Kuhl, K. P. (2016). **Musical intervention enhances infants' neural processing of temporal structure in music and speech.** *PNAS*, 113(19), 5212–5217.

## การใช้สัญลักษณ์เพื่อสื่อเนื้อหาการให้กำลังใจในเฟซบุ๊กแฟนเพจ “คิ้วต๋ำ”

### The Use of Signs to Convey Content of Encouragement in Facebook Fan Page “Kiw Tum”

อัครวิทย์ เรืองรอง (Akhawit Ruengrong)<sup>1\*</sup>,

ภรทิพย์ พลอาชีพ (Pohntip Ponarcheep)<sup>2</sup>

<sup>1</sup>ผู้ช่วยศาสตราจารย์ประจำสาขาวิชาภาษาไทย คณะมนุษยศาสตร์และสังคมศาสตร์ มหาวิทยาลัยราชภัฏบ้านสมเด็จเจ้าพระยา  
(Assistant professor of Thai, Faculty of Humanities and Social Sciences, BanSomdejchaopraya Rajabhat University)

<sup>2</sup>นักศึกษาคณะศึกษาศาสตร์ศิลปศาสตรมหาบัณฑิต สาขาวิชาภาษาไทย คณะมนุษยศาสตร์และสังคมศาสตร์ มหาวิทยาลัยราชภัฏบ้านสมเด็จเจ้าพระยา  
(Student of M.A. (Thai), Faculty of Humanities and Social Sciences, BanSomdejchaopraya Rajabhat University)

\*Corresponding Author. E-mail : dr.akhawit\_bsr@gmail.com

(Received: September 7, 2022; Revised: November 21, 2022; Accepted: November 22, 2022)

#### บทคัดย่อ

บทความวิจัยนี้มุ่งศึกษาลักษณะเนื้อหาการให้กำลังใจและการใช้สัญลักษณ์เพื่อสื่อเนื้อหาการให้กำลังใจในเฟซบุ๊กแฟนเพจ “คิ้วต๋ำ” โดยเก็บข้อมูลจากเฟซบุ๊กแฟนเพจ “คิ้วต๋ำ” ช่วง 1 มกราคม – 31 พฤษภาคม 2565 และใช้วิธีวิจัยเอกสาร ในกรอบความคิดเรื่องการให้กำลังใจในฐานะความจำเป็นพื้นฐานของมนุษย์ และแนวคิดเรื่องสัญลักษณ์แล้วเรียบเรียงเนื้อหาด้วยการพรรณนาวิเคราะห์

ผลการศึกษาพบว่า เนื้อหาการให้กำลังใจในเฟซบุ๊กแฟนเพจ “คิ้วต๋ำ” ปรากฏใน 4 ลักษณะ คือ เนื้อหาเกี่ยวกับคุณค่าของมนุษย์ การดำเนินชีวิต เศรษฐกิจ และสุขภาพ ตามลำดับ เนื้อหาดังกล่าวมุ่งกระตุ้น และสร้างแรงบันดาลใจให้ผู้รับสารที่อยู่ในภาวะวิกฤตทั้งร่างกายและจิตใจมีพลังที่จะเผชิญและก้าวข้ามปัญหาที่พบบ่อยได้อย่างมีคุณค่าและศักดิ์ศรี ส่วนการใช้สัญลักษณ์นั้นพบ 4 ลักษณะ คือ การใช้ภาพ ท่าทาง โทนสี และรูปทรง ซึ่งสัญลักษณ์ดังกล่าวสื่อความหมายอย่างเป็นเอกภาพกับเนื้อหา คือ มุ่งให้ตระหนักในคุณค่าของตนและคนรอบข้างอันจะเป็นพลังสำคัญของการดำเนินชีวิต

**คำสำคัญ :** สัญลักษณ์; การให้กำลังใจ; เฟซบุ๊กแฟนเพจ “คิ้วต๋ำ”

#### Abstract

This research article aims to study the encouraging characteristics and the use of signs to convey the content of encouragement on the Facebook fan page “Kiw Tum” by collecting data from the fan page from 1<sup>st</sup> January to 31<sup>st</sup> May 2022. The methodology used in this research is documentary research in the framework of encouragement as a basic human need and the concept of signs. Later, the result is presented by using descriptive analysis.

It is found that there are four characteristics of the content of encouragement on the Facebook fan page “Kiw Tum” which are human values, lifestyle, economy, and health respectively. Those pieces of content aim at urging and encouraging message receivers whose conditions are in crisis both physically and mentally in order to encounter and break through obstacles worthily and dignifiedly. Moreover, there are four types of use of signs including the use of images, postures, color tones, and shapes. Those signs unitedly convey the meaning

corresponding to the content that is to realize self and others' value which is the power source of a way of life.

**Keywords:** Sign; Encouragement; Facebook Fan Page “Kiw Tum”

## บทนำ

เมื่อสังคมก้าวเข้าสู่ยุคที่มีเครือข่ายคอมพิวเตอร์ และอินเทอร์เน็ตเข้ามาเป็นปัจจัยสำคัญในการดำรงชีวิต การสื่อสารของมนุษย์จึงมีการปรับเปลี่ยนเป็นสื่อในรูปแบบอิเล็กทรอนิกส์มากขึ้น เช่น อีเมล และเว็บบอร์ด ทำให้มนุษย์สามารถเข้าถึงข้อมูลและข่าวสารได้อย่างรวดเร็วและสะดวกยิ่งขึ้น อินเทอร์เน็ตจึงเป็นปัจจัยหลัก และเครื่องมือสื่อสารทั้งในแง่ผู้ส่งสารและผู้รับสารในสังคมออนไลน์ทั้งเป็นช่องทางและสื่อกลางสำคัญของมนุษย์ให้ได้แสดงทัศนคติ ความคิดเห็นการเพื่อสื่อสารพูดคุย ส่งจดหมายอิเล็กทรอนิกส์โต้ตอบกัน อ่านวรรณกรรมต่าง ๆ บนเว็บไซต์ ตลอดจนเล่นเกมออนไลน์ต่าง ๆ ทั้งนี้เป็นเพราะสังคมยุคปัจจุบันเปิดโอกาสให้ทุกคนสามารถเข้าถึงข้อมูลเหล่านี้ได้อย่างไม่จำกัดเพศและวัย ทั้งเป็นข้อมูลที่มีหลากหลายรูปแบบและเนื้อหา ทั้งเป็นข่าวสาร โฆษณา เกร็ดความรู้ รวมถึงเรื่องราวความบันเทิงจากเรื่องเล่าประเภทต่าง ๆ ที่นำมาบอกเล่าและแลกเปลี่ยนความคิดผ่านสื่อสังคมออนไลน์ อาทิ เฟซบุ๊ก (facebook) เป็นต้น

ปัจจุบัน “เฟซบุ๊ก” คือ สื่อสังคมออนไลน์ที่ส่งอิทธิพลและได้รับความนิยมสูงสุด จากการสำรวจสถิติและพฤติกรรมกรการใช้เฟซบุ๊กทั่วโลกในปี 2021 พบว่า ในประเทศไทยมีผู้ใช้เฟซบุ๊กทั้งสิ้น 51 ล้านราย จึงทำให้ประเทศไทยมีผู้ใช้เฟซบุ๊กมากเป็นอันดับ 3 ของอาเซียนและผู้ใช้งานส่วนใหญ่อยู่ในกรุงเทพมหานคร ซึ่งมีถึง 22 ล้านคน ดังนั้น ทำให้กรุงเทพมหานครเป็นเมืองหลวงที่มีประชากรใช้เฟซบุ๊กมากเป็นอันดับหนึ่งของโลก (DataRepotal, 2564)

แฟนเพจ “คิ้วต่ำ” เป็นสื่อสังคมออนไลน์ผ่านเว็บไซต์เฟซบุ๊ก โดยแอดมิน เจ้าของแฟนเพจ หรือผู้ส่งสารคือ อนุชิต คำน้อย เป็นผู้ก่อตั้งเพจเมื่อวันที่ 6 มิถุนายน 2555 เพจนี้มีผู้ติดตามจำนวน 2,835,427 คน และมีจำนวนผู้ถูกใจเพจถึง 2,751,451 คน (แฟนเพจคิ้วต่ำ, 2564 : ออนไลน์) และได้รับการขนานนามจากสื่อสังคมออนไลน์ว่า เป็นเฟซบุ๊กแฟนเพจที่สร้างแรงบันดาลใจ และในช่วงเดือนเมษายน 2564 แฟนเพจ “คิ้วต่ำ” ได้รับรางวัล Finalist (Best Influencer on Social Media) สาขา Art & Literature จาก Thailand Zocial Awards 2021 จึงเป็นหนึ่งในผู้มีอิทธิพลบนสื่อสังคมออนไลน์ และเป็นเพจที่นำเสนอแนวคิดผ่านเนื้อหาเพื่อถ่ายทอดเรื่องราวหรือเหตุการณ์ต่าง ๆ ที่เกิดขึ้นจริงในสังคมด้วยภาษาถ้อยคำเชิงเปรียบเทียบและสะท้อนสังคม และตัวการ์ตูนคิ้วต่ำที่มีใบหน้ายิ้มแย้ม ตัวกลมที่สร้างขึ้นเพื่อเลียนแบบบุคลิกลักษณะมาจากตัวเจ้าของแฟนเพจ หรือผู้ส่งสาร รวมถึงภาพวาดอื่น ๆ อีกมากมาย และบางข้อความก็มีภาพถ้อยคำเพื่อนำเสนอเพื่อเสริมให้ถ้อยคำนั้นสื่อความคิดและความรู้สึกได้อย่างมีพลังทั้งภาษาถ้อยคำ ทั้งรูปตัวการ์ตูนคิ้วต่ำหรือรูปภาพอื่น ๆ ตลอดจนการเลือกใช้สี ขนาดตัวอักษรที่ผู้ส่งสารคือ อนุชิต คำน้อย หรือ “คิ้วต่ำ” ใช้เพื่อสื่อความหมาย ความคิด และอารมณ์นั้น ก็คือสิ่งที่เรียกว่า “สัญลักษณ์” นั่นเอง ซึ่งนักวิชาการด้านการวิเคราะห์ความหมายเข้าใจตรงกันแล้วว่า สัญลักษณ์ (Sign) คือ ถ้อยคำ อักษร ภาพ แสง สี เสียง หรือวัตถุใด ๆ ก็ตามเพราะ “ทุกสิ่งทุกอย่างเป็นสัญลักษณ์ トラバドที่มีการให้ความหมายกับสิ่งนั้น สัญลักษณ์จึงมีอยู่มากมายหลายลักษณะ ทั้งคำพูด ภาพ กลิ่น รสชาติ การกระทำหรือวัตถุ” (อัจฉรา ปันทรานวงศ์, 2551, หน้า 8) การพินิจวิเคราะห์ความหมายของสัญลักษณ์ซึ่งมีทั้งความหมายตรงและความหมายแฝงจากการใส่รหัสของผู้ส่งสาร ผู้รับสาร จึงต้องใช้การครุ่นคิดใคร่ครวญเพื่อถอดรหัสสารนั้นให้เป็นความหมายออกมา และความหมายที่โดดเด่นและมีคุณค่าของเพจ “คิ้วต่ำ” ที่ได้กล่าวแล้วนั้นก็คือ ความหมายอันเกิดจากแนวคิดการให้กำลังใจ อันสัมพันธ์กับบริบททางสังคม ช่วงปี พ.ศ. 2565 ที่ผู้ศึกษารวบรวมข้อมูลมาเป็นหน่วยวิเคราะห์ ซึ่งพบว่า ทั้งสังคมไทยและสังคมโลกกำลังเผชิญกับปัญหาด้านสาธารณสุขจากโรคโควิด 19 (COVID-19) ซึ่งเชื่อมโยงเป็นองค์รวมสู่ปัญหาด้านอื่น ๆ คือ เศรษฐกิจ สังคมและการเมือง ทำให้ผู้คนโดยรวมเกิดความเครียด และความทุกข์ตามมา ดังนั้น เมื่อ

เพลง “คิ้วดำ” ในฐานะของผู้ที่มีอิทธิพลต่อความคิดและการตัดสินใจของสังคม จึงทำหน้าที่สำคัญในการสื่อสารการให้กำลังใจเพื่อนมนุษย์ในช่วงที่อยู่ในสภาพท้อแท้ และสิ้นหวัง ส่งผลกระทบ ต่อการดำเนินชีวิตที่ไม่มีความมั่นคง และปลอดภัย ขาดการยอมรับนับถือจากสังคม การให้กำลังใจจึงเป็นจุดแรงเสริมพื้นฐานอันสำคัญยิ่งของมนุษย์ ตามหลักทฤษฎีความต้องการ 5 ชั้น ของมาสโลว์ (Maslow, A.H., 1943) เมื่อมนุษย์ได้รับแรงเสริมที่ติดจะเป็นพลังบวกให้กลับมาเผชิญกับปัญหาอย่างมีคุณค่าและศักดิ์ศรี ด้วยคุณลักษณะของการเป็นเพลงให้กำลังใจดังได้กล่าวนี้ ผู้วิจัยจึงสนใจใคร่ศึกษาว่าในช่วงภาวะที่ผู้คนไม่มีความปลอดภัย และไม่มั่นคงในการดำเนินชีวิตจากโรคโควิด 19 นั้น เพลง “คิ้วดำ” ได้สร้างเนื้อหาในลักษณะใด และเนื้อหานั้นมีการใช้สัญลักษณ์ประการใด เพื่อมุ่งสื่อความหมายการให้กำลังใจอันเป็น “สาร” สำคัญต่อผู้รับสาร

### วัตถุประสงค์ของการวิจัย

1. เพื่อศึกษาลักษณะของเนื้อหาการให้กำลังใจในเฟซบุ๊กแฟนเพจ “คิ้วดำ”
2. เพื่อศึกษาการใช้สัญลักษณ์เพื่อสื่อเนื้อหาการให้กำลังใจในเฟซบุ๊กแฟนเพจ “คิ้วดำ”

### ขอบเขตการวิจัย

ในการศึกษาครั้งนี้ผู้วิจัยเก็บรวบรวมข้อมูลจากเฟซบุ๊กแฟนเพจ “คิ้วดำ” ในฐานะที่เป็นเฟซบุ๊กที่ได้รับรางวัลดีเด่น ผู้มีอิทธิพลทางความคิดและการตัดสินใจต่อผู้คนในสังคมออนไลน์ (Best Influencer on Social Media) โดยเลือกศึกษาการใช้สัญลักษณ์เพื่อสื่อเนื้อหาการให้กำลังใจ ตั้งแต่วันที่ 1 มกราคม พ.ศ. 2565 – 31 พฤษภาคม พ.ศ. 2565 มาเป็นตัวอย่างในการวิเคราะห์

### กรอบแนวคิดการวิจัย

บทความวิจัยนี้ ผู้วิจัยใช้แนวคิดเรื่อง “กำลังใจ” ในแง่ที่มีบทบาทและความสำคัญต่อมนุษย์ในช่วงภาวะวิกฤติทางร่างกายและจิตใจอย่างไร โดยพบบางงานวิจัยสาขาจิตวิทยา ศาสตร์ ระดับปริญญาเอก เรื่อง “การสื่อสารเพื่อสร้างแรงบันดาลใจตนเองของคนพิการ” (ศิริวรรณ เจริญชัชวาลวงศ์ และคณะ, 2562) ซึ่งชี้ให้เห็นว่า การสื่อสารการให้กำลังใจในลักษณะของการสร้างแรงบันดาลใจผ่านรูปแบบ 4 ลักษณะ คือ การคิดอย่างมีเหตุผล การกอดสัมผัสเพื่อปลอบใจ การฟังอย่างมีวิจารณญาณ และการสื่อสารอย่างสร้างสรรค์เพื่อความอยู่รอดโดยแสดงออกทางเนื้อหาที่เน้นการคิดเชิงบวก การข้ามผ่านอุปสรรค และการสร้างความสำเร็จ การสร้างแรงบันดาลใจด้วยการสื่อสารให้กำลังใจเป็นเรื่องสำคัญและมีความจำเป็นสำหรับมนุษย์เพื่อให้มนุษย์ในช่วงวิกฤติทั้งร่างกายและจิตใจมีความรู้สึกมั่นคงปลอดภัย มีพลังที่จะกลับมาเผชิญหน้ากับปัญหาอุปสรรคต่าง ๆ อย่างมีศักดิ์ศรี ซึ่งเป็นความต้องการและจำเป็นพื้นฐานของมนุษย์มาทุกยุคทุกสมัย ตรงกับแนวคิดหลักความต้องการ 5 ชั้น ของมาสโลว์ (Maslow, A.H., 1943) คือ ความต้องการทางด้านร่างกายและความอยู่รอด ความต้องการด้านความปลอดภัยและมั่นคง ความต้องการความรัก ความเป็นเจ้าของ ความต้องการด้านเกียรติยศและภูมิใจ และความต้องการความสมบูรณ์แบบของชีวิต

แนวคิดสำคัญอีกแนวคิดหนึ่งคือ เรื่อง “สัญลักษณ์” หมายถึง ศาสตร์ที่ว่าด้วยความหมาย ซึ่งนักวิชาการคนสำคัญที่ศึกษา “ศาสตร์แห่งสัญลักษณ์” (Science of Sign) หรือเรียกกันทั่วไปว่า “สัญวิทยา” (Semiology) มี 3 คน ด้วยกันคือ แฟร์ดินอง เดอโซซูร์ (Ferdinand de Saussure) นักวิชาการด้านภาษาศาสตร์โครงสร้างชาวสวิสเซอร์แลนด์ ซึ่งเสนอแนวคิดองค์ประกอบของสัญลักษณ์ว่ามี 2 ส่วน คือ ส่วนที่เป็นรูปสัญลักษณ์ (Signifier) และส่วนที่เป็นความหมายของสัญลักษณ์ (Signified) โซซูร์มองภาษา คือระบบของสัญลักษณ์แบบหนึ่งซึ่งสื่อถึงความคิดต่าง ๆ ไม่แตกต่างจากพิธีกรรมเชิงสัญลักษณ์แบบต่าง ๆ กฎเกณฑ์เกี่ยวกับมารยาทในสังคม สัญลักษณ์ทางทหาร และอื่น ๆ นักสัญวิทยาคนต่อมาเป็นนักปรัชญาชาวอเมริกันชื่อ ชาร์ลส์ แซนเดอร์ส เพียร์ส (Charles Sanders Peirce) ซึ่งได้ขยายแควดวงของสัญลักษณ์ให้กว้างขึ้น “สัญลักษณ์” ในมิติของเพียร์ส สามารถเป็นภาพประเภทต่าง ๆ

โดยพิจารณาความสัมพันธ์ระหว่างสัญลักษณ์กับวัตถุใน 3 รูปแบบ คือ Icon คือ สัญลักษณ์ที่มีหน้าตาเหมือนกับวัตถุ Index คือ สัญลักษณ์ที่เกี่ยวข้องโดยตรงกับวัตถุ และ Symbol คือ สัญลักษณ์ที่ไม่เกี่ยวข้องกันแต่ระหว่างตัวสัญลักษณ์กับวัตถุที่มีจริง หากเกิดจากข้อตกลงร่วมกันของผู้ใช้สัญลักษณ์ นอกจากนั้นนักสัญวิทยาหลายคน ๆ ยังมองว่า ปรากฏการณ์ทางวัฒนธรรมหนึ่ง ๆ สามารถวิเคราะห์เป็นระบบสัญลักษณ์ได้ด้วย เช่น การตกแต่งบ้าน (ภาษาเพอร์นิเจอร์) การแต่งตัว (ภาษาแฟชั่น) การเล่นเกมกีฬา รูปสัญลักษณ์เหล่านี้สามารถวิเคราะห์หาความหมายได้ นักสัญวิทยาอีกคนหนึ่ง ที่สร้างคุณูปการอย่างสำคัญต่อการศึกษาสัญลักษณ์ คือ โรแลนด์ บาร์ตส์ (Roland Barthes) ซึ่งเป็นนักสัญวิทยาชาวฝรั่งเศสรุ่นหลังโซซูร์ และเพียร์ซ เป็นผู้ประสานแนวคิดเรื่องความหมาย (Signified) ของโซซูร์ มาผสมผสานเรื่องสัญลักษณ์ภาพ (Visual Sign) ของเพียร์ซ โดยจัดประเภทของความหมายเป็นความหมายโดยอรรถ (Denotation) ซึ่งบอกว่าอะไรเป็นอะไรในลักษณะของการบรรยาย และความหมายโดยนัย (Connotation) ซึ่งต้องอาศัยการตีความ และเป็นเรื่องของอัตวิสัย ค่านิยม และบริบททางวัฒนธรรม (กาญจนา แก้วเทพ, 2553, กาญจนา แก้วเทพ และคณะ, 2554)

ผู้วิจัยนำเสนอกรอบการวิจัยในลักษณะของผังภูมิ ดังนี้

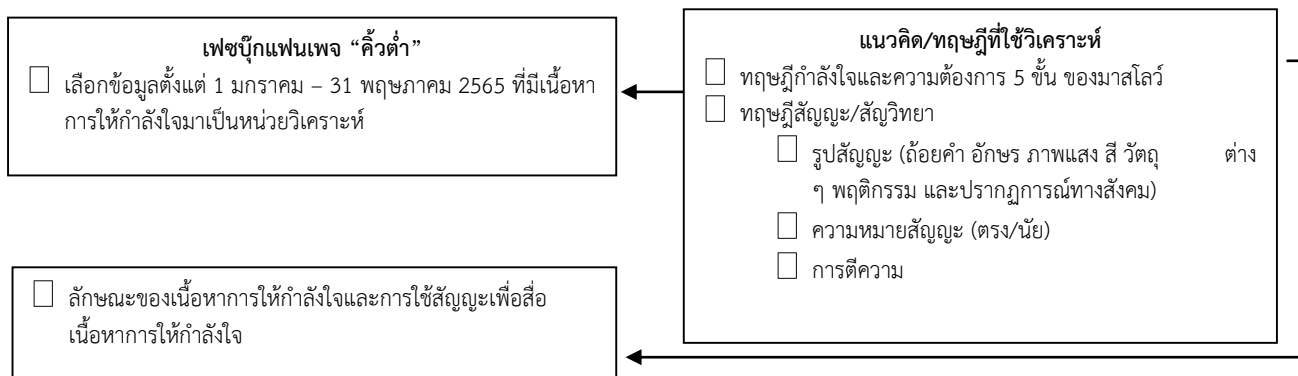

ภาพที่ 1 กรอบแนวคิดการวิจัย  
ที่มา อัครวิทย์ เรืองรอง, 2565

## วิธีการดำเนินการวิจัย

### 1. การรวบรวมข้อมูล

ผู้วิจัยรวบรวมข้อมูลจากเฟซบุ๊กแฟนเพจ “คิ้วดำ” ช่วง 1 มกราคม - 31 พฤษภาคม 2565 โดยเลือกที่มีเนื้อหา และการใช้สัญลักษณ์เพื่อสื่อแนวคิดการให้กำลังใจมาเป็นตัวอย่างในการศึกษาวิเคราะห์

### 2. การวิเคราะห์ข้อมูล

ผู้วิจัยใช้ระเบียบวิธีวิจัยเอกสาร (Documentary Research) จากหนังสือ ตำรา บทความ และงานวิจัยที่เกี่ยวข้องกับการใช้สัญลักษณ์เพื่อสื่อแนวคิดการให้กำลังใจ และใช้วิธีการวิเคราะห์เนื้อหา (Content Analysis) ด้วยกรอบคิดทฤษฎีสัญญา เพื่อใช้วิเคราะห์และตีความข้อมูลในประเด็นของเนื้อหาและการใช้สัญลักษณ์เพื่อสื่อแนวคิดการให้กำลังใจ

### 3. การเรียบเรียงข้อมูล

ผู้วิจัยเรียบเรียงข้อมูลจากการวิเคราะห์ตามวัตถุประสงค์ของการศึกษา 2 ประการ คือลักษณะของเนื้อหาการให้กำลังใจ และการใช้สัญลักษณ์เพื่อสื่อเนื้อหาการให้กำลังใจ โดยเรียบเรียงข้อมูลแบบพรรณนาวิเคราะห์ (Description Analysis) เป็นหลัก ผสมผสานกับภาพประกอบเพื่อให้การสื่อความหมายมีความชัดเจน



## ผลการวิจัย

ผู้วิจัยจะนำเสนอผลการศึกษาวิจัยตามวัตถุประสงค์ ดังนี้

### 1. ลักษณะของเนื้อหาการให้กำลังใจในเฟซบุ๊กแฟนเพจ “คิ้วต่ำ”

ลักษณะของเนื้อหาการให้กำลังใจในเฟซบุ๊กแฟนเพจ “คิ้วต่ำ” พบว่านำเสนอเนื้อหาออกเป็น 4 ลักษณะ ดังนี้

1.1 เนื้อหาการให้กำลังใจเกี่ยวกับคุณค่าของมนุษย์ จากการรวบรวมข้อมูล พบลักษณะของเนื้อหาการให้กำลังใจเกี่ยวกับคุณค่าของมนุษย์ในเฟซบุ๊กแฟนเพจ “คิ้วต่ำ” มีลักษณะที่แตกต่างกัน 2 ลักษณะ ซึ่งผู้วิจัยเลือกมาเป็นตัวอย่างในการวิเคราะห์ ดังนี้

1.1.1 การรักตนเองและเห็นคุณค่าในตนเอง หมายถึง การรับรู้ว่าคุณค่าในตนเอง มีศักยภาพ และภูมิใจในตนเอง เป็นผู้ที่ตระหนักรู้คุณค่าในตนเอง รักตัวเองเป็น กล้าที่จะเผชิญหน้ากับความท้าทายใหม่ ๆ ยอมรับความแตกต่างระหว่างบุคคล รับฟังความคิดเห็นของผู้อื่น มีความสามารถในการปรับตัวได้ดี รวมทั้งมองโลกในแง่ดีและมีเหตุผล ซึ่งพบลักษณะเนื้อหาการให้กำลังใจเกี่ยวกับความรักโดยการรักตนเองและเห็นคุณค่าในตนเอง ที่ปรากฏในเฟซบุ๊กแฟนเพจ “คิ้วต่ำ” ดังโพสต์ตัวอย่าง ได้แก่

#### ตัวอย่าง

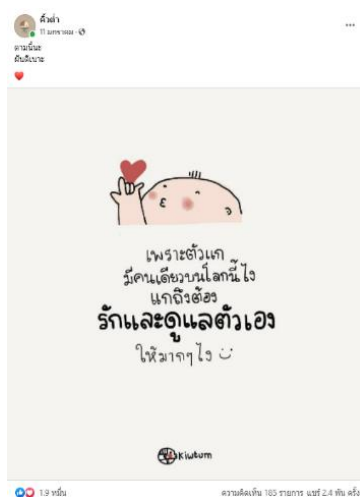

ตามนี้ละ  
ฝันดีนะ



-----  
เพราะตัวแก  
มีคนเดียวบนโลกนี้ไง  
แกถึงต้อง  
รักและดูแลตัวเอง  
ให้มาก ๆ ใจ 😊

ภาพที่ 2 ตัวอย่างเนื้อหาเกี่ยวกับการรักตนเองและเห็นคุณค่าในตนเอง

ที่มา : <https://www.facebook.com/kiwtum>

จากตัวอย่างข้างต้น “เพราะตัวแก มีคนเดียวบนโลกนี้ไง แกถึงต้องรักและดูแลตัวเองให้ มาก ๆ ใจ 😊 ” “คิ้วต่ำ” นำเสนอให้เห็นถึงการให้กำลังใจเกี่ยวกับความรักโดยการรักตนเองและเห็นคุณค่าในตนเองว่า มนุษย์เกิดมามีเพียงชีวิตเดียว ไม่มีใครรักและดูแลตนเองได้ดีเท่ากับตัวเอง การใช้ชีวิตในปัจจุบันท่ามกลางสภาพสังคมที่สับสนวุ่นวายและเต็มไปด้วยการแข่งขัน ทำให้หลายคนเกิดความเครียด หนี้อยู่แล้ว และไม่มีความสุข แนวคิดเรื่องการรักตนเอง จึงเป็นประเด็นที่หลายคนในสังคมให้ความสนใจ เพราะเชื่อว่าการรักตนเองจะช่วยให้ชีวิตมีความสุขมากขึ้น และส่งผลดีต่อสุขภาพจิตและสุขภาพกายในระยะยาว

1.1.2 การเห็นคุณค่าในความรักของผู้อื่น หมายถึง การสัมผัสความรัก หรือการรับรู้คุณค่าของความรักในฐานะของผู้มอบความรักและได้รับความรักจากผู้อื่น โดยมีความรักเป็นจุดเชื่อมความสัมพันธ์ ความรักทั้งคู่รัก แม่กับลูก คนกับสัตว์ และเพื่อนร่วมโลก เป็นต้น ซึ่งพบลักษณะเนื้อหาการให้กำลังใจเกี่ยวกับความรักโดยการเห็นคุณค่าในความรักของผู้อื่น ที่ปรากฏในเฟซบุ๊กแฟนเพจ “คิ้วต่ำ” ดังโพสต์ตัวอย่าง ได้แก่

### ตัวอย่าง

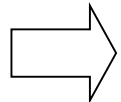

เพราะหลายครั้ง  
การจากลา  
ก็ไม่เคยมีสัญญาณเตือนอะไรเลย  
การที่ตอนนี้ยังได้สบตา  
ยังได้พูดคุย ยังได้ห่วงใย  
ยังได้ดูแลและเข้าใจกัน  
มันจึงเป็นสิ่งที่มีความหมาย  
มีอยู่ก็ดูแลกัน  
ให้สบายใจ  
จากลาวันไหน  
ก็คงคิดถึงกันไป  
ตลอดกาล

-----

“จะคิดถึง  
ตลอดไป”

ภาพที่ 3 ตัวอย่างเนื้อหาเกี่ยวกับการเห็นคุณค่าในความรักของผู้อื่น  
ที่มา : <https://www.facebook.com/kiwtum>

จากตัวอย่างข้างต้น “คิ้วต่ำ” นำเสนอให้เห็นถึงการให้กำลังใจเกี่ยวกับความรักโดยการเห็นคุณค่าในความรักของผู้อื่นว่า “เมื่อมีโอกาสได้แสดงความรักต่อกัน ควรหมั่นดูแลและรักษาความรักให้ดี เพราะการแสดงความรักต่อกันเป็นสิ่งที่มีความหมาย หากถึงวันที่ต้องจากลากันเมื่อใด จะได้หลงเหลือไว้แต่ความรู้สึกดี ๆ ที่ให้กันตลอดไป” เพราะการเห็นคุณค่าในความรักของผู้อื่นคือการดูแลรักษาความรักที่ดีที่สุด

1.2 เนื้อหาการให้กำลังใจเกี่ยวกับการดำเนินชีวิต จากการรวบรวมข้อมูล พบว่า เนื้อหาการให้กำลังใจเกี่ยวกับการดำเนินชีวิตในเฟซบุ๊กแฟนเพจ “คิ้วต่ำ” ซึ่งมีลักษณะที่แตกต่างกัน 3 ลักษณะ คือ

1.2.1 การอวยพรหรือการส่งมอบความรู้สึกที่ดีแก่ผู้อื่น หมายถึง การแสดงความยินดีหรือความปรารถนาดีต่อผู้อื่น มักเป็นคำที่สื่อถึงความรู้สึกเชิงบวก นับเป็นวิธีการแสดงความรักที่มีต่อผู้อื่นอีกรูปแบบหนึ่ง และสามารถส่งต่อพลังบวกให้ทั้งผู้ส่งสารและผู้รับสารให้ก้าวผ่านเรื่องราวร้าย ๆ ในการดำเนินชีวิตได้ อีกทั้งยังสามารถสร้างความสัมพันธ์อันดี และเป็นการเสริมสร้างความสิริมงคลให้แก่ชีวิต เช่น การอวยพรขอให้โชคดี การอวยพรขอให้เจอความรักที่ดี เป็นต้น ซึ่งพบลักษณะเนื้อหาการให้กำลังใจเกี่ยวกับการดำเนินชีวิตโดยการอวยพรหรือการส่งมอบความรู้สึกที่ดีแก่ผู้อื่น ที่ปรากฏในเฟซบุ๊กแฟนเพจ “คิ้วต่ำ” ดังโพสต์ตัวอย่าง ได้แก่

ตัวอย่าง

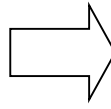

ขอให้ผ่าน  
ทุกอย่างไปได้  
ด้วยใจที่  
แข็งแกร่ง

ภาพที่ 4 ตัวอย่างเนื้อหาเกี่ยวกับการอวยพรหรือการส่งมอบความรู้สึกที่ดีแก่ผู้อื่น  
ที่มา : <https://www.facebook.com/kiwtum>

จากตัวอย่างข้างต้น “คิ้วต่ำ” นำเสนอให้เห็นเนื้อหาการให้กำลังใจเกี่ยวกับการดำเนินชีวิตโดยการอวยพรหรือการส่งมอบความรู้สึกที่ดีแก่ผู้อื่นว่า คำอวยพร เปรียบเสมือนการส่งความรัก ความปรารถนาดี และสามารถส่งต่อพลังบวกให้ทั้งผู้ส่งสารและผู้รับสารได้ ซึ่งถือว่ามีค่าสำคัญเป็นอย่างมาก ในช่วงสถานการณ์ปัญหาทั่วโลกจากการแพร่ระบาดของเชื้อไวรัสโคโรนา 2019 ช่วงระยะเวลา 3 ปี ที่ผ่านมา นอกจากส่งผลกระทบต่อสุขภาพร่างกายแล้ว ยังส่งผลกระทบต่อสุขภาพจิตอีกด้วย หลายคนต้องต่อสู้และก้าวเดินต่อไปข้างหน้าให้ได้ บางครั้งการยื่นมือช่วยเหลือจากคนรอบข้างอาจเป็นเรื่องที่เกินความสามารถ ดังนั้น การช่วยเหลือจึงไม่จำเป็น ต้องอยู่ในรูปแบบของเงินทอง หรือการใช้ทักษะหรือความสามารถพิเศษในการช่วยเหลือผู้อื่น แต่การสื่อสารผ่านคำพูดดี ๆ หรือส่งต่อคำให้กำลังใจก็สามารถช่วยให้คนรอบข้างมีพลัง พร้อมทั้งจะเดินหน้าต่อไปใช้ชีวิตอย่างมีความสุขได้ เช่น ขอให้ผ่านทุกอย่างไปได้ด้วยใจที่แข็งแกร่ง ขอให้เป็นวันที่ฉันมีแต่ “ความสุข” ขอให้เป็นวันที่ดีของเธอ นะ 🍀 เป็นต้น

1.2.2 การคิดถึงหรือการโหยหาอดีต หมายถึง ภาวะรู้สึกโหยหา อาลัยอาวรณ์อดีตความรู้สึกอบอุ่นใจ สบายใจที่เกิดขึ้นเมื่อได้นึกถึงช่วงเวลาในอดีตที่เคยเจอมา ซึ่งพบลักษณะเนื้อหาการให้กำลังใจเกี่ยวกับการดำเนินชีวิตโดยการคิดถึงหรือการโหยหาอดีตที่ปรากฏในเฟซบุ๊กแฟนเพจ “คิ้วต่ำ” ดังโพสต์ตัวอย่าง ได้แก่

ตัวอย่าง

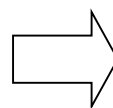

คิดถึงตอนที่ได้อยู่กัน  
แบบไม่ต้องใส่แมส  
คิดถึงตอนเวลาใครไปเที่ยวไกลๆ  
แล้วส่งรูปถ่ายมาให้ดู  
คิดถึงการนั่งใกล้ๆกันได้ตลอดเวลา  
คิดถึงตอนนั้นจังเลยเนอะ  
แต่ไม่ว่ายังไง  
ตอนนี้ก็ดูแลตัวเองด้วยนะ



โทรฟังเสียงกันบ้างนะ  
ส่งรูปมาให้ดูบ้าง  
อยู่เป็นเพื่อนกัน  
คิดถึงตอนนั้นจังเนอะ

ภาพที่ 5 ตัวอย่างเนื้อหาเกี่ยวกับการคิดถึงหรือการโหยหาอดีต  
ที่มา : <https://www.facebook.com/kiwtum>

จากตัวอย่างข้างต้น “คิ้วต่ำ” นำเสนอให้เห็นถึงการให้กำลังใจเกี่ยวกับการดำเนินชีวิต โดยการคิดถึงหรือการโยยหาอดีต ซึ่งเป็นวิธีการจัดการความเครียดและความเจ็บปวดระหว่างการเปลี่ยนผ่านของชีวิต ซึ่งมีหลากหลายวิธี ได้แก่ การได้พูดคุยเพื่อระบายความรู้สึก การได้ท่องเที่ยวเพื่อพักผ่อนหย่อนใจ การได้อยู่ร่วมกับคนที่รักและเข้าใจ และการคิดถึงหรือนึกถึงเรื่องราวในอดีต ซึ่งการคิดถึงหรือการโยยหาอดีตในเชิงบวก คือความรู้สึกอบอุ่นใจ สบายใจเมื่อได้รำลึกหรือนึกถึงสิ่งต่าง ๆ ในอดีตในช่วงเวลาที่มีความสุขซึ่งในปัจจุบันอาจจะไม่มี เช่น เมื่อก่อนเราไม่ต้องใส่แมสเมื่อได้พูดคุยกัน เมื่อก่อนเราสามารถไปท่องเที่ยวในสถานที่ไกล ๆ ได้โดยไม่ต้องกลัวติดเชื้อจากโรคระบาด และเมื่อก่อนเราสามารถใกล้ชิดกันได้โดยไม่ต้องมีระยะห่างกัน การคิดถึงหรือโยยหาอดีต จึงเป็นกลไกที่ช่วยจัดการความโศกเศร้าหรือความรู้สึกด้านลบในปัจจุบันของมนุษย์ได้

**1.2.3 การเสริมสร้างการพัฒนาด้วยการเข้าใจตนเอง** หมายถึง การใช้การ์ดคิ้ว (ต่ำ) ทายใจ เป็นหลักจิตวิทยาเพื่อเสริมสร้างกำลังใจด้วยการทายนิสัย ทายใจ จากการเลือกสี รูปภาพ เพื่อบ่งบอก ลักษณะนิสัย ทศนคติ และมุมมองชีวิต ซึ่งพบลักษณะเนื้อหาการให้กำลังใจเกี่ยวกับการดำเนินชีวิตโดยการเลือกการ์ดทายใจ ที่ปรากฏในเฟซบุ๊กแฟนเพจ “คิ้วต่ำ” ดังโพสต์ตัวอย่าง ได้แก่

### ตัวอย่าง

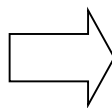

มาเล่นทายใจ  
กับการ์ดคิ้วต่ำกันนะ  
❤️  
แคปชั่นอยู่ในแต่ละรูปเด้อ 😊

### ภาพที่ 6 ตัวอย่างเนื้อหาเกี่ยวกับการเลือกการ์ดทายใจ

ที่มา : <https://www.facebook.com/kiwtum>

จากตัวอย่างข้างต้น “คิ้วต่ำ” นำเสนอเนื้อหาการให้กำลังใจเกี่ยวกับการดำเนินชีวิตจากการเลือกการ์ดทายใจ เป็นการเชิญชวนให้แฟนเพจเล่นเกมทายใจจากการเลือกการ์ดคิ้วต่ำที่มีลักษณะ 5 สี 5 ภาพ เพื่อบ่งบอกตัวตน ลักษณะนิสัย ทศนคติ และมุมมองชีวิต จากการเลือกสีและภาพที่ชอบ เป็นลักษณะแบบทดสอบทางจิตวิทยาที่ให้คำตอบเกี่ยวกับธรรมชาติของมนุษย์ในแง่มุมต่าง ๆ ซึ่งช่วยให้เกิดความเข้าใจตนเอง และรู้จักยอมรับตนเอง เพื่อนำไปปรับใช้ในการดำเนินชีวิต และได้แนวทางในการจัดการกับตนเองอย่างมีประสิทธิภาพ มากขึ้น เช่น อาจเป็นการปรับตัว พัฒนาตน หรือเลือกเส้นทางชีวิตที่เหมาะสมกับตนเอง เป็นต้น

**1.3 เนื้อหาการให้กำลังใจเกี่ยวกับเศรษฐกิจ** จากการรวบรวมข้อมูล พบลักษณะของเนื้อหาการให้กำลังใจเชื่อมโยงกับเศรษฐกิจในเฟซบุ๊กแฟนเพจ “คิ้วต่ำ” มีลักษณะที่ต่างกัน 4 ลักษณะ คือ

**1.3.1 ปัญหาความทุกข์ยาก** หมายถึง ปัญหาที่เกิดจากการเดือดร้อนทางการเงิน ภาระหนี้สิน การว่างงาน เป็นต้น ซึ่งพบลักษณะเนื้อหาการให้กำลังใจเกี่ยวกับเศรษฐกิจจากปัญหาความทุกข์ยากในเฟซบุ๊กแฟนเพจ “คิ้วต่ำ” ดังโพสต์ตัวอย่าง ได้แก่

ตัวอย่าง

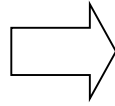

ขอให้  
ใบเสร็จออกไป  
ขอให้ใบเงินเข้ามา  
❤️  
-----  
ขอให้ให้มีแต่  
“ความสบายใจ”  
เข้ามาหาเธอ  
เร่เข้ามาจ้า

ภาพที่ 7 ตัวอย่างเนื้อหาเกี่ยวกับปัญหาความทุกข์ยาก  
ที่มา : <https://www.facebook.com/kiwtum>

จากตัวอย่างข้างต้น “คิ้วต่ำ” นำเสนอให้เห็นถึงการให้กำลังใจเกี่ยวกับเศรษฐกิจจากปัญหาความทุกข์ยากว่า ในยุคของการแพร่ระบาดของเชื้อไวรัสโควิด-19 ที่ส่งผลกระทบต่อภาคธุรกิจและเศรษฐกิจในประเทศไทย การคาดการณ์ว่าเศรษฐกิจของประเทศไทยจะเริ่มฟื้นตัวขึ้น ตั้งแต่ปี พ.ศ. 2564 ทว่า การแพร่ระบาดของโควิด-19 ระลอกต่อ ๆ มา กอปรกับการค้นพบเชื้อไวรัสโควิด-19 สายพันธุ์ใหม่ และการบริการฉีดวัคซีนแก่ประชาชนที่ล่าช้า ส่งผลให้ภาครัฐออกมาตรการควบคุมใหม่ที่เข้มงวด ด้วยเหตุนี้ จึงมีการประเมินว่ากิจกรรมทางเศรษฐกิจจะไม่ฟื้นตัวคืนสู่ระดับเดิมก่อนหน้าการแพร่ระบาดจนกระทั่งปี พ.ศ. 2566 เมื่อการฟื้นฟูเป็นไปอย่างช้า ๆ เช่นนี้ กลุ่มที่มีความเปราะบางจึงจำเป็นต้องแบกรับภาระมากกว่ากลุ่มอื่น ๆ ประชาชนหลายคนกังวลต่อสถานการณ์ครั้งนี้ ทำให้เริ่มเห็นสัญญาณของการใช้จ่ายที่น้อยลง อัตราการว่างงานที่ยังอยู่ในระดับสูง การชะลอขอพักหนี้ “คิ้วต่ำ” จึงเป็นตัวแทนคนไทยที่สะท้อนให้เห็นว่า ในช่วงสถานการณ์ที่ย่ำแย่เช่นนี้ ค่าใช้สอยเพิ่มขึ้น รายได้ลดลง ความสบายใจคลายกังวลในยุคของโควิด-19 ก็คือการมีเงิน มีรายได้เข้ามาที่มากกว่ารายจ่ายที่ต้องรับผิดชอบนั่นเอง

1.3.2 การเสี่ยงโชค หมายถึง การเสี่ยงโชคจากการซื้อลอตเตอรี่ เพื่อหวังเงินรางวัลในแต่ละงวด เป็นต้น ซึ่งพบลักษณะเนื้อหาการให้กำลังใจเกี่ยวกับเศรษฐกิจจากการเสี่ยงโชคในเฟซบุ๊กแฟนเพจ “คิ้วต่ำ” ดังโพสต์ตัวอย่าง ได้แก่

ตัวอย่าง

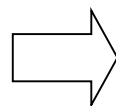

หลักเห็นเงินหมื่น  
ตื่นเห็นเงินแสน  
ส่วนสี่ไม่เย็น  
เห็นเงินล้าน  
นะเธอนะ  
😊  
-----  
รวยเท่านี้  
นะวันนี้!

ภาพที่ 8 ตัวอย่างเนื้อหาเกี่ยวกับการเสี่ยงโชค  
ที่มา : <https://www.facebook.com/kiwtum>

จากตัวอย่างข้างต้น “คิ้วดำ” นำเสนอให้เห็นถึงการให้กำลังใจเกี่ยวกับเศรษฐกิจจากการเสียดสีว่า “ต้องรวยเท่านั้นนะวันนี้” โดยขยายความว่า “หลับเห็นเงินหมื่น ตื่นเห็นเงินแสน ส่วนสีโม่งเย็นเห็นเงินล้าน นะเธอนะ 😊” ซึ่งสะท้อนให้เห็นว่าจุดประสงค์หลักของการซื้อลอตเตอรี่ อาจไม่ใช่เพื่อหวังโชคลาภเพียงเล็กน้อย แต่หวังรวยจากการเสียดสีซื้อลอตเตอรี่ เห็นได้จากคำว่า “รวยเท่านั้นนะวันนี้” นั่นเอง ซึ่งต้องยอมรับว่ายุคโควิด-19 เป็นยุคที่เศรษฐกิจแย่ เนื่องจากเกิดโรคระบาดและทำให้คนจำนวนมากต้องถูกออกจากงาน เมื่อไม่มีการจ้างงาน รายได้จึงลดลงหรือหายไป คนกลุ่มหนึ่งอาจเห็นว่า การเสียดสีจากการซื้อลอตเตอรี่คือทางเลือกหรือช่องทางหารายได้ที่ง่ายที่สุดและใช้เวลาอันน้อยที่สุด แม้ว่าโอกาสถูกรางวัลที่ 1 มีเพียงแค่ 1 ในล้านหรือแม้แต่การถูก 2 - 3 ตัวบนล่างมีโอกาสถูกรางวัลจริงเพียง 0.4 - 2% เท่านั้น ก็ตาม

**1.3.3 การเสริมดวง** หมายถึง วิธีการหรือแนวทางการเสริมดวงการเงิน ให้มีนับ มีใช้ มีเก็บตลอดทั้งปี ซึ่งพบลักษณะเนื้อหาการให้กำลังใจเกี่ยวกับเศรษฐกิจจากปัญหาความทุกข์ยากในเฟซบุ๊กแฟนเพจ “คิ้วดำ” ดังโพสต์ตัวอย่าง ได้แก่

### ตัวอย่าง

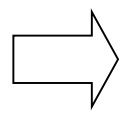

ทุกครั้งที่เปิดหน้าจอบอกให้เธอพบแต่ความปัง จะตั้งเองก็เฮง จะส่งต่อก็รวย วันนี้เย็นเย็นและคิ้วดำ มาแจก Wallpaper สุดปัง รับความมงคลช่วงเทศกาลตรุษจีน หรือตั้งยาวๆรับความโชคดีทั้งปีไปเลย กับลาย Wallpaper ลายเทพเจ้า ลายเสือ ลายฉลองตรุษจีน แจกฟรี อย่าลืม Save ไปตั้งหน้าจอกันให้ปังๆ เฮงๆ ไปเลยน้า 😊  
[#ตั้งเองก็เฮงส่งต่อก็รวย](#)  
[#ร้อนๆแผ่ดูๆด้วยเย็นเย็น](#)

ภาพที่ 9 ตัวอย่างเนื้อหาเกี่ยวกับการเสริมดวง  
ที่มา : <https://www.facebook.com/kiwtum>

จากตัวอย่างข้างต้น “คิ้วดำ” นำเสนอให้เห็นถึงการให้กำลังใจเกี่ยวกับเศรษฐกิจจากการเสริมดวง โดยแจกวอลเปเปอร์เสริมดวงให้แฟนเพจ “คิ้วดำ” เพื่อเรียกทรัพย์ รับความมงคลช่วงเทศกาลตรุษจีน หรือตั้งรับความโชคดีตลอดทั้งปีก็ได้ เนื่องจากมีความเชื่อว่าการมีภาพมงคลเสริมดวงนี้จะทำให้ชีวิตดี การเงินผ่านพ้นอุปสรรค มีเงินทองไหลมาเทมา ถือเป็นที่พึ่งพาทางจิตใจได้อย่างหนึ่ง จนกลายเป็นไวรัลยอดนิยมในสังคม

**1.3.4 การขายหรือการโฆษณาสินค้า** หมายถึง การนำเสนอเนื้อหาการให้กำลังใจผ่านผลิตภัณฑ์และสินค้าต่าง ๆ เพื่อเป็นการกระตุ้นการขาย และการเข้าถึงผู้บริโภคได้อย่างฉับไว ตอบโจทย์สังคมในยุคออนไลน์ ซึ่งพบลักษณะเนื้อหาการให้กำลังใจเกี่ยวกับเศรษฐกิจจากการขายหรือการโฆษณาสินค้าในเฟซบุ๊กแฟนเพจ “คิ้วดำ” ดังโพสต์ตัวอย่าง ได้แก่

### ตัวอย่าง

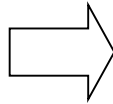

พักนะเธอนะ  
วางเรื่องงุ่นไปก่อน  
แล้วหยิบช้อน หยิบส้อม  
ขึ้นมากินอะไรที่สบายใจสบายพุง  
เนาะเธอนะ  
.....  
แล้วอาหารอร่อยๆเหล่านี้  
คือไปกินมาที่ Holiday Inn Pattaya  
กับร้าน Terrazzores Restaurant  
ซึ่งชิวมาก ตีมาก อยกให้ทุกคนไปจัดกันน้า  
#HolidayInnPattaya #anIHGhotel #joyoftravel

ภาพที่ 10 ตัวอย่างเนื้อหาเกี่ยวกับการขายหรือการโฆษณาสินค้า  
ที่มา : <https://www.facebook.com/kiwtum>

จากตัวอย่างข้างต้น “คิ้วต่ำ” นำเสนอให้เห็นถึงการให้กำลังใจเกี่ยวกับเศรษฐกิจจากการขายหรือการโฆษณาสินค้า ผ่านตัวกลางคือเฟซบุ๊กแฟนเพจ “คิ้วต่ำ” ซึ่งถือเป็นอีกหนึ่งช่องทางในการขายและโฆษณาสินค้าที่ได้รับความนิยมเป็นอย่างมาก โดยการเชิญชวนให้แฟนเพจออกไปเที่ยวพักผ่อนหย่อนใจ หาของกินอร่อย ๆ และแนะนำร้านอาหาร Terrazzores Restaurant ของโรงแรม Holiday Inn Pattaya ซึ่งเป็นสถานที่ท่องเที่ยวใกล้กรุงเทพฯ เดินทางสะดวกและสามารถประหยัดค่าใช้จ่ายได้ อีกทั้งเป็นการกระตุ้นเศรษฐกิจการท่องเที่ยวและร้านอาหารหลังจากได้รับผลกระทบจากการแพร่ระบาดของเชื้อไวรัสโควิด-19 ระลอกที่ 4 อีกด้วย

### 1.4 เนื้อหาการให้กำลังใจเกี่ยวกับสุขภาพ จากการรวบรวมข้อมูล พบลักษณะเนื้อหาการให้กำลังใจเกี่ยวกับสุขภาพในเฟซบุ๊กแฟนเพจ “คิ้วต่ำ” ดังโพสต์ตัวอย่าง ได้แก่

### ตัวอย่าง

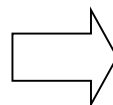

ขอส่งกำลังใจให้กับ  
บุคลากรทางการแพทย์ทุกคน  
ขอส่งกำลังใจให้ทุกคนที่ป่วยอยู่  
ขอให้หายดี ปลอดภัย โดยไว  
และขอส่งกำลังใจให้ทุกคน  
ที่ต้องออกมาใช้ชีวิต  
ทำมาหากิน ทำงานหาเงิน  
ก็ให้ปลอดภัยด้วยดีเช่นกัน  
เป็นห่วงนะแก  
ดูแลตัวเองด้วยนะ  
.....  
ดีดักขอให้  
หายดีโดยไว  
ไม่เป็นอะไรก็ขอให้  
ปลอดภัยด้วยดี

ภาพที่ 11 ตัวอย่างเนื้อหาการให้กำลังใจเกี่ยวกับสุขภาพ  
ที่มา : <https://www.facebook.com/kiwtum>

จากตัวอย่างข้างต้น “คิ้วต่ำ” นำเสนอเนื้อหาการให้กำลังใจเกี่ยวกับสุขภาพ ปัจจุบันยังมีผู้ติดเชื้อไวรัสโคโรนา 2019 อยู่เป็นจำนวนมาก และมีแนวโน้มเพิ่มขึ้นอย่างต่อเนื่อง เมื่อสถานการณ์การแพร่ระบาดของเชื้อไวรัสโควิด-19 ยังไม่กลับสู่ภาวะปกติ การปฏิบัติตามมาตรการการแพร่ระบาดของเชื้อไวรัสจึงเป็นสิ่งจำเป็น

ดังนั้น ในโลกออนไลน์ก็ยิ่งจำเป็นที่จะต้องข้อมูล และเรื่องราวดี ๆ มาเติมเต็มเสมอ เพื่อไม่ให้ทุกคนเสพแต่ข่าวที่  
บั่นทอนหรือหมดหวัง ดังนั้น “คิ้วต่ำ” จึงใช้เฟซบุ๊กเป็นสื่อกลางช่วยเติมเนื้อหาสาระซุซซุใจ สร้างกำลังใจให้คนบน  
โลกออนไลน์เข้มแข็ง และลุกขึ้นเริ่มต้นใหม่ได้ในวันที่ยังมีโอกาส

## 2. การใช้สัญลักษณ์เพื่อเนื้อหาการให้กำลังใจในเฟซบุ๊กแฟนเพจ “คิ้วต่ำ”

ในการศึกษาการใช้สัญลักษณ์เพื่อสื่อเนื้อหาการให้กำลังใจในเฟซบุ๊กแฟนเพจ “คิ้วต่ำ” ปรากฏ  
การวิเคราะห์ความหมายเชิงสัญลักษณ์เพื่อสื่อเนื้อหาการให้กำลังใจ ได้ดังนี้

2.1 การใช้ภาพเพื่อสื่อสัญลักษณ์ให้กำลังใจ พบการใช้ภาพเพื่อสื่อสัญลักษณ์ให้กำลังใจ  
ในเฟซบุ๊กแฟนเพจ “คิ้วต่ำ” อย่างหลากหลาย ได้แก่ ใบโคลเวอร์ 4 กลีบ พริกน้ำปลา ไฟท่าไรต์ The Sun  
ดังตัวอย่างต่อไปนี้

### ตัวอย่าง



ภาพที่ 12 การใช้ภาพ “ใบโคลเวอร์ 4 กลีบ” เพื่อสื่อสัญลักษณ์ให้กำลังใจ

ที่มา : <https://www.facebook.com/kiwtum>

จากการศึกษาการใช้ภาพเพื่อสื่อสัญลักษณ์ให้กำลังใจ ได้แก่ ใบโคลเวอร์ 4 กลีบ เชื่อกันว่าเป็น  
ใบไม้แห่งความโชคดี เพราะโดยปกติแล้วใบของต้นโคลเวอร์จะมีเพียง 3 กลีบ ซึ่งว่ากันว่าในต้น โคลเวอร์ 10,000  
ต้น จะพบใบโคลเวอร์ 4 กลีบได้เพียงต้นเดียวเท่านั้น โอกาสพบใบโคลเวอร์ 4 กลีบที่สมบูรณ์ จึงเป็นสิ่งที่เกิดขึ้นได้  
ยากมาก “คิ้วต่ำ” ใช้ภาพใบโคลเวอร์ 4 กลีบ เพื่อสื่อสัญลักษณ์ถึงความโชคดี (Blogspot.com, 2560 : ออนไลน์)  
หากใครสามารถพบเจอหรือมีไว้ครอบครอง เชื่อกันว่าผู้นั้นจะโชคดีมาก ๆ ปัจจุบันได้มีการนำเอาใบโคลเวอร์มาทำ  
เป็นเครื่องประดับต่าง ๆ เพื่อเป็นสัญลักษณ์หรือตัวแทนของความโชคดี นั่นเอง

### ตัวอย่าง

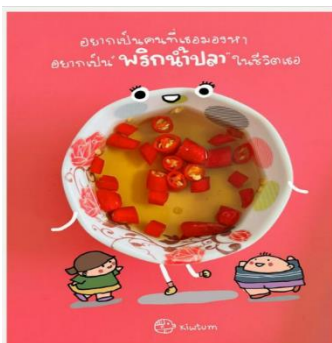

ภาพที่ 13 การใช้ภาพ “พริกน้ำปลา” เพื่อสื่อสัญลักษณ์ให้กำลังใจ

ที่มา : <https://www.facebook.com/kiwtum>



**พริกน้ำปลา** ตามพจนานุกรมฉบับราชบัณฑิตยสถาน ฉบับปี พ.ศ. 2554 ไม่มีคำว่า “พริกน้ำปลา” หรือ “น้ำปลาพริก” บัญญัติไว้ แต่ได้ให้ความหมายของคำว่า “พริก” และ “น้ำปลา” ไว้แทน เนื่องด้วยเหตุผลที่ว่า ไม่มีคำใดคำหนึ่งบัญญัติอย่างชัดเจน จึงทำให้มีการเรียกที่แตกต่างกัน และพบว่าคนที่เรียก “พริกน้ำปลา” สังกศจากวิธีการกินแล้วมักเป็นคนที่ชอบความเผ็ด และจะตักพริกมากินคู่ข้าวสวย แต่หากเรียกว่า “น้ำปลาพริก” พบว่าเป็นคนที่ตักเพียงน้ำปลาเพื่อเพิ่มรสชาติเค็มและกลิ่นหอมของน้ำปลาที่เจือความเผ็ดเล็กน้อย อย่างไรก็ตามจะเรียก “น้ำปลาพริก” หรือ “พริกน้ำปลา” ก็คือเครื่องปรุงที่มีส่วนประกอบของน้ำปลาและพริกเหมือนกัน “คิ้วต่ำ” ได้ให้ความหมายเชิงสัญลักษณ์ของคำ “พริกน้ำปลา” ว่า **ไม่ได้เป็นสิ่งที่จำเป็นในชีวิต แต่ก็เป็นที่ขาดไม่ได้** สอดคล้องกับข้อความที่ปรากฏในภาพว่า “อยากเป็นคนที่เรามองหา อยากเป็น “พริกน้ำปลา” ในชีวิตเธอ” แม้ว่าพริกน้ำปลาจะมีส่วนผสมหลัก ๆ อยู่ 3 อย่าง ได้แก่ พริก น้ำปลา และน้ำมะนาว ซึ่งถือเป็นภูมิปัญญาของคนไทยเป็นอย่างมากที่ชั่วตฤติบเพียงไม่กี่อย่างก็สามารถรังสรรค์เครื่องปรุงรสที่ขาดไม่ได้บนโต๊ะอาหาร

### ตัวอย่าง

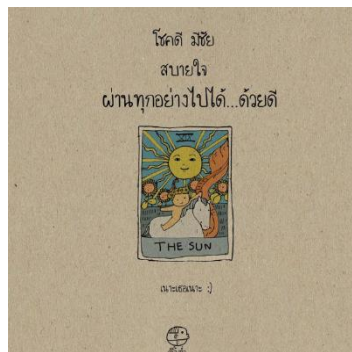

ภาพที่ 14 การใช้ภาพ “ไพ่ The Sun” เพื่อสื่อสัญลักษณ์ให้กำลังใจ  
ที่มา : <https://www.facebook.com/kiwtum>

ความหมายหลักของ **ไพ่ The Sun** คือ ไพ่ที่มีความหมายดีที่สุดในไพ่ทั้งหมด โดยเฉพาะในด้านของความรู้สึก ซึ่งเป็นไพ่ที่มีความหวังอันเต็มเปี่ยม เปรียบเสมือนแสงอาทิตย์ที่ส่องสว่าง ให้พลังงาน ให้ความสุข สดใสแก่ทุกชีวิต (ใบบุญ วจนอักษร, 2561 : ออนไลน์) ในเช้าวันใหม่ที่สิ่งต่าง ๆ จะเริ่มต้นอีกครั้ง ไพ่ The Sun จึงสื่อสัญลักษณ์แห่งความหวังอันสดใส ความชัดเจน การเปิดเผย การออกจากปัญหา และการเริ่มต้นใหม่ ซึ่งสอดคล้องกับข้อความที่ “คิ้วต่ำ” นำเสนอว่า “โชคดี มีชัย สบายใจ ผ่านทุกอย่างไปได้...ด้วยดี”

**2.2 การใช้ท่าทางเพื่อสื่อสัญลักษณ์ให้กำลังใจ** พบการใช้ท่าทางเพื่อสื่อสัญลักษณ์ให้กำลังใจในเฟซบุ๊กแฟนเพจ “คิ้วต่ำ” 3 ลักษณะ ได้แก่ การชูสองนิ้ว การกอด และการยิ้ม ดังตัวอย่างต่อไปนี้

### ตัวอย่าง



ภาพที่ 15 การใช้ท่าทาง “การชู 2 นิ้ว” เพื่อสื่อสัญลักษณ์ให้กำลังใจ  
ที่มา : <https://www.facebook.com/kiwtum>

จากตัวอย่าง พบการใช้ท่าทางเพื่อสื่อสัญญาณให้กำลังใจ ได้แก่ การชู 2 นิ้ว คือการชูนิ้วชี้และนิ้วกลางในลักษณะหงายฝ่ามือออกเหมือนตัว V ซึ่งมีความหมายว่า “Victory” อันเป็นสัญลักษณ์ของชัยชนะ (ThaiQuote, 2560 : ออนไลน์) หรือที่คนไทยเรียกกันว่า “สู้สู้” หรือ “สู้ตาย” ซึ่งสอดคล้องกับข้อความที่ “คิ้วต่ำ” นำเสนอว่า “ยอมแพ้ไม่ได้จ้า เดี่ยวไม่มีอะไรกิน” ซึ่งสื่อสัญญาณให้กำลังใจว่า ให้สู้สู้ สู้ตายอย่ายอมแพ้นั่นเอง

### ตัวอย่าง



ภาพที่ 16 การใช้ท่าทาง “การกอด” เพื่อสื่อสัญญาณให้กำลังใจ  
ที่มา : <https://www.facebook.com/kiwtum>

การกอด เป็นอวัจนภาษาที่สื่อถึงความรัก ความห่วงใย หรือความเห็นใจ ซึ่งสอดคล้องกับคำว่า “hugga” ในภาษานอร์สโบราณ ที่หมายความว่า การปลอบประโลม (PPTV Online, 2564 : ออนไลน์) การกอดจึงเป็นการสื่อสัญญาณถึงระดับความสัมพันธ์ได้เป็นอย่างดี จากตัวอย่างจะเห็นว่า “คิ้วต่ำ” กอดแมว ซึ่งเป็นลักษณะการโอบจากด้านหลังเป็นการกอดที่สื่อสัญญาณถึงการเป็นผู้ปกป้อง ให้ความรู้สึกมั่นคงและปลอดภัย เป็นการปกป้องและดูแลคนที่เรารัก อีกทั้งการกอดยังเป็นการรักษาและเยียวยาจิตใจ รวมทั้งยังช่วยทำให้รู้สึกเห็นคุณค่าในตนเองอีกด้วย

### ตัวอย่าง

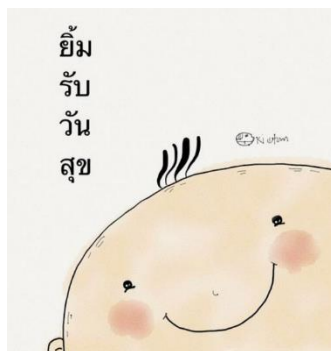

ภาพที่ 17 การใช้ท่าทาง “การยิ้ม” เพื่อสื่อสัญญาณให้กำลังใจ  
ที่มา : <https://www.facebook.com/kiwtum>

การยิ้ม เป็นอวัจนภาษาที่สะท้อนถึงความรู้ภายในจิตใจ สื่อสัญญาณถึงความสุข ความพึงพอใจ การแสดงความยินดี (คณะกรรมการแพทย์แผนไทย, 2563 : ออนไลน์) หรือแม้แต่ยิ้มเพื่อส่งให้กำลังใจ ซึ่งการยิ้มเป็นวิธีการง่าย ๆ ที่ช่วยยกระดับอารมณ์และส่งผลต่อการเปลี่ยนแปลงของอารมณ์ในเชิงบวกภายในร่างกาย เมื่อเรายิ้ม

ร่างกายจะผลิตสารสื่อประสาทที่เป็นประโยชน์ออกมาหลากหลายชนิด หนึ่งในนั้นก็คือ “เอ็นโดรฟิน” หรือที่เรียกกันว่า สารแห่งความสุข สารชนิดนี้ไม่เพียงช่วยให้มีความสุขเท่านั้น แต่ยังสามารถออกฤทธิ์เป็นยาบรรเทาอาการปวดได้อีกด้วย นอกจากนี้ยังมีสารเซโรโทนินที่ช่วยต้านความเศร้าและช่วยปรับให้อารมณ์ดีขึ้น นอกจากนี้ การยิ้มยังช่วยลดความเครียด ซึ่งอาจหมายถึงสุขภาพที่ดีขึ้น และชีวิตที่ยืนยาวขึ้นด้วย ซึ่งสอดคล้องกับข้อความที่ “คิ้วต่ำ” นำเสนอว่า “ยิ้มรับวันสุข”

**2.3 การใช้โทนสีเพื่อสื่อสัญลักษณ์ให้กำลังใจ** พบการใช้โทนสีเพื่อสื่อสัญลักษณ์ให้กำลังใจในเฟซบุ๊กแฟนเพจ “คิ้วต่ำ” ได้แก่ สีแดง สีฟ้า และสีเขียว ดังตัวอย่างต่อไปนี้

#### ตัวอย่าง



ภาพที่ 18 การใช้โทน “สีแดง” สื่อสัญลักษณ์ให้กำลังใจ

ที่มา : <https://www.facebook.com/kiwtum>

จากตัวอย่าง พบการใช้โทนสีเพื่อสื่อสัญลักษณ์ให้กำลังใจ ได้แก่ สีแดง ให้ความหมายในเชิงสัญลักษณ์ สื่อถึงความมีชีวิตชีวา ความรัก ความปรารถนาดี (Plearn Wisetwongchai. 2020 : ออนไลน์) เห็นได้จาก “คิ้วต่ำ” ใช้หัวใจสีแดงสื่อถึงความรัก สาเหตุที่ ‘สีแดง’ สื่อถึงความรัก อาจเพราะสีแดงนั้นแสดงออกถึงความปรารถนา และความหลงใหล รวมถึงอาจมาจากปฏิกิริยาของร่างกายเรา อย่างตอนที่เรารอคอย ตื่นเต้น หรือแม้แต่ตอนที่เรารอคอย บ่อยครั้งหัวใจเราจะเต้นแรง เลือดสูบฉีด ทำให้หน้าและตัวของเราดัง

#### ตัวอย่าง

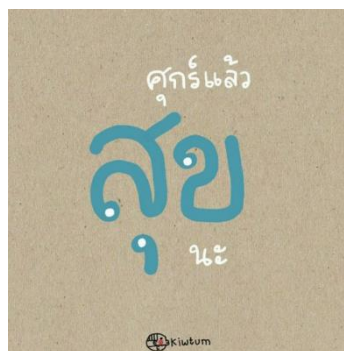

ภาพที่ 19 การใช้โทน “สีฟ้า” สื่อสัญลักษณ์ให้กำลังใจ

ที่มา : <https://www.facebook.com/kiwtum>

สีฟ้า ให้ความหมายในเชิงสัญลักษณ์แสดงถึงความสว่าง ความปลอดภัย เปรียบเหมือนท้องฟ้า ความเป็นอิสระเสรี ความสะอาด และความปลอดภัย (Plearn Wisetwongchai. 2020 : ออนไลน์) “คิ้วต่ำ”

ใช้สีฟ้าเนื่องจากโพสต์ข้อความในวันศุกร์ ซึ่งสีประจำวันศุกร์คือสีฟ้า และใช้สีฟ้าในคำว่า “สุข” เพื่อสื่อถึงความรู้สึกสงบเย็น ช่วยทำให้ผ่อนคลายและทำให้จิตใจสงบ นอกจากนี้สีฟ้ายังช่วยกระตุ้นปฏิกิริยาเคมีในร่างกาย กระตุ้นความคิดสร้างสรรค์และอิสระอีกด้วย

### ตัวอย่าง



ภาพที่ 20 การใช้โทน “สีเขียว” สื่อสัญลักษณ์ให้กำลังใจ  
ที่มา : <https://www.facebook.com/kiwtum>

สีเขียว ให้ความหมายในเชิงสัญลักษณ์เกี่ยวกับการเงิน เป็นสีแห่งความมั่งคั่งและเงินทอง ซึ่งสอดคล้องกับข้อความที่ “คิ้วต๋า” นำเสนอว่า “ดีจ้า พุดเขียว เหนี่ยวสุข เหนี่ยวทรัพย์” ซึ่งเราจะได้ยินหรือเห็นตามสื่อต่าง ๆ ว่า “สีเขียวเหนี่ยวทรัพย์” ซึ่งพลังแห่งสีเขียวยังสื่อสัญลักษณ์ในด้านความอุดมสมบูรณ์ ร่มเย็นเป็นสุข เป็นสีแห่งความเจริญรุ่งเรือง เด็บโต งอกงาม (Plearn Wisetwongchai. 2020 : ออนไลน์) จึงถือได้ว่าสีเขียวเป็นสีมงคลสำหรับคนที่ค้าขาย และประกอบธุรกิจอีกด้วย

2.4 การใช้รูปทรงเพื่อสื่อสัญลักษณ์ให้กำลังใจ พบการใช้รูปทรงเพื่อสื่อสัญลักษณ์ให้กำลังใจในเฟซบุ๊กแฟนเพจ “คิ้วต๋า” รูปทรงที่เป็นเส้นโค้ง วงกลม และสี่เหลี่ยม ดังตัวอย่างต่อไปนี้

### ตัวอย่าง



ภาพที่ 21 การใช้รูปทรง “เส้นโค้ง (Curves)” สื่อสัญลักษณ์ให้กำลังใจ  
ที่มา : <https://www.facebook.com/kiwtum>

จากตัวอย่าง พบการใช้รูปทรงเพื่อสื่อสัญลักษณ์ให้กำลังใจ ได้แก่ เส้นโค้ง (Curves) เพราะมนุษย์มักมีจิตใจที่ค่อนข้างเป็นบวกกับรูปทรงที่ใช้เส้นโค้งมากกว่าเส้นตรง (Plearn Wisetwongchai. 2021 : ออนไลน์) ดังนั้นการใช้เส้นโค้ง ในภาพจึงสื่อสัญลักษณ์ถึงความรู้สึกสงบ ความรู้สึกสบาย นอกจากนั้นเส้นโค้งมักถูกใช้กับสิ่งที่ต้องความเอื้อยวนเพิ่มด้วย ไม่ใช่เฉพาะแค่ร่างกายมนุษย์ที่ชอบส่วนเว้า ส่วนโค้ง แต่ยังรวมไปถึงวัตถุสิ่งของอื่น ๆ อีกทั้งเส้นโค้งสามารถทำหน้าที่เหมือนเส้นนำสายตาได้ดีเช่นเดียวกัน เพราะด้วยคุณสมบัติทั้งเป็น เส้น

ยาวแถมยังโค้งอ่อนช้อย จึงทำให้คนที่มองภาพได้อย่างทั่วถึง ดังจะเห็นได้จาก “คิ้วดำ” นำเสนอเส้นโค้งในภาพทะเล และร้านกาแฟ เพื่อสื่อถึงความรู้สึกสงบ ความรู้สึกสบายนั่นเอง

### ตัวอย่าง



ภาพที่ 22 การใช้รูปทรง “วงกลม” สื่อสัญลักษณ์ให้กำลังใจ  
ที่มา : <https://www.facebook.com/kiwtum>

วงกลม ให้ความหมายเชิงสัญลักษณ์ถึงความอ่อนโยน ความไม่มีที่สิ้นสุด และความลื่นไหล (Plearn Wisetwongchai. 2021 : ออนไลน์) “คิ้วดำ” นำเสนอวงกลมในภาพร้านกาแฟ เพื่อสื่อถึงความไม่มีที่สิ้นสุด สอดคล้องกับข้อความที่ปรากฏในภาพ “ให้เวลากับตัวเองได้พักบ้างนะ” อีกนัยยะหนึ่งคือเรื่องของความลื่นไหล ไม่ติดขัด ทำให้วงกลมมักปรากฏอยู่ในภาพหรือวัตถุที่ให้ความอ่อนโยน ไม่มีเรื่องให้คิดมาก คือภาพ “คิ้วดำ” นั่งฟังเพลงในร้านกาแฟ

### ตัวอย่าง



ภาพที่ 23 การใช้รูปทรง “สี่เหลี่ยม” สื่อสัญลักษณ์ให้กำลังใจ  
ที่มา : <https://www.facebook.com/kiwtum>

สี่เหลี่ยม ให้ความหมายเชิงสัญลักษณ์ปลอดภัย น่าไว้วางใจ รวมไปถึงความสบาย (Plearn Wisetwongchai. 2021 : ออนไลน์) เห็นได้จาก “คิ้วดำ” นำสี่เหลี่ยมไปใช้ในภาพที่การ์ตูนคิ้วดำยืนมองท้องทะเล และภาพการ์ตูนคิ้วดำนอนบนหาดทราย เพื่อสื่อถึงความปลอดภัย และสบายใจที่ได้พักผ่อนหย่อนใจในช่วงวันหยุดนั่นเอง

### สรุปผลการศึกษา

การศึกษาการใช้สัญลักษณ์เพื่อสื่อเนื้อหาการให้กำลังใจในเฟซบุ๊กแฟนเพจ “คิ้วดำ” โดยมีวัตถุประสงค์ในการศึกษา 2 ประการคือ ศึกษาลักษณะเนื้อหาการให้กำลังใจ และศึกษาการใช้สัญลักษณ์เพื่อสื่อเนื้อหาการให้กำลังใจ จากการศึกษาพบว่า เนื้อหาการให้กำลังใจปรากฏใน 4 ลักษณะ คือ 1) เนื้อหาการให้กำลังใจเกี่ยวกับคุณค่าของมนุษย์ 2) เนื้อหาการให้กำลังใจเกี่ยวกับการดำเนินชีวิต 3) เนื้อหาการให้กำลังใจเกี่ยวกับเศรษฐกิจ

4) เนื้อหาการให้กำลังใจเกี่ยวกับสุขภาพ เนื้อหาทั้ง 4 ลักษณะ คือ “สาร” สำคัญที่จะกระตุ้นให้มนุษย์ที่อยู่ในช่วงของวิกฤตทั้งทางร่างกายและจิตใจ การชี้ให้เห็นคุณค่าของตนและเพื่อนมนุษย์รอบข้าง ตลอดจนแรงเสริมให้เกิดกำลังใจทั้งในด้านข้อมูลที่มีประโยชน์เพื่อมิให้หมกมุ่น จำเจ กับข้อมูลที่จะนำไปสู่ความหดหู่ จะก่อให้เกิดพลังในการต่อสู้กับปัญหาต่าง ๆ เพื่อการดำรงอยู่ได้อย่างมีคุณค่าและศักดิ์ศรี

ส่วนการใช้สัญลักษณ์เพื่อสื่อเนื้อหาการให้กำลังใจ พบการใช้สัญลักษณ์ 4 ลักษณะ คือ 1) การใช้ภาพเพื่อสื่อสัญลักษณ์ให้กำลังใจ 2) การใช้ท่าทางเพื่อสื่อสัญลักษณ์ให้กำลังใจ 3) การใช้โทนสีเพื่อสื่อสัญลักษณ์ให้กำลังใจ และ 4) การใช้รูปทรงเพื่อสื่อสัญลักษณ์ให้กำลังใจ ทั้งภาษาที่เป็นถ้อยคำและไม่ใช้ถ้อยคำหรือสัญลักษณ์ต่าง ๆ ช่วยทำให้การสื่อความหมายด้านการให้กำลังใจเข้มข้นและหนักแน่นมากยิ่งขึ้น

## การอภิปรายผล

บทความวิจัย เรื่อง การใช้สัญลักษณ์เพื่อสื่อเนื้อหาการให้กำลังใจในเฟซบุ๊กแฟนเพจ “คิ้วดำ” นำไปสู่การอภิปรายผลใน 2 ประเด็น ดังนี้

1. การให้กำลังใจผ่านการสื่อสารเนื้อหาในเชิงบวกจะเป็นแรงบันดาลใจให้มนุษย์มองโลกในแง่ดี และมีพลังที่จะเผชิญกับปัญหาอย่างมีศักดิ์ศรี

มนุษย์ในฐานะคนธรรมดาต้องเวียนว่ายกับทุกข์สุขไม่จบสิ้น มากบ้างน้อยบ้าง ขึ้นอยู่กับปัญหาและการจัดการกับปัญหาที่มากกระทบ และโดยพื้นฐานแล้วมนุษย์ไม่ได้ปรารถนาที่จะดำเนินชีวิตเพียงลำพัง หากแต่ยังเกี่ยวข้องผูกพันอยู่กับคนอื่น ๆ และต้องการให้คนอื่น ๆ ยอมรับตนเอง ซึ่งเป็นไปตามแนวคิดการพัฒนาทางสังคมและจิตใจของมาสโลว์ (Maslow, A.H., 1943) เพราะการที่คนอื่นให้กำลังใจเราในขณะที่กำลังเผชิญกับทุกข์หรือปัญหานั้น แสดงว่า เราไม่ได้เผชิญกับทุกข์อย่างโดดเดี่ยว แต่มีเพื่อน ๆ หรือคนรอบรู้ เห็นอกเห็นใจ และพร้อมที่จะช่วยเหลือแม้เป็นเพียงแค่คำแนะนำ ดังปรากฏการสื่อเนื้อหาการให้กำลังใจในเฟซบุ๊กแฟนเพจ “คิ้วดำ” ที่มุ่งสื่อเนื้อหาในแง่บวกแก่ผู้คนที่ตกอยู่ช่วงวิกฤตโควิด 19 ที่มีผลกระทบทั้งต่อร่างกายและจิตใจให้เห็นคุณค่าในตัวเอง และเพื่อนมนุษย์ให้กำลังใจ ไม่สิ้นหวัง และพร้อมที่จะเผชิญและก้าวข้ามปัญหาทั้งปวง การสื่อเนื้อหาดังกล่าวนี้เป็นการสื่อในมิติของคุณค่าให้มองโลกในแง่ดี และสร้างแรงบันดาลใจ สอดคล้องกับงานวิจัย เรื่อง “การสื่อสารเพื่อสร้างแรงบันดาลใจตนเองของคนพิการ” ของ ศิริวรรณ เจียรชัชวาลวงศ์ และคณะ (2562) ที่กล่าวไว้เป็นเชิงสรุปว่า การสร้างแรงบันดาลใจของมนุษย์ สามารถทำให้มนุษย์มีความกล้าที่จะฝ่าฟันอุปสรรคต่าง ๆ ได้ ในแง่นี้จึงกล่าวได้ว่า กำลังใจจากคนอื่นจะเป็นพลังสำคัญให้มนุษย์สามารถเผชิญกับปัญหานั้นได้อย่างมีความหวัง และมีความมั่นใจในศักยภาพของตนมากยิ่งขึ้น แม้การให้กำลังใจอย่างในแฟนเพจ “คิ้วดำ” จะไม่ใช่ “มนุษย์สัมพันธ์มนุษย์” แบบเดิม หากมองในแง่บวกหรือเป็นโอกาส ก็พบว่า สังคมที่เจริญด้วยเทคโนโลยีการสื่อสารผ่านช่องทางอันหลากหลายด้วยระบบออนไลน์นี้ จะทำให้ทุกคนสามารถเข้าถึง และได้รับแรงเสริมอันเป็นกำลังใจจากคนอื่น ๆ ได้เท่าเทียมกันซึ่งเป็นโอกาสและเป็นผลดีต่อมนุษย์ทุก ๆ คน

2. การใช้ “สัญลักษณ์” เพื่อสื่อการให้กำลังใจ คือการใช้สรรพสิ่งที่มีความหมายมากกว่าตัวของมันเอง

การใช้สัญลักษณ์เพื่อสื่อการให้กำลังใจในบทความวิจัยนี้ พบว่ามีความหลากหลาย ซึ่งนอกจากภาษาที่เป็นตัวอักษรแล้ว ยังหมายถึงสรรพสิ่งต่าง ๆ อันได้แก่ การใช้ภาพ ท่าทาง โทนสี และรูปทรง ที่ผู้สื่อคือ “คิ้วดำ” ต้องการนำมาแทนความหมายเพื่อส่ง “กำลังใจ” ต่อผู้รับที่กำลังประสบกับปัญหาหรือความทุกข์ใจในบริบทต่าง ๆ ทั้งในด้านคุณค่าของตน เศรษฐกิจ การดำเนินชีวิต และสุขภาพ แต่เห็นได้ชัดว่ารูปสัญลักษณ์อันหลากหลายที่นำมาใช้นี้มีความหมายมากกว่าตัวของมันเอง เช่น “การชู 2 นิ้ว” ความหมายรวม ๆ คือชัยชนะ หรือ “สู้สู้” ที่คนไทยคุ้นชินจะเป็นสัญลักษณ์ไม่ได้ หากไม่ได้ตั้งใจที่จะนำมาใช้กับสถานการณ์ของการต่อสู้กับโรคโควิด-19 ที่ส่งผลกระทบต่อสุขภาพ และเรื่องเศรษฐกิจ การทำมาหากิน หรือเรื่องของการใช้โทนสีต่าง ๆ ซึ่งมันจะไม่สื่อถึงความรัก ความอาทร หรือปลุกปลอบขวัญกำลังใจได้ หากไม่นำมาใช้ในบริบทที่ผู้คนกำลังสิ้นหวัง หดหู่ใจ

ในแง่หนึ่งจึงอาจกล่าวได้ว่า “สัญญาะ” ในบทความวิจัยนี้ จึงเป็นเรื่องของ “สรรพสิ่ง” ที่สื่อความหมาย และเป็นความหมายที่ลึกซึ้ง ซับซ้อนไปมากกว่าตัวของมันเอง ดังทัศนะของนักวิชาการด้านการสื่อสารคนสำคัญของไทยที่ว่า “...หากเราถามหาคำนิยามว่า “สัญญาะนั้นคืออะไร หรืออะไรบางอย่างที่เป็นสัญญาะ” เราอาจตอบได้อย่างง่าย ๆ ว่า สัญญาะก็คือสรรพสิ่งทุกอย่างที่มี “ความหมาย” มากไปกว่าตัวของมันเอง” (กาญจนา แก้วเทพ และคณะ, 2555 : 32) และ “ทุกอย่างทำหน้าที่เป็น “สัญญาะ” ไม่ว่าจะเป็นภาษาที่เป็นตัวอักษร ภาพถ่าย ภาพวาด อากัปกริยา อากา ร่างกาย วัตถุต่าง ๆ อากา รเจ็บป่วย ฯลฯ...” (กาญจนา แก้วเทพ, 2553 : 20) การศึกษาเรื่องสัญญาะเป็นเรื่องที่สำคัญตราบเท่าที่มนุษย์ต้องการทำความเข้าใจ ความรู้สึกนึกคิดของมนุษย์ด้วยกัน เรื่องของ “สัญญาะ” จึงไม่ได้จำกัดในแวดวงของภาษาศาสตร์เท่านั้น หากแพร่กระจายไปในสาขาอื่น ๆ ด้วย เช่น สังคมศาสตร์ และนิเทศศาสตร์ เป็นต้น และที่สำคัญเห็นแนวโน้มว่าสัญญาะในรูปวัตถุอื่น ๆ มีมากขึ้น และก็ได้ได้รับความสนใจมากขึ้นด้วย

### ข้อเสนอแนะ

จากการศึกษา “การใช้สัญญาะเพื่อสื่อเนื้อหาการให้กำลังใจในเฟซบุ๊กแฟนเพจ “คิ้วต๋า”” ทำให้ผู้วิจัยเห็นประเด็นอื่น ๆ ที่น่าสนใจที่จะทำวิจัยได้ ดังนี้

1. เรื่องของอารมณ์สะท้อนใจถือเป็น “หัวใจ” ของงานวรรณศิลป์และศิลปกรรมทุกแขนง และงานศิลปกรรมก็มีความสำคัญต่อกระบวนการสร้าง – เสพของมนุษย์ จึงเสนอให้ว่าการศึกษา “สัญญาะ” เพื่อสื่อและสร้างอารมณ์สะท้อนใจในงานวรรณศิลป์หรือศิลปกรรมแขนงอื่น ๆ
2. ในแวดวงของสื่อออนไลน์ต่าง ๆ มีการสื่อสารเพื่อโฆษณาและประชาสัมพันธ์ที่ใช้ถ้อยคำน้อยแต่ใช้สื่อประเภทอื่น ๆ มาก จึงควรศึกษา “สัญญาะ” ประเภทดังกล่าวในแง่ของการสื่อความหมายว่ามีประสิทธิภาพและผลกระทบต่อ การสร้างและสื่อความหมายอย่างไร

### เอกสารอ้างอิง

- กาญจนา แก้วเทพ. (2553). *แนวพินิจใหม่ในสื่อสารศึกษา*. กรุงเทพฯ : ภาพพิมพ์.
- กาญจนา แก้วเทพ และคณะ. (2554). *สื่อเก่า - สื่อใหม่ : สัญญาะ อัตลักษณ์ อุดมการณ์*. กรุงเทพฯ : ภาพพิมพ์.
- คณะกรรมการแพทย์แผนไทย. (2563). *ประโยชน์ของรอยยิ้ม*. สืบค้นเมื่อวันที่ 15 พฤษภาคม 2565 จาก <https://www.ttmed.psu.ac.th/th/blog/268>.
- ไบบุญ วจนอักษร. (2561). *ไซรหัส ‘ไผ่ยิปซี’ คำทำนายที่แฝงเร้นด้วยภูมิปัญญา*. สืบค้นเมื่อวันที่ 5 มีนาคม 2565 จาก <https://becommon.co/culture/rider-waite-intellect/>.
- ราชบัณฑิตยสถาน. (2556). *พจนานุกรมฉบับราชบัณฑิตยสถาน พ.ศ. 2554*. กรุงเทพฯ: นานมีบุ๊คส์พับลิเคชั่นส์.
- ศิริวรรณ เจียรชัชวาลวงศ์ และคณะ. (2562). *การสื่อสารเพื่อสร้างแรงบันดาลใจตนเองของคนพิการ*. *วารสารวิชาการสถาบันเทคโนโลยีแห่งสุวรรณภูมิ*, 5(2), 228 - 312.
- อัจฉรา ปัญชรานวงศ์. (2551). *มายาคติและอุดมการณ์ในโฆษณาหาเสียงเลือกตั้งชิงพรรคไทยรักไทยในการเลือกตั้งทั่วไป วันที่ 6 กุมภาพันธ์ พ.ศ. 2548 : การวิเคราะห์ด้วยวิธีสัญญาวิทยา*. วิทยานิพนธ์ดุสิตวิทยาดุษฎีบัณฑิต คณะวารสารศาสตร์และสื่อสารมวลชน มหาวิทยาลัยธรรมศาสตร์.
- Blogspot.com. (2560). *ไบโคลเวอร์ ไบไม้แห่งความโชคดี ถ้าเจอ 4 แฉก – Clover ความเชื่อของคนญี่ปุ่น*. สืบค้นเมื่อวันที่ 5 มีนาคม 2565 จาก <https://lifestyle.campus-star.com/scoop/106914.html>.

- DataReportal. (2563). **อัปเดตจำนวนผู้ใช้งาน facebook Instagram Youtube และTwitterในไทย มกราคม 2021**. สืบค้นเมื่อวันที่ 5 มีนาคม 2565 จาก <https://www.slideshare.net/DataReportal/digital-2021-global-overview-report-january-2021-v01>.
- Maslow, A.H. (1943). "A theory of human motivation". *Psychological Review*. 50 (4): 370– 96. CiteSeerX 10.1.1.334.7586. doi:10.1037/h0054346 – via psychclassics.yorku.ca.
- Plearn Wisetwongchai. (2020). **Color Psychology ใช้สื่อสารกับอารมณ์ความรู้สึกคนซื้อ**. สืบค้นเมื่อวันที่ 15 พฤษภาคม 2565 จาก <https://www.everydaymarketing.co/trend-insight/color-psychology-to-communicate-ideas>.
- \_\_\_\_\_. (2021). **Psychology of Shapes-จิตวิทยารูปทรงและรูปร่าง ดีไซน์สื่อโฆษณา**. สืบค้นเมื่อวันที่ 15 พฤษภาคม 2565 จาก <https://www.everydaymarketing.co/knowledge/psychology-of-shapes-and-meaning-to-use-in-marketing-design/>.
- PPTV Online. (2564). **จิตวิทยาแห่งการ “กอด” กับประโยชน์ที่คาดไม่ถึง**. สืบค้นเมื่อวันที่ 17 พฤษภาคม 2565 จาก <https://www.pptvhd36.com/news/%E0%B9%84%E0%B8%A5%E0%B8%9F%E0%B9%8C%E0%B8%AA%E0%B9%84%E0%B8%95%E0%B8%A5%E0%B9%8C/157734>.
- ThaiQuote. (2560). **“ซู 2 นิ้ว” ลึกซึ้งไม่ใช่แค่สู้ๆ จะบอกให้**. สืบค้นเมื่อวันที่ 5 มีนาคม 2565 จาก <https://www.thaiquote.org/content/205440>.



## ผลของการเรียกดอกเบี้ยเกินอัตราที่กฎหมายกำหนดตามมาตรา 654 แห่งประมวลกฎหมายแพ่งและพาณิชย์

(Effects of demanding interest at a rate higher than the rate specified by law  
according to the Section 654 of the Civil and Commercial Code)

พัฒนวิภา กังวานโสภณ (Patvipa Kangwansophon) <sup>1\*</sup>

<sup>1</sup>อาจารย์ประจำสาขาวิชานิติศาสตร์ คณะมนุษยศาสตร์และสังคมศาสตร์ มหาวิทยาลัยราชภัฏบ้านสมเด็จเจ้าพระยา  
Lecturer of Program of Laws, Faculty of Humanities and Social Sciences, Bansomdejchaopraya Rajabhat University

\*Corresponding Author. E-mail : patvipa\_a@hotmail.com

(Received: September 13, 2022; Revised: November 2, 2022; Accepted: November 22, 2022)

### บทคัดย่อ

บทความนี้มีวัตถุประสงค์เพื่อศึกษาวิเคราะห์ผลทางกฎหมายของข้อตกลงการเรียกดอกเบี้ยเกินอัตราในการกู้ยืมเงิน ซึ่งเป็นข้อตกลงที่เป็นความผิดและมีโทษทางอาญาตามพระราชบัญญัติห้ามเรียกดอกเบี้ยเกินอัตรา พ.ศ. 2560 อันมีลักษณะเป็นกฎหมายที่เกี่ยวกับความสงบเรียบร้อยและศีลธรรมอันดีของประชาชน อันมีผลให้ข้อตกลงเรื่องดอกเบี้ยนั้นตกเป็นโมฆะทั้งหมดตามประมวลกฎหมายแพ่งและพาณิชย์ มาตรา 150 แต่ข้อตกลงในส่วนเงินต้นยังคงสมบูรณ์อยู่ตามมาตรา 173 ดังนี้ จะเห็นได้ว่าบทบัญญัติตามประมวลกฎหมายแพ่งและพาณิชย์ มาตรา 654 ในตอนท้ายที่ว่า “ถ้าในสัญญากำหนดดอกเบี้ยเกินกว่านั้น ก็ให้ลดลงมาเป็นร้อยละสิบห้าต่อปี” ย่อมไม่มีผลบังคับในทางกฎหมายในปัจจุบันอีกต่อไป ซึ่งหากบุคคลทั่วไปหรือแม้กระทั่งนักศึกษากฎหมายที่เพิ่งแต่อ่านข้อความในมาตรา 654 ที่ว่า “ท่านห้ามมิให้คิดดอกเบี้ยเกินร้อยละสิบห้าต่อปี ถ้าในสัญญากำหนดดอกเบี้ยเกินกว่านั้น ก็ให้ลดลงมาเป็นร้อยละสิบห้าต่อปี” ย่อมเกิดความเข้าใจผิดได้ว่าข้อตกลงการเรียกดอกเบี้ยเกินอัตราที่มีผลเป็นการลดดอกเบี้ยลงมาเหลือเพียงอัตราร้อยละ 15 ต่อปี ซึ่งความจริงแล้วหาเป็นเช่นนั้นไม่ เพราะดอกเบี้ยเกินอัตราทั้งหมดต้องตกเป็นโมฆะตามพระราชบัญญัติห้ามเรียกดอกเบี้ยเกินอัตรา และประมวลกฎหมายแพ่งและพาณิชย์ มาตรา 654 ประกอบกับมาตรา 150 ด้วยเหตุนี้ ผู้เขียนจึงเห็นว่าควรแก้ไขปรับปรุงประมวลกฎหมายแพ่งและพาณิชย์ มาตรา 654 โดยบัญญัติว่า “ถ้าในสัญญากำหนดดอกเบี้ยเกินกว่าอัตราที่กฎหมายกำหนดไว้ ข้อตกลงนั้นเป็นโมฆะ” ซึ่งเป็นข้อความในส่วนที่เกี่ยวกับสภาพบังคับทางกฎหมายให้มีความชัดเจนเป็นไปตามเจตนารมณ์ในการใช้บังคับกฎหมาย เพื่อให้ง่ายต่อการทำความเข้าใจแก่บุคคลทั่วไป โดยไม่ต้องพิจารณาบทบัญญัติของกฎหมายใด ๆ อีก

**คำสำคัญ** : ดอกเบี้ย; การกำหนดดอกเบี้ยเกินอัตราที่กฎหมายกำหนด; การกู้ยืมเงิน; พระราชบัญญัติห้ามเรียกดอกเบี้ยเกินอัตรา พ.ศ. 2560

### Abstract

This article is aimed to study the legal analysis of the usury on loan agreement which is an agreement that is an offense and there is a criminal penalty under the Excessive Interest Rate Act, B.E. 2560 (2017). The law is related to public order and good morals which results in all interest agreements being void according to the Civil and Commercial Code, Section 150, but the principal agreement remains valid under Section 173. Therefore, it can be seen that the provisions of the Civil and Commercial Code, Section 654, as stated at the end that “When

higher rate of interest is fixed by the contract, it shall be reduced to 15% per year.” would have no effect in the current law anymore. If a general person or even a law student who only reads the text in Section 654 that says, “ Interest shall not exceed 15% per year; when higher rate of interest is fixed by the contract, it shall be reduce to 15% per year.”, that person would misunderstand that the usury on loan agreement results in a reduction of interest to only 15% per year, which in fact is not so because all interests over the rate must be void under the Excessive Interest Rate Act, the Civil and Commercial Code, Section 654 and Section 150. For this reason, the author considers that Section 654 of the Civil and Commercial Code should be amended by stating that “ If the interest rate in the contract exceeds the rate prescribed by law, that agreement shall be void.” which is a statement in respect of legal enforcement to be clear and in accordance with the intent to enforce the law to make it easier for people to understand without any further consideration of the provisions of the law.

**Keywords :** Interest; Usury; Loan; Excessive Interest Rate Prohibition Act, B.E. 2560 (2017)

## บทนำ

ในการให้กู้ยืมเงินระหว่างบุคคล “ดอกเบี้ย” เป็นปัจจัยสำคัญในการพิจารณาว่าควรจะให้กู้ยืมหรือไม่ เพราะผู้กู้มีความเดือดร้อนจำเป็นต้องนำเงินไปใช้เพื่อดำรงชีพและก่อให้เกิดประโยชน์นอกวงเงย ส่วนผู้ให้กู้ยืมหรือเจ้าหนี้ก็หวังจะได้รับخذใช้เงินต้นคืนพร้อมผลประโยชน์ตอบแทนที่คุ้มค้ำกับความเสี่ยง ดังนั้นการตกลงกำหนดอัตราดอกเบี้ยที่เหมาะสมบนพื้นฐานของความสมัครใจของทั้งสองฝ่ายอย่างลงตัวจึงสอดคล้องกับหลักความศักดิ์สิทธิ์ของการแสดงเจตนา (Autonomy of Will) โดยมีแนวความคิดว่าบุคคลทุกคนมีอิสระที่จะผูกมัดตัวเองต่อผู้อื่นตามที่ตนต้องการ เจตนาจึงเป็นตัวก่อให้เกิดสัญญาเป็นตัวกำหนดเนื้อหาของสัญญา และเป็นตัวกำหนดกฎเกณฑ์ที่จะให้สัญญามีผลบังคับแก่คู่สัญญา ตลอดจนปัญหาการตีความของสัญญา และหลักเสรีภาพในการทำสัญญา (Freedom of Contract) ได้แก่ เสรีภาพในการที่จะเข้ามาตกลงทำสัญญา และเสรีภาพที่จะไม่ถูกแทรกแซงภายหลังจากที่สัญญาเกิดขึ้นแล้ว<sup>1</sup> แต่ในสภาพความเป็นจริงนั้นนิติสัมพันธ์ของทั้งสองฝ่ายยังคงมีปัญหาถึงความเหลื่อมล้ำทั้งด้านเศรษฐกิจและสังคม

เมื่อมีการประกาศพระราชกฤษฎีกาให้ใช้บทบัญญัติแห่งประมวลกฎหมายแพ่งและพาณิชย์ บรรพ 3 ที่ได้ตรวจชำระใหม่ ในวันที่ 1 เมษายน พ.ศ. 2472 ต่อมาปี พ.ศ. 2473 ได้เกิดเหตุการณ์ตลาดหุ้นวอลล์สตรีตล่มภาวะเศรษฐกิจตกต่ำครั้งใหญ่ที่เกิดในทวีปอเมริกาเหนือและทวีปยุโรปขยายวงไปยังนานาประเทศทั่วโลก รวมถึงประเทศไทยที่ได้รับผลกระทบไปด้วยจนเกิดวิกฤตเศรษฐกิจ สถานการณ์ในปี พ.ศ. 2475 มาตรการที่รัฐบาลนำมาใช้ประสบความสำเร็จล้มเหลว ไม่ว่าจะเป็นการยุบหน่วยราชการ การลดจำนวนข้าราชการ การจัดเก็บภาษีโรงเรือนและที่ดิน ทำให้บรรดาพ่อค้าได้รับความเดือดร้อนในสภาวะที่การค้าซบเซา การผลิตข้าวที่ไม่ได้ผลอย่างเต็มที่ทำให้ชาวนาจำนวนมากยื่นฎีการ้องทุกข์ ในที่สุดนำมาสู่เหตุผลในการยึดอำนาจเปลี่ยนแปลงการปกครอง พ.ศ. 2475 เมื่อประเทศอยู่ในภาวะข้าวยากหมากแพงทำให้เกิดการเอาเปรียบกันในหลายรูปแบบ สภาพเศรษฐกิจในขณะนั้นมีปัญหาสะสมเป็นเวลานาน และประกอบกับเศรษฐกิจถูกครอบงำโดยชาวต่างชาติ ซึ่งมีทั้งนายทุนตะวันตก และนายทุนจีน คณะราษฎรได้ตระหนักถึงความยากจนในชนบท ความไม่เป็นเอกราชทางเศรษฐกิจ ดังนั้นจึงมีนโยบายควบคุมชาวต่างชาติ โดยเฉพาะชาวจีนออกมาเป็นระยะ ๆ ด้วยกฎหมายต่าง ๆ เช่น พระราชบัญญัติ

<sup>1</sup> ยาวนารถ เพาะผล, “มาตรการทางกฎหมายในการให้ความคุ้มครองผู้บริโภค : ศึกษาเฉพาะกรณีผู้ใช้บริหารเงินกู้ นอกระบบ” (วิทยานิพนธ์มหาบัณฑิต คณะนิติศาสตร์ปริธี พนมยงค์ มหาวิทยาลัยธุรกิจบัณฑิต, 2558), 9-10.

การธนาคารและการประกันภัย พ.ศ. 2475 พระราชบัญญัติว่าด้วยการยกยอทรัพย์ของกลีกร พ.ศ. 2475 เป็นต้น<sup>2</sup> รัฐเล็งเห็นว่าการให้กู้ยืมเงินโดยเรียกอัตราดอกเบี้ยสูงเกินควรที่เกิดขึ้นอย่างแพร่หลาย ย่อมจะกระทบกระเทือนต่อเศรษฐกิจการค้าและความสงบเรียบร้อยของประชาชน ประกอบกับเพียงมาตรการตามประมวลกฎหมายแพ่งและพาณิชย์ มาตรา 654 ไม่เพียงพอที่จะระงับยับยั้งนายทุนเงินกู้หน้าเลือดได้ รัฐจึงได้ใช้กลไกทางกฎหมายอาญาโดยกำหนดโทษทางอาญา เพื่อข่มขู่นายทุนไม่ให้กู้ยืมเงินโดยเรียกดอกเบี้ยเกินกว่าที่กฎหมายกำหนด<sup>3</sup> โดยการตราเป็นพระราชบัญญัติห้ามเรียกดอกเบี้ยเกินอัตรา พ.ศ. 2475 ซึ่งมีบทบัญญัติผู้ฝ่าฝืนกฎหมายนี้มีโทษทางอาญา คือ ต้องระวางโทษจำคุกไม่เกิน 1 ปี หรือปรับไม่เกิน 1,000 บาท หรือทั้งจำทั้งปรับ โดยเหตุผลในการตรากฎหมายนี้ปรากฏตามคำแถลงการณ์คณะกรรมการราษฎรเกี่ยวกับพระราชบัญญัติห้ามเรียกดอกเบี้ยเกินอัตรา พ.ศ. 2475 ดังนี้

“เนื่องในการที่รัฐบาลได้ออกพระราชบัญญัติห้ามเรียกดอกเบี้ยเกินอัตรา พ.ศ. 2475 คณะกรรมการราษฎรเห็นสมควรออกคำแถลงการณ์ เพื่อแสดงนโยบายของรัฐบาลในการออกกฎหมายฉบับนี้

เหตุผลที่จูงใจให้รัฐบาลออกกฎหมายฉบับนี้ คือหวังจะบำรุงการกู้ยืมให้เป็นไปในทางที่ควร การกู้ยืมนั้นโดยปกติผู้กู้ต้องการทุน เมื่อได้ทุนแล้วไปประกอบกิจการอันใดอันหนึ่งมีผลงอกงามขึ้นก็แบ่งผลนั้นใช้เป็นดอกเบี้ยบ้าง เหลือรวบรวมไว้เพื่อใช้หนี้ทุนต่อไป ดังนั้นฝ่ายเจ้าหนี้ก็ได้ดอกเบี้ยเป็นค่าป่วยการ และมีโอกาสที่จะได้รับใช้ทุนคืนในภายหลัง แต่ถ้าดอกเบี้ยเรียกแรงเกินไปแล้ว ลูกหนี้ได้ผลไม่พอที่จะใช้ดอกเบี้ยได้ ย่อมต้องยอเยียบไปด้วยกันทั้ง 2 ฝ่าย ด้วยเหตุนี้ประเทศทั้งหลายและประเทศของเราเองจึงมีกฎหมายมาแต่โบราณกาลกำหนดอัตราดอกเบี้ยอย่างสูงไว้ กล่าวคือ ชั่งละ 1 บาทต่อเดือน (หรือร้อยละ 15 ต่อปี) อันที่จริงอัตรานี้เป็นอัตราที่ค่อนข้างสูงอยู่แล้ว แต่แม้กระนั้นยังปรากฏว่าทุกวันนี้มีการให้กู้ยืมกันโดยอัตราสูงกว่านั้น และเจ้าหนี้กับลูกหนี้ต่างร่วมใจร่วมมือกันหลีกเลี่ยงกฎหมาย เพราะฝ่ายหนึ่งอยากได้อีกฝ่ายหนึ่งกลัวความจำเป็นบังคับ ในที่สุดก็ได้ผลอันไม่พึงปรารถนาดังกล่าวแล้ว

ก่อนที่จะร่างกฎหมายนี้ขึ้น รัฐบาลได้คิดแล้วถึงอัตราดอกเบี้ย เห็นว่าเป็นอัตราที่ค่อนข้างสูงอยู่แล้ว แต่ข้างฝ่ายลูกหนี้ได้ทุนมาประกอบการด้วยตนเองได้โอกาสดำเนินอาชีพและมีโอกาสพอควรที่จะหากำไรมาใช้ดอกเบี้ย เหลือบ้างก็รวบรวมไว้ใช้ทุน เพราะฉะนั้นถ้าทั้ง 2 ฝ่ายต่างคิดไปในทางที่ควรของการค้า ก็ไม่มีทางจะได้รับความขัดข้องเพราะกฎหมายฉบับนี้ แต่ถ้าจะดำเนินความคิดไปในทางไม่ดูทางไกลแล้ว ก็อาจจะหาเรื่องบ่นได้

เพราะฉะนั้น เป็นการสมควรที่จะเพิ่มเติมข้อบัญญัติกฎหมายขึ้นใหม่ ดังที่ปรากฏอยู่ในพระราชบัญญัติฉบับนี้”

เมื่อมีการประกาศใช้พระราชบัญญัติห้ามเรียกดอกเบี้ยเกินอัตรา พ.ศ. 2475 ในวันที่ 26 ตุลาคม พ.ศ. 2475 ซึ่งเป็นกฎหมายที่มีสภาพบังคับทางอาญาจึงเป็นกฎหมายที่เกี่ยวข้องด้วยสงบเรียบร้อยและศีลธรรมอันดีของประชาชน มีผลให้ข้อตกลงที่เรียกดอกเบี้ยเกินอัตรา (Usurious Contract) นั้นกลายเป็นข้อตกลงที่เป็นความผิดและมีโทษทางอาญา ข้อตกลงนั้นจึงตกเป็นโมฆะตามประมวลกฎหมายแพ่งและพาณิชย์ มาตรา 150 กล่าวคือ ข้อตกลงเรื่องดอกเบี้ยเกินอัตราเสียเปล่าทั้งหมดและมีผลว่าไม่เคยมีข้อตกลงเรื่องดอกเบี้ยกันมาก่อน ในขณะที่ข้อตกลงในส่วนเงินต้นยังคงมีผลสมบูรณ์บังคับใช้ได้อยู่ตามมาตรา 173 (ไม่ใช่มีผลเพียงแค่ข้อตกลงเรื่องดอกเบี้ยเป็นโมฆะเฉพาะส่วนที่เกินกว่าอัตราร้อยละ 15 ต่อปี และลดอัตราดอกเบี้ยลงมาเหลือเพียงอัตราร้อยละ 15 ต่อปี ตามที่บัญญัติไว้ในมาตรา 654)

อนึ่ง ปัจจุบันได้มีการยกเลิกพระราชบัญญัติห้ามเรียกดอกเบี้ยเกินอัตรา พ.ศ. 2475 และตราเป็นพระราชบัญญัติห้ามเรียกดอกเบี้ยเกินอัตรา พ.ศ. 2560 ขึ้นใหม่ โดยมีเหตุผลในการตรากฎหมายปรากฏตามหมายเหตุท้ายพระราชบัญญัติ ดังนี้

<sup>2</sup> รวีวรรณ สาลีผล, ประวัติของเศรษฐกิจไทยตั้งแต่ปี 2475, (2555), 35.

<sup>3</sup> วิชัย สุวรรณประเสริฐ, คู่มือพระราชบัญญัติห้ามเรียกดอกเบี้ยเกินอัตรา พุทธศักราช 2560, (กรุงเทพฯ: เอกพิมพ์ไท, 2563), 12.

“โดยที่พระราชบัญญัติห้ามเรียกดอกเบี้ยเกินอัตรา พ.ศ. 2475 ได้ใช้บังคับมาเป็นเวลานาน ทำให้บทบัญญัติในพระราชบัญญัติดังกล่าวไม่เหมาะสมและสอดคล้องกับสถานการณ์ในปัจจุบัน ประกอบกับการให้กู้ยืมเงินที่มีการเรียกดอกเบี้ยเกินอัตราหรือการเรียกเอาประโยชน์อย่างอื่นนอกจากดอกเบี้ยยังเกิดขึ้นเป็นจำนวนมากสมควรปรับปรุงกฎหมายว่าด้วยการห้ามเรียกดอกเบี้ยเกินอัตราให้เหมาะสมยิ่งขึ้น จึงจำเป็นต้องตราพระราชบัญญัตินี้”

พระราชบัญญัติห้ามเรียกดอกเบี้ยเกินอัตรา พ.ศ. 2560 ที่ได้ตราขึ้นใหม่ยังคงมีเจตนารมณ์และเค้าโครงเช่นเดียวกับกฎหมายฉบับเดิม เพียงแต่มีการปรับปรุงอัตราโทษและลักษณะของการกระทำผิดให้ทันต่อสภาพการณ์ในปัจจุบันมากยิ่งขึ้น ทั้งนี้ ความสำคัญของกฎหมายประการหนึ่งที่ยังคงตกทอดมาคือการมีลักษณะเป็นกฎหมายที่เกี่ยวกับความสงบเรียบร้อยและศีลธรรมอันดีของประชาชน ด้วยเหตุนี้ผลของข้อตกลงเรียกดอกเบี้ยเกินอัตราจึงยังคงตกเป็นโมฆะดังเช่นเดียวกับขณะที่มีการบังคับใช้พระราชบัญญัติห้ามเรียกดอกเบี้ยเกินอัตรา พ.ศ. 2475 ซึ่งเป็นกฎหมายเดิม

ด้วยเหตุนี้จึงเห็นได้ว่าเมื่อมีการตราพระราชบัญญัติห้ามเรียกดอกเบี้ยเกินอัตราขึ้นตั้งแต่ปี พ.ศ. 2475 เป็นต้นมาจนถึงปัจจุบัน ส่งผลให้ความในตอนที่ท้ายของประมวลกฎหมายแพ่งและพาณิชย์ มาตรา 654 ที่บัญญัติว่า “ท่านห้ามมิให้คิดดอกเบี้ยร้อยละสิบห้าต่อปี ถ้าในสัญญากำหนดดอกเบี้ยเกินกว่านั้น ก็ให้ลดลงมาเป็นร้อยละสิบห้าต่อปี” ไม่มีผลบังคับทางกฎหมายได้อีกต่อไป<sup>4</sup>

## ดอกเบี้ยในการกู้ยืมเงิน

ดอกเบี้ย หมายถึง ผลประโยชน์ที่บุคคลหนึ่งต้องใช้ให้แก่บุคคลอีกคนหนึ่ง เพื่อการที่ได้ใช้เงินของบุคคลนั้น หรือเพื่อการไม่ชำระหนี้หรือชำระหนี้ไม่ถูกต้องหรือชำระหนี้ล่าช้า ทั้งนี้ โดยคำนวณเป็นรายวัน รายเดือนหรือรายปี จากยอดเงินต้นหรือยอดเงินที่ต้องชำระ<sup>5</sup> ดอกเบี้ยถือเป็นดอกผลของทรัพย์ประเภทหนึ่งซึ่งเรียกว่า ดอกผลนิตินัยอันเป็นทรัพย์หรือประโยชน์อย่างอื่นที่ได้มาเป็นครั้งคราวแก่เจ้าของทรัพย์จากผู้อื่นที่เพื่อที่ได้ใช้ทรัพย์นั้น และสามารถคำนวณและถือเอาได้เป็นรายวัน หรือตามระยะเวลาที่กำหนดไว้<sup>6</sup> ดอกเบี้ยจึงเป็นค่าตอบแทนของสัญญากู้ยืมเงินซึ่งเป็นสัญญาใช้สิ่งเปลืองประเภทหนึ่ง กล่าวคือ ในการทำสัญญากู้ยืมเงินคู่สัญญาอาจมีข้อตกลงให้คิดดอกเบี้ยตามสัญญาหรือไม่ก็ได้ ทั้งนี้ หากคู่สัญญาได้มีข้อตกลงไว้ ในการชำระดอกเบี้ยคู่สัญญาอาจตกลงให้มีการชำระดอกเบี้ยกันเป็นเงินหรือทรัพย์สินอื่นก็ได้เช่นกัน แต่ในการชำระดอกเบี้ยด้วยทรัพย์สินอื่นจะต้องมีการคำนวณมูลค่าของทรัพย์สินมาเป็นเงินตราเสียก่อน<sup>7</sup>

ในทางกฎหมายจึงแบ่งประเภทของดอกเบี้ยในการทำสัญญากู้ยืมเงินตามบทบัญญัติที่เกี่ยวข้องกับการเรียกดอกเบี้ยได้เป็น 2 ประเภท คือ

1. **ดอกเบี้ยตามสัญญากู้ยืมเงิน** คือ ดอกเบี้ยซึ่งคู่สัญญาได้กำหนดไว้ตามสัญญาตลอดระยะเวลาที่มีการกู้ยืมเงิน โดยคู่สัญญาอาจมีข้อตกลงให้คิดดอกเบี้ยตามสัญญาหรือไม่ก็ได้ แต่อัตราดอกเบี้ยสูงสุดที่ตกลงกันในสัญญากู้ยืมเงินต้องไม่เกินกว่าอัตราที่กฎหมายได้กำหนดไว้ (Maximum Interest Rate) ดังนี้

<sup>4</sup> สุธีร์ ศุภนิติย์, คำอธิบายประมวลกฎหมายแพ่งและพาณิชย์ วิชาเอกเทศสัญญา 2 ยืมและฝากทรัพย์, พิมพ์ครั้งที่ 5 (กรุงเทพฯ: มหาวิทยาลัยธรรมศาสตร์, 2554), 114.

<sup>5</sup> ราชบัณฑิตยสถาน, พจนานุกรม ฉบับราชบัณฑิตยสถาน พ.ศ.2554. (2554).

<sup>6</sup> ประมวลกฎหมายแพ่งและพาณิชย์ มาตรา 148 วรรคหนึ่งและวรรคสาม บัญญัติว่า “ดอกผลของทรัพย์ ได้แก่ ดอกผลธรรมดาและดอกผลนิตินัย...

...ดอกผลนิตินัย หมายความว่า ทรัพย์หรือประโยชน์อย่างอื่นที่ได้มาเป็นครั้งคราวแก่เจ้าของทรัพย์จากผู้อื่นเพื่อการที่ได้ใช้ทรัพย์นั้น และสามารถคำนวณและถือเอาได้เป็นรายวันหรือตามระยะเวลาที่กำหนดไว้”.

<sup>7</sup> สุธีร์ ศุภนิติย์, คำอธิบายประมวลกฎหมายแพ่งและพาณิชย์ วิชาเอกเทศสัญญา 2 ยืมและฝากทรัพย์, 110.

1.1 การกู้ยืมทั่วไป คู่สัญญาสามารถตกลงคิดอัตราดอกเบี้ยได้ไม่เกินร้อยละ 15 ต่อปี<sup>8</sup>

1.2 การกู้ยืมเงินจากสถาบันการเงิน สถาบันการเงินซึ่งเป็นผู้ให้กู้สามารถตกลงคิดอัตราดอกเบี้ยสูงกว่าร้อยละ 15 ต่อปีได้ ตามพระราชบัญญัติดอกเบี้ยเงินให้กู้ยืมของสถาบันการเงิน พ.ศ. 2523<sup>9</sup> แต่การคิดดอกเบี้ยดังกล่าวต้องเป็นไปตามประกาศธนาคารแห่งประเทศไทยและกฎหมายเกี่ยวกับการนั้น

1.3 การกู้ยืมเงินจากโรงรับจำนำ ผู้รับจำนำซึ่งเป็นผู้ให้กู้สามารถตกลงคิดอัตราดอกเบี้ยได้ตามที่บัญญัติไว้ในพระราชบัญญัติโรงรับจำนำ พ.ศ. 2505<sup>10</sup> ดังนี้

(1) เงินต้นไม่เกิน 2,000 บาท ผู้รับจำนำเรียกดอกเบี้ยสูงสุดได้ไม่เกินกว่าอัตราร้อยละ 2 ต่อเดือน

(2) เงินต้นส่วนที่เกิน 2,000 บาท ผู้รับจำนำเรียกดอกเบี้ยสูงสุดได้ไม่เกินกว่าอัตราร้อยละ

1.25 ต่อเดือน

ทั้งนี้ หากในการกู้ยืมเงิน คู่สัญญามีข้อตกลงกันว่าจะมีการคิดดอกเบี้ยตามสัญญา แต่ไม่ได้กำหนดอัตรดอกเบี้ยแก่กันไว้โดยชัดแจ้ง (Statutory Interest Rate) เช่น ในสัญญามีข้อความว่า “ผู้กู้ยอมให้ดอกเบี้ยแก่ผู้ให้กู้ทุกเดือน” หรือ “ผู้กู้ยอมให้ดอกเบี้ยตามกฎหมายอย่างสูง” ต้องตีความไปในทางที่เป็นคุณแก่ผู้กู้ กล่าวคือ ผู้ให้กู้มีสิทธิคิดดอกเบี้ยเพียงอัตราร้อยละ 3 ต่อปีเท่านั้น (อัตรดอกเบี้ยที่กฎหมายใช้บังคับอยู่ ณ ปัจจุบัน)<sup>11</sup>

**2. ดอกเบี้ยผิดนัด** คือ ค่าเสียหายที่เกิดจากการผิดนัดชำระหนี้เงิน ซึ่งดอกเบี้ยกรณีผิดนัดนี้ไม่ใช่ดอกเบี้ยที่คู่กรณีตกลงกันให้เป็นค่าตอบแทน แต่หมายถึงดอกเบี้ยที่กฎหมายกำหนดให้ต้องเสียแก่กันเพื่อทดแทนความเสียหายแก่เจ้าหนี้อันเนื่องจากการที่ลูกหนี้ชำระหนี้ล่าช้า ดังนี้ เมื่อมีการผิดนัดชำระหนี้เงินกู้ยืม ลูกหนี้จึงต้องรับผิดชอบดอกเบี้ยให้แก่เจ้าหนี้ในระหว่างที่ตนผิดนัด ซึ่งกฎหมายได้กำหนดอัตรดอกเบี้ยผิดนัด (Default

---

<sup>8</sup> ประมวลกฎหมายแพ่งและพาณิชย์ มาตรา 654 บัญญัติว่า “ท่านห้ามมิให้คิดดอกเบี้ยเกินร้อยละสิบห้าต่อปี ถ้าในสัญญากำหนดดอกเบี้ยเกินกว่านั้น ก็ให้ลดลงมาเป็นร้อยละสิบห้าต่อปี”.

<sup>9</sup> พระราชบัญญัติดอกเบี้ยเงินให้กู้ยืมของสถาบันการเงิน พ.ศ. 2523 มาตรา 4 บัญญัติว่า “เพื่อประโยชน์ในการแก้ไขภาวะเศรษฐกิจของประเทศ รัฐมนตรีโดยคำแนะนำของธนาคารแห่งประเทศไทย มีอำนาจกำหนดอัตรดอกเบี้ยที่สถาบันการเงินอาจคิดจากผู้กู้ยืมหรือคิดให้ผู้ให้กู้ยืมให้สูงกว่าร้อยละสิบห้าต่อปีได้

ในการกำหนดตามวรรคหนึ่ง รัฐมนตรีจะกำหนดอัตรดอกเบี้ยสำหรับสถาบันการเงินบางประเภทหรือทุกประเภทโดยกำหนดเป็นอัตรสูงสุดหรืออัตรที่อ้างอิงได้ในลักษณะอื่นก็ได้ และจะกำหนดเงื่อนไขให้สถาบันการเงินต้องปฏิบัติตามก็ได้ การกำหนดตามมาตรานี้ ให้ประกาศในราชกิจจานุเบกษา”.

<sup>10</sup> พระราชบัญญัติโรงรับจำนำ พ.ศ. 2505 มาตรา 17 บัญญัติว่า “ห้ามมิให้ผู้รับจำนำเรียกหรือรับดอกเบี้ยเกินอัตรา ดังต่อไปนี้

(1) เงินต้นไม่เกิน 2,000 บาท ร้อยละ 2 ต่อเดือน

(2) เงินต้นส่วนที่เกิน 2,000 บาท ร้อยละ 1.25 ต่อเดือน

การคิดดอกเบี้ยสำหรับกรณีที่ไม่ครบเดือน ถ้าไม่เกินสิบห้าวัน ให้คิดเป็นครึ่งเดือน ถ้าเกินสิบห้าวัน ให้คิดเป็นหนึ่งเดือนเศษของหนึ่งสัปดาห์ให้ปัดทิ้ง

ในกรณีผู้รับจำนำได้รับเงินหรือทรัพย์สินอื่นใดเนื่องจากการรับจำนำนอกจากดอกเบี้ย ให้ถือว่าเงินหรือทรัพย์สินนั้นเป็นดอกเบี้ยด้วย”

**มาตรา 40** บัญญัติว่า “ผู้รับจำนำผู้ใดฝ่าฝืนมาตรา 17 ต้องระวางโทษปรับตั้งแต่หนึ่งพันบาทถึงสองหมื่นบาท หรือจำคุกไม่เกินสามเดือน หรือทั้งปรับทั้งจำ”.

<sup>11</sup> ประมวลกฎหมายแพ่งและพาณิชย์ มาตรา 7 บัญญัติว่า “ถ้าจะต้องเสียดอกเบี้ยแก่กันและมีได้กำหนดอัตรดอกเบี้ยไว้โดยนิติกรรมหรือโดยบทกฎหมายอันชัดแจ้ง ให้ใช้อัตราร้อยละสามต่อปี

อัตรตามวรรคหนึ่งอาจปรับเปลี่ยนให้ลดลงหรือเพิ่มขึ้นเพื่อให้สอดคล้องกับสภาพเศรษฐกิจของประเทศได้โดยตราเป็นพระราชกฤษฎีกา โดยปกติให้กระทรวงการคลังพิจารณาทบทวนทุกสามปีให้ใกล้เคียงกับอัตรเฉลี่ยระหว่างอัตรดอกเบี้ยเงินฝากกับอัตรดอกเบี้ยเงินให้กู้ยืมของธนาคารพาณิชย์”.

Interest Rate / Late Payment Interest Rate / Judgment Interest Rate) ไว้ในอัตราร้อยละ 5 ต่อปี<sup>12</sup> ซึ่งเป็นอัตราดอกเบี้ยผิดนัดตามกฎหมายซึ่งถูกบัญญัติไว้ในพระราชกำหนดแก้ไขเพิ่มเติมประมวลกฎหมายแพ่งและพาณิชย์ พ.ศ. 2564 ที่ได้มีการยกเลิกและเพิ่มเติมความในมาตรา 7 และ 224 แห่งประมวลกฎหมายแพ่งและพาณิชย์ โดยประกาศลงในราชกิจจานุเบกษาเมื่อวันที่ 10 เมษายน พ.ศ. 2564 อันมีผลบังคับใช้เป็นการคิดอัตราดอกเบี้ยผิดนัดร้อยละ 5 ต่อปี แก่การคิดดอกเบี้ยผิดนัดที่ถึงกำหนดชำระตั้งแต่วันที่ 11 เมษายน พ.ศ. 2564 เป็นต้นไป อย่างไรก็ตาม การคิดอัตราดอกเบี้ยดังกล่าวไม่กระทบกระเทือนถึงการคิดดอกเบี้ยผิดนัดในระหว่างช่วงเวลาก่อนที่พระราชกำหนดฉบับนี้ใช้บังคับ

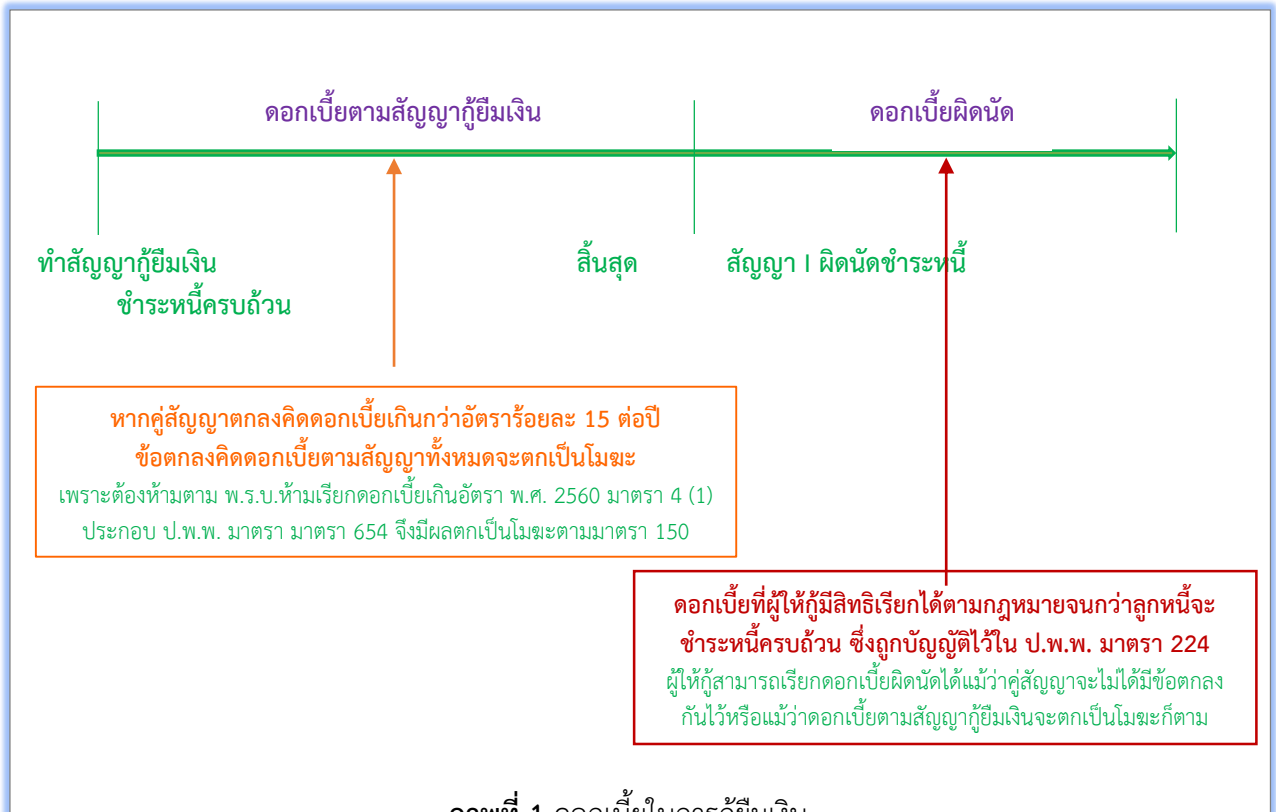

ภาพที่ 1 ดอกเบี้ยในการกู้ยืมเงิน  
ที่มา : พัฒน์วิภา กังวานโสภณ, 2565

### ผลของการเรียกดอกเบี้ยเกินกว่าอัตราที่กฎหมายกำหนดในการกู้ยืมเงิน

ดอกเบี้ยเป็นผลประโยชน์ที่ผู้กู้ตอบแทนแก่ผู้ให้กู้ ซึ่งในการทำสัญญานั้นคู่สัญญาอาจตกลงกันให้มีการคิดดอกเบี้ยตามสัญญาหรือไม่ก็ได้ ในกรณีการกู้ยืมเงินระหว่างบุคคลที่คู่สัญญาได้มีข้อตกลงคิดดอกเบี้ยไว้เกินกว่าอัตราที่กฎหมายกำหนดมีผลทางกฎหมายโดยพิจารณาจากแนวคำพิพากษาศาลฎีกาได้ดังนี้

1. กรณีการกู้ยืมระหว่างบุคคลธรรมดา คู่สัญญาสามารถตกลงคิดอัตราดอกเบี้ยขั้นสูงสุดได้ไม่เกินร้อยละ 15 ต่อปี (ไม่เกินร้อยละ 1.25 ต่อเดือน) ตามประมวลกฎหมายแพ่งและพาณิชย์ มาตรา 654 หากคู่สัญญา

<sup>12</sup> ประมวลกฎหมายแพ่งและพาณิชย์ มาตรา 224 บัญญัติว่า “หนี้เงินนั้น ให้คิดดอกเบี้ยในระหว่างเวลาผิดนัดในอัตราที่กำหนดตามมาตรา 7 บวกด้วยอัตราเพิ่มร้อยละสองต่อปี ถ้าเจ้าหนี้อาจจะเรียกดอกเบี้ยได้สูงกว่านั้นโดยอาศัยเหตุอย่างอื่นอันชอบด้วยกฎหมาย ก็ให้คงส่งดอกเบี้ยต่อไปตามนั้น

ห้ามมิให้คิดดอกเบี้ยซ้อนดอกเบี้ยในระหว่างผิดนัด  
การพิสูจน์ค่าเสียหายอย่างอื่นนอกจากนั้น ให้พิสูจน์ได้  
ข้อตกลงใดขัดกับความในวรรคหนึ่ง ข้อตกลงนั้นเป็นโมฆะ”.

ตกลงคิดอัตราเบี้ยเกินกว่าร้อยละ 15 ต่อปี (เกินกว่าร้อยละ 1.25 ต่อเดือน) ดอกเบี้ยตามสัญญาจะตกเป็นโมฆะทั้งหมด โดยผู้ให้กู้สามารถฟ้องบังคับให้ผู้ชำระคืนได้เพียงเงินต้นเท่านั้น แม้ในมาตรา 654 จะบัญญัติให้การคิดอัตราดอกเบี้ยเกินร้อยละ 15 ต่อปี ลดลงมาเป็นร้อยละ 15 ต่อปีก็ตาม แต่การคิดดอกเบี้ยเกินอัตราดังกล่าวขัดต่อพระราชบัญญัติห้ามเรียกดอกเบี้ยเกินอัตรา พ.ศ. 2560 มาตรา 4 (1) ซึ่งบัญญัติว่าบุคคลผู้ให้บุคคลอื่นกู้ยืมเงินโดยเรียกดอกเบี้ยเกินกว่าอัตราที่กฎหมายกำหนดไว้มีความผิดฐานเรียกดอกเบี้ยเกินอัตราต้องระวางโทษ จำคุกไม่เกิน 2 ปี หรือปรับไม่เกิน 200,000 บาท หรือทั้งจำทั้งปรับ ซึ่งเป็นกฎหมายที่เกี่ยวข้องกับความสงบเรียบร้อยและศีลธรรมอันดีของประชาชน ดังนั้นดอกเบี้ยทั้งหมดจึงตกเป็นโมฆะ<sup>13</sup> (คำพิพากษาศาลฎีกาที่ 966/2534) แต่ผู้ให้กู้ยังคงสามารถฟ้องบังคับให้ผู้ชำระคืนได้เฉพาะเงินต้นเท่านั้น<sup>14</sup> (คำพิพากษาศาลฎีกาที่ 478/2488) กล่าวคือ มิใช่มีผลเป็นโมฆะเฉพาะดอกเบี้ยในส่วนที่เกินกว่าอัตราร้อยละ 15 ต่อปี (คำพิพากษาศาลฎีกาที่ 1452/2511)

อย่างไรก็ตาม หากผู้กู้ยอมชำระดอกเบี้ยที่เกินอัตราที่กฎหมายกำหนดแก่ผู้ให้กู้ ย่อมถือได้ว่าเป็นเป็นการกระทำอันใดตามอำเภอใจเสมือนหนึ่งว่าเพื่อชำระหนี้โดยรู้ยู่ว่าตนไม่มีความผูกพันตามกฎหมายที่ต้องชำระ<sup>15</sup> (คำพิพากษาศาลฎีกาที่ 2131/2560) อีกทั้งการที่ผู้กู้ยอมชำระหนี้ดอกเบี้ยที่เกินอัตรายังถือได้ว่าเป็นการชำระหนี้อันฝ่าฝืนข้อห้ามตามกฎหมาย<sup>16</sup> (คำพิพากษาศาลฎีกาที่ 5376/2560 ประชุมใหญ่) ผู้กู้จึงไม่มีสิทธิได้รับดอกเบี้ยที่เกินอัตราที่ชำระไปแล้วคืน และเมื่อผู้ให้กู้เป็นฝ่ายเรียกดอกเบี้ยเกินอัตราที่กฎหมายกำหนดไว้จากผู้กู้ ผู้ให้กู้ก็ย่อมไม่มีสิทธิได้รับดอกเบี้ยดังกล่าวด้วยเช่นกัน

ดังนั้น ในกรณีนี้เมื่อข้อตกลงเรื่องดอกเบี้ยเป็นตกเป็นโมฆะ จึงเท่ากับสัญญากู้ยืมมิได้มีการตกลงเรื่องดอกเบี้ยกันไว้ ผู้ให้กู้จึงไม่มีสิทธิเรียกดอกเบี้ยตามสัญญากู้ยืมซึ่งเกิดขึ้นก่อนผิดนัดจึงต้องนำเงินที่ผู้ชำระหนี้หักเงินต้นตามหนังสือสัญญากู้ (คำพิพากษาศาลฎีกาที่ 7609/2562) และมีตัวอย่างเพิ่มเติมตามคำพิพากษาศาลฎีกาดังนี้

**คำพิพากษาศาลฎีกาที่ 6237/2561** โจทก์รับโอนกรรมสิทธิ์ห้องชุดมาจากบริษัท ส เพื่อเป็นหลักประกันการชำระหนี้เงินกู้ยืม 6,000,000 บาท ของจำเลย โดยจำเลยจะชำระหนี้คืนโจทก์โดยซื้อหรือนำบุคคลภายนอกมาซื้อห้องชุดคืนจากโจทก์ในราคา 6,270,000 บาท ภายใน 6 เดือน โจทก์คิดดอกเบี้ยล่วงหน้าในอัตราร้อยละ 18 ต่อปี เมื่อข้อตกลงที่จำเลยจะชำระค่าตอบแทนตลอดจนค่าเสียหายและดอกเบี้ยตามสัญญาจะซื้อจะขายห้องชุดซึ่งรวมกันแล้วเกินอัตราร้อยละ 15 ต่อปี ข้อตกลงเรื่องดอกเบี้ยจึงเกินอัตราที่พระราชบัญญัติห้ามเรียกดอกเบี้ยเกินอัตรา มาตรา 3 (ปัจจุบัน คือ พระราชบัญญัติห้ามเรียกดอกเบี้ยเกินอัตรา พ.ศ. 2560 มาตรา 4) ประกอบประมวลกฎหมายแพ่งและพาณิชย์ มาตรา 654 กำหนดไว้ ดอกเบี้ยจำนวน 270,000 บาท จึงตกเป็นโมฆะ การที่จำเลยยอมชำระดอกเบี้ยเกินอัตราแก่โจทก์ตลอดมาจึงเป็นการฝ่าฝืนข้อห้ามตามกฎหมายตามมาตรา 411 จำเลยหาอาจจะเรียกร้องให้คืนเงินดอกเบี้ยได้ไม่ แต่โจทก์ในฐานะผู้ให้กู้เป็นฝ่ายเรียกดอกเบี้ยเกินอัตราจากจำเลย โจทก์ย่อมไม่มีสิทธิได้รับดอกเบี้ย ดังกล่าวด้วย คงมีสิทธิเรียกให้จำเลยชำระหนี้ต้นเงินและดอกเบี้ยอัตราร้อยละ 7.5 ต่อปี (ปัจจุบันกฎหมายกำหนดให้เรียกดอกเบี้ยผิดนัดได้ในอัตราร้อยละ 5 ต่อปี ตามมาตรา 224

<sup>13</sup> ประมวลกฎหมายแพ่งและพาณิชย์ มาตรา 150 บัญญัติว่า “การใดมีวัตถุประสงค์เป็นการต้องห้ามชัดแจ้งโดยกฎหมายเป็นการพันวิสัยหรือเป็นการขัดต่อความสงบเรียบร้อยหรือศีลธรรมอันดีของประชาชน การนั้นเป็นโมฆะ”.

<sup>14</sup> ประมวลกฎหมายแพ่งและพาณิชย์ มาตรา 173 บัญญัติว่า “ถ้าส่วนหนึ่งส่วนใดของนิติกรรมเป็นโมฆะ นิติกรรมนั้นย่อมตกเป็นโมฆะทั้งสิ้น เว้นแต่จะพึงสันนิษฐานได้โดยพฤติการณ์แห่งกรณีว่า คู่กรณีเจตนาจะให้ส่วนที่ไม่เป็นโมฆะนั้นแยกออกจากส่วนที่เป็นโมฆะได้”.

<sup>15</sup> ประมวลกฎหมายแพ่งและพาณิชย์ มาตรา 407 บัญญัติว่า “บุคคลใดได้กระทำการอันใดตามอำเภอใจเสมือนหนึ่งว่าเพื่อชำระหนี้โดยรู้ยู่ว่าตนไม่มีความผูกพันที่จะต้องชำระ ท่านว่าบุคคลผู้นั้นหาจะมีสิทธิจะได้รับคืนทรัพย์สินไม่”.

<sup>16</sup> ประมวลกฎหมายแพ่งและพาณิชย์ มาตรา 411 บัญญัติว่า “บุคคลใดได้กระทำการเพื่อชำระหนี้เป็นการอันฝ่าฝืนข้อห้ามตามกฎหมายหรือศีลธรรมอันดี ท่านว่าบุคคลนั้นหาอาจจะเรียกร้องคืนทรัพย์สินได้ไม่”.

ประกอบมาตรา 7) นับแต่เวลาที่จำเลยผิดนัดจนกว่าจะชำระเสร็จแก่โจทก์ เมื่อนำเงินที่จำเลยชำระแก่โจทก์ไปหักชำระดอกเบี้ยผิดนัด

**คำพิพากษาศาลฎีกาที่ 7721/2560**<sup>17</sup> แม้ตามหนังสือสัญญากู้ยืมเงินระบุว่าจะให้คิดดอกเบี้ยในอัตราร้อยละ 15 ต่อปี ตามประมวลกฎหมายแพ่งและพาณิชย์มาตรา 654 แต่ข้อเท็จจริงตามคำฟ้องและทางนำสืบของโจทก์เรียกค่าตอบแทนหรือดอกเบี้ยสัญญากู้ยืมเงินกันในอัตราร้อยละ 5 ต่อเดือน หรืออัตราร้อยละ 60 ต่อปี เป็นการฝ่าฝืนพระราชบัญญัติห้ามเรียกดอกเบี้ยเกินอัตรา พ.ศ. 2475 (ปัจจุบัน คือ พระราชบัญญัติห้ามเรียกดอกเบี้ยเกินอัตรา พ.ศ. 2560) ประกอบประมวลกฎหมายแพ่งและพาณิชย์ มาตรา 654 ข้อตกลงเกี่ยวกับดอกเบี้ยจึงไม่เป็นการไม่ชอบและตกเป็นโมฆะเสียเปล่ามาตั้งแต่ต้น โจทก์ได้รับชำระหนี้เงินกู้ยืมเป็นรายเดือนจากจำเลยที่ 1 โดยจำเลยที่ 1 อ้างว่าชำระต้นเงินกู้ เท่ากับปฏิเสธว่าเป็นการชำระหนี้ตามอำเภอใจของจำเลยที่ 1 ตามประมวลกฎหมายแพ่งและพาณิชย์ มาตรา 407 เมื่อนำเงินที่จำเลยที่ 1 ชำระมาหักชำระหนี้ตามสัญญา กู้ จึงไม่มีเงินต้นที่จำเลยที่ 1 ต้องรับผิดชอบต่อโจทก์อีก ศาลพิพากษายกฟ้องโจทก์

**2. กรณีการกู้ยืมจากสถาบันการเงิน** ผู้ให้กู้ที่เป็นสถาบันการเงิน เช่น ธนาคารพาณิชย์ บริษัทเงินทุน สามารถเรียกดอกเบี้ยได้เกินกว่าอัตราร้อยละ 15 ต่อปี ตามพระราชบัญญัติดอกเบี้ยเงินให้กู้ยืมของสถาบันการเงิน พ.ศ. 2523<sup>18</sup> แต่การคิดดอกเบี้ยดังกล่าวจะต้องเป็นไปตามประกาศธนาคารแห่งประเทศไทยและกฎหมายเกี่ยวกับกรณีนั้น (คำพิพากษาศาลฎีกาที่ 6934/2544) และหากสถาบันการเงินซึ่งเป็นผู้ให้กู้คิดดอกเบี้ยฝ่าฝืนต่อกฎหมายดังกล่าว ดอกเบี้ยนั้นย่อมตกเป็นโมฆะทั้งหมดเช่นเดียวกัน

แต่ในกรณีที่ผู้ให้กู้เป็นสถาบันการเงินและผู้กู้ได้ชำระดอกเบี้ยไปโดยไม่รู้ว่าดอกเบี้ยตามสัญญา กู้ นั้นตกเป็นโมฆะ เนื่องจากการที่ผู้ให้กู้ซึ่งเป็นสถาบันการเงินที่ประกอบการธนาคารพาณิชย์อันเป็นที่เชื่อถือของประชาชนได้นำเงินไปจัดการหักชำระหนี้ต่าง ๆ ตามจำนวนหนี้ที่ผู้ให้กู้คิดคำนวณขึ้นมาเอง ย่อมมิเหตุให้ผู้กู้เข้าใจและเชื่อว่าผู้ให้กู้คิดดอกเบี้ยถูกต้องแล้ว กรณีจึงไม่อาจถือได้ว่าผู้กู้ได้ชำระหนี้ที่คิดคำนวณไม่ถูกต้องนั้นไปโดยจงใจฝ่าฝืนข้อห้ามตามกฎหมายหรือศีลธรรมอันดีหรือเป็นการกระทำอันใดตามอำเภอใจเสมือนหนึ่งว่าเพื่อชำระหนี้โดยรู้ยู่ว่าตนไม่มีความผูกพันที่จะต้องชำระ ดังนี้ ผู้กู้จึงสามารถเรียกให้เอาดอกเบี้ยที่ชำระเกินไปหักออกจากเงินต้นที่ค้างชำระได้ ดังมีตัวอย่างคำพิพากษาศาลฎีกาดังนี้

**คำพิพากษาศาลฎีกาที่ 8168/2551** ธนาคาร ก. ประกอบกิจการธนาคารพาณิชย์มีสิทธิคิดดอกเบี้ยจากลูกค้าในอัตราสูงสุดตามประกาศธนาคารแห่งประเทศไทยและพระราชบัญญัติการธนาคารพาณิชย์ฯ มาตรา 14 เมื่อข้อตกลงตามสัญญากู้ยืมที่ธนาคาร ก. ทำกับจำเลยกำหนดอัตราดอกเบี้ยเกินกว่าอัตราดอกเบี้ยตามประกาศธนาคารแห่งประเทศไทย เรื่อง การกำหนดให้ธนาคารพาณิชย์ปฏิบัติในเรื่องดอกเบี้ยและส่วนลด และประกาศธนาคาร ก. เรื่องดอกเบี้ยและส่วนลดให้สิ้นเชื่อ โจทก์ซึ่งเป็นผู้รับโอนสินทรัพย์หนี้สินรายจำเลยมาและคิดดอกเบี้ยตามประกาศทั้ง 2 เรื่องดังกล่าวที่ธนาคาร ก. มีสิทธิเรียกจากลูกค้าได้ในขณะทำสัญญานั้นจึงเป็นการปฏิบัติฝ่าฝืนต่อพระราชบัญญัติการธนาคารพาณิชย์ ฯ มาตรา 14 เป็นการต้องห้ามตามพระราชบัญญัติห้ามเรียกดอกเบี้ยเกินอัตรา ฯ มาตรา 3 (ก) (ปัจจุบัน คือ พระราชบัญญัติห้ามเรียกดอกเบี้ยเกินอัตรา พ.ศ. 2560 มาตรา 4(1)) การกำหนดอัตราดอกเบี้ยตามสัญญา กู้เงินดังกล่าวร้อยละ 19 ต่อปี จึงเป็นโมฆะแม้ตามความเป็นจริงธนาคาร ก. จะคิดดอกเบี้ยภายในกรอบของประกาศธนาคารแห่งประเทศไทยและประกาศธนาคาร ก. ซึ่งไม่ถึงร้อยละ 19 ต่อปี

<sup>17</sup> ดูหมายเหตุท้ายฎีกาที่ 2131/2560 ในคำพิพากษาศาลฎีกาประจำพุทธศักราช 2560 ตอนที่ 5 หน้า 1232 แต่ฎีกานี้ศาลฎีกาฟังข้อเท็จจริงด้วยว่า จำเลยผู้ปฏิเสธว่าเงินที่ได้ชำระให้แก่ผู้ให้เป็นการชำระต้นเงิน มิใช่ชำระดอกเบี้ยที่เกินกว่าอัตราที่กำหนด อันจะถือว่าเป็นการชำระหนี้ตามอำเภอใจของจำเลย ตามประมวลกฎหมายแพ่งและพาณิชย์ มาตรา 407 ส่วนฎีกาที่ 2131/2560 ศาลฎีกาไม่ได้ฟังข้อเท็จจริง หากแต่ถือเอาว่า การที่จำเลยชำระดอกเบี้ยเกินกว่าอัตราที่กำหนดซึ่งตกเป็นโมฆะนั้นถือไม่ได้ว่าเป็นการชำระหนี้โดยจงใจฝ่าฝืนข้อห้ามตามกฎหมาย หรือเป็นการชำระหนี้ตามอำเภอใจตามมาตรา 407

<sup>18</sup> โผทชิต เอกจริยกร, คำอธิบายยืม ผูกทรัพย์, พิมพ์ครั้งที่ 15 (กรุงเทพฯ: วิญญูชน, 2559). 128.



ก็ไม่อาจทำให้ข้อตกลงเรื่องดอกเบี้ยที่ตกเป็นโมฆะกลับกลายเป็นข้อตกลงที่ชอบด้วยกฎหมายไปได้ โจทก์จึงไม่มีสิทธิบังคับให้จำเลยรับผิดชำระดอกเบี้ยก่อนผิดนัด แต่เมื่อเป็นหนี้เงินโจทก์จึงมีสิทธิคิดดอกเบี้ยระหว่างผิดนัดในอัตราร้อยละ 7.5 ต่อปี ตามประมวลกฎหมายแพ่งและพาณิชย์ มาตรา 224 วรรคหนึ่ง (ปัจจุบันกฎหมายกำหนดให้เรียกดอกเบี้ยผิดนัดได้ในอัตราร้อยละ 5 ต่อปี ตามมาตรา 224 ประกอบมาตรา 7)

เมื่อจำเลยเป็นเพียงลูกค้ำของธนาคาร ก. ที่ประกอบกิจการธนาคารพาณิชย์และจำเลยผ่อนชำระหนี้ให้แก่ธนาคารดังกล่าวตามข้อตกลงในสัญญากู้เงินแล้วธนาคาร ก. นำเงินไปจัดการหักชำระหนี้ต่าง ๆ ตามจำนวนหนี้ที่ธนาคารคิดคำนวณขึ้นมาเองนั้น กรณีไม่อาจถือว่าจำเลยชำระดอกเบี้ยอันตกเป็นโมฆะตามอำเภอใจเสมือนหนึ่งว่าชำระหนี้โดยรู้ยู่ว่าตนไม่มีความผูกพันที่จะต้องชำระตามประมวลกฎหมายแพ่งและพาณิชย์ มาตรา 407 ที่ศาลชั้นต้นนำเงินที่จำเลยชำระดอกเบี้ยซึ่งตกเป็นโมฆะไปหักชำระหนี้ต้นเงินจึงชอบแล้ว

**คำพิพากษาศาลฎีกาที่ 5603/2548** คำให้การของจำเลยที่ 1 และที่ 4 ได้ยกปัญหาเรื่องการคิดดอกเบี้ยของโจทก์ขึ้นเป็นข้อต่อสู้ว่า สัญญากู้ยืมเงินพิพาทที่กำหนดอัตราดอกเบี้ยร้อยละ 19 ต่อปี เป็นการกำหนดดอกเบี้ยเกินกว่าร้อยละ 15 ต่อปี ต้องห้ามตามประมวลกฎหมายแพ่งและพาณิชย์ มาตรา 654 และฝ่าฝืนต่อพระราชบัญญัติห้ามเรียกดอกเบี้ยเกินอัตราฯ มาตรา 3 (ปัจจุบัน คือ พระราชบัญญัติห้ามเรียกดอกเบี้ยเกินอัตรา พ.ศ. 2560 มาตรา 4) จึงตกเป็นโมฆะ ซึ่งตามคำให้การดังกล่าวเท่ากับเป็นการต่อสู้แล้วว่ากรณีที่โจทก์คิดดอกเบี้ยจากจำเลยที่ 1 ในอัตราร้อยละ 19 ต่อปี เกินกว่าอัตราตามประกาศของโจทก์ อุทธรณ์ของจำเลยที่ 1 และที่ 4 จึงเป็นข้อที่โต้แย้งกันมาแล้วโดยชอบในศาลชั้นต้น การที่ศาลอุทธรณ์ไม่รับวินิจฉัยจึงเป็นการไม่ชอบ

เมื่อข้อกำหนดเรื่องอัตราดอกเบี้ยเป็นโมฆะแล้วก็เท่ากับสัญญากู้ยืมเงินมิได้มีการตกลงเรื่องดอกเบี้ยกันไว้ โจทก์จึงไม่มีสิทธิเรียกให้จำเลยที่ 1 รับผิดชำระดอกเบี้ยตามสัญญากู้ยืมเงิน แต่โจทก์ก็ยังมีสิทธิคิดดอกเบี้ยในระหว่างผิดนัดอัตราร้อยละ 7.5 ต่อปี นับแต่เวลาผิดนัดได้ตามประมวลกฎหมายแพ่งและพาณิชย์ มาตรา 224 วรรคหนึ่ง (ปัจจุบันกฎหมายกำหนดให้เรียกดอกเบี้ยผิดนัดได้ในอัตราร้อยละ 5 ต่อปี ตามมาตรา 224 ประกอบมาตรา 7)

การที่จำเลยที่ 1 นำเงินชำระหนี้แก่โจทก์เพราะตนเป็นหนี้ โดยมีเหตุทำให้จำเลยที่ 1 เข้าใจและเชื่อว่าโจทก์คิดดอกเบี้ยถูกต้องแล้ว กรณีจึงไม่ถึงว่าจำเลยที่ 1 ชำระหนี้ที่คิดคำนวณไม่ถูกต้องไปนั้นโดยจงใจฝ่าฝืนข้อห้ามตามกฎหมายหรือศีลธรรมอันดีของประชาชนหรือเป็นการกระทำการอันใดตามอำเภอใจเสมือนหนึ่งว่าเพื่อชำระหนี้โดยรู้ยู่ว่าตนไม่มีความผูกพันที่จะต้องชำระ ฉะนั้น เมื่อข้อสัญญาที่เกี่ยวกับการคิดดอกเบี้ยของโจทก์ตกเป็นโมฆะนั้นเป็นเหตุให้โจทก์ไม่มีสิทธิได้ดอกเบี้ยก่อนผิดนัดและไม่อาจนำเงินที่จำเลยที่ 1 ชำระแก่โจทก์มาแล้วไปหักออกจากดอกเบี้ยที่โจทก์ไม่มีสิทธิคิดได้ จึงต้องนำเงินที่จำเลยที่ 1 ชำระหนี้ไปชำระต้นเงินทั้งหมด

**คำพิพากษาศาลฎีกาที่ 3037/2547** โจทก์เป็นผู้ประกอบการธนาคารพาณิชย์ที่ต้องปฏิบัติตามพระราชบัญญัติการธนาคารพาณิชย์ฯ ประกอบกับประกาศธนาคารแห่งประเทศไทยและประกาศธนาคารโจทก์ จึงยอมจำเป็นต้องทราบรายละเอียดหลักเกณฑ์การเรียกดอกเบี้ยเป็นอย่างดี ส่วนจำเลยทั้งสองเป็นเพียงผู้ประกอบการอาชีพค้าขาย โดยสภาพและตามสำนวนไม่ปรากฏเหตุผลที่แสดงว่าจำเลยที่ 1 จะทราบถึงหลักเกณฑ์ตามประกาศธนาคารแห่งประเทศไทยและประกาศของธนาคารโจทก์แต่อย่างใด ดังนั้น ลำพังแต่การที่จำเลยที่ 1 นำเงินชำระหนี้แก่โจทก์เพราะตนเป็นหนี้แก่โจทก์แล้วโจทก์ซึ่งเป็นสถาบันการเงินที่ประกอบการธนาคารพาณิชย์ อันเป็นกิจการซึ่งเป็นที่เชื่อถือของประชาชนได้นำเงินไปจัดการหักชำระหนี้ต่าง ๆ ตามจำนวนหนี้ที่โจทก์คิดคำนวณขึ้นมาเองนั้น ย่อมมีเหตุที่จำเลยที่ 1 เข้าใจและเชื่อว่าโจทก์คิดดอกเบี้ยถูกต้องแล้ว กรณีจึงถือไม่ได้ว่าจำเลยที่ 1 ชำระหนี้ที่คิดคำนวณไม่ถูกต้องไปนั้นโดยจงใจฝ่าฝืนข้อห้ามตามกฎหมายหรือศีลธรรมอันดี หรือเป็นการกระทำการอันใดตามอำเภอใจเหมือนหนึ่งว่าเพื่อชำระหนี้โดยรู้ยู่ว่าตนไม่มีความผูกพันที่จะต้องชำระ

## ผลทางกฎหมายของข้อตกลงเรียกดอกเบี้ยเกินอัตราในการทำสัญญากู้ยืมเงิน

เมื่อพิจารณาผลทางกฎหมายของข้อตกลงเรียกดอกเบี้ยเกินอัตราที่กฎหมายกำหนดไว้ในสัญญากู้ยืมเงินประกอบกับตัวอย่างแนวคำพิพากษาศาลฎีกาจะเห็นได้ว่าข้อตกลงการเรียกดอกเบี้ยเกินอัตราร้อยละ 15 ต่อปีตามที่ประมวลกฎหมายแพ่งและพาณิชย์ มาตรา 654 ได้กำหนดไว้ หรือเกินกว่าอัตราเฉพาะที่ได้รับการยกเว้นให้เรียกได้มากกว่าอัตราร้อยละ 15 ต่อปี ตามพระราชบัญญัติดอกเบี้ยเงินให้กู้ยืมของสถาบันการเงิน พ.ศ. 2523 ถือเป็นข้อตกลงที่ฝ่าฝืนต่อพระราชบัญญัติห้ามเรียกดอกเบี้ยเกินอัตรา พ.ศ. 2560 มาตรา 4 (1) ที่บัญญัติให้เจ้าหนี้เงินกู้เรียกดอกเบี้ยเกินอัตรา ต้องระวางโทษจำคุกไม่เกิน 2 ปี หรือปรับไม่เกิน 200,000 บาท หรือทั้งจำทั้งปรับ ซึ่งเป็นกฎหมายที่มีสภาพบังคับทางอาญา กล่าวคือข้อตกลงเรียกดอกเบี้ยเกินอัตรานั้นเป็นความผิดและมีโทษพระราชบัญญัติห้ามเรียกดอกเบี้ยเกินอัตราจึงมีลักษณะเป็นกฎหมายที่เกี่ยวกับความสงบเรียบร้อยและศีลธรรมอันดีของประชาชน<sup>19</sup> ข้อตกลงเรียกดอกเบี้ยเกินอัตราจึงมีวัตถุประสงค์เป็นการต้องห้ามชัดแจ้งโดยกฎหมายและเป็นการขัดต่อความสงบเรียบร้อยหรือศีลธรรมอันดีของประชาชน ด้วยเหตุนี้ดอกเบี้ยที่ผู้ให้กู้เรียกเก็บจากผู้กู้ตามสัญญาเกินกว่าอัตราร้อยละ 15 ต่อปี จึงตกเป็นโมฆะทั้งหมดตามประมวลกฎหมายแพ่งและพาณิชย์ มาตรา 150 แต่อย่างไรก็ตามสัญญากู้ยืมเงินที่ได้ตกลงกันไว้ในส่วนของเงินต้นยังมีผลสมบูรณ์ตามมาตรา 173

ดังนั้นผลทางกฎหมายของข้อตกลงเรียกดอกเบี้ยเกินอัตราที่กฎหมายกำหนดตกซึ่งตกเป็นโมฆะต้องพิจารณาถึงบทบัญญัติพระราชบัญญัติห้ามเรียกดอกเบี้ยเกินอัตรา พ.ศ. 2560 และประมวลกฎหมายแพ่งและพาณิชย์ประกอบกัน ดังนี้

### 1. พระราชบัญญัติห้ามเรียกดอกเบี้ยเกินอัตรา พ.ศ. 2560

**มาตรา 4** บุคคลใดให้บุคคลอื่นกู้ยืมเงินหรือกระทำการใด ๆ อันมีลักษณะเป็นการอำพรางการให้กู้ยืมเงิน โดยมีลักษณะอย่างใดอย่างหนึ่งดังต่อไปนี้ ต้องระวางโทษจำคุกไม่เกิน 2 ปี หรือปรับไม่เกิน 200,000 บาท หรือทั้งจำทั้งปรับ

(1) เรียกดอกเบี้ยเกินอัตราที่กฎหมายกำหนดไว้

(2) กำหนดข้อความอันเป็นเท็จในเรื่องจำนวนเงินกู้หรือเรื่องอื่น ๆ ไว้ในหลักฐานการกู้ยืมหรือตราสารที่เปลี่ยนมือได้เพื่อปิดบังการเรียกดอกเบี้ยเกินอัตราที่กฎหมายกำหนด หรือ

(3) กำหนดจะเอาหรือรับเอาซึ่งประโยชน์อย่างอื่นนอกจากดอกเบี้ย ไม่ว่าจะเงิน หรือสิ่งของหรือโดยวิธีการใด ๆ จนเห็นได้ชัดว่าประโยชน์ที่ได้รับนั้นมากเกินส่วนอันสมควรตามเงื่อนไขแห่งการกู้ยืมเงิน

### 2. ประมวลกฎหมายแพ่งและพาณิชย์

**มาตรา 654** ท่านห้ามมิให้คิดดอกเบี้ยเกินร้อยละ 15 ต่อปี ถ้าในสัญญากำหนดดอกเบี้ยเกินกว่านั้น ก็ให้ลดลงมาเป็นร้อยละ 15 ต่อปี

**มาตรา 150** การใดมีวัตถุประสงค์เป็นการต้องห้ามชัดแจ้งโดยกฎหมาย เป็นการพินิจหรือเป็นการขัดต่อความสงบเรียบร้อย หรือศีลธรรมอันดีของประชาชน การนั้นเป็นโมฆะ

**มาตรา 173** ถ้าส่วนหนึ่งส่วนใดของนิติกรรมเป็นโมฆะ นิติกรรมนั้นย่อมตกเป็นโมฆะทั้งสิ้น เว้นแต่จะพึงสันนิษฐานได้โดยพฤติการณ์แห่งกรณีว่า คู่กรณีเจตนาจะให้ส่วนที่ไม่เป็นโมฆะนั้น แยกออกจากส่วนที่เป็นโมฆะได้

จึงอาจสรุปลักษณะการปรับบทบัญญัติของกฎหมายในการวินิจฉัยถึงความเป็นโมฆะของข้อตกลงเรียกดอกเบี้ยเกินอัตราตามแนวคำพิพากษาศาลฎีกาได้ว่า “ข้อตกลงการเรียกดอกเบี้ยเกินอัตราที่กฎหมายกำหนดไว้ในประมวลกฎหมายแพ่งและพาณิชย์ มาตรา 654 ขัดต่อพระราชบัญญัติห้ามเรียกดอกเบี้ยเกินอัตรา พ.ศ. 2560

<sup>19</sup> วิชัย สุวรรณประเสริฐ, คู่มือพระราชบัญญัติห้ามเรียกดอกเบี้ยเกินอัตรา พุทธศักราช 2560, 54.

มาตรา 4 (1) อันเป็นกฎหมายที่มีโทษทางอาญาและเป็นกฎหมายที่เกี่ยวข้องกับความสงบเรียบร้อยและศีลธรรมอันดีของประชาชน ดอกเบ็ญทั้งหมดจึงตกเป็นโมฆะตามประมวลกฎหมายแพ่งและพาณิชย์ มาตรา 150”

### บทสรุปและข้อเสนอแนะ

ตั้งแต่มีการประกาศใช้พระราชบัญญัติห้ามเรียกดอกเบ็ญเกินอัตรา พ.ศ. 2475 ในวันที่ 26 ตุลาคม พ.ศ. 2475 เป็นต้นมาจนกระทั่งปัจจุบันได้มีการยกเลิกพระราชบัญญัติดังกล่าวและตราเป็นพระราชบัญญัติห้ามเรียกดอกเบ็ญเกินอัตรา พ.ศ. 2560 ขึ้นใหม่ โดยคงเจตนารมณ์และเค้าโครงเช่นเดียวกับกฎหมายฉบับเดิม ข้อตกลงเรียกดอกเบ็ญเกินอัตราที่กฎหมายกำหนดไว้จึงมีผลตกเป็นโมฆะและมีสภาพบังคับทางกฎหมายมาเป็นระยะเวลาอันยาวนานตั้งแต่ปี พ.ศ. 2475 จนถึงปัจจุบัน อีกทั้งเป็นเหตุให้ข้อความในตอนที่ห้าของบทบัญญัติแห่งประมวลกฎหมายแพ่งและพาณิชย์ มาตรา 654 ที่ว่า “ถ้าในสัญญากำหนดดอกเบ็ญเกินกว่านั้น ก็ให้ลดลงมาเป็นร้อยละ 15 ต่อปี” ไม่มีผลบังคับในทางกฎหมายอีกต่อไป

อย่างไรก็ตาม หากบุคคลทั่วไปหรือแม้กระทั่งนักศึกษาวิชากฎหมายไม่มีความรู้แตกฉานด้านกฎหมาย และอ่านเพียงข้อความในประมวลกฎหมายแพ่งและพาณิชย์ มาตรา 654 ที่บัญญัติว่า “ท่านห้ามมิให้คิดดอกเบ็ญเกินร้อยละ 15 ต่อปี ถ้าในสัญญากำหนดดอกเบ็ญเกินกว่านั้น ก็ให้ลดลงมาเป็นร้อยละ 15 ต่อปี” อาจก่อให้เกิดความเข้าใจผิดได้ว่าข้อตกลงการเรียกดอกเบ็ญเกินอัตราที่มีผลเป็นการลดดอกเบ็ญลงมาเหลือเพียงอัตราร้อยละ 15 ต่อปี ซึ่งในความจริงแล้วผลของข้อตกลงการเรียกดอกเบ็ญเกินอัตราย่อมตกเป็นโมฆะตามพระราชบัญญัติห้ามเรียกดอกเบ็ญเกินอัตรา พ.ศ. 2560 ประกอบกับประมวลกฎหมายแพ่งและพาณิชย์ มาตรา 654 และ มาตรา 150 ผู้เขียนจึงเห็นว่าควรที่จะมีการแก้ไขเพิ่มเติมบทบัญญัติตามประมวลกฎหมายแพ่งและพาณิชย์ มาตรา 654 ให้มีสภาพบังคับทางกฎหมายที่มีความชัดเจนและเป็นไปตามเจตนารมณ์ในการบังคับใช้กฎหมาย เพื่อให้บุคคลทั่วไปสามารถศึกษาด้วยตนเองได้โดยง่ายและเกิดความยุติธรรมตามกฎหมายขึ้นอย่างแท้จริง ดังนี้

“พระราชบัญญัติแก้ไขเพิ่มเติมประมวลกฎหมายแพ่งและพาณิชย์ (ฉบับที่ ..) พ.ศ. ....

**มาตรา 654** ท่านห้ามมิให้คิดดอกเบ็ญเกินร้อยละสิบห้าต่อปี

ความในวรรคหนึ่ง มิให้ใช้บังคับแก่กรณีผู้ให้ยืมเป็นสถาบันการเงินตามกฎหมายว่าด้วยธุรกิจสถาบันการเงิน สถาบันการเงินอื่นที่รัฐมนตรีกำหนดโดยประกาศในราชกิจจานุเบกษา และโรงรับจำนำตามกฎหมายว่าด้วยโรงรับจำนำ

ถ้าในสัญญากำหนดดอกเบ็ญเกินกว่าอัตราที่กฎหมายกำหนดไว้ ข้อตกลงนั้นเป็นโมฆะ”

อนึ่ง การแก้ไขเพิ่มเติมบทบัญญัติแห่งประมวลกฎหมายแพ่งและพาณิชย์ มาตรา 654 ดังกล่าว ทำให้สภาพบังคับทางกฎหมายของข้อตกลงเรียกดอกเบ็ญเกินอัตราที่มีความชัดเจนขึ้นดังนี้

1. บุคคลทั่วไปสามารถอ่านข้อความและเข้าใจได้ทันทีว่าข้อตกลงเรียกดอกเบ็ญเกินอัตราเป็นโมฆะตามมาตรา 654 วรรคสาม โดยไม่จำเป็นต้องอ้างบทบัญญัติของกฎหมายตามพระราชบัญญัติห้ามเรียกดอกเบ็ญเกินอัตรา พ.ศ. 2560 มาตรา 4 (1) และประมวลกฎหมายแพ่งและพาณิชย์ มาตรา 150 อีก

2. ข้อตกลงเรียกดอกเบ็ญเกินอัตราที่มีผลตกเป็นโมฆะ ไม่ว่าผู้ให้กู้ยืมเงินจะเป็นบุคคลธรรมดา สถาบันการเงิน หรือโรงรับจำนำ ตามมาตรา 654 วรรคสาม

3. การกู้ยืมเงินที่มีการตกลงคิดดอกเบ็ญเกินอัตราที่กฎหมายกำหนดไว้มีผลให้เฉพาะข้อตกลงเรื่องอัตราดอกเบี้ยตกเป็นโมฆะตามมาตรา 654 วรรคสาม และไม่กระทบถึงเงินต้นตามสัญญากู้ โดยไม่จำเป็นต้องอ้างบทบัญญัติของแห่งประมวลกฎหมายแพ่งและพาณิชย์ มาตรา 173 อีก

4. กรณีที่ผู้ให้ยืมเป็นสถาบันการเงินหรือโรงรับจำนำ ผู้ให้ยืมอาจคิดดอกเบ็ญอัตราในสูงสุดตามที่กฎหมายเกี่ยวกับสถาบันการเงินหรือโรงรับจำนำได้กำหนดไว้โดยเฉพาะ ซึ่งมีผลให้รัฐสามารถกำหนดอัตรา

ดอกเบี้ยสูงสุดในการกู้ยืมเงินจากสถาบันการเงินหรือโรงรับจำนำได้มากกว่าหรือน้อยกว่าอัตราร้อยละ 15 ต่อปี เพื่อให้เกิดความยืดหยุ่นและเหมาะสมกับภาวะทางเศรษฐกิจของประเทศ

ด้วยเหตุนี้ จะเห็นได้ว่าการแก้ไขเพิ่มเติมประมวลกฎหมายแพ่งและพาณิชย์ มาตรา 654 โดยบัญญัติให้ข้อตกลงเรียกดอกเบี้ยเกินอัตราตกเป็นโมฆะ ทำให้ผลทางกฎหมายตามมาตรา 654 มีความชัดเจนยิ่งขึ้น และป้องกันมิให้เกิดความสับสนในการใช้กฎหมายแก่ประชาชนทั่วไป อีกทั้งยังป้องกันมิให้เจ้าหน้าที่เอารัดเอาเปรียบลูกหนี้จากความไม่รู้กฎหมาย นอกจากนี้ ยังเป็นการเปิดโอกาสให้หน่วยงานที่เกี่ยวข้องสามารถกำหนดอัตราดอกเบี้ยในกรณีให้ผู้กู้เป็นสถาบันการเงินและโรงรับจำนำให้มีความยืดหยุ่น เหมาะสม และสอดคล้องกับสภาวะทางเศรษฐกิจที่เปลี่ยนแปลงไปในปัจจุบัน เพื่อมิให้ลูกหนี้ได้รับความเดือดร้อนจากอัตราดอกเบี้ยที่สูงเกินสมควรอีกด้วย

### เอกสารอ้างอิง

- ปัญญา ถนอมรอด. (2558). คำอธิบายประมวลกฎหมายแพ่งและพาณิชย์ ว่าด้วยยืม คำประกัน จำนอง จำน่า (พิมพ์ครั้งที่ 10). กรุงเทพฯ: กรุงเทพฯ พับลิชชิ่ง.
- ไพฑูริศ เอกจริยกร. (2559). คำอธิบายยืม ผากทรัพย์ (พิมพ์ครั้งที่ 15). กรุงเทพฯ: วิญญูชน.
- พรชนก ขาวรอด. (2558). ปัญหาและอุปสรรคในการบังคับใช้กฎหมายห้ามเรียกดอกเบี้ยเกินอัตรา. (วิทยานิพนธ์มหาบัณฑิต คณะนิติศาสตร์ปริธี พนมยงค์). กรุงเทพฯ: มหาวิทยาลัยธุรกิจบัณฑิต.
- พิชยามนต์ จาริกสุนทรสกุล. (2564). ดอกเบี้ยเงินกู้ ถึงเวลาที่ต้องแก้. วารสารนิติศาสตร์ มหาวิทยาลัยธรรมศาสตร์ (ปีที่ 50 ฉบับที่ 3, 418-449).
- เยาวนารถ เพาะผล. (2558). มาตรการทางกฎหมายในการให้ความคุ้มครองผู้บริโภค : ศึกษาเฉพาะกรณี ผู้ใช้บริการเงินกู้ในระบบ. (วิทยานิพนธ์มหาบัณฑิต คณะนิติศาสตร์ปริธี พนมยงค์). กรุงเทพฯ: มหาวิทยาลัยธุรกิจบัณฑิต.
- รวีวรรณ สาลีผล. (2555). ประวัติของเศรษฐกิจไทยตั้งแต่ปี 2475. กรุงเทพฯ.
- ราชบัณฑิตยสถาน. (2554). พจนานุกรม ฉบับราชบัณฑิตยสถาน พ.ศ.2554. กรุงเทพฯ.
- วิชัย สุวรรณประเสริฐ. (2563). คู่มือพระราชบัญญัติห้ามเรียกดอกเบี้ยเกินอัตรา พุทธศักราช 2560. กรุงเทพฯ: เอกพิมพ์ไท.
- วิวัฒน์ ว่องวัฒน์ไวยะ. (2562). สรุปย่อหลักกฎหมายกู้ยืม คำประกัน จำนอง จำน่า. กรุงเทพฯ: กรุงเทพฯ พับลิชชิ่ง.
- สุณิชนา อีร์โรจน์วิทย์. (2563). “ปัญหาการเรียกดอกเบี้ยเกินอัตรา ตามประมวลกฎหมายแพ่งและพาณิชย์และพระราชบัญญัติห้ามเรียกดอกเบี้ยเกินอัตรา”. วารสารรามคำแหง ฉบับนิติศาสตร์ ปีที่ 9, ฉบับที่ 1, (85-99). กรุงเทพฯ: มหาวิทยาลัยรามคำแหง.
- สุธีร์ ศุภนิตย์. (2554). คำอธิบายประมวลกฎหมายแพ่งและพาณิชย์ วิชาเอกเทศสัญญา 2 ยืมและฝากทรัพย์ (พิมพ์ครั้งที่ 5). กรุงเทพฯ: มหาวิทยาลัยธรรมศาสตร์.

วิถีพลเมืองในระบอบประชาธิปไตยของนักศึกษาสาขาวิชารัฐประศาสนศาสตร์  
มหาวิทยาลัยราชภัฏบ้านสมเด็จเจ้าพระยา  
Democratic Citizenship of Public Administration Students  
Of Bansomdejchaopraya Rajabhat University

ศิวพร โพธิวิทย์ (Siwaporn Pothiwit)<sup>1\*</sup>,  
กัญญาณัฐ เสียงใหญ่ (Kanyanat Seangyai)<sup>2</sup>,  
พงษ์พันธ์ นารีน้อย (Phongphan Narenoi)<sup>3</sup>

<sup>1</sup>อาจารย์ประจำสาขาวิชารัฐประศาสนศาสตร์ คณะมนุษยศาสตร์และสังคมศาสตร์ มหาวิทยาลัยราชภัฏบ้านสมเด็จเจ้าพระยา.  
(Public Administration Department, Faculty of Humanities, and Social sciences Bansomdejchaopraya Rajabhat University)

<sup>2</sup>ผู้ช่วยศาสตราจารย์ ดร. ประจำสาขาวิชารัฐประศาสนศาสตร์ คณะมนุษยศาสตร์และสังคมศาสตร์ มหาวิทยาลัยราชภัฏบ้านสมเด็จเจ้าพระยา.  
(Public Administration Department, Faculty of Humanities, and Social sciences Bansomdejchaopraya Rajabhat University)

<sup>3</sup>ผู้ช่วยศาสตราจารย์ อาจารย์ประจำสาขาวิชาสังคมศาสตร์เพื่อการพัฒนา คณะมนุษยศาสตร์และสังคมศาสตร์ มหาวิทยาลัยราชภัฏบ้านสมเด็จเจ้าพระยา.  
(Social Development Department, Faculty of Humanities, and Social sciences Bansomdejchaopraya Rajabhat University)

\*Corresponding Author. E-mail : Siwaporn.po@bsru.ac.th

(Received: September 2, 2022; Revised: November 30, 2022; Accepted: November 30, 2022)

### บทคัดย่อ

บทความการวิจัยครั้งนี้มีวัตถุประสงค์เพื่อศึกษาวิถีพลเมืองในระบอบประชาธิปไตยของนักศึกษาสาขาวิชา  
รัฐประศาสนศาสตร์ มหาวิทยาลัยราชภัฏบ้านสมเด็จเจ้าพระยา การวิจัยนี้เป็นการวิจัยเชิงสำรวจ ใช้แบบสอบถาม  
ในการเก็บรวบรวมข้อมูล โดยการสุ่มตัวอย่างด้วยวิธีจัดชั้นภูมิ และการสุ่มตัวอย่างแบบบังเอิญ กลุ่มตัวอย่าง  
จำนวน 200 ตัวอย่าง

ผลการวิจัยพบว่า นักศึกษาสาขาวิชารัฐประศาสนศาสตร์ ส่วนใหญ่เป็นเพศหญิง ร้อยละ 67.08 รองลงมา  
เป็นเพศชาย ร้อยละ 32.92 ในด้านการมีส่วนร่วมในกิจกรรมทางการเมือง/ชุมชนของผู้ปกครอง พบว่า มีจำนวน  
110 คน รองลงมา ไม่เคยเข้าร่วมกิจกรรม มีจำนวน 61 คน และเข้าร่วมกิจกรรมสม่ำเสมอ มีจำนวน 29 คน ส่วน  
วิถีพลเมืองในระบอบประชาธิปไตยของนักศึกษาสาขาวิชารัฐประศาสนศาสตร์ ในภาพรวมมีความเห็นด้วยอยู่ใน  
ระดับมาก ค่าเฉลี่ยเท่ากับ 4.02 เมื่อพิจารณาเป็นรายด้าน พบว่า ด้านเคารพความเสมอภาค มีความเห็นด้วยอยู่ใน  
ระดับมาก ค่าเฉลี่ยเท่ากับ 4.12 รองลงมาคือด้านเคารพสิทธิของผู้อื่น มีความเห็นด้วยอยู่ในระดับมาก ค่าเฉลี่ย  
เท่ากับ 4.07 ด้านเคารพกติกา มีความเห็นด้วยอยู่ในระดับมาก ค่าเฉลี่ยเท่ากับ 4.05 ด้านเคารพความแตกต่างมี  
ความเห็นด้วยอยู่ในระดับมาก ค่าเฉลี่ยเท่ากับ 4.03 ด้านการรับผิดชอบต่อตนเองและพึ่งตนเองได้ มีความเห็นด้วย  
อยู่ในระดับมาก ค่าเฉลี่ยเท่ากับ 3.97 และด้านรับผิดชอบต่อสังคมมีความเห็นด้วยที่สุด มีความเห็นด้วยอยู่ใน  
ระดับมาก ค่าเฉลี่ยเท่ากับ 3.89 จากผลการวิจัยสรุปได้ว่าการพัฒนาประชาธิปไตยของประเทศไทยให้  
เจริญก้าวหน้าต่อไปนั้นไม่ใช่เป็นเรื่องของปัจเจกบุคคลเพียงอย่างเดียว หากแต่ประชาธิปไตยเป็นเรื่องของกลุ่มคน  
ที่อยู่ร่วมกัน จำเป็นต้องพัฒนาประชาชนให้มีคุณสมบัติของวิถี “พลเมือง” ที่จะสามารถการพัฒนาประชาธิปไตย  
เพื่อที่จะทำให้สังคมสามารถดำรงอยู่ได้

**คำสำคัญ:** ระบอบประชาธิปไตย; การพัฒนาการเมือง; วิถีพลเมือง

## Abstract

The purpose of this research is to study the democratic citizenship among students of Public Administration, Bansomdejchaopraya Rajabhat University. This research was a Survey Research that used questionnaires to collect data from 200 students who were chosen randomly (Accidental Sampling).

The results showed that 67.08% of the students in Public Administration were female, and another 32.92% were male. In terms of participation in political/community activities of parents, 61 people never participated in any activities, 110 people had ever participated, and 29 people continually participated in activities. There was a high level of agreement about the democratic citizenship of the Department of Public Administration students, and the mean was .02.4 When considering each aspect, it was found that the respect for equality was on a high level of agreement, 4.12 by mean, and the respect for the rights of others was in descending order at 4.07 by mean. The respect for rules was a high level of agreement, and the mean was 4.05. Moreover, the respect for the difference was in a high level of agreement, and the mean was 4.03. Besides, the self-responsibility and self-reliance were in a high level of agreement, and the mean was 3.97. The social responsibility was in a high level of agreement which the mean was 3.89. From the results, it can be concluded that the further development of democracy in Thailand is not a matter of individual, but democracy is a matter of people who lives together. It is necessary to develop people to have the qualities of being "citizen" who are able to develop democracy in order to enable society to survive.

**Keywords:** Democracy; Political Development; Citizenship

## บทนำ

การพัฒนาการเมืองเป็นพื้นฐานสำคัญของการประเทศ และเป็นกลไกที่ก่อให้เกิดการเปลี่ยนแปลงการบริหารการพัฒนาประเทศไปสู่ประเทศที่มีศักยภาพเท่าเทียมกับต่างประเทศ โดยมีนโยบายเป็นเครื่องมือของการพัฒนา รวมถึงประชาชน สังคมการเมือง หลักการหรือระเบียบที่เป็นกลไกหรือเครื่องมือของรัฐที่สำคัญใน สังคม เศรษฐกิจการตลาดแบบเสรี โดยองค์ประกอบหลักที่เป็นกลไกขับเคลื่อน คือ ประชาชนมีส่วนร่วมในการขับเคลื่อน เพราะถือได้ว่าประชาชนภายในรัฐจะเป็นตัวแปรสำคัญที่ทำให้เกิดการเปลี่ยนผ่านทางการเมืองหรือการจัดทำรัฐธรรมนูญขึ้นมาใหม่ ดังนั้นแนวทางการพัฒนาทางการเมืองต้องเน้นประชาชนภายในประเทศเป็นพื้นฐานสำคัญ และจะสร้างความมีเสถียรภาพทางการเมืองของประเทศนั้นเกิดขึ้นได้อย่างสมบูรณ์ คือการสร้างความเป็นประชาธิปไตย (Democratization) ในระดับบุคคล ก็คือ เป็นการสร้างวิถีพลเมือง (ทิพย์พาพร ตันติสุนทร, 2557)

การพัฒนาวิถีพลเมือง ถือว่าเป็นเครื่องมือสำคัญในการพัฒนาประชาธิปไตย โดยประชาชนต้องได้รับการปลูกฝังให้ตระหนักถึงความเป็นพลเมืองและเป็นองค์ประกอบที่สำคัญอย่างหนึ่ง ทั้งนี้โดยประเทศไทยยังคงไม่ประสบความสำเร็จในการพัฒนารูปแบบการปกครองในระบอบประชาธิปไตย ซึ่งที่ผ่านมาได้มีการทำรัฐประหารและการเปลี่ยนแปลงรัฐธรรมนูญจำนวนหลายครั้ง เห็นได้ว่า ประชาชนภายในประเทศยังไม่มี ความเข้าใจหรืออาจจะมี ความสนใจในเรื่องของวิถีพลเมืองประเทศน้อยกว่าที่ควรจะเป็น ในทางกลับกันวิถีพลเมืองมีความสำคัญต่อการพัฒนาในระบอบประชาธิปไตย และความมั่นคงทางการเมืองการปกครอง และถือได้ว่าในความสำเร็จของระบอบการปกครองแบบนี้เกิดการความร่วมมือของประชาชนภายในประเทศ ซึ่งไม่ใช่เพียงแต่การสร้าง

รัฐธรรมนูญที่ดีเท่านั้น แต่ต้องได้รับความร่วมมือและการมีส่วนร่วมของประชาชน ซึ่งอาจเรียกได้ว่า “พลเมือง” ตามระบอบประชาธิปไตย (วารสาร สามโกเศศ, 2554) ดังนั้นการพัฒนาประเทศจำเป็นต้องให้ความสำคัญกับประชาชนให้มีความรู้ถึงวิถีพลเมือง เพื่อให้การปกครองด้วยระบอบประชาธิปไตยประสบความสำเร็จได้ โดยลักษณะสำคัญของวิถีพลเมืองในระบอบประชาธิปไตย มีลักษณะ 6 ประการ ได้แก่ (1) ความรับผิดชอบต่อตนเองและพึ่งตนเองได้ (2) การเคารพสิทธิของผู้อื่น (3) การเคารพความแตกต่าง (4) การเคารพความเสมอภาค (5) การเคารพกติกา และ (6) ความรับผิดชอบต่อสังคมและส่วนรวม (ปริญญา เทวานฤมิตรกุล, 2558) ในการพัฒนาวิถีพลเมืองจะเกิดขึ้นได้จำเป็นต้องอาศัยหน่วยงานรัฐทุกภาคส่วนที่เป็นองค์ประกอบในการขับเคลื่อน ซึ่งโดยสถานการศึกษาและหน่วยงานภาครัฐต่าง ๆ ได้มีการสนับสนุนและจัดทำหลักสูตรเพื่อพัฒนาวิถีพลเมืองให้แก่เยาวชน นักเรียน นักศึกษาในทุกกระดับ และโดยเฉพาะมหาวิทยาลัยราชภัฏบ้านสมเด็จเจ้าพระยาเข้าร่วมกับสำนักงานคณะกรรมการป้องกันและปราบปรามการทุจริตแห่งชาติ จัดทำหลักสูตรวัยใส ใจสะอาด ได้สอดแทรกเนื้อหาในด้านการพัฒนาวิถีพลเมือง ทั้งนี้มหาวิทยาลัยยังเป็นสถานศึกษาที่มีบทบาทในการดำเนินการจัดศึกษาในระดับอุดมศึกษาที่ต้องส่งเสริมและเพิ่มเติมกิจกรรมที่ให้นักศึกษามีวิถีพลเมืองที่พึงประสงค์ของประเทศ และโลกอย่างยั่งยืน (ศิวพร โพธิวิทย์, 2562)

ดังนั้นคณะผู้วิจัยจึงมีสนใจที่จะศึกษาวิถีพลเมืองในระบอบประชาธิปไตยของนักศึกษาสาขาวิชารัฐประศาสนศาสตร์ มหาวิทยาลัยราชภัฏบ้านสมเด็จเจ้าพระยา นำไปสู่การเพิ่มพูนข้อมูลพื้นฐานในเชิงวิชาการและแนวทางการพัฒนาวิถีพลเมืองของชาติ หรือการจัดกิจกรรมเพื่อส่งเสริมวิถีพลเมืองแก่นักศึกษาให้เหมาะสมต่อไป

## วัตถุประสงค์ของการวิจัย

เพื่อศึกษาวิถีพลเมืองในระบอบประชาธิปไตยของนักศึกษาสาขาวิชารัฐประศาสนศาสตร์ มหาวิทยาลัยราชภัฏบ้านสมเด็จเจ้าพระยา

### ตัวแปรที่ศึกษา

ตัวแปรอิสระ ได้แก่ ปัจจัยส่วนบุคคล ได้แก่ เพศ ปัจจัยด้านครอบครัว ได้แก่ การมีส่วนร่วมในกิจกรรมทางการเมืองและชุมชนของผู้ปกครอง

ตัวแปรตาม ได้แก่ วิถีพลเมืองในระบอบประชาธิปไตย ได้แก่ (1) ความรับผิดชอบต่อตนเองและพึ่งตนเองได้ (2) การเคารพสิทธิของผู้อื่น (3) การเคารพความแตกต่าง (4) การเคารพความเสมอภาค (5) การเคารพกติกา และ (6) ความรับผิดชอบต่อสังคมและส่วนรวม

## วิธีการวิจัย

ผู้วิจัยใช้รูปแบบของการวิจัยเชิงสำรวจ (Survey Research) โดยใช้แบบสอบถามในการเก็บรวบรวมข้อมูลจากการกำหนดขนาดของกลุ่มตัวอย่างได้จากประชากร 400 คน โดยการใช้สูตรของยามานะโดยให้ความคลาดเคลื่อนได้ 0.05 (Taro Yamane's, 19737, P.11) ที่มีความคลาดเคลื่อน 0.05 และมีความเชื่อมั่น 95% ตามสูตร ดังนี้

$$n = \frac{\square}{1 + \square(\square)^2}$$

โดย n = ขนาดของกลุ่มตัวอย่าง  
N = ขนาดของประชากร  
e = ความคลาดเคลื่อนของกลุ่มตัวอย่าง (0.05)

แทนค่าตามสูตร

$$n = \frac{400}{1+(400)(0.05)^2}$$

$$n = 200$$

หลังจากคำนวณหาขนาดกลุ่มตัวอย่างแล้ว ผู้วิจัยเลือกกลุ่มตัวอย่างโดยการสุ่มตัวอย่างด้วยวิธีจัดชั้นภูมิ (Stratified Sampling) โดยกำหนดขนาดกลุ่มตัวอย่างเป็นค่าสัดส่วนเดียวกับจำนวนประชากรและการสุ่มตัวอย่างแบบบังเอิญ (Accidental Sampling) ดังนี้

**ตารางที่ 1 ประชากรและกลุ่มตัวอย่างของนักศึกษาสาขาวิชารัฐประศาสนศาสตร์ คณะมนุษยศาสตร์และสังคมศาสตร์ มหาวิทยาลัยราชภัฏบ้านสมเด็จเจ้าพระยา**

ลำดับ	ชั้นปี	จำนวนประชากร	กลุ่มตัวอย่าง
1	ชั้นปีที่ 1	116	58
2	ชั้นปีที่ 2	74	37
3	ชั้นปีที่ 3	121	61
4	ชั้นปีที่ 4	89	44
	<b>รวม</b>	<b>400</b>	<b>200</b>

ที่มา : สำนักส่งเสริมวิชาการและงานทะเบียน มหาวิทยาลัยราชภัฏบ้านสมเด็จเจ้าพระยา

**เครื่องมือและการเก็บรวบรวมข้อมูลการวิจัย**

ในการศึกษาครั้งนี้ ได้ดำเนินการสร้างแบบสอบถามที่ใช้เป็นเครื่องมือในการศึกษาและทดสอบเครื่องมือตามขั้นตอน ดังนี้

1. ศึกษา ค้นคว้า เอกสาร ตำรา งานวิจัยต่าง ๆ ที่เกี่ยวข้อง
2. กำหนดกรอบและแนวคิดเพื่อสร้างแบบสอบถาม
3. สร้างแบบสอบถามให้ครอบคลุมวัตถุประสงค์ และทฤษฎีที่ใช้ศึกษา
4. นำแบบสอบถามที่สร้างขึ้น ขอคำแนะนำจากผู้ทรงคุณวุฒิเพื่อพิจารณาแก้ไข ให้มีความเหมาะสม ถูกต้องตรงตามเนื้อหา
5. นำแบบสอบถามที่ปรับปรุงแก้ไขแล้วไปทำการทดสอบความเที่ยง (Reliability) ของแบบสอบถาม โดยทดสอบกลุ่มตัวอย่างจำนวน 20 ชุดแบบทดสอบ เพื่อนำมาหาความเชื่อมั่นรายข้อ และหาความเชื่อมั่น โดยวิธีการหาค่าสัมประสิทธิ์แอลฟา ( $\alpha$  - coefficient) ของ Cronbach

**ขั้นตอนการสร้างเครื่องมือและวิธีการหาคุณภาพเครื่องมือ**

เครื่องมือที่ใช้ในการเก็บรวบรวมข้อมูล เป็นแบบสอบถามที่ผู้วิจัยสร้างขึ้น โดยศึกษาจากแนวคิดและผลงานวิจัยที่เกี่ยวข้องเป็นแนวทาง เนื้อหาของแบบสอบถามแบ่งออกเป็น 3 ส่วน ดังนี้

ส่วนที่ 1 แบบสอบถามข้อมูลส่วนบุคคลของนักศึกษา เป็นคำถามแบบตรวจสอบรายการ (Check list) ใช้มาตราวัดแบบนามบัญญัติ (Nominal scale) โดยให้ตอบเองตามความเป็นจริงของผู้ตอบแบบสอบถาม



ด้านปัจจัยส่วนบุคคลของผู้ตอบแบบสอบถามได้แก่ ปัจจัยส่วนบุคคล ได้แก่ เพศ ปัจจัยด้านครอบครัว ได้แก่ การมีส่วนร่วมในกิจกรรมทางการเมืองและชุมชนของผู้ปกครอง

ส่วนที่ 2 แบบสอบถามข้อมูลด้านเป็นคำถามเกี่ยวกับวิถีพลเมืองในระบอบประชาธิปไตย ได้แก่

(1) ความรับผิดชอบต่อตนเองและพึ่งตนเองได้ (2) การเคารพสิทธิของผู้อื่น (3) การเคารพความแตกต่าง (4) การเคารพความเสมอภาค (5) การเคารพกติกา และ(6) ความรับผิดชอบต่อสังคมและส่วนรวม โดยเป็นคำถามแบบเป็นมาตรวัดประเมินค่า (Rating Scale) ความความคิดเห็นของผู้ตอบแบบสอบถาม จำแนกออกเป็น 5 ระดับ คือ มากที่สุด มาก ปานกลาง น้อย และน้อยที่สุดแบบสอบถาม

## การเก็บรวบรวมข้อมูล

ผู้ทำการศึกษาได้ดำเนินการเก็บรวบรวมข้อมูลดังต่อไปนี้

1. ขอความร่วมมือจากนักศึกษาสาขาวิชารัฐประศาสนศาสตร์ คณะมนุษยศาสตร์และสังคมศาสตร์มหาวิทยาลัยราชภัฏบ้านสมเด็จเจ้าพระยา เพื่อขอแจกแบบสอบถาม แก่กลุ่มตัวอย่าง ผู้วิจัยดำเนินการเก็บข้อมูลกับกลุ่มตัวอย่าง ด้วยตนเอง

2. นำแบบสอบถามที่ได้รับกลับมา ตรวจสอบความสมบูรณ์ของแบบสอบถามแต่ละฉบับ ซึ่งได้รับคืนเป็นแบบสอบถามที่สมบูรณ์ใช้ได้ จำนวน 204 ฉบับ และดำเนินการจัดทำตามขั้นตอนของการ ประมวลผลข้อมูลด้วยโปรแกรมสำเร็จรูปทางสถิติ

## การวิเคราะห์ข้อมูล (Data Analysis)

การวิจัยครั้งนี้เป็นการศึกษากับกลุ่มประชากร จึงใช้สถิติเชิงพรรณนา (Descriptive Statistics) ประกอบด้วย ค่าความถี่ (Frequency) ค่าร้อยละ (Percentage) ค่าเฉลี่ย (Mean) และค่าเบี่ยงเบนมาตรฐาน (Standard Deviation) ใช้ในการอธิบายข้อมูลส่วนบุคคลของนักศึกษา ระดับวิถีพลเมืองของนักศึกษา

## ผลการวิจัยและอภิปรายผลการวิจัย ตามวัตถุประสงค์

ผลการศึกษาข้อมูลส่วนบุคคล พบว่า นักศึกษาส่วนใหญ่ เป็นเพศหญิง เพศ กลุ่มตัวอย่างส่วนใหญ่เป็นเพศหญิง ร้อยละ 67.08 รองลงมาเป็นเพศชาย ร้อยละ 32.92

การมีส่วนร่วมในกิจกรรมทางการเมือง/ชุมชนของผู้ปกครอง พบว่าร่วมมือกับเจ้าหน้าที่ของรัฐ หรือนักการเมืองท้องถิ่น หรือนักการเมืองระดับชาติ ในการเสนอข้อร้องเรียน นโยบาย ข้อเสนอแนะ ข้อคิดเห็น การลงประชามติ ส่วนใหญ่เข้าร่วมกิจกรรมนาน ๆ ครั้ง มีจำนวน 110 คน (ร้อยละ 55.00) รองลงมา ไม่เคยเข้าร่วมกิจกรรม มีจำนวน 61 คน (ร้อยละ 30.5) และเข้าร่วมกิจกรรมสม่ำเสมอ มีจำนวน 29 คน (ร้อยละ 14.5)

## วิถีพลเมืองในระบอบประชาธิปไตยของนักศึกษา

จากการวิจัยพบว่า วิถีพลเมืองในระบอบประชาธิปไตยของนักศึกษา สาขาวิชารัฐประศาสนศาสตร์ มหาวิทยาลัยราชภัฏบ้านสมเด็จเจ้าพระยา ในภาพรวมมีความเห็นด้วยอยู่ในระดับมาก ค่าเฉลี่ยเท่ากับ 4.02

เมื่อพิจารณาเป็นรายด้าน พบว่า ด้านเคารพความเสมอภาค มีความเห็นด้วยอยู่ในระดับมาก ค่าเฉลี่ยเท่ากับ 4.12 รองลงมาคือด้านเคารพสิทธิของผู้อื่น มีความเห็นด้วยอยู่ในระดับมาก ค่าเฉลี่ยเท่ากับ 4.07 ด้านเคารพกติกา มีความเห็นด้วยอยู่ในระดับมาก ค่าเฉลี่ยเท่ากับ 4.05 ด้านเคารพความแตกต่าง มีความเห็นด้วยอยู่ในระดับมาก ค่าเฉลี่ยเท่ากับ 4.03 ด้านการรับผิดชอบต่อตนเองและพึ่งตนเองได้ มีความเห็นด้วยอยู่ในระดับมาก

ค่าเฉลี่ยเท่ากับ 3.97 และด้านรับผิดชอบต่อสังคมมีความเห็นด้วยที่สุด มีความเห็นด้วยอยู่ในระดับมาก ค่าเฉลี่ยเท่ากับ 3.89 โดยสามารถอภิปรายผลการวิจัยในแต่ละด้านดังต่อไปนี้

1. ด้านรับผิดชอบต่อตนเอง จากผลการวิจัยที่พบว่า วิถีพลเมืองของนักศึกษา ในด้านนี้ได้ปฏิเสธเรื่องของการใช้ระบบอุปถัมภ์ในระบบราชการ มีความสอดคล้องกับบทความเรื่องประชาธิปไตยในประเทศไทยในทศวรรษ 21 ทางต้นทางออก และแนวทางแก้ไข สอดคล้องกับลิขิต อีรวิน, (2559) กล่าวว่า การพัฒนาระบบการปกครองแบบประชาธิปไตย ในด้านการบริหารระบบราชการแบบใหม่จำเป็นต้องอยู่บนพื้นฐานของระบบคุณธรรม คือการใช้ความรู้ความสามารถมากกว่าการเล่นพรรคเล่นพวก อีกนัยหนึ่งคือการใช้ความรู้ความสามารถในการรับผิดชอบต่อบทบาทหน้าที่ของตนเองให้เต็มความสามารถ ดังนั้นในแง่หนึ่งของการพัฒนาคือการเปิดโอกาสให้มีการแข่งขันกันตามความสามารถและมีความเสมอภาค และสอดคล้องกับงานวิจัยของธัญธัช วิภัติภูมิประเทศ, (2556) กล่าวว่า นักศึกษามีความเป็นพลเมืองในระบอบประชาธิปไตย และควรจัดกิจกรรมเสริมสร้างการเรียนรู้เพื่อสร้างความเป็นพลเมืองในระบอบประชาธิปไตยโดยเฉพาะด้านความรับผิดชอบต่อสังคมในรายวิชาการศึกษาทั่วไปสำหรับนักศึกษาชั้นปีที่ 1 และ 2) นอกจากนั้นควรจัดให้มีการบริการสังคมเพื่อพัฒนาสำหรับนักศึกษาชั้นปีที่ 4 เพื่อเสริมสร้างความเป็นพลเมืองในระบอบประชาธิปไตยก่อนที่จะสำเร็จการศึกษา ข้อค้นพบดังกล่าวสะท้อนให้เห็นว่า นักศึกษาจำเป็นต้องเห็นถึงความสำคัญของค่านิยมในความเสมอภาคและความเท่าเทียมกัน โดยคำนึงถึงการมีอิสระในการใช้ชีวิตของนักศึกษา ที่จำเป็นต้องมีการอาศัยตนเองมากกว่าอาศัยคนอื่น

2. ด้านเคารพสิทธิผู้อื่น จากผลการวิจัยที่พบว่าวิถีพลเมืองของนักศึกษา ในด้านการเอาความคิดของตนเองเป็นใหญ่อาจนำไปสู่การสร้างผลกระทบต่อผู้อื่น ผลการวิจัยดังกล่าวสะท้อนให้เห็นว่า นักศึกษาให้ความสำคัญกับการเคารพความคิดเห็นของผู้อื่นน้อยเนื่องจากมองว่าตนเองมีสิทธิมากกว่าบุคคลอื่น สอดคล้องกับ วชิรพร ไกรสมสาตร์ และยุวัฒน์ คล้ายมงคล, (2558) กล่าวว่า ความรู้ความเข้าใจเกี่ยวกับด้านการเคารพความแตกต่างของนักเรียนหลังเรียนสูงกว่าก่อนเรียน มีทัศนคติที่มีต่อด้านความเคารพความแตกต่างของนักเรียนหลังเรียนสูงกว่าก่อนเรียน และการปฏิบัติเกี่ยวกับด้านการเคารพความแตกต่างของนักเรียนหลังเรียนสูงกว่าก่อนเรียน และสอดคล้องกับภักดี โพธิ์สิงห์, กมลทิพย์ ตรีเดช, (2562). กล่าวว่า ความเป็นพลเมืองตามวิถีประชาธิปไตยของนักศึกษาที่เข้าร่วมกระบวนการ Active Learning มากกว่านักศึกษาที่ไม่ได้เข้าร่วม นอกจากนี้ยังพบว่า องค์ประกอบที่สำคัญของการเสริมสร้างความเป็นพลเมืองตามวิถีประชาธิปไตยสำหรับนักศึกษามหาวิทยาลัย คือ ทักษะความคิด การเคารพกฎ กติกา การเคารพสิทธิของผู้อื่น ความรับผิดชอบต่อสังคม การมีความร่วมมือในกิจกรรมสาธารณะ เคารพความแตกต่างและรับผิดชอบต่อสังคมร่วมกัน สังคมพลเมืองมีความรับผิดชอบต่อสังคม แนวราบที่ทุกคนมีสิทธิ เสรีภาพ และเสมอภาคและเท่าเทียมกัน ดังนั้นการเสริมสร้างความเป็นพลเมืองตามวิถีประชาธิปไตยสำหรับนักศึกษามหาวิทยาลัย ควรใช้กระบวนการเรียนรู้แบบ Active Learning, Project Based Learning, Problem Based Learning และใช้กลยุทธ์ “teach less and learn more ควรสนับสนุนให้มีกิจกรรมในหลักสูตรควบคู่กันไป และการนำหลักคุณธรรมจริยธรรมตามหลักคำสอนของแต่ละศาสนามาใช้ เช่น ความรับผิดชอบต่อสังคม ความซื่อสัตย์ ความมีเหตุผล เป็นต้น ทั้งนี้เริ่มต้นจากการฝึกให้คนคิดเป็นและเรียนรู้ตามสถานการณ์ รวมทั้งการทำงานเป็นทีม การลงพื้นที่ทำกิจกรรมนอกห้องเรียนอาจารย์เป็นเพียงผู้จัดกระบวนการเรียนรู้ วางแผนการเรียนรู้ มอบหมายงานแล้วให้นักศึกษามารับผิดชอบร่วมกัน การแบ่งกลุ่มย่อยทำงาน นำเสนองานเพื่อแลกเปลี่ยนเรียนรู้กัน ความเป็นพลเมืองที่ตื่นรู้ มีการคิดเชิงวิพากษ์ มีจิตสำนึกรับผิดชอบต่อชุมชน สังคมและร่วมกันพัฒนาบ้านเมืองให้น่าอยู่โดยการมีส่วนร่วมของทุกภาคส่วนของสังคม เช่น ครอบครัว สถาบันการศึกษา สถาบันศาสนา สื่อมวลชน ภาคประชาสังคม ภาคเอกชน องค์กรปกครองส่วนท้องถิ่น เป็นต้น ข้อค้นพบดังกล่าวแสดงให้เห็นว่า นักศึกษาจำเป็นต้องให้ความสำคัญในด้านสิทธิของผู้อื่นในความคิดเห็นที่แตกต่างและยอมรับและทำตามมติของคนส่วนใหญ่ หรือเสียงข้างมากตามระบอบประชาธิปไตยของสังคม

3. ด้านเคารพความแตกต่าง จากผลการวิจัยที่พบว่า วิถีพลเมืองของนักศึกษา ความแตกต่างย่อมมีในทุกสังคมจึงควรปฏิบัติต่อกันอย่างเท่าเทียม สะท้อนว่า นักศึกษายังไม่เข้าใจถึงความหลากหลาย (Diversity) สอดคล้องกับแนวความคิดของสน นิลศรี, (2564) กล่าวว่าสิทธิมนุษยชน (Human Rights) เป็นหลักการพื้นฐานของการปกครองระบอบประชาธิปไตยซึ่งเชื่อว่าระบอบนี้เหมาะสมที่สุด และใช้ระบอบประชาธิปไตยในการปกครองประเทศ ดังนั้นจำเป็นต้องให้ความสำคัญในเรื่องสิทธิมนุษยชนเป็นแนวคิดที่ส่งเสริมคุณค่าและศักดิ์ศรีของวิถีมนุษย์ยอมรับในความแตกต่าง และสอดคล้องกับงานวิจัยของพระมหาอุทัย ปญญาภาโส (ภูบังดาว) และคณะ, (2562). กล่าวว่าสภาพการจัดการเรียนรู้เพื่อสร้างจิตสำนึกความเป็นพลเมืองของนักเรียนชั้นมัธยมศึกษาตอนปลาย ทั้ง 9 ด้าน ดังนี้ ด้านการปฏิบัติอย่างยินดีในความเป็นพลเมือง ด้านการวางแผนปฏิบัติ ด้านการประเมินผลทางเลือกของพลเมือง ด้านการประเมินผลภาพรวมเพื่อให้เกิดความภาคภูมิใจของพลเมือง ด้านประเมินผลระหว่างดำเนินงานของพลเมือง ด้านสร้างทางเลือกที่เพิ่มมากขึ้นของความเป็นพลเมือง ด้านการแสวงหาแนวทางการแก้ไขความเป็นพลเมือง ด้านคิด สังเคราะห์ พิจารณณ์ในความเป็นพลเมือง และด้านให้ความสำคัญในปัญหาและความจำเป็นในความเป็นพลเมือง ตามลำดับ การศึกษาหลักการสร้างจิตสำนึกของความเป็นพลเมือง ประกอบด้วย ความมีอิสรภาพ การเคารพสิทธิ การเคารพความแตกต่าง การเคารพหลักความเสมอภาค การเคารพกติกา การเคารพกฎหมาย และความรับผิดชอบต่อสังคม การเสนอกระบวนการสร้างจิตสำนึกความเป็นพลเมือง ความมีอิสรภาพ โดยมีกิจกรรมที่พัฒนาทักษะ เช่น เกมทรรษา การเคารพสิทธิผู้อื่น โดยมีกิจกรรมที่พัฒนาทักษะ เช่น สร้างสัมพันธ์ผ่านเรื่องเล่า การเคารพความแตกต่าง โดยมีกิจกรรมที่พัฒนาทักษะ เช่น การถามตอบเกี่ยวกับประชาธิปไตย การเคารพหลักความเสมอภาค แยกต่าง โดยมีกิจกรรมที่พัฒนาทักษะ เช่น กิจกรรมพื้นบ้าน กิจกรรมส่งเสริม การเคารพกติกา แยกต่าง โดยมีกิจกรรมที่พัฒนาทักษะ คำถามเกี่ยวกับประชาธิปไตย ความรับผิดชอบต่อสังคม แยกต่าง โดยมีกิจกรรมที่พัฒนาทักษะ เช่น กิจกรรมทางศิลปะ ประชาธิปไตย ข้อค้นพบว่าวิถีพลเมืองในนี้ต้องยอมรับและเคารพความแตกต่างของกันและกัน เพื่อให้สามารถอยู่ร่วมกันได้ โดยต้องไม่มีการใช้ความรุนแรงต่อผู้ที่เห็นต่างจากตนและต้องยอมรับ

4. ด้านเคารพความเสมอภาค วิถีพลเมืองของนักศึกษา จากผลการวิจัยที่พบว่า ความเสมอภาคเป็นสิทธิขั้นพื้นฐานที่ทุกคนจะได้รับจากการปกครองรูปแบบประชาธิปไตย ดังนั้นข้อค้นพบว่านักศึกษาจะต้องคำนึงถึงบทบาทบาททุกคนในประเทศมีความเสมอภาคกันและทุกคนมีคุณค่าเท่ากัน สอดคล้องกับจิราณี พินมูล (2561). กล่าวว่านักศึกษามีพฤติกรรมความเป็นพลเมืองดี มีพฤติกรรมเคารพหลักความเสมอภาค รับผิดชอบต่อตนเองและพึ่งพาตนเองได้ และเคารพสิทธิผู้อื่น ส่วนแนวทางการเสริมสร้างจิตสำนึกความเป็นพลเมืองดี ได้แก่ (1) การส่งเสริมให้นักศึกษาปฏิบัติตามกฎ ระเบียบ ข้อบังคับของมหาวิทยาลัย (2) การส่งเสริมและสนับสนุนให้นักศึกษาทำกิจกรรมของคณะ มหาวิทยาลัย และสังคมภายนอก (3) การจัดการเรียนรู้เสริมสร้างความเป็นพลเมืองให้กับนักศึกษาด้วยการเสริมสร้างความรู้ความเข้าใจ การเสริมสร้างทัศนคติที่ดี การสนับสนุน ให้มีการลงมือปฏิบัติ การส่งเสริมให้มีการประยุกต์ใช้ในชีวิตประจำวัน และประเมินผลพฤติกรรม และสอดคล้องกับเทียมจันทร์ พานิชย์ ผลินไชย และจรรยา พานิชย์ผลินไชย. (2560). กล่าวว่านิสิตมีความเป็นพลเมืองมีความเท่าเทียมกัน ยอมรับความแตกต่าง มีคุณธรรม จริยธรรม เคารพสิทธิของตนเองและผู้อื่น รับผิดชอบต่อสังคมมีอิสระและพึ่งตนเอง เข้าใจระบอบประชาธิปไตยและมีส่วนร่วม ผลการวิจัยสะท้อนว่านักศึกษาไม่ได้มองบุคคลในแนวระนาบ ทำให้เกิดความเหลื่อมล้ำในสังคม อีกทั้งไม่ให้ความสำคัญกับหลักการเคารพเสียงข้างน้อย

5. ด้านเคารพกติกาพบว่า วิถีพลเมืองของนักศึกษา จำเป็นต้องยอมรับผลของการละเมิดกฎกติกา ผลการวิจัยสะท้อนว่านักศึกษายังไม่ให้เห็นความจำเป็นในการเคารพเสียงส่วนน้อย แม้ในระบอบประชาธิปไตยหลักการตัดสินข้อขัดแย้งด้วยเสียงส่วนมาก แต่เสียงข้างมากนั้นไม่ได้หมายความว่าถูกต้องเสมอไปตามความเชื่อเดิมที่ปฏิบัติกันมา สอดคล้องกับพนารัตน์ วิทยอนันต์, และคณะ, (2563) กล่าวว่าการจัดการศึกษาเพื่อเสริมสร้างความเป็นพลเมืองดีของนักเรียนมีความเกี่ยวข้องในด้านการพัฒนาการเคารพสิทธิผู้อื่น ด้านการพัฒนาการเคารพ

ความแตกต่าง ด้านการสร้างอิสรภาพและพึ่งตนเองได้ ด้านการพัฒนาการเคารพหลักความเสมอภาค ด้านการพัฒนาความรับผิดชอบต่อสังคมและด้านการพัฒนาการเคารพกติกา เคารพกฎหมาย มีสภาพทั่วไป ไม่แตกต่างกัน และสอดคล้องกับ ธัญธัช วิภัติภูมิประเทศ (2556) กล่าวว่า นักศึกษามีความเป็นพลเมืองในระบอบประชาธิปไตย ในภาพรวมที่ระดับค่อนข้างสูง โดยเฉพาะด้านเคารพกติกา และด้านความรับผิดชอบต่อสังคม

6. ด้านรับผิดชอบต่อสังคม ผลการวิจัยสะท้อนว่านักศึกษาไม่ได้ให้ความสำคัญกับการเมืองการปกครองเท่าที่ควร มองว่าเป็นเรื่องไกลตัว ไม่เกี่ยวข้องกับตนเอง แต่ทั้งนี้ระบอบประชาธิปไตยจะเกิดขึ้นได้จากการกระทำของคนในสังคม “พลเมือง” ในระบอบประชาธิปไตย จึงเป็นผู้ที่ตระหนักว่าตนเองเป็น สมาชิกคนหนึ่งของสังคม และรับผิดชอบต่อการกระทำ ของตน “พลเมือง” ต้องให้ความสำคัญกับปัญหาของสังคมและมองทุกอย่างเชื่อมโยงกัน สอดคล้องกับรสสุคนธ์ มกรมณี (2556). กล่าวว่า เยาวชนมีพฤติกรรมความเป็นพลเมืองปรากฏเป็นบางครั้ง โดยเรียงลำดับจากมากไปหาน้อยดังนี้คือ เคารพความแตกต่าง เคารพกฎกติกา-เคารพกฎหมาย เคารพสิทธิผู้อื่น รับผิดชอบต่อสังคม เคารพหลักความเสมอภาค มีอิสรภาพ-พึ่งตนเองได้ ทั้งนี้เยาวชนไม่เคยมีส่วนร่วมทำงานในองค์กรเพื่อสังคมอย่างมีนัยสำคัญ

สรุปผลการวิจัย วิถีพลเมืองในระบอบประชาธิปไตยของนักศึกษา สาขาวิชารัฐประศาสนศาสตร์ มหาวิทยาลัยราชภัฏบ้านสมเด็จเจ้าพระยา ด้วยที่นักศึกษาได้เรียนวิชาวิถีพลเมืองในชั้นปีที่ 1 ตามหลักสูตรที่มหาวิทยาลัยกำหนดให้ นักศึกษามีความสนใจที่จะพัฒนาตนเองให้มีความรู้มากขึ้นผ่านการเรียนรู้และประสบการณ์ โดยมีความสอดคล้องกับลักษณะวิถีพลเมืองในด้านการรับผิดชอบต่อตนเองและพึ่งตนเองได้ การเคารพสิทธิของผู้อื่น การเคารพความแตกต่าง การเคารพความเสมอภาค การเคารพกติกา และความรับผิดชอบต่อสังคมและส่วนรวม เพราะเชื่อว่าการอยู่ร่วมโดยสันติภาพจำเป็นต้องเคารพสิทธิมนุษยชนในทุกด้าน โดยมองว่ามนุษย์ทุกคนมีความเท่าเทียมกัน และหมายรวมถึงการพัฒนาประชาธิปไตยของประเทศไทยให้เจริญก้าวหน้าต่อไป นั้นไม่ใช่เป็นเรื่องของปัจเจกบุคคลเพียงอย่างเดียว หากแต่ประชาธิปไตยเป็นเรื่องของกลุ่มคนที่อยู่ร่วมกันทั้งประเทศ จำเป็นต้องพัฒนาประชาชนให้มีคุณสมบัติของวิถี “พลเมือง” ที่จะสามารถการพัฒนาประชาธิปไตยก็เพื่อที่จะทำให้สังคมสามารถดำรงอยู่ได้

## ข้อเสนอแนะการวิจัย

ควรศึกษาเพิ่มเติมถึงปัจจัยที่มีผลต่อการพัฒนาวิถีพลเมืองของนักศึกษา ในสถานการณ์ความเปลี่ยนแปลงของสังคมทั้งในประเทศและต่างประเทศ

## เอกสารอ้างอิง

- จิราณี พันมุล. (2561). **แนวทางการเสริมสร้างจิตสำนึกความเป็นพลเมืองดีสำหรับนักศึกษา**. นนทบุรี : มหาวิทยาลัยเทคโนโลยีราชมงคลสุวรรณภูมิ
- เทียมจันทร์ พานิชย์ผลินไชย และจรรยา พานิชย์ผลินไชย. (2560). **ความเป็นพลเมืองของนิสิตระดับปริญญาตรี มหาวิทยาลัยนเรศวร**. *วารสารมนุษยศาสตร์และสังคมศาสตร์ (สทมส.)* สักทอง : *วารสารมนุษยศาสตร์และสังคมศาสตร์ (สทมส.)*, 23(1), 1-13.
- ธัญธัช วิภัติภูมิประเทศ. (2556). **ความเป็นพลเมืองในระบอบประชาธิปไตยของนักศึกษามหาวิทยาลัยธุรกิจบัณฑิตย์**. กรุงเทพฯ : มหาวิทยาลัยธุรกิจบัณฑิตย์
- ปริญญา เทวานฤมิตรกุล. (2558). **การศึกษาเพื่อสร้างพลเมือง (Civic Education)**. กรุงเทพฯ: บริษัท นานมีบุ๊คพับลิเคชั่น.

- พนารัตน์ วิทยอนันต์, กฤษดา วัฒนศักดิ์, วิรัชพัชร วงศ์วัฒน์เกษม. (2563). การจัดการศึกษาเพื่อเสริมสร้างความ  
เป็นพลเมืองดีของนักเรียนโรงเรียนสังกัดเทศบาลนครนครราชสีมา. เอกสารสืบเนื่องการประชุมวิชาการ  
ระดับชาติวิทยาลัยนครราชสีมา ครั้งที่ 7 ประจำปี พ.ศ.2563. น.293-301.
- พระมหาอุทัย ปญญาปภาโส (ภูบังดาว), สุทธิพงษ์ ศรีวิชัย, กฤษณา นันทเพ็ชร, อานาจ บัวศิริ, (2562).  
กระบวนการจัดการเรียนรู้เพื่อการสร้างจิตสำนึกความเป็นพลเมืองของนักเรียนชั้นมัธยมศึกษาตอน  
ปลาย. *วารสารมหาจุฬานาครธรรม์*, 6(4), 2122-2139.
- ทิพย์พาพร ตันติสุนทร. (2557). พลเมือง สิทธิมนุษยชน และประชาธิปไตย. กรุงเทพฯ: สถาบัน นโยบาย  
การศึกษา ภายใต้มูลนิธิส่งเสริมนโยบายการศึกษา.
- ภักดี โพธิ์สิงห์, กมลทิพย์ ตรีเดช. (2562). รูปแบบการพัฒนาระบบการเรียนรู้เพื่อส่งเสริมจิตสำนึกความเป็น  
พลเมืองตามวิถีประชาธิปไตยสำหรับนักศึกษามหาวิทยาลัยราชภัฏ. สถาบันวิจัยและพัฒนา  
ปีงบประมาณ 2561. มหาสารคาม : มหาวิทยาลัยราชภัฏมหาสารคาม.
- รสสุคนธ์ มกรมณี (2556). พฤติกรรมความเป็นพลเมืองของเยาวชนในมหาวิทยาลัยราชภัฏสวนสุนันทา.  
*วารสารวิจัยและพัฒนา มหาวิทยาลัยราชภัฏสวนสุนันทา*, 5(1), 74-84.
- ลิขิต อีร์เวคิน. (2559). ประชาธิปไตยไทยในทศวรรษ 21 : ทางตัน ทางออก และแนวทางแก้ไข. สถาบันปก  
เกล้า.ออนไลน์ <https://www.kpi.ac.th/knowledge/book/data>. สืบค้นวันที่ 15 ตุลาคม 2563
- วรารักษ์ สามโกเศศ. (2554). การศึกษาเพื่อสร้างความเป็นพลเมือง. มติชน.
- วศิรินทร์ ไกรสมสาตร์ และยุรวัดน์ คล้ายมงคล. (2558). การพัฒนาคุณลักษณะความเป็นพลเมืองดีในมิติการ  
เคารพความแตกต่างของนักเรียนชั้นประถมศึกษาปีที่ 6 โดยใช้การเรียนรู้แบบโครงงาน. *วารสาร  
อิเล็กทรอนิกส์ทางการศึกษา (OJED)*, 10 (2), 120-131.
- ศิวพร โพธิ์วิทย์. (2562). ความเป็นพลเมืองในระบอบประชาธิปไตยของนักศึกษามหาวิทยาลัยราชภัฏบ้าน  
สมเด็จเจ้าพระยา. *บทความวิจัย คณะมนุษยศาสตร์และสังคมศาสตร์ มหาวิทยาลัยราชภัฏบ้านสมเด็จ  
เจ้าพระยา*, 18(1), 83-91.
- สน นิลศรี. (2564). มโนทัศน์สิทธิมนุษยชนในชีวิตประจำวันในอนุทินชีวิต “จากครรภ์มารดาถึงเชิงตะกอน  
ของป่วย อี้ภากรณ์”. *วารสารวิชาการ คณะมนุษยศาสตร์และสังคมศาสตร์ มหาวิทยาลัยนเรศวร*. 17(1),  
(121-144).
- Yamane, T. (1973). *Statistics: An introductory Analysis (3rd ed)*. New York : Harper and Row  
Publication.

การขับร้องและประสาทวิทยาศาสตร์:  
ความสัมพันธ์ระหว่างความแม่นยำในการขับร้องกับความจำของผู้สูงอายุ  
Singing and Neuroscience:  
The Relationship between Singing Accuracy and Elderly Memory

ณัฐธัญ อินทร์คง (Nutthan Inkhong) <sup>1\*</sup>

<sup>1</sup>อาจารย์ประจำสาขาวิชาการสื่อสารด้านศิลปะการแสดง คณะศิลปศาสตร์ มหาวิทยาลัยชินวัตร  
(Lecturer, Program in Art Performance and Communication, School of Liberal Arts, Shinawatra University)

\*Corresponding Author. E-mail: nutthan.i@siu.ac.th

(Received: September 2, 2022; Revised: November 14, 2022; Accepted: November 22, 2022)

บทคัดย่อ

การขับร้องและประสาทวิทยาศาสตร์ คือ การศึกษาระบบการทำงานของสมองส่วนควบคุมกล้ามเนื้อเพื่อการผลิตเสียงขับร้อง สมองชั้นพื้นฐานเพื่อการขับร้องที่แม่นยำประกอบด้วย (1) สมองส่วนการได้ยิน เพื่อฟังเสียงดนตรีและเสียงขับร้องของตนเอง (2) สมองส่วนรับรู้ความรู้สึก เพื่อรับรู้สัมผัสอวัยวะที่เกี่ยวข้องกับการขับร้อง และ (3) สมองส่วนสั่งการ เพื่อควบคุมการใช้อวัยวะเพื่อการเปล่งเสียงได้อย่างอัตโนมัติ เมื่อสมองเหล่านี้ทำงานร่วมกันในการฝึกปฏิบัติขับร้อง จนกระทั่งการขับร้องมีความแม่นยำในคำร้องและทำนอง และผู้ขับร้องสามารถประเมินความกลมกลืนของเสียงขับร้องกับดนตรีได้ด้วยตนเอง นั้นแสดงถึงความสามารถของการเก็บข้อมูลไว้ในสมองส่วนความจำ ซึ่งเกิดจากการสื่อสารข้อมูลระหว่างสมองส่วนที่เกี่ยวข้องด้วยคลื่นไฟฟ้าสมอง ดังนั้น การศึกษาเรื่องความสัมพันธ์ระหว่างความแม่นยำในการขับร้องกับความจำของผู้สูงอายุจึงเป็นสิ่งที่น่าสนใจ ซึ่งเป็นแนวคิดที่ต่อยอดจากงานวิจัยที่ผ่านมา 2 ด้าน ได้แก่ งานวิจัยทางด้านดนตรีและจิตวิทยา พบว่าผู้สูงอายุที่เข้าร่วมกิจกรรมการขับร้องมีสุขภาพกายและสุขภาพทางจิตเปลี่ยนแปลงไปในทิศทางที่ดีขึ้น และงานวิจัยทางด้านดนตรีและประสาทวิทยาศาสตร์ พบว่าการขับร้องเกิดจากการทำงานร่วมกันของสมองที่เกี่ยวข้องซึ่งส่งผลให้ประสิทธิภาพของหน่วยความจำเพิ่มมากขึ้น ข้อมูลในบทความนี้ไม่ใช่แค่องค์ความรู้ที่นำไปสู่ความเข้าใจถึงประโยชน์ของการขับร้องต่อการทำงานของระบบประสาทสมองเท่านั้น แต่ยังเป็นข้อมูลที่สามารถนำไปต่อยอดหรือประยุกต์ใช้เพื่อให้เกิดประโยชน์แก่ผู้คนในสังคมได้ต่อไป

**คำสำคัญ:** การขับร้อง; การขับร้องและประสาทวิทยาศาสตร์; ความจำของผู้สูงอายุ; ความแม่นยำในการขับร้อง

Abstract

Singing and neuroscience is the study of the brain systems that control the muscles that produce the singing voice. The primary brain for singing accuracy includes (1) the auditory cortex: to listen to music and own singing voice, (2) the sensory cortex: to sense organs involved in singing; and (3) the primary motor cortex: to control the use of organs for vocalization automatically. When these brain parts work together in the singing practice until the singing is accurate in the lyrics and melodies, singers can assess the harmony of vocals with music for themselves. It indicates the ability to store information in the memory brain, caused by EEG

communication between the related brain regions. Therefore, it is interesting to study the relationship between singing accuracy and memory in the elderly. This study is an idea that has been developed from two previous research studies. According to research, including (1) music and psychology, the elderly who participated in singing activities had a better chance of physical and psychological well-being, and (2) music and neuroscience, it was discovered that singing resulted from the collaborative work involved brains, increasing memory efficiency. The information in this article is not only knowledge that leads to an understanding of the benefits of singing on neurosciences, but it is also information that can be further developed or applied to benefit people in society.

**Keywords:** Memory of Elderly; Singing; Singing Accuracy; Singing and Neuroscience

### ภาวะสมองเสื่อมและดนตรีบำบัด

ปัญหาสุขภาพหนึ่งของผู้สูงอายุเกี่ยวกับระบบประสาท คือ ภาวะสมองเสื่อม (Dementia) ซึ่งเป็นกลุ่มอาการของความเสื่อมสภาพในด้านความจำ การคิด พฤติกรรม และความสามารถในกิจกรรมประจำวัน (Dementia in the Western Pacific, n.d.) สาเหตุที่พบบ่อยที่สุดของภาวะสมองเสื่อมคิดเป็นร้อยละ 50-60 คือ สัญญาณของเซลล์สมองและเส้นประสาทถูกรบกวน ซึ่งส่งผลกระทบต่อข้อมูลในสมองส่วนความจำ (World Health Organization, 2006) อาการของผู้ป่วย คือ ความจำถดถอยและส่งผลกระทบต่อพฤติกรรมเปลี่ยนไป จนกระทั่งตอบสนองต่อสิ่งรอบข้างน้อยลงและไม่สามารถช่วยเหลือตัวเองได้ รายงานอัลไซเมอร์โลกในปี 2021 (Alzheimer's Disease International, 2021) อ้างว่า ในปี พ.ศ. 2564 มีผู้ป่วยอัลไซเมอร์ทั่วโลกจำนวน 55 ล้านคน และจะเพิ่มขึ้นเป็น 78 ล้านคนในปี พ.ศ. 2573 นอกจากนี้ข้อมูลของกรมกิจการผู้สูงอายุ (2565) เปิดเผยว่า ในปี พ.ศ. 2565 ประชากรผู้สูงอายุในประเทศไทยคิดเป็นร้อยละ 18.3 ของประชากรทั้งหมด และหลังจากนี้ 20 ปี จำนวนผู้สูงอายุจะเพิ่มสูงขึ้นเกือบ 6 เท่า (สำนักงานสถิติแห่งชาติ, 2564) ซึ่งเป็นไปได้ว่าอัตราของผู้ป่วยอัลไซเมอร์มีแนวโน้มเพิ่มขึ้นตามสัดส่วนของรายงานอัลไซเมอร์โลกดังกล่าว

ดนตรีบำบัด (music therapy) คือศาสตร์หนึ่งที่ถูกใช้เป็นเครื่องมือในการบำบัดหรือป้องกันความเสี่ยงต่อภาวะสมองเสื่อมโดยเฉพาะอัลไซเมอร์ งานวิจัยส่วนใหญ่มุ่งศึกษาผลกระทบของดนตรีต่อสุขภาพกายหรือสุขภาพทางจิตของผู้สูงอายุ มีงานวิจัยที่สนับสนุนของ Laukka (2007) นำเสนอผลวิจัยว่า การฟังเพลงเป็นกิจกรรมยามว่างที่พบได้ทั่วไปในสถานการณ์ต่าง ๆ ในชีวิตประจำวัน และการฟังเพลงเป็นแหล่งของอารมณ์เชิงบวกที่มักเกิดขึ้นกับกลุ่มผู้สูงอายุ Gridley และคณะ (2011) นำเสนอผลวิจัยว่า ผู้ตอบแบบสอบถามให้คะแนนความสุขที่ไม่ใช่วัตถุ เช่น ดนตรี การร้องเพลง และธรรมชาติ เป็นต้น สูงกว่าการทำงานหรือการซื้อสินค้า นอกจากนี้ การมีส่วนร่วมในกิจกรรมร้องเพลงกลุ่มของชุมชนให้ความรู้สึกปลอดภัยและการเป็นส่วนหนึ่งของชุมชน โดยสุขภาพกายที่ไม่ดีหรืออายุที่เพิ่มมากขึ้นไม่ได้เป็นอุปสรรคต่อการเข้าร่วมกิจกรรมร้องเพลงกลุ่ม Creech และคณะ (2013) สนับสนุนว่า ความเป็นอยู่ที่ดีเพิ่มขึ้น พบได้ในกลุ่มผู้เข้าร่วมกิจกรรมดนตรีที่สามารถตอบสนองความท้าทายใหม่ของตนเองได้ ด้วยการมีทักษะทางดนตรีที่พัฒนาเพิ่มมากขึ้นและการแสดงออกอย่างสร้างสรรค์ ร่วมกับองค์รวมของการควบคุมและควบคุมมีอิสระอย่างเป็นธรรมชาติในกิจกรรมดนตรีทั้งทางร่างกาย สติปัญญา และการยอมรับทางสังคม เช่น การให้และการรับการสนับสนุนจากเพื่อน การยอมรับในการแสดงออก ความรู้สึกของการตอบแทนชุมชน ความภาคภูมิใจ และการมีโอกาสเสริมแรงเชิงบวก เป็นต้น นอกจากนี้ผลวิจัยจากกิจกรรมดนตรีเชิงปฏิบัติการของ MacGlone และคณะ (2020) พบว่า ผู้เข้าร่วมกิจกรรมทางดนตรีและร้องเพลงมีการเปลี่ยนแปลงทางพฤติกรรมที่ดีขึ้น ได้แก่ (1) การแสดงออก: ผู้เข้าร่วมกิจกรรมสามารถสบตาผู้อื่น เคลื่อนไหวร่างกายหรือ

ท่าทาง ระหว่างการขับร้องและการเล่นดนตรีได้เพิ่มมากขึ้น (2) ความมั่นใจ: ผู้เข้าร่วมกิจกรรมเลือกนั่งทำกิจกรรม ถัดจากคนที่ไม่รู้จัก ตัดสินใจทำสิ่งที่ต้องการ และเลือกไปสถานที่ที่ต้องการ เป็นต้น (3) อารมณ์: ผู้เข้าร่วมกิจกรรม มีความสุขและรู้สึกผ่อนคลายทั้งระหว่างและหลังการเข้าร่วมกิจกรรม และ (4) ทักษะทางสังคม: ผู้เข้าร่วมกิจกรรม มีการสื่อสารและปฏิสัมพันธ์กับผู้อื่นเพิ่มมากขึ้น งานวิจัยเหล่านี้เป็นการศึกษาผลกระทบที่ดีของดนตรีที่มีต่อ คุณภาพชีวิต ซึ่งสะท้อนเป็นพฤติกรรมหรืออารมณ์ที่เปลี่ยนแปลงไปในทิศทางที่ดีเพิ่มขึ้นของผู้สูงอายุ

ในปี พ.ศ. 2563 ผู้เขียนเป็นหนึ่งในทีมวิจัยเรื่อง แนวโน้มการเปลี่ยนแปลงสุขภาวะทางจิตของผู้เข้าร่วม กิจกรรมขับร้องประสานเสียงสำหรับผู้สูงอายุ (สุทธิพงษ์ เรื่องจันทร์ และคณะ, 2563) และรายงานเรื่อง ดนตรีเพื่อ การพัฒนาสุขภาวะทางจิตของผู้สูงอายุในอาเซียน กรณีศึกษา คณะนักร้องประสานเสียงผู้สูงอายุ TSC (Thai Senior Choir) (ณัฐธัญ อินทร์คง และคณะ, 2563) โดยยึดทฤษฎีสุขภาวะทางจิตของ Ryff (2003) ในการศึกษา ผลวิจัยพบว่า ค่าคะแนนเฉลี่ยของสุขภาวะทางจิตโดยรวมของผู้สูงอายุภายหลังเข้าร่วมกิจกรรมขับร้องประสาน เสียงคือ 4.93 ซึ่งแปลผลอยู่ในระดับสูง และด้านที่มีค่าเฉลี่ยสูงสุด คือ ความมองงามในตน โดยผู้เข้าร่วมใน โครงการวิจัยแสดงความคิดเห็นเกี่ยวกับสุขภาวะทางจิตด้านความมองงามในตนซึ่งมีความเชื่อมโยงกับความจำ เช่น

“...เมื่อก่อนจำไม่ได้ว่าวางของไว้ไหน แต่เดี๋ยวนี้พอนึกหาจะเห็นเป็นภาพเลยว่าวางตรงไหน...”  
(ไชปราโน, 82, สุทธิพงษ์ เรื่องจันทร์ และคณะ, 2563)

“...การร้องประสานเสียงต้องจำเนื้อเพลง เพราะเวลาขึ้นเวทีห้ามดูเนื้อจริงแล้วเป็นสิ่งที่ยากแต่ สุดท้ายก็ทำได้ เหนือการคาดหมาย ทำให้ได้ประสบการณ์ที่ดี เป็นสิ่งที่ยืนยันว่าพวกเราทำได้...” (อัลโต, 63, ณัฐ ธัญ อินทร์คง และพัชรินทร์ ร่มโพธิ์ชื่น, 2563)

ความคิดเห็นข้างต้นทำให้ผู้เขียนพบประเด็นคำถามที่น่าสนใจว่า “การขับร้องมีความสัมพันธ์กับสมองส่วน ความจำอย่างไร” จึงมุ่งศึกษาความสัมพันธ์ระหว่างดนตรีและสมอง (Music and Brain) พบว่า ทักษะทางดนตรีมี ความเชื่อมโยงกับการทำงานของสมอง เช่น การเคลื่อนไหวขณะเล่นเครื่องดนตรีหรือการขับร้องสัมพันธ์กับสมอง ส่วนสั่งการ (Motor Cortex) การรับรู้สัมผัสขณะเล่นเครื่องดนตรีและการขับร้องสัมพันธ์กับสมองส่วนรับรู้สัมผัส (Sensory Cortex) การฟังดนตรีเพื่อเข้าใจและการวิเคราะห์เสียงที่ได้ยินสัมพันธ์กับสมองส่วนการได้ยิน (Auditory Cortex) และการอ่านโน้ตดนตรีสัมพันธ์กับสมองส่วนการมองเห็น (Visual Cortex) เป็นต้น (Guardian Nurses, 2021) โดยสมองส่วนต่าง ๆ ทำหน้าที่ส่งข้อมูลระหว่างกันผ่านเซลล์ประสาท (บ้านหมอ, 2559) เพื่อสร้าง เป็นข้อมูลประสบการณ์และบริบททางดนตรีในสมองส่วนฮิปโปแคมปัส (Hippocampus) ซึ่งทำให้หวนจำและ สร้างความจำทางดนตรีได้ (Guardian Nurses, 2021; Rockmyrun, 2020) และศึกษาวิจัยที่เกี่ยวข้องกับการ ขับร้องและกระบวนการทำงานของสมองโดยเฉพาะ ตัวอย่างเช่น Wan และคณะ (2010) กล่าวว่า การขับร้องเป็น กิจกรรมที่เกี่ยวข้องกับการบูรณาการของกระบวนการทำงานของสมองส่วนการได้ยินและประสาทสัมผัส Crawford และคณะ (2020) กล่าวว่า การขับร้องเป็นสัญลักษณ์ของความจำที่เฉพาะเจาะจง โดยสิ่งที่สะท้อนจาก การขับร้องแสดงถึงประสาทสัมผัส การรับรู้ ความรู้ความเข้าใจ และอารมณ์ของผู้สูงอายุ Oostendorp และคณะ (2014) นำเสนอผลวิจัยว่า ถึงแม้ว่าผู้สูงอายุสูญเสียความจำอย่างรุนแรง แต่พวกเขาสามารถเข้ารหัสและดึงข้อมูล ใหม่ได้ผ่านการขับร้อง เนื่องจากการขับร้องทำให้เกิดอารมณ์เชิงบวก ซึ่งสามารถกระตุ้นการทำงานของสมองส่วน ฮิปโปแคมปัสและสมองส่วนหน้า ที่ส่งผลให้ประสิทธิภาพของหน่วยความจำเพิ่มมากขึ้น ดังนั้นการขับร้องจึงน่าจะ เป็นกิจกรรมที่มีประโยชน์ต่อการฟื้นฟูสมรรถภาพของสมองที่ได้รับผลกระทบจากโรคสมองเสื่อมได้ จากข้อมูลและ



ผลวิจัยดังกล่าวก่อให้เกิดแนวคิดในการเขียนบทความวิชาการนี้ เพื่อสนับสนุนว่าความแม่นยำในการขับร้องมีผลกระทบต่อสมรรถนะส่วนความจำ ซึ่งสะท้อนออกเป็นพฤติกรรมหรือทัศนคติที่นำไปสู่การเสริมสร้างคุณภาพชีวิตของผู้สูงอายุให้ดีขึ้นได้

## การขับร้องและประสาทวิทยาศาสตร์

ความแม่นยำในการขับร้องประเมินได้จากความถูกต้องของคำร้อง ระดับเสียง และจังหวะ ซึ่งเป็นทักษะทางดนตรีขั้นพื้นฐาน (Knaus, et al. 2020) ที่เกิดจากการทำงานของสมอง Kleber and Zarate (2014) อธิบายเรื่องประสาทวิทยาศาสตร์ของการขับร้อง (The Neuroscience of Singing) โดยสรุปว่า การควบคุมกล้ามเนื้อเพื่อการผลิตเสียงขับร้องใช้เครือข่ายทางสมอง 2 ส่วน คือ (1) ส่วนหน้าของเปลือกสมองซิงคิวเลท (Anterior Cingulate Cortex) และ เพอร์อะควิดุกทอล เกรย์ (Periaqueductal Gray) ทำหน้าที่เกี่ยวกับการได้ยินและการเปล่งเสียง และ (2) สมองส่วนสั่งการ (Primary Motor Cortex) ชูดสมองพิทาเมนและโกลเบสพาลลิเดส (Putamen and Globus Pallidus) และชูดสมองพอนทีนเกรย์และซีรีเบลลัม (Pontine Gray and Cerebellum) ทำหน้าที่ปรับแต่งการเปล่งเสียงที่มาจากการเรียนรู้ โดยทำงานร่วมกันเป็นการประมวลผลย้อนกลับ 3 ส่วน ได้แก่ (1) ส่วนการได้ยิน (Auditory Feedback Processing) เป็นการประเมินเสียงขับร้องด้วยการฟังตั้งแต่ระดับเสียงพื้นฐานเสียงขับซ้อน และการเปลี่ยนระดับเสียงเพื่อการขับร้องที่ถูกต้องตรงตามทำนองร้องและดนตรีประกอบ (2) ส่วนประสาทสัมผัส (Somatosensory Feedback Processing) เป็นการรับรู้สัมผัสของร่างกายขณะเปล่งเสียง เช่น การสัมผัสของหน้าอก ความแตกต่างของรูปปากในการออกเสียงสระ และการเปรียบเทียบลมหายใจเพื่อการเปล่งเสียง เป็นต้น และ (3) การควบคุมอวัยวะเพื่อเสียงร้อง (Vocal Motor Control and Feedback Processing) เป็นกระบวนการที่ซับซ้อนระหว่างอวัยวะเพื่อเสียงร้อง การได้ยิน และการสัมผัสเพื่อให้เกิดการเปล่งเสียงได้อย่างอัตโนมัติ ข้อมูลดังกล่าวข้างต้น สามารถสรุปเป็นภาพที่ 1 การทำงานของสมองขั้นพื้นฐานเกี่ยวกับการขับร้อง

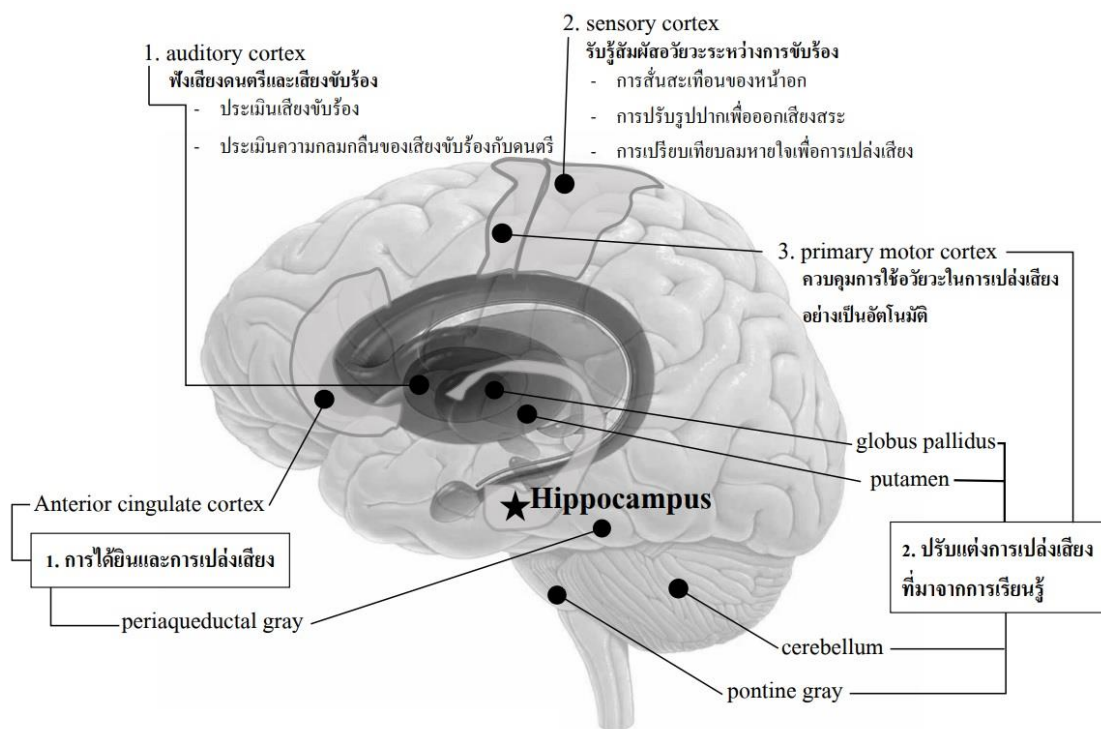

ภาพที่ 1 การทำงานของสมองขั้นพื้นฐานเกี่ยวกับการขับร้อง

ที่มา: Grujić (2022); Guardian Nurses (2021); Kleber and Zarate (2014); ROCKMYRUN (2020)

คำอธิบาย: ณิชัฐ อินทร์คง

## ความสัมพันธ์ระหว่างความแม่นยำในการขับร้องกับความจำของผู้สูงอายุ

จากข้อมูลข้างต้น สันนิษฐานได้ว่าหากสมองส่วนฮิปโปแคมปัสของผู้สูงอายุได้รับการกระตุ้นด้วยการขับร้องที่มีความแม่นยำทั้งคำร้องและทำนองเพลงที่มีความกลมกลืนกับเสียงดนตรี จะมีส่วนช่วยเสริมสร้างสมองส่วนความจำให้มีพัฒนาการที่ดีเพิ่มขึ้น และอาจช่วยชะลอความเสี่ยงที่นำไปสู่โรคระบบประสาท เช่น อัลไซเมอร์ พาร์กินสัน และภาวะซึมเศร้า เป็นต้น เหล่านี้ไม่ได้เป็นเพียงผลกระทบที่ดีต่อคุณภาพชีวิตทั้งทางกายและสุขภาพทางจิตของผู้สูงอายุให้สามารถดำเนินชีวิตได้อย่างมีคุณค่าเท่านั้น แต่ยังเป็นการลดภาระทางสังคมและลดค่าใช้จ่ายในการดูแลรักษา ซึ่งสะท้อนถึงความเป็นอยู่ทางสังคมและระบบเศรษฐกิจที่มีความมั่นคงและยั่งยืนได้ในอนาคต ความแม่นยำในการขับร้องเกิดจากการทำงานร่วมกันของสมอง 3 ส่วน คือ (1) สมองส่วนการได้ยิน เพื่อฟังเสียงดนตรีและเสียงขับร้องของตนเอง (2) สมองส่วนรับรู้สัมผัส เพื่อรับรู้สัมผัสอวัยวะสำหรับการหายใจเพื่อการขับร้องและการเปล่งเสียงขับร้อง และ (3) สมองส่วนสั่งการ เพื่อควบคุมการใช้อวัยวะในการเปล่งเสียงได้เป็นอัตโนมัติ ซึ่งการทำงานร่วมกันของสมองเหล่านี้ต้องอยู่ภายใต้การประเมินตนเอง หมายถึง ผู้ขับร้องสามารถประเมินทักษะต่างๆ ที่เกี่ยวข้องกับการขับร้องได้ด้วยตนเอง เช่น การได้ยินความกลมกลืนของเสียงขับร้องกับดนตรี การรับรู้สัมผัสอวัยวะที่เกี่ยวข้องกับการขับร้อง และการควบคุมอวัยวะเพื่อการเปล่งเสียง เป็นต้น เพื่อนำไปสู่การขับร้องที่มีความแม่นยำทั้งคำร้องและทำนอง จากข้อมูลดังกล่าวสรุปเป็นโมเดลการทำงานของสมองเพื่อการขับร้องขั้นพื้นฐานตามภาพที่ 2

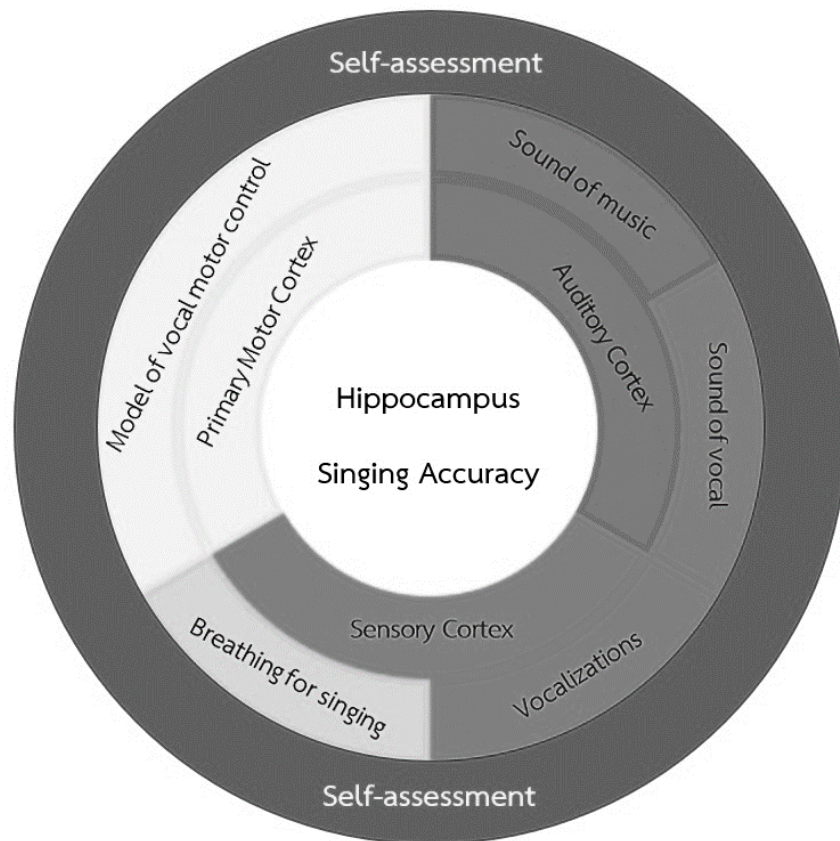

ภาพที่ 2 โมเดลการทำงานของสมองเพื่อการขับร้องขั้นพื้นฐาน  
ที่มา: ญัฐธัญ อินทร์คง, 2565

ความแม่นยำในการขับร้องสะท้อนถึงความสามารถของสมองในการสร้างความจำและทบทวนข้อมูลทางดนตรีได้ เนื่องจากความจำเกิดจากสมองสื่อสารข้อมูลผ่านเครือข่ายเซลล์ประสาทที่มีประมาณหนึ่งร้อยพันล้าน

เซลล์ที่เชื่อมต่อกันด้วยจุดประสานประสาท (Synapses) ที่มีสัญญาณไฟฟ้าและสารสื่อประสาททางเคมี (Synapse: Australia's brain injury organization, 2022) เมื่อเซลล์ประสาทถูกกระตุ้นจะเกิดการถ่ายเทเกลือแร่ระหว่างภายในและภายนอกจนเกิดประจุไฟฟ้าและสัญญาณต่อเนื่องไปที่ปลายประสาทขาออก ทำให้เกิดการหลั่ง “สารสื่อประสาท” (Neurotransmitters) ที่ทำหน้าที่เป็นตัวนำสัญญาณจากเซลล์ประสาทหนึ่งไปกระตุ้นเซลล์ประสาทถัดไป (บ้านหมอ, 2559) หรือทำหน้าที่เชื่อมโยงระหว่างเซลล์ประสาทกับเซลล์กล้ามเนื้อ ด้วยเหตุนี้ การศึกษาประสาทวิทยาศาสตร์ คือ การทำความเข้าใจสมองที่แสดงออกเป็นพฤติกรรม การรับรู้ การเคลื่อนไหว การคิด และการจำ ซึ่งสามารถตรวจสอบระดับของเซลล์ประสาทแต่ละเซลล์ รวมถึงคุณสมบัติและการสื่อสารระหว่างเซลล์ประสาท (College of Biological Sciences, University of Minnesota, 2022) ด้วยเครื่องตรวจคลื่นไฟฟ้าสมอง (EEG - Electroencephalogram) ซึ่งเป็นเครื่องมือที่มีประสิทธิภาพและได้รับการยอมรับจากนักวิจัยในวงกว้าง (Kumar and Bhuvanewari, 2012) ที่สามารถแยกแยะคลื่นไฟฟ้าสมอง ได้แก่ เดลตา (delta) เทตา (Theta) อัลฟา (Alpha) เบตา (Beta) และ แกมมา (Gamma) บนสัญญาณความถี่ที่มีระยะห่างระหว่าง 0.1 เฮิร์ตซ์ - มากกว่า 100 เฮิร์ตซ์

## บทสรุป

จากการศึกษาประสาทวิทยาศาสตร์เพื่อการช้บร้ง พบว่า สมองเพื่อการช้บร้งขั้นพื้นฐาน ประกอบด้วยสมองส่วนการได้ยิน สมองส่วนรับรู้ความรู้สึก และสมองส่วนสั่งการ เมื่อสมองเหล่านี้ถูกกระตุ้นด้วยการช้บร้งและดนตรีทำให้เกิดประจุไฟฟ้าและสารสื่อประสาทซึ่งทำหน้าที่เชื่อมโยงระหว่างเซลล์ประสาทเพื่อส่งข้อมูลระหว่างกัน ทำให้ข้อมูลประสพการณ์และบริบททางดนตรีถูกจัดเก็บในสมองส่วนฮิปโปแคมปัสที่สามารถหวนจำและสร้างเป็นความจำทางดนตรี ดังนั้น หากผู้สูงอายุสามารถช้บร้งบทเพลงได้ด้วยความแม่นยำทั้งคำร้องและทำนองเพลงความเป็นไปได้ที่สมองส่วนความจำจะมีการเปลี่ยนแปลงไปในทิศทางที่ดีขึ้น ซึ่งสะท้อนออกเป็นพฤติกรรมความคิด และทัศนคติที่นำไปสู่การมีคุณภาพชีวิตที่ดี ข้อมูลในบทความนี้ไม่ใช่แค่องค์ความรู้ที่นำไปสู่ความเข้าใจถึงประโยชน์ของการช้บร้งต่อการทำงานของระบบประสาทสมองเท่านั้น แต่ยังเป็นข้อมูลที่สามารถนำไปต่อยอดหรือประยุกต์ใช้เพื่อให้เกิดประโยชน์แก่ตนเองและผู้อื่นในสังคมได้ เช่น การใช้ข้อมูลเป็นแนวทางในการออกแบบกิจกรรมดนตรีเพื่อกระตุ้นการทำงานของระบบประสาทสมอง และการใช้ดนตรีเป็นองค์ประกอบของสินค้าหรือบริการที่มุ่งเน้นส่งเสริมพัฒนาการทางสมองส่วนความจำของผู้สูงอายุ เป็นต้น นอกจากนี้ ความสัมพันธ์ระหว่างความแม่นยำในการช้บร้งกับความจำของผู้สูงอายุยังเป็นประเด็นที่ควรได้รับการศึกษาเพิ่มเติม โดยมุ่งค้นหาข้อมูลเชิงประจักษ์ด้วยเครื่องมือทางวิทยาศาสตร์และระบบคอมพิวเตอร์ เพื่อยืนยันว่าความแม่นยำในการช้บร้งสามารถส่งผลกระทบต่อสมองส่วนความจำของผู้สูงอายุได้

## เอกสารอ้างอิง

กรมกิจการผู้สูงอายุ. (2565). **สถิติผู้สูงอายุ**. ค้นเมื่อ 18 กรกฎาคม 2565, จาก <https://www.dop.go.th/th/ know/side/1/1/1159>.

ณัฐธัญ อินทร์คง และพัชรินทร์ ร่มโพธิ์ชื่น. (2563). **ดนตรีเพื่อการพัฒนาสุขภาพทางจิตของผู้สูงอายุในอาเซียนกรณีศึกษา คณะนักร้องประสานเสียงผู้สูงอายุ TSC (Thai Senior Choir)**. ค้นเมื่อ 11 กุมภาพันธ์ 2565, จาก

[https://drive.google.com/file/d/1m00Sx7P9QpkSiMnrd\\_wRyaVXPjVU27dv/view?usp=sharing](https://drive.google.com/file/d/1m00Sx7P9QpkSiMnrd_wRyaVXPjVU27dv/view?usp=sharing).

- บ้านหม้อ. (2559). **การทำงานของสมองและระบบประสาท**. ค้นเมื่อ 20 มีนาคม 2565, จาก <http://www.idoctorhouse.com/library/physio-neuro/>.
- สุทธิพงษ์ เรืองจันทร์, ณัฐธัญ อินทร์คง และณรงค์ชัย ปิฎกัรชต์. (2563). **แนวโน้มการเปลี่ยนแปลงสุขภาพทางจิตของผู้เข้าร่วมกิจกรรมขับร้องประสานเสียงสำหรับผู้สูงอายุ**. กรุงเทพมหานคร. (เอกสารไม่ตีพิมพ์เผยแพร่).
- สำนักงานสถิติแห่งชาติ. (2564). **บทสรุปสำหรับผู้บริหารการสำรวจประชากรสูงอายุในประเทศไทย พ.ศ. 2564**. ค้นเมื่อ 11 มีนาคม 2565, จาก [http://www.nso.go.th/sites/2014/DocLib13/ด้านสังคม/สาขาประชากร/ประชากรสูงอายุ/2564/summary\\_excusive\\_64.pdf](http://www.nso.go.th/sites/2014/DocLib13/ด้านสังคม/สาขาประชากร/ประชากรสูงอายุ/2564/summary_excusive_64.pdf).
- Alzheimer's Disease International. (2021). **World Alzheimer Report 2021: Journey through the diagnosis of dementia**. Retrieved July, 17, 2022. <https://www.alzint.org/u/World-Alzheimer-Report-2021.pdf>.
- College of Biological Sciences, University of Minnesota. (n.d.). **Neuroscience**. Retrieved June, 13, 2022, From <https://cbs.umn.edu/academics/majorsminors/neuroscience>.
- Crawford, L. A., Cho, E., and Ilari, B. (2020). **30 SINGING AND ELDERS - Toward a Life Experience Approach**. *The Routledge Companion to Interdisciplinary Studies in Singing*, 3, pp.383-394. Retrieved November 13, 2022. From [https://www.researchgate.net/publication/343588261\\_Chapter\\_30\\_SINGING\\_AND\\_ELDERS\\_-\\_Toward\\_a\\_Life\\_Experience\\_Approach](https://www.researchgate.net/publication/343588261_Chapter_30_SINGING_AND_ELDERS_-_Toward_a_Life_Experience_Approach).
- Creech, A., Hallam, S., Varvarigou, M., McQueen, H., and Gaunt, H. (2013). **Active music making: a route to enhanced subjective well-being among older people**. *Perspectives in Public Health*, 133 (1), pp.36-43, From DOI: 10.1177/1757913912466950.
- Dementia in the Western Pacific. (n.d.). Retrieved June, 18, 2022, From <https://www.who.int/westernpacific/health-topics/dementia>.
- Gridley, H., Astbury, J., Sharples, J., and Aguirre, C. (2011). **Benefits of group singing for community mental health and wellbeing: Survey and literature review**. Australia: Victorian Health Promotion Foundation (VicHealth).
- Grujičić, R. (2022). **Globus pallidus**. Retrieved July 2, 2022, From <https://www.kenhub.com/en/library/anatomy/globus-pallidus>.
- Guardian Nurses. (2021). **Music and the Brain, Listen Closely**. Retrieved March, 20, 2022, From <https://www.guardiannurses.com/music-and-the-brain-listen-closely/>.
- Kleber, B., and Zarate, J. M. (2014). **The Neuroscience of Singing**. Retrieved April, 11, 2022, From DOI: 10.1093/oxfordhb/9780199660773.013.015.
- Knaus, H., Peschl, W., Rehorska, W. and Winter, C. (n.d.). **“Musik Erziehung Spezial,” Leitring: Druckerei Niegelhell, 66 (3)**, Retrieved June 16, 2020, From [https://www.agmoe.at/wp-content/uploads/2014/05/AGMOE\\_MA\\_Spezial\\_2013\\_3.pdf?fbclid=IwAR1M5o8evNO87BIOs\\_Mzz01GvX8X6kTf1XoLRRZhXDsz8olkEryNXoHAQ](https://www.agmoe.at/wp-content/uploads/2014/05/AGMOE_MA_Spezial_2013_3.pdf?fbclid=IwAR1M5o8evNO87BIOs_Mzz01GvX8X6kTf1XoLRRZhXDsz8olkEryNXoHAQ) (German).
- Kumar, J. S. and Bhuvanewari, P. (2012). **Analysis of Electroencephalography (EEG) Signals and Its Categorization – A Study**. *Procedia Engineering*, 38, pp. 2525 – 2536, Retrieved

- July 15, 2022, From  
<https://reader.elsevier.com/reader/sd/pii/S1877705812022114?token=4442CE7409F6307EFB84C06F30F884DAF7021D266F8F36574CDF1057DC33323D9738A3984917683E25080BB92536FAFC&originRegion=eu-west-1&originCreation=20220715080329>.
- Laukka, P. (2007). **Uses of Music and Psychological Well-being among the Elderly.** *Journal of Happiness Studies*, 8 (2), pp.215—241, From DOI 10.1007/s10902-006-9024-3.
- MacGlone, U. M., Vamvakaris, J., Wilson, G. B., and MacDonald, R. A. R. (2020). **Understanding the Wellbeing Effects of a Community Music Program for People With Disabilities: A Mixed Methods, Person-Centered Study.** *Frontiers in Psychology*, 11, pp.1-12 Retrieved September 23, 2021, From <https://doi.org/10.3389/fpsyg.2020.588734>.
- Oostendorp, J. C., and Montel, S. R. (2014). **Singing can enhance episodic memory functioning in elderly people with Alzheimer's disease.** *Journal of the American Geriatrics Society*. 62 (5), pp.982-983. Retrieved November 13, 2022, From <https://doi.org/10.1111/jgs.12731>.
- Rehab, F. (2020). **Anterior Cingulate Cortex Damage: Signs and Treatments.** Retrieved March, 25, 2022. From <https://www.flintrehab.com/anterior-cingulate-cortex-damage/>.
- ROCKMYRUN. (2020). **Are You What You Listen To?.** Retrieved March, 22, 2022, From <https://www.rockmyrun.com/blog/article/are-you-what-you-listen-to/>.
- Ryff, C. D. (2003). **Psychological Well-Being Revisited: Advances in the science and practice of eudaimonia.** *Psychotherapy and psychosomatics*, 83 (1), pp.10-28.
- Synapse: Australia's brain injury organisation. (2022). **Understanding the Nervous System.** Retrieved July 28, 2022 From <https://synapse.org.au/fact-sheet/understanding-the-nervous-system/>.
- Wan, C. Y., Rüber, T., Hohmann, A., and Schlaug, G. (2010). **The Therapeutic Effects of Singing in Neurological Disorders.** *Music Perception*, 27 (4), pp.287-295. Retrieved August 22, 2021, From <https://doi.org/10.1525/mp.2010.27.4.287>.
- World Health Organization. (2006). **Alzheimer's Disease: Help for Caregivers.** Retrieved March 15, 2022, From <https://www.who.int/publications/i/item/WHO-MNH-MND-94.8>.

ปัจจัยเชิงสาเหตุการจัดการด้วยเทคโนโลยีดิจิทัลของ  
ผู้ประกอบการอุตสาหกรรมผลิตยานยนต์ในอนาคต

The Causal Factors for the Management of Digital Technology of the  
Automotive Manufacturing Industry in the Future

อัคนันท์ อัศวโกคิน (Akaranan Asavarutpokin)<sup>1\*</sup>,  
คณกร สว่างเจริญ (Kanakorn Sawangcharoen)<sup>2</sup>,  
นัยนพัส อินจวงจิริกิตต์ (Nainapas Injounjirakit)<sup>3</sup>

<sup>1</sup>หลักสูตรวิศวกรรมศาสตรบัณฑิต, สาขาวิชาเทคโนโลยีวิศวกรรมอัตโนมัติ, คณะวิศวกรรมศาสตร์และเทคโนโลยีอุตสาหกรรม,  
มหาวิทยาลัยราชภัฏบ้านสมเด็จเจ้าพระยา

(Bachelor of Engineering Program in Automation Engineering Technology, Faculty of Engineering and Industrial Technology,  
Bansomdejchaopraya Rajabhat University)

<sup>2</sup>สาขาการจัดการเทคโนโลยีดิจิทัลเพื่อการศึกษา, บัณฑิตวิทยาลัย, มหาวิทยาลัยราชภัฏบ้านสมเด็จเจ้าพระยา  
(Management of Information Technology, Graduate School, Bansomdejchaopraya Rajabhat University)

<sup>3</sup>สาขาวิชาเทคโนโลยีสารสนเทศและการสื่อสาร, คณะวิทยาศาสตร์และเทคโนโลยี, มหาวิทยาลัยราชภัฏบ้านสมเด็จเจ้าพระยา  
(Department of Information and Communications Technology, Faculty of Science and Technology, Bansomdejchaopraya  
Rajabhat University)

\*Corresponding Author. E-mail : akaranun.as@bsru.ac.th

(Received: September 2, 2022; Revised: November 24, 2022; Accepted: November 25, 2022)

### บทคัดย่อ

การวิจัยเรื่องนี้มีวัตถุประสงค์ 1) เพื่อศึกษาปัญหา อุปสรรคในการจัดการด้วยเทคโนโลยีดิจิทัลของผู้ประกอบการอุตสาหกรรมผลิตยานยนต์ในปัจจุบัน 2) เพื่อศึกษาปัจจัยที่มีอิทธิพลต่อการจัดการด้วยเทคโนโลยีดิจิทัลของผู้ประกอบการอุตสาหกรรมผลิตยานยนต์ และ 3) เพื่อเสนอแบบจำลองปัจจัยเชิงสาเหตุการจัดการด้วยเทคโนโลยีดิจิทัลของผู้ประกอบการอุตสาหกรรมผลิตยานยนต์ในอนาคต โดยใช้วิธีการวิจัยแบบผสม (Mix Method) ประกอบด้วย การวิจัยเชิงปริมาณ (Quantitative Research) กลุ่มตัวอย่างได้แก่ เจ้าของบริษัทยานยนต์และผู้บริหารบริษัทยานยนต์ จำนวน 400 คน และการวิจัยเชิงคุณภาพ (Qualitative Research) ผู้ให้ข้อมูลสำคัญ 1) เจ้าของบริษัทยานยนต์ จำนวน 5 คน 2) ผู้บริหารบริษัทยานยนต์ จำนวน 5 คน 3) เจ้าหน้าที่ระดับสูงของหน่วยงานภาครัฐ เช่น กระทรวงอุตสาหกรรม กระทรวงพาณิชย์ สำนักงานมาตรฐานอุตสาหกรรม ผู้บริหารสมาคมสถาบันที่เกี่ยวข้องกับอุตสาหกรรมยานยนต์ จำนวน 5 คน และ 4) นักวิชาการที่เกี่ยวข้องกับอุตสาหกรรมยานยนต์ จำนวน 5 คน รวมทั้งสิ้น 20 คน

ผลการวิจัยเพื่อตอบวัตถุประสงค์ข้อที่ 1 เพื่อศึกษาปัญหา อุปสรรคในปัจจุบันปัจจัยเชิงสาเหตุการจัดการด้วยเทคโนโลยีดิจิทัลของผู้ประกอบการอุตสาหกรรมผลิตยานยนต์ในปัจจุบันนับจากที่รัฐบาลได้กำหนดนโยบายมุ่งเน้นพัฒนาให้ประเทศไทยเข้าสู่ยุค Thailand 4.0 โดยเป็นวาระแห่งชาติที่มีความสำคัญต่อการเพิ่มขีดความสามารถในการแข่งขันและมีการยกระดับคุณภาพและสร้างมาตรฐานการทำงานไปสู่ระดับมาตรฐานสากลด้วยการนำเอานวัตกรรมเทคโนโลยีเข้ามาใช้ในการดำเนินธุรกิจภายใต้การประยุกต์ใช้เพื่อส่งเสริมการจัดการในอุตสาหกรรมผลิตยานยนต์

ผลการวิจัยเพื่อตอบวัตถุประสงค์ข้อที่ 2) เพื่อศึกษาปัจจัยที่มีอิทธิพลต่อการจัดการด้วยเทคโนโลยีดิจิทัลของผู้ประกอบการอุตสาหกรรมผลิตยานยนต์และ 3) เพื่อเสนอแบบจำลองปัจจัยเชิงสาเหตุการจัดการด้วยเทคโนโลยีดิจิทัลของผู้ประกอบการอุตสาหกรรมผลิตยานยนต์ในอนาคต โดยพบว่า แบบจำลองปัจจัยเชิงสาเหตุการจัดการด้วยเทคโนโลยีดิจิทัลของผู้ประกอบการอุตสาหกรรมผลิตยานยนต์ในอนาคตให้มีประสิทธิภาพมากขึ้นทั้งระบบ

ประกอบด้วย 4 ด้าน ได้แก่ 1) ด้านผู้นำเชิงกลยุทธ์ 2) ด้านการปรับเปลี่ยนองค์กร 3) ด้านนวัตกรรมเทคโนโลยีดิจิทัลและ 4) ปัจจัยเชิงสาเหตุการจัดการด้วยเทคโนโลยีดิจิทัลของผู้ประกอบการอุตสาหกรรมผลิตรายยนต์ในอนาคต สำหรับแบบจำลองของปัจจัยเชิงสาเหตุการจัดการด้วยเทคโนโลยีดิจิทัลของผู้ประกอบการอุตสาหกรรมผลิตรายยนต์ในอนาคตโดยเรียงลำดับความสำคัญขององค์ประกอบได้ ดังต่อไปนี้

1. ด้านนวัตกรรมเทคโนโลยีดิจิทัลโดยมีค่าอิทธิพลเท่ากับ 0.438 ประกอบด้วย 3 องค์ประกอบได้แก่ 1) นวัตกรรมเทคโนโลยีด้านผลิตภัณฑ์และบริการ มีค่าอิทธิพลเท่ากับ 0.687 2) นวัตกรรมเทคโนโลยีด้านกระบวนการ มีค่าอิทธิพลเท่ากับ 0.627 และ 3) นวัตกรรมเทคโนโลยีด้านการบริหารจัดการ มีค่าอิทธิพลเท่ากับ 0.613

2. ด้านผู้นำเชิงกลยุทธ์ โดยมีค่าอิทธิพลเท่ากับ 0.398 ประกอบด้วย 3 องค์ประกอบ ได้แก่ 1) แบบจำลองภาวะผู้นำการเปลี่ยนแปลง มีค่าอิทธิพลเท่ากับ 0.690 2) แบบจำลองภาวะผู้นำการเปลี่ยนสภาพ มีค่าอิทธิพลเท่ากับ 0.655 และ 3) แบบจำลองภาวะผู้นำแบบสร้างสรรค์ มีค่าอิทธิพลเท่ากับ 0.709

3. ด้านการปรับเปลี่ยนองค์กร โดยมีค่าอิทธิพลเท่ากับ 0.291 ประกอบด้วย 3 องค์ประกอบได้แก่ 1) ด้านนโยบาย มีค่าอิทธิพลเท่ากับ 0.702 2) ด้านโครงสร้างองค์กร มีค่าอิทธิพลเท่ากับ 0.710 และ 3) ด้านทรัพยากรบุคคล มีค่าอิทธิพลเท่ากับ 0.698

ในด้านปัจจัยเชิงสาเหตุการจัดการด้วยเทคโนโลยีดิจิทัลของผู้ประกอบการอุตสาหกรรมผลิตรายยนต์ในอนาคตประกอบด้วย 4 องค์ประกอบ ได้แก่

1. ด้านวิจัย พัฒนาและสร้างนวัตกรรมในอุตสาหกรรมผลิตรายยนต์ในอนาคต โดยมีค่าอิทธิพลเท่ากับ 0.788

2. ด้านการแข่งขันในอุตสาหกรรมผลิตรายยนต์ในอนาคต โดยมีค่าอิทธิพลเท่ากับ 0.795

3. อุตสาหกรรมเกี่ยวเนื่องและสนับสนุนในอุตสาหกรรม ผลิตรายยนต์ในอนาคตโดยมีค่าอิทธิพลเท่ากับ 0.741

4. ด้านผลประโยชน์ โดยที่มีค่าอิทธิพลเท่ากับ 0.737

ปัจจัยเชิงสาเหตุการจัดการด้วยเทคโนโลยีดิจิทัลของผู้ประกอบการอุตสาหกรรมผลิตรายยนต์ในอนาคตจะคำนึงถึงประเด็นสำคัญเกี่ยวกับเป้าหมายในด้านการผลิตและการตลาดอย่างชัดเจน และสร้างสมดุลระหว่างอุปสงค์และอุปทานที่เหมาะสม เน้นการเพิ่มมูลค่าและความต้องการของตลาดที่สอดคล้องกับแผนพัฒนาเศรษฐกิจและสังคมแห่งชาติ ที่กำหนดเป้าหมายในการใช้เทคโนโลยีดิจิทัลที่มีประสิทธิภาพสูงเพื่อ ให้เป็นอุตสาหกรรมที่มีมูลค่าสูงและเกิดความยั่งยืนต่อไป

**คำสำคัญ :** ปัจจัยเชิงสาเหตุการจัดการ; เทคโนโลยีดิจิทัล; ผู้ประกอบการอุตสาหกรรมผลิตรายยนต์

## Abstract

The objectives of this research were 1) to study the problems and obstacles in digital technology management of automotive industry entrepreneurs today 2) to study factors influencing digital technology management of automotive industry entrepreneurs and 3) to propose a causal model of digital technology management of automotive industry entrepreneurs in the future. The research employed a mixed-method study. For the quantitative research part, the samples were 400 automobile company owners and executives. For the qualitative research, the key data providers were 1) Five automotive company owners 2) Five automotive company executives 3) Five high-level officers of government agencies including those from the Ministry of Industry, Ministry of Commerce, Office of Industrial Standards, the association's executive board,

and the institute related to the automotive industry and 4) Five academicians related to automotive industry—all of which are 20 participants in total.

The results respond to the first objective of the study which is to explore the problems and obstacles in the causal factors of digital technology management of automotive industry entrepreneurs today since the government has set the policy to focus on developing Thailand into the Thailand 4.0 era, which is a national agenda that is important for increasing the competitiveness, upgrading quality, and developing international work standards by applying innovative technology in business to promote management in the automotive industry.

For the objectives 2) to study factors influencing digital technology management of automotive industry entrepreneurs and 3) to propose a causal model of digital technology management of automotive industry entrepreneurs in the future, it is found that the causal model of digital technology management of the future automotive manufacturing industry proposed to make the management more efficient in the whole system consists of 4 aspects: 1) strategic leadership 2) organizational change, 3) digital technology and innovation and 4) causal factors of digital technology management of entrepreneurs in the automotive manufacturing industry in the future.

The causal model of digital technology management of the future automotive manufacturing industry is listed based on the order of importance of each component as follows:

1. The influence value of digital technology and innovation is 0.438 consisting of 3 components: 1) Technological innovations in products and services (0.687) 2) Innovations in process technology (0.627) and 3) Innovations in management technology (0.613).

2. The influence value of strategic leadership is 0.398 consisting of 3 components: 1) Change-oriented Leadership Model (0.690) 2) Transformational Leadership Model (0.655) and 3) Creative Leadership Model (0.709).

3. The influence value of organizational change is 0.291 consisting of 3 components: 1) Policy (0.702) 2) Organizational structure (0.710) and 3) Human resources (0.698).

In terms of causal factors, digital technology management of future automotive manufacturing industry operators consists of 4 components as follows:

1. Research, development, and innovation in the automotive manufacturing industry in the future with an influence value of 0.788

2. Competition in the automotive manufacturing industry in the future with an influence value of 0.795

3. Related and supporting industries in the automotive manufacturing in the future with an influence value of 0.741

4. Operating results with an influence value of 0.737

The causal factors of digital technology management of the automotive manufacturing industry in the future will clearly take into account the key issues related to production and marketing goals. They also create the balance between supply and demand, focus on adding



value and market demand in line with the National Economic and Social Development Plan that aims to use highly effective digital technology to be a high-value and sustainable industry.

**Keywords:** The Causal Factors for the Management; Digital Technology; Automotive Manufacturing Industry

## บทนำ

ประเทศไทยผลิตรถยนต์เป็นลำดับที่ 13 ของโลก สร้างมูลค่าการส่งออกมากกว่า 1 ล้านล้านบาท คิดเป็นร้อยละ 12.3 ของทั้งหมด ตลาดรถยนต์ภายในประเทศปี พ.ศ.2563 มียอดรวมทั้งสิ้น 796,579 คัน น้อยกว่าที่คาดหวังมากจากการเปลี่ยนแปลงอย่างรวดเร็วในทุกด้านของอุตสาหกรรมยานยนต์ทั้งทางด้านเศรษฐกิจที่อยู่ในช่วงฟื้นตัวหรือการพัฒนาของคู่แข่งและภัยร้ายแรงจากวิกฤติโควิด 19 (ศูนย์สารสนเทศยานยนต์, 2564) และจากทิศทางนโยบายไทยแลนด์ 4.0 ของรัฐบาล ที่เน้นให้มีการใช้เทคโนโลยีดิจิทัลเป็นตัวขับเคลื่อนมากขึ้นและให้อุตสาหกรรมยานยนต์เป็นภาคเศรษฐกิจนำร่องในตลาดโลก แต่ขณะนี้การผลิตยานยนต์โดยรวมยังไม่ตอบรับกับการเปลี่ยนแปลงนี้ จึงต้องมีการพัฒนาออกแบบและคิดค้นเทคโนโลยีสมัยใหม่ขั้นสูงมากขึ้น เพื่อสนับสนุนการจัดการที่จะสร้างมูลค่าเพิ่มและความได้เปรียบในการแข่งขันกับคู่แข่งเดิมและคู่แข่งรายใหม่ (สมาคมวิศวกรรมยานยนต์, 2565: 1-3) เนื่องจากมีนักลงทุนจากต่างประเทศเข้ามามากขึ้นซึ่งในอนาคตการพัฒนาอุตสาหกรรมยานยนต์โลกจะมุ่งไปสู่ยุคความเป็นอัจฉริยะด้วยการใช้ชิ้นส่วนอิเล็กทรอนิกส์และสัญญาณอินเตอร์เน็ตมาทำการควบคุมการทำงานแบบอัตโนมัติ (Collins, 2018) ซึ่งรัฐบาลได้ให้ความสำคัญกับการสนับสนุนการผลิตรถยนต์และชิ้นส่วนแบบใช้นวัตกรรมเทคโนโลยีดิจิทัลอิเล็กทรอนิกส์มากขึ้นเรื่อย ๆ อย่างเป็นรูปธรรม (Tedre, 2011: 361-387) เพราะจะเสริมสร้างความแข็งแกร่งของอุตสาหกรรมยานยนต์ในอนาคต (Atkinso, 2018; Acemoglu and Restrepo, 2017)

ในอนาคตประเทศไทยจะมีปัญหากับตลาดรถยนต์ที่ใช้ชิ้นส่วนอิเล็กทรอนิกส์ที่มีประสิทธิภาพสูงรวมทั้งจากการมุ่งผลิตรถยนต์ไฟฟ้าเป็นหลัก จึงไม่อาจเลี่ยงทิศทางการเปลี่ยนแปลงของตลาดโลกได้และต้องใช้เทคโนโลยีดิจิทัลเพื่อการจัดการมากขึ้นหากต้องการให้อุตสาหกรรมยานยนต์มีข้อได้เปรียบบริษัทค่ายยานยนต์อื่นจากทั่วโลกที่มีการลงทุนแข่งขันทางการค้ากันอย่างรุนแรงและการผลิตที่ลดลงอย่างต่อเนื่องจากสถานการณ์โควิด 19 ที่ส่งผลกระทบต่อระบบเศรษฐกิจให้เกิดการถดถอยอย่างรุนแรงไปทั่วโลก ซึ่งในส่วนของแผนแม่บทอุตสาหกรรมยานยนต์ ได้กำหนด VISION ไว้ว่าต้องการให้ประเทศไทยเป็นฐานการผลิตยานยนต์ที่มีความแข็งแกร่งในการดำเนินธุรกิจ ในการบรรลุเป้าหมายดังกล่าว จึงต้องใช้เทคโนโลยีดิจิทัลเพื่อการจัดการเพราะขนาดของอุตสาหกรรมที่มีขนาดใหญ่ที่สุด มีความสลับซับซ้อนของการบริหารจัดการมาก มีคู่แข่งเป็นจำนวนมากจากประเทศที่พัฒนาแล้ว การพัฒนาศักยภาพสำคัญเพื่อสร้างความเป็นเลิศให้กับกลุ่มอุตสาหกรรมนี้ ต้องเน้นที่ด้านการบริหารจัดการ เช่น การดำเนินการในด้านต่าง ๆ กระบวนการควบคุมคุณภาพ การวางแผนติดตามประเมินผล ปรับปรุงกระบวนการให้เหมาะสมกับงานแต่ละประเภท การพัฒนาบุคลากรที่ควบคุมและคาดหวังได้ยากที่สุด (สถาบันยานยนต์, 2564: 13; Butollo, Jürgens and Krzywdzinski: 2019; Reilly, 2014))

อุตสาหกรรมยานยนต์มีความต้องการชิ้นส่วนและบริการจากรธุรกิจที่อยู่ในห่วงโซ่อุปทานในกลุ่ม OEM และ REM ซึ่งจะแบ่งตามระดับโครงสร้างการผลิต มีดังต่อไปนี้ (Chiacchio, Petropoulos and Pichler, 2018; Drahokoupil, 2020)

1. ผู้ผลิตชิ้นส่วนลำดับ 1 (First Tier) เป็นประเภทอุปกรณ์ป้อนโรงงานประกอบรถยนต์และรถจักรยานยนต์โดยตรง ซึ่งจะต้องมีเทคโนโลยีในการผลิตชิ้นส่วนให้ได้มาตรฐานตามที่ผู้ประกอบยานยนต์กำหนด

2. ผู้ผลิตชิ้นส่วนลำดับ 2 (Second Tier) เป็นผู้ผลิตชิ้นส่วนย่อยหรือจัดหาวัตถุดิบเพื่อป้อนผู้ผลิตชิ้นส่วนลำดับ 1

3. ผู้ผลิตชิ้นส่วนลำดับ 3 (Third Tier) เป็นผู้ผลิตหรือจัดหาวัตถุดิบป้อนผู้ผลิตชิ้นส่วนลำดับ 1 หรือ 2 การยกระดับอุตสาหกรรมไทยสู่ไทยแลนด์ 4.0 (Industries 4.0) ต้องพัฒนาเทคโนโลยีดิจิทัลเพื่อตอบสนองความต้องการของลูกค้าโดยใช้กระบวนการเทคโนโลยีดิจิทัลในการตัดสินใจทั้งกระบวนการผลิต การเชื่อมโยงวัตถุดิบจากผู้ผลิต การสั่งซื้อสินค้าของลูกค้าและการตรวจสอบสินค้าย้อนกลับตลอดห่วงโซ่อุปทาน ซึ่งเป็นการสร้างความเป็นเลิศจากระดับเอเชียสู่ระดับโลก ซึ่งในการบริหารอุตสาหกรรมยานยนต์ที่มีการแข่งขันให้ประสบความสำเร็จได้สิ่งสำคัญที่สุดคือผู้บริหารระดับสูงจะต้องมีการพัฒนาเทคโนโลยีดิจิทัลเพื่อการจัดการให้เกิดประสิทธิภาพสูงสุดมาผลักดันให้ประสบผลสำเร็จตามเป้าหมายด้วย (Kagermann, 2015; Powell, 2014; Winkelhake, 2018)

จากความสำคัญของอุตสาหกรรมยานยนต์ที่เป็นภาคการผลิตสำคัญของประเทศไทยและมีความได้เปรียบประเทศอื่นในกลุ่มอาเซียน ในการทำให้มีการเติบโตของอุตสาหกรรมยานยนต์นี้ภาคใต้แข่งขันกับประเทศที่มีวิวัฒนาการสูงจากทั้งในยุโรปและอเมริกา ได้รวมทั้งคู่แข่งสำคัญจากทวีปเอเชียเช่น จีน อินเดีย ญี่ปุ่นและเกาหลี รวมทั้งสถานการณ์โรคระบาดร้ายแรงโควิด 19 ดังนั้น ผู้ที่เกี่ยวข้องทุกฝ่าย จึงควรมีการพัฒนาอุตสาหกรรมยานยนต์ให้มีความสามารถในการแข่งขันและสร้างองค์การแห่งความเป็นเลิศจากเทคโนโลยีดิจิทัลนำมาประยุกต์ใช้กับการจัดการซึ่งจะเป็นแนวทางที่มีประสิทธิภาพและเป็นประโยชน์ต่อทุกฝ่ายในการสร้างความเจริญรุ่งเรืองอย่างยั่งยืน ต่อไป

## วัตถุประสงค์การวิจัย

1. เพื่อศึกษาปัญหา อุปสรรคในปัจจุบันเชิงสาเหตุการจัดการด้วยเทคโนโลยีดิจิทัลของผู้ประกอบการอุตสาหกรรมผลิตรถยนต์ในปัจจุบัน
2. เพื่อศึกษาปัจจัยที่มีอิทธิพลต่อปัจจัยเชิงสาเหตุการจัดการด้วยเทคโนโลยีดิจิทัลของผู้ประกอบการอุตสาหกรรมผลิตรถยนต์ในอนาคต
3. เพื่อเสนอแบบจำลองในการพัฒนาของเทคโนโลยีดิจิทัลของผู้ประกอบการอุตสาหกรรมผลิตรถยนต์ในอนาคต

## กรอบแนวคิดของการวิจัย

จากแนวความคิด ทฤษฎีและงานวิจัยที่เกี่ยวข้องที่ได้ทำการทบทวนวรรณกรรมมาทั้งหมดที่เกี่ยวข้องกับปัจจัยเชิงสาเหตุการจัดการด้วยเทคโนโลยีดิจิทัลของผู้ประกอบการอุตสาหกรรมผลิตรถยนต์ในอนาคต ประกอบด้วย 1) อุตสาหกรรมยานยนต์ในอนาคต 2) แนวคิด ทฤษฎี เกี่ยวกับผู้นำเชิงกลยุทธ์นวัตกรรมเทคโนโลยี 3) แนวคิดเกี่ยวกับนวัตกรรมในองค์การอุตสาหกรรม 4) แนวคิด ทฤษฎีเกี่ยวกับเทคโนโลยีดิจิทัลในองค์การอุตสาหกรรม 5) แนวคิด ทฤษฎีเกี่ยวกับการปรับเปลี่ยนองค์การ 6) แนวคิดเกี่ยวกับผลการดำเนินงานของอุตสาหกรรมชิ้นส่วนยานยนต์ในอนาคตและ 8) งานวิจัยที่เกี่ยวข้อง ผู้วิจัยนำมาวิเคราะห์ สังเคราะห์ สร้างเป็นกรอบแนวคิดของการวิจัย แสดงด้วยภาพที่ 1

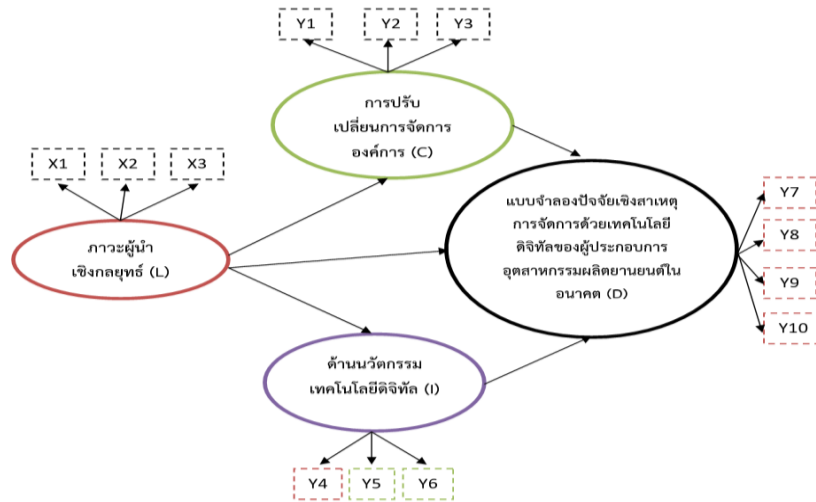

ภาพที่ 1 กรอบแนวคิดการวิจัย  
ที่มา: อัครนันท์ อัสวโกคิน, 2565

## วิธีดำเนินการวิจัย

การศึกษาเรื่องนี้ใช้วิธีการวิจัยแบบผสม (Mix Method) คือ ผู้วิจัยได้ทำการวิจัยเอกสาร ทบทวนวรรณกรรมต่าง ๆ ที่เกี่ยวข้อง หลังจากที่ได้กรอบแนวคิด ทฤษฎีและทำการตั้งสมมุติฐานของงานวิจัยแล้วใช้ระเบียบวิธีวิจัยทั้งการวิจัยเชิงปริมาณ (Quantitative Research) และการวิจัยเชิงคุณภาพ (Qualitative Research) ในการดำเนินการเพื่อให้ได้ความรู้ ความจริงและข้อค้นพบที่สามารถตอบวัตถุประสงค์ของการวิจัย โดยมีรายละเอียด ดังต่อไปนี้

### 1. การวิจัยเชิงคุณภาพ

ผู้วิจัยไปการสัมภาษณ์เชิงลึกจากผู้ทรงคุณวุฒิที่เกี่ยวข้องโดยตรง ได้แก่ 1) เจ้าของบริษัทยานยนต์ที่เป็นคนไทย จำนวน 5 คน 2) ผู้บริหารบริษัทยานยนต์ จำนวน 5 คน 3) เจ้าหน้าที่ระดับสูงของหน่วยงานภาครัฐ เช่น กระทรวงอุตสาหกรรม กระทรวงพาณิชย์ สำนักงานมาตรฐานอุตสาหกรรม ผู้บริหารสมาคม สถาบันที่เกี่ยวข้องกับอุตสาหกรรมยานยนต์ จำนวน 5 คน และ 4) นักวิชาการที่เกี่ยวข้องกับอุตสาหกรรมยานยนต์ จำนวน 5 คน รวมทั้งหมด 20 คน ซึ่งเครื่องมือที่ใช้ในการเก็บรวบรวมข้อมูลได้แก่แบบสัมภาษณ์เชิงลึกแบบกึ่งโครงสร้าง เกี่ยวกับปัจจัยเชิงสาเหตุการจัดการด้วยเทคโนโลยีดิจิทัลของผู้ประกอบการอุตสาหกรรมผลิตยานยนต์ในอนาคตโดยการติดต่อประสานเพื่อขอความอนุเคราะห์เป็นรายบุคคล และทำการกำหนดวัน เวลาและสถานที่ ตามที่ได้นัดหมายไว้ รวมทั้งใช้เครื่องบันทึกเสียงร่วมกับการจดบันทึกที่จัดเตรียมไว้เพื่อให้ได้ข้อมูลรายละเอียดข้อเท็จจริง ความคิดเห็นและข้อเสนอแนะมากที่สุด มาทำการวิเคราะห์ใจความ (Textual Analysis) และวิเคราะห์บริบท (Contextual Analysis) รวมทั้งใช้วิธีวิเคราะห์แบบการวิเคราะห์สาระ (Content Analysis) เพื่อให้เข้าใจความสัมพันธ์ระหว่างมโนทัศน์มากยิ่งขึ้น และได้ลักษณะที่เป็นรูปธรรม จากการบูรณาการวิธีการดำเนินการเพื่อปัจจัยเชิงสาเหตุการจัดการด้วยเทคโนโลยีดิจิทัลของผู้ประกอบการอุตสาหกรรมผลิตยานยนต์ในอนาคต ต่อไป

### 2. การวิจัยเชิงปริมาณ

รูปแบบการวิจัยที่ใช้ คือ การวิจัยเชิงพรรณนาและการวิเคราะห์ข้อมูลผลที่เกี่ยวกับปัจจัยเชิงสาเหตุการจัดการด้วยเทคโนโลยีดิจิทัลของผู้ประกอบการอุตสาหกรรมผลิตยานยนต์ในอนาคต ประชากรและกลุ่มตัวอย่างคือ คณะผู้บริหารของอุตสาหกรรมยานยนต์และเจ้าหน้าที่ระดับสูงที่เกี่ยวข้องโดยตรงของอุตสาหกรรมยานยนต์ซึ่งผู้วิจัย

ทำการเก็บข้อมูล ตั้งแต่ วันที่ 1 มกราคม พ.ศ.2565 ถึง วันที่ 31 มีนาคม พ.ศ.2565 สำหรับขนาดตัวอย่างใช้การกำหนดที่พิจารณาจากสถิติที่ใช้คือการวิเคราะห์สมการโครงสร้าง (SEM) ด้วยอัตราส่วนขนาดตัวอย่างกับจำนวนตัวแปรทั้งหมดเป็น 20:1 ตัวแปรอิสระ มีจำนวน 1 ตัวแปร ตัวแปรตามมีจำนวน 3 ตัวแปร รวมทั้งสิ้น 4 ตัวแปร ประกอบด้วยตัวแปรสังเกตได้ทั้งหมด 16 ตัวแปร ดังนั้นขนาดตัวอย่างจึงไม่ควรต่ำกว่า 400 คน ดังนั้นในงานวิจัยนี้ใช้จำนวนขนาดของกลุ่มตัวอย่าง 400 คน ส่วนการเลือกกลุ่มตัวอย่างเป็นไปตามหลักการเลือกให้ได้ตัวอย่างที่ดีและมีจำนวนเพียงพอ ด้วยเทคนิคการสุ่มแบบสะดวกให้ได้ครบตามจำนวนที่ต้องการ สำหรับเครื่องมือที่ใช้ในการรวบรวมข้อมูลเป็นแบบสอบถามเกี่ยวกับความคิดเห็นที่มีต่อระดับความสำคัญกับปัจจัยเชิงสาเหตุการจัดการด้วยเทคโนโลยีดิจิทัลของผู้ประกอบการอุตสาหกรรมผลิตรายยนต์ในอนาคตลักษณะเป็นมาตราส่วนประมาณค่า ในการคัดเลือกข้อคำถามใช้การวิเคราะห์ตามทฤษฎีการสนองตอบข้อคำถาม (Item Response Theory) และหาค่าความเชื่อมั่นความสอดคล้องภายในเพื่อตรวจสอบความเที่ยงตรงเชิงโครงสร้างของเครื่องมือวัดที่สร้างขึ้นใหม่ ในการเก็บรวบรวมข้อมูลผู้วิจัยได้ดำเนินการด้วยตนเอง โดยการประสานให้มหาวิทยาลัยออกหนังสือในการขออนุญาตเก็บข้อมูล และจะติดต่อประสานงานกับกลุ่มตัวอย่างให้ได้ครบตามจำนวน สำหรับสถิติที่ใช้ในการวิเคราะห์ข้อมูลได้แก่ ค่าร้อยละ (Percentage) การแจกแจงความถี่ (Frequency) การหาค่าเฉลี่ยและส่วนเบี่ยงเบนมาตรฐาน (S.D.) สถิติที่ใช้ในการทดสอบสมมติฐาน ใช้ค่าสถิติทดสอบ Correlation การวิเคราะห์องค์ประกอบและการวิเคราะห์เส้นทาง หรือ Path Analysis

### สรุปผลการวิจัยและข้อเสนอแนะ

แบบจำลองปัจจัยเชิงสาเหตุการจัดการด้วยเทคโนโลยีดิจิทัลของผู้ประกอบการอุตสาหกรรมผลิตรายยนต์ในอนาคตที่พัฒนาขึ้นตามแนวคิดทฤษฎีมีความสอดคล้องกับข้อมูลเชิงประจักษ์ ซึ่งจะสนับสนุนประสิทธิผลในการปฏิบัติงานทั้งหมดของผู้ประกอบการอุตสาหกรรมผลิตรายยนต์ในอนาคตให้บรรลุเป้าหมายได้อย่างมีประสิทธิภาพและประสิทธิผลซึ่งจะเป็นแนวทางในการบริหารจัดการของคณะผู้บริหารให้นำไปใช้ประโยชน์ได้จริง มีความสอดคล้องกับเป้าหมายในการสร้างผลสัมฤทธิ์ได้อย่างตามเป้าหมายมากที่สุดซึ่งจะเป็นประโยชน์ต่ออุตสาหกรรมผลิตรายยนต์ ระบบเศรษฐกิจ สังคมและประเทศชาติ โดยเรียงลำดับความสำคัญ ดังต่อไปนี้

1. ด้านนวัตกรรมเทคโนโลยีดิจิทัลโดยมีค่าอิทธิพลเท่ากับ 0.439 ประกอบด้วย 3 องค์ประกอบได้แก่ 1) นวัตกรรมเทคโนโลยีด้านผลิตภัณฑ์และบริการ มีค่าอิทธิพลเท่ากับ 0.687 2) นวัตกรรมเทคโนโลยีด้านกระบวนการ มีค่าอิทธิพลเท่ากับ 0.627 และ 3) นวัตกรรมเทคโนโลยีด้านการบริหารจัดการ มีค่าอิทธิพลเท่ากับ 0.613
2. ด้านผู้นำเชิงกลยุทธ์ โดยมีค่าอิทธิพลเท่ากับ 0.398 ประกอบด้วย 3 องค์ประกอบ ได้แก่ 1) แบบจำลองภาวะผู้นำการเปลี่ยนแปลง มีค่าอิทธิพลเท่ากับ 0.690 2) แบบจำลองภาวะผู้นำการเปลี่ยนสภาพ มีค่าอิทธิพลเท่ากับ 0.655 และ 3) แบบจำลองภาวะผู้นำแบบสร้างสรรค์ มีค่าอิทธิพลเท่ากับ 0.709
3. ด้านการปรับเปลี่ยนองค์การ โดยมีค่าอิทธิพลเท่ากับ 0.291 ประกอบด้วย 3 องค์ประกอบ ได้แก่ 1) ด้านนโยบาย มีค่าอิทธิพลเท่ากับ 0.702 2) ด้านโครงสร้างองค์การ มีค่าอิทธิพลเท่ากับ 0.710 และ 3) ด้านทรัพยากรบุคคล มีค่าอิทธิพลเท่ากับ 0.698

**ตารางที่ 1** อิทธิพลทางตรง อิทธิพลทางอ้อม และอิทธิพลรวมขององค์ประกอบของแบบจำลองปัจจัยเชิงสาเหตุ การจัดการด้วยเทคโนโลยีดิจิทัลของผู้ประกอบการอุตสาหกรรมผลิตยานยนต์ในอนาคต

	L			I			C		
	DE	IE	TE	DE	IE	TE	DE	IE	TE
I	0.781**	-	0.781**	-	-	-	-	-	-
	(0.052)	-	(0.052)	-	-	-	-	-	-
C	0.258**	0.518	0.776**	0.663**	-	0.663**	-	-	-
	(0.065)	(0.065)	(0.053)	(0.072)	-	(0.072)	-	-	-
D	0.398**	0.489	0.887**	0.438**	0.124	0.564**	0.291**	-	0.288**
	(0.047)	(0.041)	(0.039)	(0.081)	(0.050)	(0.054)	(0.075)	-	(0.075)
ตัวแปรแฝงภายใน	I			C			D		
R <sup>2</sup>	0.611			0.601			0.786		
$\chi^2 = 48.046$ , $df = 37$ , $\chi^2/df = 1.298$ , $p\text{-value} = 0.106$ , $GFI = 0.990$ , $AGFI = 0.946$ , $NFI = 0.999$ , $NNFI = 0.998$ , $CFI = 1.00$ , $RMSEA = 0.0245$ , $RMR = 0.0046$ , $SRMR = 0.0106$ , $CN = 611.838$									
เมทริกซ์สหสัมพันธ์ระหว่างตัวแปร									
ตัวแปรแฝง	I	C	D	L					
I	1.000								
C	0.864	1.000							
D	0.912	0.876	1.000						
L	0.781	0.776	0.887	1.000					

หมายเหตุ TE = total effect, IE = indirect effect, DE = direct effect \*หมายถึงนัยสำคัญทางสถิติที่ระดับ .05 ( $1.960 \leq t\text{-value} < 2.576$ ), \*\* หมายถึง นัยสำคัญทางสถิติที่ระดับ .01 ( $t\text{-value} \geq 2.576$ )

จากการทดสอบความสอดคล้องของแบบจำลองปัจจัยเชิงสาเหตุการจัดการด้วยเทคโนโลยีดิจิทัลของผู้ประกอบการอุตสาหกรรมผลิตยานยนต์ในอนาคตตามสมมติฐานกับข้อมูลเชิงประจักษ์พบว่า โมเดลมีความสอดคล้องกับข้อมูลเชิงประจักษ์ พิจารณาจากค่าสถิติที่ใช้ตรวจสอบความสอดคล้องระหว่างโมเดลกับข้อมูลเชิงประจักษ์ ได้แก่ ค่าไคร์-สแควร์  $\chi^2 = 48.046$  ค่าองศาอิสระ  $df = 37$  ความน่าจะเป็น  $p\text{-value} = 0.106$  นั่นคือค่าไคร์-สแควร์ แตกต่างจากศูนย์อย่างไม่มีนัยสำคัญ แสดงว่ายอมรับสมมติฐานหลักที่ว่าแบบจำลองปัจจัยเชิงสาเหตุการจัดการด้วยเทคโนโลยีดิจิทัลของผู้ประกอบการอุตสาหกรรมผลิตยานยนต์ในอนาคตที่พัฒนาขึ้นสอดคล้องกลมกลืนกับข้อมูลเชิงประจักษ์และผลการวิเคราะห์ค่าดัชนีวัดความกลมกลืน  $GFI = 0.990$  ค่าดัชนีวัดความกลมกลืนที่ปรับแก้แล้ว  $AGFI = 0.946$  ซึ่งมีค่าเข้าใกล้ 1 และค่าดัชนีรากกำลังสองเฉลี่ยของส่วนที่เหลือ  $RMR = 0.0046$  ซึ่งเข้าใกล้ศูนย์

เมื่อพิจารณาอิทธิพลทางตรง อิทธิพลทางอ้อม และอิทธิพลโดยรวมของตัวแปรภายนอกไปยังตัวแปรภายใน โดยพิจารณาที่ตัวแปรภายนอกมีอิทธิพลต่อตัวแปรภายใน พบว่า ด้านภาวะผู้นำเชิงกลยุทธ์ (L) ส่งผลโดยตรงต่อด้านนวัตกรรมเทคโนโลยีดิจิทัล (I) สำคัญที่สุด โดยมีอิทธิพลทางตรงเท่ากับ 0.781 รองลงมาคือ ด้านภาวะผู้นำเชิงกลยุทธ์ (L) กับแบบจำลองปัจจัยเชิงสาเหตุการจัดการด้วยเทคโนโลยีดิจิทัลของผู้ประกอบการอุตสาหกรรมผลิตยานยนต์ในอนาคต (D) โดยมีอิทธิพลทางบวกเท่ากับ 0.398 และน้อยที่สุดคือด้านภาวะผู้นำ

เชิงกลยุทธ์ (L) กับแบบจำลองปัจจัยเชิงสาเหตุการจัดการด้วยเทคโนโลยีดิจิทัลของผู้ประกอบการอุตสาหกรรมผลิตรายยนต์ในอนาคต (D) อย่างมีนัยสำคัญทางสถิติโดยมีอิทธิพลทางบวกเท่ากับ 0.258 เมื่อพิจารณาตัวแปรแฝงว่าด้านภาวะผู้นำเชิงกลยุทธ์ (L) กับแบบจำลองปัจจัยเชิงสาเหตุการจัดการด้วยเทคโนโลยีดิจิทัลของผู้ประกอบการอุตสาหกรรมผลิตรายยนต์ในอนาคต (D) มีค่าเท่ากับ 0.663 น้อยที่สุดคือด้านนวัตกรรมเทคโนโลยีดิจิทัล (I) และแบบจำลองปัจจัยเชิงสาเหตุการจัดการด้วยเทคโนโลยีดิจิทัลของผู้ประกอบการอุตสาหกรรมผลิตรายยนต์ในอนาคต (D) โดยมีอิทธิพลทางบวกเท่ากับ 0.438 ด้านการปรับเปลี่ยนการจัดการองค์กร (C) กับแบบจำลองปัจจัยเชิงสาเหตุการจัดการด้วยเทคโนโลยีดิจิทัลของผู้ประกอบการอุตสาหกรรมผลิตรายยนต์ในอนาคต (D) โดยมีอิทธิพลทางบวกเท่ากับ 0.291 เมื่อพิจารณาเมทริกซ์สหสัมพันธ์ระหว่างตัวแปรแฝง พบว่าสัมประสิทธิ์สหสัมพันธ์ระหว่างตัวแปรแฝงมีค่าอยู่ระหว่าง 0.776-0.912 โดยตัวแปรทุกคู่เป็นความสัมพันธ์แบบมีทิศทางเดียวกัน คือ มีค่าความสัมพันธ์เป็นบวก ตัวแปรที่มีค่าสัมประสิทธิ์สหสัมพันธ์สำคัญที่สุด โดยมีค่าสัมประสิทธิ์สหสัมพันธ์เท่ากับ 0.912 คือ ด้านการปรับเปลี่ยนการจัดการองค์กร (C) และแบบจำลองปัจจัยเชิงสาเหตุการจัดการด้วยเทคโนโลยีดิจิทัลของผู้ประกอบการอุตสาหกรรมผลิตรายยนต์ในอนาคต (D)

ในด้านปัจจัยเชิงสาเหตุการจัดการด้วยเทคโนโลยีดิจิทัลของผู้ประกอบการอุตสาหกรรมผลิตรายยนต์ในอนาคตประกอบด้วย 4 องค์ประกอบ ได้แก่

1. ด้านวิจัย พัฒนาและสร้างนวัตกรรมในอุตสาหกรรมผลิตรายยนต์ในอนาคต โดยมีค่าอิทธิพลเท่ากับ 0.788
2. ด้านการแข่งขันในอุตสาหกรรมผลิตรายยนต์ในอนาคต โดยมีค่าอิทธิพลเท่ากับ 0.795
3. อุตสาหกรรมเกี่ยวเนื่องและสนับสนุนในอุตสาหกรรม ผลิตรายยนต์ในอนาคต โดยมีค่าอิทธิพลเท่ากับ 0.741
4. ด้านผลประโยชน์ โดยที่มีค่าอิทธิพลเท่ากับ 0.737

ดังแสดงด้วยภาพที่ 2

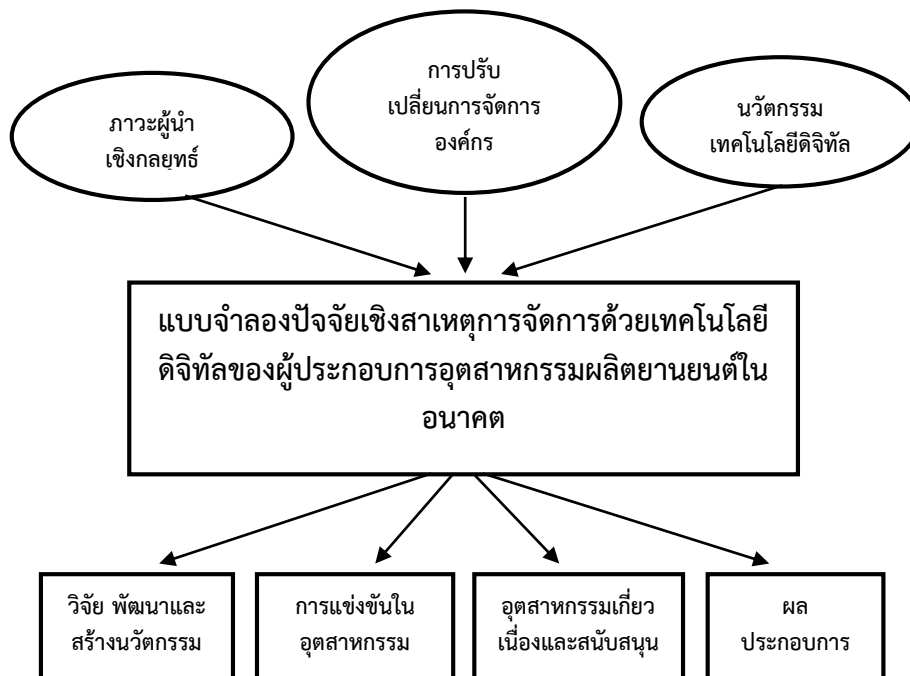

ภาพที่ 2 แบบจำลองปัจจัยเชิงสาเหตุการจัดการด้วยเทคโนโลยีดิจิทัลของผู้ประกอบการอุตสาหกรรมผลิตรายยนต์ในอนาคตที่มีประสิทธิผล  
ที่มา: อัครนันท์ อัครโกติน, 2565

แบบจำลองปัจจัยเชิงสาเหตุการจัดการด้วยเทคโนโลยีดิจิทัลของผู้ประกอบการอุตสาหกรรมผลิตยานยนต์  
ในอนาคตมีแนวทางในการดำเนินการ ดังต่อไปนี้

1. ด้านผู้นำเชิงกลยุทธ์นวัตกรรมเทคโนโลยี ประกอบด้วยลักษณะและคุณสมบัติของภาวะผู้นำการ  
เปลี่ยนแปลง ซึ่งผู้บริหารควรมีความเป็นนักคิดในเชิงกลยุทธ์เทคโนโลยีและวางแผนที่น่าเอาความคิดมาสู่การ  
ปฏิบัติ ยอมรับการเปลี่ยนแปลงเทคโนโลยีและสามารถสร้างแรงจูงใจให้บุคลากรและผู้เกี่ยวข้องสนับสนุนการ  
เปลี่ยนแปลงที่เกิดขึ้น มีความยืดหยุ่นในการทำงานด้วยเทคโนโลยี มีความสามารถในการเปลี่ยนแปลงกระบวนการ  
ให้สอดคล้องกับการเปลี่ยนแปลงกลยุทธ์ของธุรกิจ มีการปรับตัวในทุกด้านให้เท่าทันต่อการเปลี่ยนแปลงเพื่อ  
มุ่งเน้นไปสู่ความเป็นเลิศและควรมีความสามารถในการทำอนาคต ด้วยสายตาวัดที่กว้างไกลในการสร้างสรรค์ผ่าน  
บุคคลอื่น มีลักษณะและคุณสมบัติของภาวะผู้นำการเปลี่ยนสภาพที่มีอิทธิพลต่อประสิทธิภาพของการปฏิบัติงาน  
เจตคติต่อการทำงานของบุคลากรทุกคนเป็นผู้บริหารที่มีอิทธิพลต่อความพึงพอใจและความผูกพันต่อองค์กร มี  
กระบวนการทัศน์ใหม่ ที่นำไปสู่วิสัยทัศน์ของการกระจายอำนาจที่จะเป็นการเสริมสร้างพลังจูงใจ มีการประกาศอย่าง  
ชัดเจนถึงเป้าหมายด้วยการสื่อสารให้บุคลากรทราบถึงความคาดหวังอย่างสูงที่มีต่อบุคลากรเป็นผู้มีคุณธรรมและ  
กระตุนให้มีความเป็นผู้นำ ด้วยการสร้างภาพประทับใจให้บุคลากรมีความมั่นใจในตัวผู้บริหารและควรมีการเปลี่ยน  
สภาพการปฏิบัติงานที่ก่อให้เกิดการเปลี่ยนแปลงสำคัญ จากวิสัยทัศน์ กลยุทธ์และการส่งเสริมด้วยเทคโนโลยีใหม่  
มีลักษณะและคุณสมบัติของภาวะผู้นำแบบสร้างสรรค์นวัตกรรมซึ่งผู้บริหารต้องพัฒนานวัตกรรมเทคโนโลยีผ่าน  
บุคลากรทุกคนด้วยกระบวนการฝึกอบรมและการมอบอำนาจการตัดสินใจ ต้องสรรเวลาและให้ความใส่ใจเป็น  
พิเศษต่อการพัฒนานวัตกรรมเทคโนโลยีต่าง ๆ ซึ่งจะช่วยสร้างขีดความสามารถในการนำสร้างสรรค์ใหม่ ๆ ลงสู่  
การปฏิบัติ ร่วมกันดำเนินการภายใต้ความมีประสิทธิภาพสูงด้วยการร่วมกันทำงานกันภายใต้ระบบนวัตกรรม  
สร้างสรรค์เทคโนโลยีในทุกระดับ ควรให้การสนับสนุนและการให้กำลังใจต่อกันตลอดเวลาต่อบุคลากรที่พัฒนา  
เทคโนโลยี การเปลี่ยนแปลงที่เกิดขึ้นจากนวัตกรรม ผู้บริหารระดับสูงจะต้องมีการสนองตอบต่อภาวะความ  
เปลี่ยนแปลงที่เกิดจากนวัตกรรมเทคโนโลยีที่หลากหลายแตกต่างกันในการดำเนินงาน ต้องเปลี่ยนการบริหาร  
จัดการเทคโนโลยีในยุคแห่งการแข่งขัน ซึ่งมีสถานะผันผวนในด้านเศรษฐกิจ การแข่งขัน กฎหมาย การเมืองและภัย  
พิบัติร้ายแรงทุกประเภท

2. การปรับเปลี่ยนการจัดการองค์การประกอบด้วย ด้านนโยบายการพัฒนาเทคโนโลยีในทุกกระบวนการ  
เพิ่มขึ้นอย่างต่อเนื่อง กำหนดผู้รับผิดชอบในการพัฒนาเทคโนโลยีดิจิทัลอย่างชัดเจน มีการจัดฝึกอบรมผู้ปฏิบัติงาน  
ในด้านเทคโนโลยีเพื่อสนับสนุนการดำเนินนโยบายในการแข่งขัน มีการกำหนดผู้มีส่วนได้ส่วนเสียในการดำเนิน  
นโยบายในการพัฒนาเทคโนโลยีดิจิทัลในระดับสากล มีการวางแผนงานในการดำเนินนโยบายการพัฒนาเทคโนโลยี  
ดิจิทัลของผู้ประกอบการอุตสาหกรรมผลิตยานยนต์ในอนาคต มีการจัดสรรทรัพยากรสำหรับการปฏิบัติงานในการ  
ดำเนินนโยบายความเป็นสากลเพื่อรองรับการแข่งขันในการเข้าสู่ประชาคมเศรษฐกิจอาเซียน มีการดำเนินงานตาม  
กิจกรรมที่กำหนดไว้ในในการดำเนินนโยบายในการพัฒนาเทคโนโลยีดิจิทัลของผู้ประกอบการอุตสาหกรรมผลิต  
ยานยนต์ ด้านโครงสร้างองค์การที่มีความชัดเจนของภารกิจในการดำเนินพัฒนาเทคโนโลยีดิจิทัลของ  
ผู้ประกอบการอุตสาหกรรมผลิตยานยนต์ โครงสร้างองค์การมีจุดเน้นเพื่อการแข่งขันในระดับสากล มีการสร้าง  
วัฒนธรรมองค์การในการพัฒนาเทคโนโลยีดิจิทัลของผู้ประกอบการอุตสาหกรรมผลิตยานยนต์ในอนาคต

ด้านทรัพยากรบุคคลควรให้โอกาสค้นคว้าจากแหล่งความรู้และการฝึกอบรมเกี่ยวกับทักษะที่เกี่ยวข้องกับ  
หน้าที่อันหลากหลายในการพัฒนาเทคโนโลยีดิจิทัล ส่งเสริมบุคลากรให้มีโอกาสไปศึกษาดูงานเพื่อให้เกิดแนวคิดใน  
การพัฒนาความรู้ใหม่ในการพัฒนาเทคโนโลยีดิจิทัลจนเกิดความเชี่ยวชาญ สร้างความไว้วางใจในการพัฒนา  
เทคโนโลยีระหว่างบุคลากรและผู้บริหารด้วยข้อตกลงระยะยาวที่มีต่อกัน มีการแลกเปลี่ยนวิสัยทัศน์ในการพัฒนา  
ความรู้ใหม่ในการพัฒนาเทคโนโลยีดิจิทัลในระดับสากล สร้างความเชื่อหรือปรัชญาของธุรกิจในการดำเนินการ

พัฒนาความรู้ใหม่มีการประชุมทางวิชาการหรือมีการส่งคณะทำงานไปศึกษางานต่างประเทศในการพัฒนาความรู้ใหม่ด้านเทคโนโลยีดิจิทัล

3. ด้านนวัตกรรมเทคโนโลยีดิจิทัล ประกอบด้วย นวัตกรรมเทคโนโลยีด้านผลิตภัณฑ์และบริการ ที่ต้องมีแนวคิดใหม่ในการพัฒนาเทคโนโลยีดิจิทัลของผู้ประกอบการอุตสาหกรรมผลิตยานยนต์เกี่ยวกับการสร้างและพัฒนาคุณภาพผลิตภัณฑ์อย่างต่อเนื่อง มีการประยุกต์เทคโนโลยีดิจิทัลของผู้ประกอบการอุตสาหกรรมผลิตยานยนต์จนสามารถพัฒนาคุณภาพผลิตภัณฑ์ได้อย่างมีประสิทธิภาพ มีการใช้เทคโนโลยีอย่างสร้างสรรค์เกี่ยวกับการสร้างนวัตกรรมในด้านผลิตภัณฑ์และบริการมีการวิจัยและพัฒนาเกี่ยวกับคุณภาพผลิตภัณฑ์หรือกระบวนการปฏิบัติงานเพื่อตอบสนองความต้องการของลูกค้าด้วยการใช้เทคโนโลยีดิจิทัล มีความมุ่งมั่นในการสร้างและพัฒนาผลิตภัณฑ์หรือบริการอยู่เสมอด้วยการใช้เทคโนโลยีดิจิทัลเพื่อผลิตยานยนต์ได้อย่างมีประสิทธิภาพ นวัตกรรมเทคโนโลยีด้านกระบวนการที่สามารถพัฒนาผู้ประกอบการอุตสาหกรรมผลิตยานยนต์ที่เหมาะสมกับงานที่ปฏิบัติปรับปรุงคุณภาพกระบวนการปฏิบัติงานให้มีประสิทธิภาพด้วยการพัฒนาเทคโนโลยีดิจิทัลด้วยการออกแบบวิธีการทำงานที่ลดเวลาและค่าใช้จ่าย มีการทำงานของบุคลากรเป็นไปด้วยความรวดเร็ว เสร็จสิ้นก่อนระยะเวลาที่กำหนด มีงานวิจัยและพัฒนาที่เพิ่มขึ้น ประหยัดค่าใช้จ่ายในการดำเนินงานทุกด้าน ทำให้ลูกค้าติดต่อสื่อสารกับกิจการได้หลายช่องทางจากการใช้เทคโนโลยีดิจิทัล

นวัตกรรมเทคโนโลยีด้านการบริหารจัดการ องค์กรและบุคลากรได้ร่วมกันกำหนดกลยุทธ์ในการจัดการนวัตกรรมของทุกแผนกจากการพัฒนาเทคโนโลยีดิจิทัลอย่างชัดเจน ให้มีการปฏิบัติงานได้สอดคล้องกับการพัฒนาเทคโนโลยีดิจิทัลได้เป็นอย่างดี มีการวางแผนสร้างระบบการทำงานด้วยการสร้างนวัตกรรมเทคโนโลยีดิจิทัลได้อย่างชัดเจน กำหนดขั้นตอนการปฏิบัติงานที่มีความคล่องตัวหลังการใช้เทคโนโลยีดิจิทัล พัฒนาระบบบริหารจัดการโดยรวมให้มีความรวดเร็วและมีประสิทธิภาพบุคลากรมีความพึงพอใจกับการปฏิบัติงาน ผู้บริหารมีความพึงพอใจกับผลการดำเนินงาน คู่ค้ามีความพึงพอใจจากการพัฒนากลยุทธ์ในด้านการจัดการด้วยการใช้เทคโนโลยีดิจิทัลอย่างต่อเนื่อง

4. ปัจจัยเชิงสาเหตุการจัดการด้วยเทคโนโลยีดิจิทัลของผู้ประกอบการอุตสาหกรรมผลิตยานยนต์ในอนาคต ประกอบด้วย ด้านวิจัย พัฒนาและสร้างนวัตกรรมในอุตสาหกรรมผลิตยานยนต์ในอนาคตสร้างนวัตกรรมของสินค้าและบริการ นำเสนอสิ่งใหม่ที่ลูกค้าต้องการ ไม่ว่าจะ เป็นแบบจำลองทางด้านวิศวกรรมยานยนต์ สิ่งอำนวยความสะดวกหรือความปลอดภัยที่เพิ่มขึ้น มีการใช้เทคโนโลยีที่ทันสมัยในทุกขั้นตอนแบบบูรณาการครอบคลุมทั้งภายในและภายนอกองค์กรเพื่อเพิ่มความมีประสิทธิภาพและประสิทธิผลที่มากขึ้นพัฒนานวัตกรรมทางด้านการบริหารจัดการแนวใหม่ วางระบบงาน ขั้นตอนการทำงาน การประสานงานที่เหมาะสมเพื่อลดต้นทุนให้มากที่สุด ส่งเสริมนวัตกรรมทางด้านด้วยการเพิ่มการลงทุนด้านวิจัย พัฒนาด้วยวิธีการใหม่ ๆ ในส่วนของการแข่งขันในอุตสาหกรรมผลิตยานยนต์ในอนาคต มีการสนับสนุนจากฐานลูกค้าเก่าที่เป็นลูกค้าชั้นดีเป็นจำนวนมาก และแนะนำลูกค้าใหม่มาให้ตลอดเวลา มีการสนับสนุนจากผู้ผลิตรายย่อย ผู้จัดส่งวัสดุ ผู้จำหน่ายวัสดุอุปกรณ์ให้ช่วยสร้างยานยนต์ให้มีคุณภาพและตรงตามที่ต้องการ แก้ปัญหา-อุปสรรค จากคู่แข่งในอุตสาหกรรมยานยนต์ทั้งจากภายในและภายนอกประเทศและจากสินค้าทดแทน ที่ลูกค้าให้ความสนใจและอาจพิจารณาเป็นตัวเลือกทดแทนยานยนต์ของบริษัท อุตสาหกรรมเกี่ยวเนื่องและสนับสนุนในอุตสาหกรรมผลิตยานยนต์ มีการสนับสนุนจากสถาบันการเงินทุกประเภทเพื่อใช้ในการดำเนินการของบริษัท มีการสนับสนุนจากผู้ที่เกี่ยวข้องในด้านต้นทุนต่าง ๆ ไม่ว่าจะเป็นสินค้าหรือบริการ เช่น ผู้จำหน่ายวัสดุ-อุปกรณ์ บริษัทโฆษณา ประชาสัมพันธ์ ขนส่ง ประกันภัย บริษัทที่ปรึกษาต่าง ๆ เช่น บัญชี กฎหมาย และมีการสนับสนุนจากสมาคม สถาบัน หน่วยงานภาครัฐสถาบันการศึกษาหรือวิศวกรรมสถานแห่งประเทศไทย เป็นต้น ด้านผลประโยชน์ ประกอบด้วย ผลกำไร



สุทธิประจำปีและแนวโน้มของปีต่อไปและมูลค่าการขายของบริษัทและส่วนแบ่งทางการตลาดในอุตสาหกรรมผลิตยานยนต์ทั้งในประเทศและส่งออกต่างประเทศ

ในด้านปัจจัยเชิงสาเหตุการจัดการด้วยเทคโนโลยีดิจิทัลของผู้ประกอบการอุตสาหกรรมผลิตยานยนต์ในอนาคตประกอบด้วย 4 องค์ประกอบ ได้แก่

1. ด้านวิจัย พัฒนาและสร้างนวัตกรรมในอุตสาหกรรมผลิตยานยนต์ในอนาคตจะทำให้ได้รับการพัฒนาให้ก้าวไปสู่ตำแหน่งที่สูงขึ้นอยู่เสมอการเติบโตในการปฏิบัติงานอย่างชัดเจนให้ก้าวขึ้นไปสู่ตำแหน่งที่สูงกว่าได้นวัตกรรมจะช่วยในการบริหารจัดการแนวใหม่ในการวางระบบงาน ขั้นตอนการทำงาน การประสานงานที่เหมาะสมเพื่อลดต้นทุนให้มากที่สุด การใช้เทคโนโลยีที่ทันสมัยในทุกขั้นตอนแบบบูรณาการครอบคลุมทั้งภายในและภายนอกองค์กรเพื่อเพิ่มความมีประสิทธิภาพและประสิทธิผลที่มากขึ้น นำไปสู่การเสนอสิ่งใหม่ที่ลูกค้าต้องการ ไม่ว่าจะในรูปแบบทางด้านวิศวกรรมยานยนต์ สิ่งอำนวยความสะดวกหรือความปลอดภัยที่เพิ่มขึ้น

2. ด้านการแข่งขันในอุตสาหกรรมผลิตยานยนต์ในอนาคต จะทำให้การสนับสนุนจากฐานลูกค้าเก่าที่เป็นลูกค้าชั้นดีเป็นจำนวนมากและแนะนำลูกค้าใหม่มาให้ตลอดเวลา สามารถแก้ปัญหาอุปสรรคจากคู่แข่งในอุตสาหกรรมยานยนต์ ทั้งจากภายในและภายนอกประเทศ การสนับสนุนจากผู้ผลิตรายย่อย ผู้จัดส่งวัสดุ ผู้จำหน่ายวัสดุอุปกรณ์ให้ช่วยสร้างยานยนต์ให้มีคุณภาพและตรงตามที่ลูกค้าต้องการ

3. อุตสาหกรรมเกี่ยวเนื่องและสนับสนุนในอุตสาหกรรม ผลิตยานยนต์ในอนาคตจะทำให้ได้รับการสนับสนุนจากผู้ที่เกี่ยวข้องในด้านต้นทุนต่าง ๆ ไม่ว่าจะเป็นสินค้าหรือบริการ เช่นผู้จำหน่ายวัสดุ-อุปกรณ์ บริษัทโฆษณา ประชาสัมพันธ์ ขนส่ง ประกันภัย บริษัทที่ปรึกษา ด้านต่าง ๆ เช่น บัญชี กฎหมายสมาคม สถาบันหน่วยงานภาครัฐสถาบันการศึกษาหรือวิศวกรรมสถานแห่งประเทศไทยสถาบันการเงินทุกประเภทเพื่อใช้ในการดำเนินการของบริษัท

4. ด้านผลประโยชน์จะทำให้มีผลกำไรสุทธิประจำปี และแนวโน้มของปีต่อไป รวมทั้งมูลค่าการขายของบริษัทและส่วนแบ่งทางการตลาดของผู้ประกอบการในอุตสาหกรรมผลิตยานยนต์ทั้งในประเทศและส่งออกต่างประเทศ

## ข้อเสนอแนะจากผลการวิจัย

### 1. ข้อเสนอแนะสำหรับการนำผลการวิจัยไปใช้

1. ผู้ประกอบการอุตสาหกรรมผลิตยานยนต์มีส่วนในการสร้างความได้เปรียบทางการแข่งขันให้กับประเทศไทยที่มีความสำคัญมาก เนื่องจากมีความรู้และปัญหาที่เป็นตัวขับเคลื่อนสำคัญที่จะเพิ่มประสิทธิภาพของอุตสาหกรรมผลิตยานยนต์ในอนาคตอันจะนำมาซึ่งความมั่งคั่งให้ประเทศได้ในที่สุด ผู้ประกอบการเป็นส่วนที่ทำให้เศรษฐกิจของประเทศมีความเจริญเติบโต ด้วยการผลิตสินค้าหรือบริการให้กับลูกค้าซึ่งเป็นกิจกรรมที่ ส่งผลกระทบยาวต่อการพัฒนาระบบเศรษฐกิจโดยรวม จึงมีการพัฒนาต่อเนื่องอย่างรวดเร็วทั่วโลก ก่อให้เกิดมูลค่าเพิ่มมากกว่าสินทรัพย์อื่นอีกทั้งภาครัฐมีนโยบายในการพัฒนาและส่งเสริมโดยถือเป็นยุทธศาสตร์ของชาติ เพราะเป็นผู้สร้างนวัตกรรมผลิตภัณฑ์ ที่เป็นปัจจัยสำคัญของอุตสาหกรรมผลิตยานยนต์ในอนาคตซึ่งมีมูลค่าการตลาดหลายล้าน ๆ บาทต่อปี เป็นตัวขับเคลื่อนอุตสาหกรรมผลิตยานยนต์ในอนาคต ชีตความสามารถหรือสมรรถนะที่สามารถบริหารทรัพยากรของตนได้อย่างมีประสิทธิภาพสูงสุดและคุ้มค่าที่สุดด้วยกระบวนการทางกลยุทธ์ที่มีประสิทธิผล เป็นการเพิ่มมูลค่าทางเศรษฐกิจและความมั่งคั่ง

2. ภาครัฐไทยควรมีนโยบายในการสนับสนุนในการสร้างความเจริญเติบโต ด้วยการลงทุนในรากฐานที่มั่นคงเหมาะสม ซึ่งมีองค์ประกอบจากการทำงานร่วมกัน การสร้างพันธมิตรและการยกระดับความสามารถภายในประเทศสู่ระดับชาติ สร้างงานได้เป็นจำนวนมากและทำให้เกิดรายได้ที่มาจากภาษีอากรและค่าธรรมเนียมที่

กระตุ้นการเจริญเติบโต ผู้ประกอบการเป็นผู้ที่ทำการเปลี่ยนแปลงทางเศรษฐกิจ ด้วยการค้นพบหรือคิดค้นสิ่งประดิษฐ์ใหม่ๆ และการรับรองคุณภาพที่ยกระดับความสามารถในประเทศ โดยเป็นตัวกระตุ้นการเจริญเติบโตของเศรษฐกิจในระยะยาวได้ โดยเฉพาะอย่างยิ่งประเทศไทยที่กำลังพัฒนาให้มีการเติบโตของเศรษฐกิจและเพิ่มทรัพย์สินได้อย่างยั่งยืนต่อเนื่องด้วยรากฐานที่มั่นคงและสามารถสร้างรายได้เพิ่มขึ้น พร้อมทั้งทำให้นักพัฒนาซึ่งยังเป็นการต่อยอดของอุตสาหกรรมผลิตยานยนต์ในอนาคต

3. การพัฒนาอุตสาหกรรมผลิตยานยนต์ในอนาคตจำเป็นต้องมีนโยบายของภาครัฐที่ชัดเจนให้มีบทบาทในการส่งเสริมธุรกิจของผู้ประกอบการอุตสาหกรรมผลิตยานยนต์มากยิ่งขึ้น ความสามารถในการแข่งขันควรมาจากความสามารถในการปฏิบัติและการมีกระบวนการบริหารจัดการซึ่งจะเพิ่มโอกาสทางธุรกิจในตลาดอาเซียนเพิ่มรายได้จากการส่งออกและผู้ประกอบการมีศักยภาพในการผลิตมากขึ้น

4. ความได้เปรียบทางการแข่งขันในตลาดโลก ผู้ประกอบการควรมีการพัฒนาผลิตสินค้าให้มีประสิทธิภาพทั้งด้านคุณภาพและปริมาณที่เพียงพอ ซึ่งจะก่อให้เกิดการประหยัดต้นทุน เกิดการพัฒนาและขยายตัวของผู้ผลิตในประเทศ นอกจากนี้ปัญหาที่สำคัญมากที่สุด ได้แก่การส่งเสริมการลงทุนของรัฐที่ยังไม่ชัดเจน การประชาสัมพันธ์เพื่อส่งเสริมการลงทุนมีน้อย รวมทั้งไม่ได้รับการสนับสนุนจากภาครัฐอย่างจริงจัง จากปัญหาดังกล่าวมีแนวทางแก้ไขคือภาครัฐต้องให้การส่งเสริมและสนับสนุนอย่างจริงจัง นอกจากนี้ยังพบว่ามูลค่าส่งออกในปี 2565 จะมีแนวโน้มที่สูงขึ้นอย่างมาก สำหรับตลาดทั่วโลกมีขนาดใหญ่ โดยที่ระบบเศรษฐกิจที่ได้มีการพัฒนาเทคโนโลยีทั้งด้านการผลิตและบริการไปอย่างรวดเร็วโดยการใช้ผลิตภัณฑ์ ซึ่งเป็นเครื่องมือในการขับเคลื่อนที่สำคัญอีกทั้งส่งผลต่อประสิทธิภาพในการเพิ่มศักยภาพการแข่งขันและยกระดับคุณภาพผู้ประกอบการอุตสาหกรรมผลิตยานยนต์ให้ไปสู่ระดับโลก การพิจารณาว่าจะพัฒนาในลักษณะใดนั้น ขึ้นอยู่กับปัจจัยต่าง ๆ ที่เกี่ยวข้องทั้งภายนอกและภายใน การปรับลักษณะทางกายภาพหรือองค์ประกอบของผลิตภัณฑ์ให้แตกต่างจากตลาดในประเทศ เพื่อตอบสนองความต้องการเฉพาะของลูกค้า จะมีผลต่อการปรับกลยุทธ์ผลิตภัณฑ์ด้านตำแหน่งผลิตภัณฑ์ การส่งเสริมการขาย ความเฉพาะของผลิตภัณฑ์ที่ตอบสนองความต้องการที่จะมีอิทธิพลในเชิงบวกต่อผลการดำเนินงานส่งออก

5. ในการพัฒนาอุตสาหกรรมผลิตยานยนต์ในอนาคตให้ดีและเจริญขึ้น สนองความต้องการของผู้ซื้อจากทั่วโลกให้ได้ดียิ่งขึ้น เศรษฐกิจที่เริ่มดีขึ้นจะเป็นตัวกระตุ้นให้ภาคอุตสาหกรรมผลิตยานยนต์ในอนาคตมีการปรับตัวไปสู่ระดับที่สูงขึ้น โดยการสร้างบรรยากาศที่เอื้ออำนวยให้ภาคอุตสาหกรรมใช้เทคโนโลยีทางการผลิตในขั้นที่สูงขึ้นและมีการพัฒนาปัจจัยในการพัฒนาอุตสาหกรรมในการผลิตที่มีคุณภาพมาตรฐาน ภาครัฐต้องเป็นผู้ซื้อรายใหญ่อ้างอิงจริงมากขึ้น เพื่อเป็นการกระตุ้นให้เกิดการขยายตัวของตลาด ต้องมีการสนับสนุนงานวิจัยและพัฒนาผลิตภัณฑ์ที่มีคุณภาพตรงตามความต้องการของตลาด การเรียนการสอนทุกหลักสูตรในสถาบันอุดมศึกษาต้องมีคุณภาพเพียงพอ การดำเนินธุรกิจประเภทผลิตเพื่อจำหน่ายในประเทศ มีผลต่อการส่งเสริมอุตสาหกรรมทางด้านการถ่ายทอดเทคโนโลยีและนวัตกรรม การพัฒนาบุคลากร การส่งเสริมการตลาด การจัดหาแหล่งเงินทุนและการคุ้มครองทรัพย์สินทางปัญญา

6. สถานะการแข่งขันของอุตสาหกรรมผลิตยานยนต์ในอนาคตมีการแข่งขันกันเองมากขึ้นเนื่องจากมีจำนวนคู่แข่งอยู่ค่อนข้างมากและผู้ประกอบการในตลาดมีศักยภาพในการผลิตใกล้เคียงกัน ทำให้สามารถครองตลาดได้ในสัดส่วนที่ใกล้เคียงกันมาก ผู้ประกอบการในธุรกิจนี้ส่วนใหญ่จึงต้องนำกลยุทธ์ด้านผลิตภัณฑ์ที่มีคุณภาพสูง ด้านบริการหลังการขาย ด้านราคาและควมมีมาตรฐานหรือมีชื่อเสียงมาใช้ในการขายผลิตภัณฑ์เพื่อต่อสู้กับคู่แข่ง นอกจากนี้ส่วนใหญ่จะผลิตสินค้าที่มีลักษณะใกล้เคียงกัน ชนิดเดียวกันหรือแตกต่างกันบ้างเล็กน้อย ซึ่งแสดงให้เห็นว่าโครงสร้างตลาดเป็นแบบตลาดผู้ขายน้อยราย ทำให้มีการแข่งขันในตลาดค่อนข้างรุนแรงและผู้ประกอบการยังประสบปัญหาด้านการเงินได้แก่ ขาดเงินทุนสำรองและทุนหมุนเวียน ซึ่งถือว่าเป็นอุปสรรคที่มี

ความสำคัญมากที่สุดในการแข่งขันกับคู่แข่ง ปัญหาด้านผลตอบแทนจากการลงทุน แหล่งที่ให้การสนับสนุนด้านการเงินจากสถาบันการเงินของภาครัฐและเอกชน

7. การพัฒนาอุตสาหกรรมผลิตยานยนต์ในอนาคตควรส่งเสริมในด้านการพัฒนาสินค้า ออกแบบและสร้างผลผลิตอย่างมีระบบตามมาตรฐานสากลที่จะเป็นพื้นฐานอย่างดีในการยกระดับอุตสาหกรรมผลิตยานยนต์ในอนาคต ในการพัฒนาบุคลากรส่วนใหญ่จะเน้นให้แก่ระดับผู้บริหารเป็นหลัก ส่วนความสามารถพื้นฐานจะถูกพัฒนาจากระบบการศึกษา แต่การพัฒนาบุคลากรทางด้านทักษะของเทคโนโลยีเชิงขาดการส่งเสริมทักษะในระบบการศึกษาของประเทศ ซึ่งภาครัฐควรให้การสนับสนุนการเรียนรู้ทักษะพื้นฐานเหล่านี้ เพื่อที่จะก้าวสู่การเป็นประเทศที่สามารถผลิตสินค้าตามความต้องการของตลาดโลกได้ในอนาคต

8. ผู้ประกอบการอุตสาหกรรมผลิตยานยนต์ควรจะมุ่งเน้นในการพัฒนาคุณภาพ ราคา และบริการหลังการขายให้ทัดเทียมกับต่างประเทศ สภาพการดำเนินงาน ปัญหาและอุปสรรคส่วนใหญ่เป็นผู้ประกอบการอุตสาหกรรมผลิตยานยนต์ที่ประกอบกิจการผลิตตามความต้องการของลูกค้า มีการทำงานเป็นทีมโดยใช้เทคนิคการออกแบบและพัฒนาระบบควบคุมมาตรฐานการผลิตมาใช้ การผลิตส่วนใหญ่จึงเป็นเพียงเพื่อจำหน่ายในประเทศ สำหรับปัญหาและอุปสรรคที่ส่งผลกระทบต่อกิจการอุตสาหกรรมผลิตยานยนต์ในอนาคตมากที่สุด ได้แก่ การขาดแคลนบุคลากรในเชิงคุณภาพปัญหาด้านกฎหมายและนโยบายของรัฐ เนื่องจากขาดการประชาสัมพันธ์เกี่ยวกับมาตรการและสิทธิประโยชน์ในการส่งเสริมการลงทุนที่สามารถเกื้อหนุนอุตสาหกรรมผลิตยานยนต์ในอนาคตและการส่งเสริมการลงทุนของภาครัฐที่ยังไม่ชัดเจน ขาดมาตรการจำเพาะเพื่อความเหมาะสมกับอุตสาหกรรมผลิตยานยนต์ในอนาคต

9. นวัตกรรมเป็นกระบวนการที่มีความสลับซับซ้อนและมีการเปลี่ยนแปลงที่รวดเร็ว โดยเฉพาะในโลกของข่าวสารข้อมูล เช่นทุกวันนี้ การเชื่อมต่อระหว่างนวัตกรรมในด้านต่าง ๆ แปลงไปเป็นผลการดำเนินงาน สร้างสรรค์ในสิ่งแตกต่างที่ดีขึ้น กลไกของการใช้กระบวนการจัดการความรู้อย่างเต็มที่ การใช้ประโยชน์จากความรู้ การปกป้องความรู้ โดยเฉพาะการปกป้องภูมิปัญญาของอุตสาหกรรม ซึ่งมีการสะสมมาอย่างยาวนาน เป็นสิ่งที่ผู้บริหารหรือผู้ประกอบการต้องให้ความสำคัญอย่างยิ่ง

10. ผู้ประกอบการในอนาคต มักให้ความสำคัญกับการสร้างนวัตกรรมในภาพรวมและผลการดำเนินงานตลอดทั้งปีเท่านั้น โดยมักมุ่งเน้นการปรับตัวตามสภาพแวดล้อมภายนอก ซึ่งสภาพแวดล้อมภายในองค์กรไม่ว่าจะเป็น บุคลากร กระบวนการทำงาน การบริหารจัดการ การจูงใจบุคลากรโดยการเสนอผลประโยชน์ในด้านต่าง ๆ มักถูกละเลย หรือให้ความสำคัญที่น้อยกว่าที่ควร ทั้ง ๆ ที่สิ่งเหล่านี้ ถือว่ามีค่าที่สุด โดยเฉพาะนวัตกรรมในด้านต่าง ๆ ที่ส่งผลต่อความได้เปรียบทางการแข่งขัน การเพิ่มประสิทธิภาพ ของกระบวนการ ลดต้นทุนในการผลิต สร้างผลประกอบการที่ดีเลิศให้เกิดขึ้น ในอนาคตอันใกล้ทุกองค์กร จำเป็นต้องมีการพัฒนาในทุกด้าน โดยเฉพาะเป้าหมายเพื่อการเป็นองค์กรนวัตกรรมอย่างต่อเนื่อง

13. ผู้บริหารต้องมีการดำเนินงานด้วยความคิดสร้างสรรค์ในการบริหารจัดการนโยบายยึดมั่นในคุณธรรม และมีการสื่อสารเกี่ยวกับนโยบายนี้ให้กับบุคลากรทุกคนได้ทราบ ต้องกล้าคิด กล้าทำ กล้ารับมือกับความขัดแย้งในการดำเนินนโยบายนี้มีการตัดสินใจที่ดีมีการกำหนดเป้าหมายที่ชัดเจนในการดำเนินนโยบาย

14. ควรมีผู้รับผิดชอบในการจัดการเทคโนโลยีเพื่อช่วยในการจัดการนโยบายเพื่อรองรับการแข่งขัน มีการกำหนดผู้มีส่วนได้ส่วนเสียและมีการจัดฝึกอบรมผู้ปฏิบัติงานในด้านเทคโนโลยีเพื่อสนับสนุนการดำเนินนโยบายนี้และ ผู้บริหารควรมีนโยบายในการจัดการเทคโนโลยีที่สนับสนุนการดำเนินนโยบายความเป็นสากล มีการวางแผนงานล่วงหน้า มีการวัดผลการดำเนินงานตามกิจกรรมการดำเนินงานตามกิจกรรมที่กำหนดไว้ในแผนงานอย่างเหมาะสม

## 2. ข้อเสนอแนะสำหรับการวิจัยในครั้งต่อไป

1. งานวิจัยนี้เป็นการศึกษาเฉพาะอุตสาหกรรมผลิตยานยนต์เท่านั้น ในการศึกษาครั้งต่อไป ควรมีการเชื่อมโยงระหว่างอุตสาหกรรมทั้งต้นน้ำและปลายน้ำ เพื่อให้เกิดความครบถ้วนของกระบวนการธุรกิจอุตสาหกรรม
2. ผู้วิจัยใช้เทคนิควิเคราะห์เส้นทาง เพื่อหาค่าหาค่าอิทธิพลทางตรงและทางอ้อมที่มีต่อผลประกอบการของอุตสาหกรรมผลิตยานยนต์ในอนาคตผู้ที่สนใจจะต่อยอดผลงาน อาจจะทดลองการวิเคราะห์ โดยทำแบบจำลองความไม่แปรเปลี่ยนของแบบจำลอง โดยใช้ แบบจำลองสมการโครงสร้างชนิดกลุ่มพหุก็จะทำให้ได้มิติของแบบจำลองในเชิงเปรียบเทียบได้
3. ผู้ที่สนใจอาจจะศึกษากลุ่มอื่น ๆ ของอุตสาหกรรมนี้ ในภาพรวมให้ครบถ้วน โดยเก็บข้อมูลจากผู้มีส่วนได้ส่วนเสีย ของผลประกอบการของอุตสาหกรรมผลิตยานยนต์ในอนาคต  
ในส่วนอื่น เช่น ผู้ซื้อหน่วยงานภาครัฐ เกษตรกร ซึ่งจะช่วยให้มองเห็นภาพในองค์รวม ได้ชัดเจนยิ่งขึ้น
4. การศึกษาถึงความเชื่อมโยงระหว่างบทบาทของผู้มีส่วนเกี่ยวข้องอื่น ๆ เช่น มหาวิทยาลัย สำนักงานวิจัยและพัฒนา ของภาครัฐ ซึ่งมีอยู่เป็นจำนวนมากทั้ง กระทรวงเกษตร กระทรวงอุตสาหกรรม กระทรวงพาณิชย์ สถาบันการเงิน สมาคม สภาหอการค้า เป็นต้น
5. ควรมีการศึกษาอุตสาหกรรมผลิตยานยนต์จากภาพอนาคตด้วยเทคนิคการวิจัยแบบ EDFR การวิเคราะห์ความแปรปรวนหลายทาง (MANOVA) และอาจใช้เทคนิคการวิจัยอื่น เช่น การวิเคราะห์โมเดลสมการโครงสร้าง (Structural Equation Model: SEM) เพื่อสามารถวิเคราะห์ตัวแปรที่หลากหลายนามากยิ่งขึ้นว่าควรมีแบบจำลองอย่างไร และควรปรับบทบาทอย่างไรบ้าง
6. การศึกษากลุ่มประชากรอื่นเพื่อวิเคราะห์ความแตกต่างของปัจจัยในด้านต่าง ๆ ที่มีอยู่ในปัจจุบันและที่คาดหวัง ว่ามีความแตกต่างจากงานวิจัยนี้อย่างไร

## เอกสารอ้างอิง

- ศูนย์สารสนเทศยานยนต์. (2564). **สถานะอุตสาหกรรมยานยนต์ 2565**. กรุงเทพมหานคร: สำนักพิมพ์ ไฮเปอร์เนท.
- สถาบันยานยนต์. (2564). **แผนพัฒนาอุตสาหกรรมยานยนต์ 2559-2565**. กรุงเทพมหานคร: สำนักพิมพ์ บริษัท เอส.อาร์. เซ็นเตอร์ จำกัด.
- สมาคมวิศวกรรมยานยนต์. (2565). **ศักยภาพที่แท้จริงของอุตสาหกรรมยานยนต์**. กรุงเทพมหานคร: สมาคมวิศวกรรมยานยนต์.
- Atkinson R. D. (2018). **Which Nations really lead in industrial robot adoption?**, Information Technology & Innovation Foundation. London: Rowman & Littlefield.
- Acemoglu D. and Restrepo P. (2017). **Robots and process: the case of computer integrated manufacturing**. Paper Series 23285, Cambridge, MA., NBER.
- Butollo F., Jürgens U. and Krzywdzinski M. (2019). **From lean production to industrie 4.0: more autonomy for employees?**, Digitalization in Industry: between domination and emancipation, Springer, 61-80.
- Collins, Graham (2018). **Founder of Information Theory. Computer Architecture**. The University of Chicago.

- Chiacchio F., Petropoulos G. and Pichler D. (2018). **The impact of industrial robots on EU and capital in the digital age, Work in the digital age: challenges of the fourth industrial revolution.** London: Rowman & Littlefield.
- Drahokoupil, J. (2020). **The challenge of digital transformation in the automotive industry.** Brussels: Publisher: ETUI aisbl, Brussels.
- Kagermann H. (2015). Change through digitization: value creation in the age of the industry 4.0, Management of permanent change. **Wiesbaden, Springer Fachmedien, 23-45.**
- Powell, M. (2014). **Information management for development organizations.** 2<sup>nd</sup> edition, Oxfam Development Guidelines Series. Oxford: Oxfam.
- Reilly, E.D.(2014). **Milestones in Computer Science and Information Technology.** Greenwood Publishing Group.
- Tedre, M. (2011). **Computing as a Science: A Survey of Competing Viewpoints.** *Minds and Machines.* 21 (3): 361–387.
- Winkelhake, U. (2018). **The Digital Transformation of the Automotive Industry: Catalysts, Roadmap, Practice Softcover reprint of the original 1<sup>st</sup>ed. Edition.** Germany: Springer Publisher.

## ระเบียบการเขียนต้นฉบับ

กองบรรณาธิการวารสารสถาบันวิจัยและพัฒนา มหาวิทยาลัยราชภัฏบ้านสมเด็จเจ้าพระยา ได้กำหนดระเบียบการเขียนต้นฉบับ เพื่อให้ผู้เขียนยึดเป็นแนวทางในการดำเนินการ สำหรับเตรียมต้นฉบับเพื่อขอตีพิมพ์ในวารสารสถาบันวิจัยและพัฒนา มหาวิทยาลัยราชภัฏบ้านสมเด็จเจ้าพระยา ดังรายละเอียดต่อไปนี้

### 1. การจัดรูปแบบ

1.1 ขนาดของต้นฉบับ พิมพ์หน้าเดียวบนกระดาษขนาด A4 โดย กำหนดค่าความกว้าง 15 เซนติเมตร ความสูง 23.7 เซนติเมตร และเว้นระยะห่างระหว่างขอบกระดาษด้านบนและซ้ายมือ 3.5 เซนติเมตร ด้านล่างและขวามือ 2.5 เซนติเมตร

1.2 รูปแบบอักษรและการจัดวางตำแหน่ง ภาษาไทยและภาษาอังกฤษใช้รูปแบบอักษร TH Sarabun PSK ทั้งเอกสาร พิมพ์ด้วยโปรแกรมไมโครซอฟท์เวิร์ด โดยใช้ขนาด ชนิดของตัวอักษร รวมทั้งการจัดวาง ตำแหน่งดังนี้

1) หัวกระดาษ ประกอบด้วย เลขหน้า ขนาด 16 ชนิดตัวธรรมดา ตำแหน่งกึ่งกลางกระดาษ

2) ชื่อเรื่องภาษาไทย ขนาด 18 และภาษาอังกฤษ ขนาด 16 ชนิดตัวหนา ตำแหน่งกึ่งกลางหน้ากระดาษ ความยาวไม่เกิน 2 บรรทัด

3) ชื่อผู้เขียน ภาษาไทยขนาด 16 และภาษาอังกฤษ (ถ้ามี) ขนาด 14 ชนิดตัวเอียงธรรมดา ตำแหน่งชิดขอบกระดาษด้านขวาใต้ชื่อเรื่อง ให้ใส่เครื่องหมายดอกจัน \* กำหนดเป็นตัวยก กำกับท้ายนามสกุลของผู้ประสานงานหลัก

4) หน่วยงานหรือสังกัดที่ทำวิจัย ภาษาไทย ขนาด 14.5 และภาษาอังกฤษ ขนาด 10.5 ชนิดตัวธรรมดา ตำแหน่งชิดขวาใต้ชื่อผู้เขียน กรณีคณะผู้เขียนมีหน่วยงานหรือสังกัดที่ต่างกัน ให้ใส่ตัวเลข 1 และ 2 กำหนดเป็นตัวยก ตามลำดับกำกับท้ายนามสกุล และด้านหน้าหน่วยงานหรือสังกัด

5) เเชิงอรรถ กำหนดเเชิงอรรถในหน้าแรกของบทความ ส่วนแรกกำหนดข้อความ “ผู้ประสานงานหลัก (Corresponding Author)” ภาษาไทยขนาด 13 ภาษาอังกฤษขนาด 13 ชนิดตัวธรรมดา ส่วนที่ 2 ระบุข้อความ “e-mail” ระบุเป็น e-mail ของผู้ประสานงานหลัก ในส่วนสุดท้ายกำหนดข้อความ “\*\*กิตติกรรมประกาศ”(ถ้ามี) ระบุเฉพาะแหล่งทุน และหน่วยงานที่สนับสนุนงบประมาณ เช่น งานวิจัยเรื่องนี้ ได้รับสนับสนุนทุนวิจัยจาก “ทุนงบประมาณแผ่นดิน มหาวิทยาลัยราชภัฏบ้านสมเด็จเจ้าพระยา”

6) หัวข้อบทคัดย่อภาษาไทยขนาด 18 ชนิดตัวหนา ตำแหน่งกึ่งกลางหน้ากระดาษด้านซ้ายใต้ที่อยู่/หน่วยงานสังกัดของผู้เขียน เนื้อหาบทคัดย่อไทย 16 ชนิดตัวธรรมดา จัดพิมพ์เป็น 1 คอลัมน์ บรรทัดแรกเว้น 1 Tab จากขอบกระดาษด้านซ้าย และพิมพ์ให้ชิดขอบทั้งสองด้าน

7) หัวข้อคำสำคัญภาษาไทยขนาด 16 ชนิดตัวหนา ตำแหน่งชิดขอบกระดาษด้านซ้ายใต้บทคัดย่อภาษาไทย เนื้อหาภาษาไทยขนาด 16 ชนิดตัวธรรมดา ไม่เกิน 4 คำ เว้นระหว่างคำด้วยเครื่องหมายอัฒภาค “ ; ”

8) หัวข้อบทคัดย่อภาษาอังกฤษขนาด 18 ชนิดตัวหนา ตำแหน่งกึ่งกลางกระดาษด้านซ้ายใต้ที่อยู่/หน่วยงานสังกัดของผู้เขียน เนื้อหาบทคัดย่อภาษาอังกฤษขนาด 16 ชนิดตัวธรรมดา จัดพิมพ์เป็น 1 คอลัมน์ บรรทัดแรกเว้น 1 Tab จากขอบกระดาษด้านซ้าย และพิมพ์ให้ชิดขอบทั้งสองด้าน

9) หัวข้อคำสำคัญภาษาอังกฤษขนาด 16 ชนิดตัวหนา ตำแหน่งชิดขอบกระดาษด้านซ้ายใต้บทคัดย่อภาษาอังกฤษเนื้อหาภาษาอังกฤษขนาด 10 ชนิดตัวธรรมดาไม่เกิน 4 คำเว้นระหว่างคำด้วยเครื่องหมายอัฒภาค “ ; ”

10) หัวข้อหลักภาษาไทย 18 อังกฤษขนาด 18 ชนิดตัวหนา ตำแหน่งชิดขอบกระดาษด้านซ้าย

11) หัวข้อย่อภาษาไทย 16 ชนิดตัวหนา อังกฤษขนาด 16 ชนิดตัวธรรมดา Tab 0.75 เซนติเมตรจากอักษรตัวแรกของหัวเรื่อง

12) เนื้อหาภาษาไทยขนาด 16 อังกฤษขนาด 16 ชนิดตัวธรรมดา จัดพิมพ์เป็น 1 คอลัมน์ บรรทัดแรก เว้น 1 Tab จากขอบกระดาษด้านซ้าย และพิมพ์ให้ชิดขอบทั้งสองด้าน

13) อ้างอิง (References) หัวข้อภาษาอังกฤษขนาด 18 ชนิดตัวหนา ชิดขอบซ้าย เนื้อหาภาษาไทยขนาด 16 ภาษาอังกฤษขนาด 16 ชนิดตัวธรรมดา ตำแหน่งชื่อผู้เขียนชิดขอบซ้ายหากยาวเกิน 1 บรรทัดให้ Tab 0.75 เซนติเมตร การอ้างอิงเอกสารให้เขียนตามแบบ APA (American Psychological Association)

14) ผู้เขียน/คณะผู้เขียน ภาษาไทยขนาด 16 ชนิดตัวหนา ชิดขอบซ้าย เนื้อหาชื่อผู้เขียนขนาด 14 ภาษาอังกฤษขนาด 10 ชนิดตัวหนา ให้ระบุค่านำหน้าชื่อได้แก่ นาย นาง นางสาว และตำแหน่งทางวิชาการ ตำแหน่งชื่อผู้เขียนชิดขอบซ้ายหากยาวเกิน 1 บรรทัด ให้ Tab 0.75 เซนติเมตร ข้อมูลที่อยู่ติดต่อได้พร้อมรหัสไปรษณีย์ และ อีเมล ในตำแหน่งชิดขอบซ้ายหากยาวเกิน 1 บรรทัด ให้ Tab 0.75 เซนติเมตร

1.3 จำนวนหน้า บทความต้นฉบับมีความยาวไม่เกิน 15 หน้า

## 2. การเขียนอ้างอิง

การอ้างอิงเอกสารให้เขียนอ้างอิงตามรูปแบบ APA (American Psychological Association) โดยให้แปลรายการอ้างอิงภาษาไทยเป็นภาษาอังกฤษทุกรายการ และยังคงรายการอ้างอิงภาษาไทยเดิมไว้ด้วยเพื่อให้กองบรรณาธิการตรวจสอบความถูกต้องในการแปล สามารถดูหลักเกณฑ์การอ้างอิงวารสาร สถาบันวิจัยและพัฒนา มหาวิทยาลัยราชภัฏบ้านสมเด็จเจ้าพระยาได้ที่ (<http://research.bsru.ac.th>)

## 3. ลำดับหัวข้อในการเขียนต้นฉบับ

การเขียนต้นฉบับกำหนดให้ใช้ภาษาไทยหรือภาษาอังกฤษเท่านั้น ในกรณีเขียนเป็นภาษาไทย ควรแปลคำศัพท์ภาษาอังกฤษเป็นภาษาไทยให้มากที่สุด ยกเว้นในกรณีที่คำศัพท์ภาษาอังกฤษเป็นคำเฉพาะ ที่แปลไม่ได้หรือแปลแล้วไม่ได้ความหมายชัดเจนให้ใช้คำศัพท์ภาษาอังกฤษได้ และควรใช้ภาษาที่ผู้อ่านเข้าใจง่าย ชัดเจน หากใช้คำย่อต้องเขียนคำเต็มไว้ครั้งแรกก่อน โดยเนื้อหาต้องเรียงลำดับตามหัวข้อดังนี้

3.1 ชื่อเรื่องควรสั้น และกะทัดรัด ความยาวไม่ควรเกิน 100 ตัวอักษร ชื่อเรื่องต้องมีทั้งภาษาไทยและภาษาอังกฤษ โดยให้นำชื่อเรื่องภาษาไทยขึ้นก่อน

3.2 ชื่อผู้เขียนเป็นภาษาไทย และภาษาอังกฤษ หากเกิน 6 คน ให้เขียนเฉพาะคนแรกแล้วต่อท้ายด้วย และคณะ

3.3 ชื่อหน่วยงานหรือสังกัด ที่ผู้เขียนทำงานวิจัย เป็นภาษาไทย และภาษาอังกฤษ

3.4 บทคัดย่อเขียนทั้งภาษาไทย และภาษาอังกฤษ โดยเขียนสรุปเฉพาะสาระสำคัญของเรื่อง อ่านแล้วเข้าใจง่าย ความยาวไม่ควรเกิน 300 คำ หรือ 20 บรรทัด โดยให้นำบทคัดย่อภาษาอังกฤษ (Abstract) ขึ้นก่อน ทั้งนี้ บทคัดย่อภาษาไทย กับบทคัดย่อภาษาอังกฤษ ต้องมีเนื้อหาตรงกัน

3.5 คำสำคัญ(Keywords) ให้อยู่ในตำแหน่งต่อท้ายบทคัดย่อ และ Abstract ทั้งนี้เพื่อประโยชน์ในการนำไปใช้ ในการเลือกหรือค้นหาเอกสารที่มีชื่อเรื่องประเภทเดียวกันกับเรื่องที่ทำการศึกษาวิจัย

3.6 บทนำเป็นส่วนหนึ่งของเนื้อหาที่บอกความเป็นมา และเหตุผลนำไปสู่การศึกษาวิจัย และควรอ้างอิงงานวิจัยอื่นที่เกี่ยวข้อง

3.7 วัตถุประสงค์ชี้แจงถึงจุดมุ่งหมายของการศึกษา

3.8 กรอบแนวคิดชี้แจงความเชื่อมโยงตัวแปรต้น ตัวแปรตาม ในการทำการวิจัย

3.9 ระเบียบวิธีการวิจัย

3.10 ผลการวิจัยเป็นการเสนอสิ่งที่ได้จากการวิจัยเป็นลำดับ อาจแสดงด้วยตาราง กราฟ แผนภาพ ประกอบการอธิบาย ทั้งนี้ถ้าแสดงด้วยตาราง ควรเป็นตารางแบบไม่มีเส้นขอบตารางด้านซ้าย และขวา หัวตารางแบบ

ธรรมดาไม่มีสี ตารางควรมีเฉพาะที่จำเป็น ไม่ควรมีเกิน 5 ตาราง สำหรับรูปภาพประกอบควรเป็นรูปภาพขาว-ดำที่ชัดเจน และมีคำบรรยายใต้รูป กรณีที่ผู้เขียนต้นฉบับประสงค์จะใช้ภาพสีจะต้องเป็นผู้รับผิดชอบค่าใช้จ่ายดังกล่าว

3.11 อภิปรายผลควรมีการอภิปรายผลการวิจัยว่าเป็นไปตามสมมติฐานที่ตั้งไว้หรือไม่เพียงใด และควรอ้างทฤษฎีหรือเปรียบเทียบการทดลองของผู้อื่นที่เกี่ยวข้องประกอบเพื่อให้ผู้อ่านเห็นด้วยตามหลักการหรือคัดค้านทฤษฎีที่มีอยู่เดิม รวมทั้งแสดงให้เห็นถึงการนำผลไปใช้ประโยชน์และการให้ข้อเสนอแนะสำหรับการวิจัยในอนาคต

3.12 ข้อเสนอแนะเกี่ยวกับงานวิจัยควรเป็นข้อเสนอแนะที่สามารถนำผลการวิจัยไปใช้ประโยชน์ได้จริง

3.13 ผู้เขียน หรือคณะผู้เขียนในส่วนท้ายของบทความให้เรียงลำดับตามรายชื่อในส่วนหัวเรื่องของบทความ โดยระบุตำแหน่งทางวิชาการ ที่อยู่ที่สามารถติดต่อได้ และ e-mail







สถาบันวิจัยและพัฒนา  
มหาวิทยาลัยราชภัฏบ้านสมเด็จเจ้าพระยา

## วารสารสถาบันวิจัยและพัฒนา มหาวิทยาลัยราชภัฏบ้านสมเด็จเจ้าพระยา Journal of BSRU-Research and Development Institute

### วัตถุประสงค์

1. เพื่อส่งเสริม สนับสนุน ให้นักศึกษา อาจารย์ นักวิจัย และนักวิชาการทั่วไป ได้เผยแพร่บทความทางวิชาการ และบทความจากผลงานวิจัย ได้แก่ สหวิทยาการด้านวิทยาศาสตร์และเทคโนโลยี และสหวิทยาการด้านมนุษยศาสตร์และสังคมศาสตร์
2. เพื่อกระตุ้นให้นักศึกษา อาจารย์ นักวิจัย และนักวิชาการทั่วไป ตระหนักถึงความจำเป็นในการใช้เทคโนโลยีสารสนเทศเพื่อการศึกษา (E-education) ค้นคว้า และวิจัย
3. เพื่อเป็นสื่อกลางในการศึกษา ค้นคว้า ข้อมูลและแหล่งวิทยาการความรู้ต่าง ๆ อันเป็นการเปิดโลกกว้างทางการเรียนรู้ แก่สาธารณชนทั่วไป

### ที่ปรึกษา

- |                                |         |              |
|--------------------------------|---------|--------------|
| 1. ผู้ช่วยศาสตราจารย์ ดร.ลินดา | เกณท์มา | อธิการบดี    |
| 2. ผู้ช่วยศาสตราจารย์ ดร.เผด็จ | กำคำ    | รองอธิการบดี |

### บรรณาธิการ

ผู้ช่วยศาสตราจารย์ ดร.นนท์ณิธิ      ดุลยทวีสิทธิ์      รองผู้อำนวยการสถาบันวิจัยและพัฒนา

### กองบรรณาธิการ

- |                                     |                  |                                      |
|-------------------------------------|------------------|--------------------------------------|
| 1. ศาสตราจารย์(พิเศษ) ดร.ชาญวิทย์   | เกษตรศิริ        | ข้าราชการบำนาญ                       |
| 2. ศาสตราจารย์ ดร.ปาริชาติ          | สถาปิตานนท์      | จุฬาลงกรณ์มหาวิทยาลัย                |
| 3. ศาสตราจารย์ ดร.ธเนศ              | อารมณ์สุวรรณ     | มหาวิทยาลัยธรรมศาสตร์                |
| 4. รองศาสตราจารย์ ดร.อำพล           | บุตดาสาร         | มหาวิทยาลัยราชภัฏพระนคร              |
| 5. ผู้ช่วยศาสตราจารย์ ดร.เกียรติขจร | โสภณภรณ์         | มหาวิทยาลัยราชภัฏบ้านสมเด็จเจ้าพระยา |
| 6. ผู้ช่วยศาสตราจารย์ ดร.จินดา      | ยีนยงชัยวัฒน์    | มหาวิทยาลัยราชภัฏบ้านสมเด็จเจ้าพระยา |
| 7. ผู้ช่วยศาสตราจารย์ ดร.สิงห์      | สิงห์ขจร         | มหาวิทยาลัยราชภัฏบ้านสมเด็จเจ้าพระยา |
| 8. ผู้ช่วยศาสตราจารย์ธเนศ           | ตั้งจิตเจริญเลิศ | มหาวิทยาลัยราชภัฏพระนคร              |
| 9. ผู้ช่วยศาสตราจารย์วรุฒม์         | พลอยสวยงาม       | มหาวิทยาลัยราชภัฏบ้านสมเด็จเจ้าพระยา |
| 10. อาจารย์ ดร.กำธร                 | จิตศิริ          | มหาวิทยาลัยราชภัฏพระนคร              |
| 11. อาจารย์เด่นชัย                  | พันธุ์เกตุ       | มหาวิทยาลัยราชภัฏบ้านสมเด็จเจ้าพระยา |

### ฝ่ายจัดการและประสานงาน

นางสาวจิรภรณ์      คล้ายวิจิตร

### ออกแบบปก

นางสาวเพ็ญนภา      พฤฒินิรันดร

## คณะกรรมการกลั่นกรองบทความ

- |                          |                  |  |
|--------------------------|------------------|--|
| 1. ศ.ดร.วีโล             | รังสาดทอง        | มหาวิทยาลัยเทคโนโลยีพระจอมเกล้าพระนครเหนือ |
| 2. ศ.ดร.เฉลิมศักดิ์      | พิกุลศรี         | มหาวิทยาลัยขอนแก่น                         |
| 3. รศ.ดร.สมบัติ          | ทิฆทรัพย์        | ข้าราชการบำนาญ                             |
| 4. รศ.ดร.สิทธิชัย        | ตันธนะสุภษดี     | ข้าราชการบำนาญ                             |
| 5. รศ.ดร.พรประพิตร์      | เผ่าสวัสดิ์      | จุฬาลงกรณ์มหาวิทยาลัย                      |
| 6. รศ.ดร.ภัทระ           | คมขำ             | จุฬาลงกรณ์มหาวิทยาลัย                      |
| 7. รศ.ดร.สมบูรณ์         | ศิริสรวิริญ      | มหาวิทยาลัยมหิดล                           |
| 8. รศ.ดร.ภัทร์           | พลอยแหวน         | มหาวิทยาลัยมหิดล                           |
| 9. รศ.ดร.สมศักดิ์        | อมรสิริพงษ์      | มหาวิทยาลัยมหิดล                           |
| 10. รศ.ดร.วิสุทธิ์       | วิจิตรพัชราภรณ์  | มหาวิทยาลัยเกษตรศาสตร์                     |
| 11. รศ.เอกธิดา           | เสริมทอง         | มหาวิทยาลัยศรีปทุม                         |
| 12. ผศ.ดร.ปริญญาพันธ์    | พร้อมสุขกุล      | มหาวิทยาลัยมหิดล                           |
| 13. ผศ.ดร.สิทธิธรรม      | อ่องวุฒิวัฒน์    | มหาวิทยาลัยธรรมศาสตร์                      |
| 14. ผศ.ดร.ปิ่นดา         | เลอเลิศยติธรรม   | มหาวิทยาลัยเกษตรศาสตร์                     |
| 15. ผศ.ดร.กิติชัย        | รัตนะ            | มหาวิทยาลัยเกษตรศาสตร์                     |
| 16. ผศ.ดร.ประสงค์        | ศิริวงศ์วิไลชาติ | มหาวิทยาลัยศิลปากร                         |
| 17. ผศ.ดร.วุฒิชัย        | อารักษ์โพชนงค์   | มหาวิทยาลัยศิลปากร                         |
| 18. ผศ.ดร.ธรากร          | จันทนะสาโร       | มหาวิทยาลัยศรีนครินทรวิโรฒ                 |
| 19. ผศ.ดร.ประพันธ์ศักดิ์ | พุ่มอินทร์       | มหาวิทยาลัยศรีนครินทรวิโรฒ                 |
| 20. ผศ.ดร.ณรงค์ฤทธิ์     | สนใจธรรม         | มหาวิทยาลัยเทคโนโลยีพระจอมเกล้าพระนครเหนือ |
| 21. ผศ.ดร.ธีทัต          | ชวิตจินดา        | สถาบันบัณฑิตพัฒนบริหารศาสตร์               |
| 22. ผศ.ดร.ประพิน         | นุชเปี่ยม        | สถาบันบัณฑิตพัฒนบริหารศาสตร์               |
| 23. ผศ.ดร.พรทิพย์        | เย็นใจ           | มหาวิทยาลัยเทคโนโลยีสุรนารี                |
| 24. ผศ.ดร.รัฐศิริรินทร์  | วังกานนท์        | มหาวิทยาลัยรามคำแหง                        |
| 25. ผศ.ดร.พัลลภมน        | สินหนิง          | มหาวิทยาลัยราชภัฏพระนคร                    |
| 26. ผศ.ดร.ดุจฤดี         | คงสุวรรณ         | มหาวิทยาลัยราชภัฏเชียงราย                  |
| 27. ผศ.ดร.ธีร์กฤษ        | วรบำรุงกุล       | มหาวิทยาลัยราชภัฏรำไพพรรณี                 |
| 28. ผศ.ดร.วรพงศ์         | ไชยฤกษ์          | มหาวิทยาลัยราชภัฏภูเก็ต                    |
| 29. ผศ.ดร.วิษณุ          | บุญรอด           | มหาวิทยาลัยนเรศวร                          |
| 30. ผศ.ดร.สกุลศรี        | ศรีสารคาม        | สถาบันการจัดการปัญญาภิวัฒน์                |
| 31. ผศ. ชัชชัย           | เสริมพงษ์พันธ์   | มหาวิทยาลัยเทคโนโลยีพระจอมเกล้าพระนครเหนือ |
| 32. ผศ.กุลธิดา           | สายพรหม          | มหาวิทยาลัยเทคโนโลยีราชมงคลพระนคร          |
| 33. ผศ.อรรถการ           | สัตยพานิชย์      | มหาวิทยาลัยเทคโนโลยีราชมงคลพระนคร          |
| 34. ผศ.ณัชชญา            | ทองจันทร์        | มหาวิทยาลัยอัสสัมชัญ                       |
| 35. อาจารย์ ดร.วุฒินันท์ | แก้วจันทร์เกตุ   | มหาวิทยาลัยเกษตรศาสตร์                     |
| 36. อาจารย์ ดร.สุวิทย์   | คงสงค์           | มหาวิทยาลัยราชภัฏสวนสุนันทา                |
| 37. อาจารย์ ดร.กุลนาถ    | พุ่มอำภา         | มหาวิทยาลัยราชภัฏจันทรเกษม                 |
| 38. อาจารย์ ดร.ลักขณา    | แสงแดง           | มหาวิทยาลัยราชภัฏวไลยอลงกรณ์               |
| 39. อาจารย์ ดร.วรรณพร    | สุริยะคุปต์      | มหาวิทยาลัยราชภัฏเชียงราย                  |
| 40. อาจารย์ ดร.รดี       | ธนารักษ์         | มหาวิทยาลัยราชภัฏอุดรดิตถ์                 |

**คณะกรรมการกั่นกรองบทความ (ต่อ)**

- |                           |               |                                   |
|---------------------------|---------------|-----------------------------------|
| 41. อาจารย์ ดร.สุพรรณฉัตร | หนูสวัสดิ์    | มหาวิทยาลัยราชภัฏอุบลราชธานี      |
| 42. อาจารย์ ดร.สุวิดา     | นวมเจริญ      | มหาวิทยาลัยสุโขทัยธรรมมาธิราช     |
| 43. อาจารย์ ดร.ปิยพงษ์    | ชูชนะ         | มหาวิทยาลัยรังสิต                 |
| 44. อาจารย์เนริศา         | ชัยศุภมงคลลาภ | มหาวิทยาลัยเทคโนโลยีราชมงคลพระนคร |
| 45. ดร.ศุภโชค             | มณีมัย        | มหาวิทยาลัยราชภัฏพระนคร           |

ISSN 2774-1176 (Online)

ลงทะเบียน  
ตีพิมพ์วารสาร

วารสารสถาบันวิจัยและพัฒนา **THAIJO**  
มหาวิทยาลัยราชภัฏบ้านสมเด็จเจ้าพระยา



✉ EMAIL  
rdibsrujo@bsru.ac.th

☎ TELEPHONE  
+66-2473-7000 # 1600

🌐 WEBSITE  
<http://research.bsru.ac.th>